

Indholdsfortegnelse

Id	Dokumentnavn	Sagsnummer	Hændelse
3856197#0	Ikke medtaget	82.06.00-G01-1-16	27-01-2016
3856159#0	Ikke medtaget	82.06.00-G01-1-16	04-02-2016
3856194#0	Ikke medtaget	82.06.00-G01-1-16	04-02-2016
3856515#0	Ikke medtaget	82.06.00-G01-1-16	04-02-2016
3858432#0	Ikke medtaget	82.06.00-G01-1-16	08-02-2016
3879391#0	Ikke medtaget	82.06.00-G01-1-16	25-02-2016
3880161#0	Ikke medtaget	82.06.00-G01-1-16	25-02-2016
3880159#0	Ikke medtaget	82.06.00-G01-1-16	26-02-2016
4386126#0	Ikke medtaget	82.06.00-G01-1-16	14-09-2016
4386870#0	Ikke medtaget	82.06.00-G01-1-16	21-09-2016
4373830#0	Ikke medtaget	82.06.00-G01-1-16	21-09-2016
4377165#0	Ikke medtaget	82.06.00-G01-1-16	22-09-2016
4373831#0	Ikke medtaget	82.06.00-G01-1-16	04-10-2016
4105433#0	Ikke medtaget	82.06.00-G01-1-16	04-10-2016
4386127#0	Ikke medtaget	82.06.00-G01-1-16	04-10-2016
4386128#0	Ikke medtaget	82.06.00-G01-1-16	10-10-2016
4306563#0	Ikke medtaget	82.06.00-G01-1-16	12-10-2016
4306564#0	Ikke medtaget	82.06.00-G01-1-16	12-10-2016
4386083#0	Ikke medtaget	82.06.00-G01-1-16	18-10-2016
4373832#0	Ikke medtaget	82.06.00-G01-1-16	18-10-2016
4386129#0	Ikke medtaget	82.06.00-G01-1-16	18-10-2016
4373823#0	Ikke medtaget	82.06.00-G01-1-16	20-10-2016
4373833#0	Ikke medtaget	82.06.00-G01-1-16	24-10-2016
4386084#0	Ikke medtaget	82.06.00-G01-1-16	24-10-2016
4373834#0	Ikke medtaget	82.06.00-G01-1-16	24-10-2016
4386086#0	Ikke medtaget	82.06.00-G01-1-16	24-10-2016
4373835#0	Ikke medtaget	82.06.00-G01-1-16	24-10-2016
4373836#0	Ikke medtaget	82.06.00-G01-1-16	24-10-2016
4373837#0	Ikke medtaget	82.06.00-G01-1-16	25-10-2016
4373824#0	Ikke medtaget	82.06.00-G01-1-16	25-10-2016
4386087#0	Ikke medtaget	82.06.00-G01-1-16	25-10-2016
4373838#0	Ikke medtaget	82.06.00-G01-1-16	25-10-2016
4365037#0	Ikke medtaget	82.06.00-G01-1-16	25-10-2016
4386530#0	Ikke medtaget	82.06.00-G01-1-16	26-10-2016
4365038#0	Ikke medtaget	82.06.00-G01-1-16	26-10-2016
4386088#0	Ikke medtaget	82.06.00-G01-1-16	26-10-2016
4373839#0	Ikke medtaget	82.06.00-G01-1-16	26-10-2016
4386089#0	Ikke medtaget	82.06.00-G01-1-16	26-10-2016
4373840#0	Ikke medtaget	82.06.00-G01-1-16	26-10-2016
4374285#0	Ikke medtaget	82.06.00-G01-1-16	27-10-2016
4374282#0	Ikke medtaget	82.06.00-G01-1-16	27-10-2016
4373841#0	Ikke medtaget	82.06.00-G01-1-16	27-10-2016
4133666#0	Ikke medtaget	82.06.00-G01-1-16	28-10-2016
4133673#0	Ikke medtaget	82.06.00-G01-1-16	28-10-2016
4386090#0	Ikke medtaget	82.06.00-G01-1-16	31-10-2016
4373842#0	Ikke medtaget	82.06.00-G01-1-16	31-10-2016
4373843#0	Ikke medtaget	82.06.00-G01-1-16	31-10-2016
4386687#0	Ikke medtaget	82.06.00-G01-1-16	31-10-2016
4373845#0	Ikke medtaget	82.06.00-G01-1-16	31-10-2016
4373846#0	Ikke medtaget	82.06.00-G01-1-16	31-10-2016
4373847#0	Ikke medtaget	82.06.00-G01-1-16	01-11-2016
4373848#0	Ikke medtaget	82.06.00-G01-1-16	01-11-2016
4373849#0	Ikke medtaget	82.06.00-G01-1-16	02-11-2016
4386091#0	Ikke medtaget	82.06.00-G01-1-16	02-11-2016
4386052#0	Ikke medtaget	82.06.00-G01-1-16	03-11-2016
4365022#0	Ikke medtaget	82.06.00-G01-1-16	03-11-2016

4373850#0	Ikke medtaget	82.06.00-G01-1-16	03-11-2016
4374283#0	Ikke medtaget	82.06.00-G01-1-16	04-11-2016
4386686#0	Ikke medtaget	82.06.00-G01-1-16	04-11-2016
4374284#0	Ikke medtaget	82.06.00-G01-1-16	07-11-2016
4373851#0	Ikke medtaget	82.06.00-G01-1-16	10-11-2016
4373852#0	Ikke medtaget	82.06.00-G01-1-16	10-11-2016
4373805#0	Ikke medtaget	82.06.00-G01-1-16	10-11-2016
4373806#0	Ikke medtaget	82.06.00-G01-1-16	10-11-2016
4373807#0	Ikke medtaget	82.06.00-G01-1-16	10-11-2016
4386092#0	Ikke medtaget	82.06.00-G01-1-16	11-11-2016
4386093#0	Ikke medtaget	82.06.00-G01-1-16	11-11-2016
4374276#0	Ikke medtaget	82.06.00-G01-1-16	11-11-2016
4374279#0	Ikke medtaget	82.06.00-G01-1-16	11-11-2016
4374277#0	Ikke medtaget	82.06.00-G01-1-16	14-11-2016
4374280#0	Ikke medtaget	82.06.00-G01-1-16	14-11-2016
4365021#0	Ikke medtaget	82.06.00-G01-1-16	17-11-2016
4374278#0	Ikke medtaget	82.06.00-G01-1-16	17-11-2016
4374281#0	Ikke medtaget	82.06.00-G01-1-16	17-11-2016
4373853#0	Ikke medtaget	82.06.00-G01-1-16	18-11-2016
4385581#0	Ikke medtaget	82.06.00-G01-1-16	24-11-2016
4386094#0	Ikke medtaget	82.06.00-G01-1-16	28-11-2016
4373854#0	Ikke medtaget	82.06.00-G01-1-16	28-11-2016
4373855#0	Ikke medtaget	82.06.00-G01-1-16	28-11-2016
4373856#0	Ikke medtaget	82.06.00-G01-1-16	28-11-2016
4386095#0	Ikke medtaget	82.06.00-G01-1-16	29-11-2016
4373857#0	Ikke medtaget	82.06.00-G01-1-16	29-11-2016
4376812#0	Ikke medtaget	82.06.00-G01-1-16	30-11-2016
4386096#0	Ikke medtaget	82.06.00-G01-1-16	01-12-2016
4373858#0	Ikke medtaget	82.06.00-G01-1-16	01-12-2016
4386097#0	Ikke medtaget	82.06.00-G01-1-16	01-12-2016
4385591#0	Ikke medtaget	82.06.00-G01-1-16	01-12-2016
4376813#0	Ikke medtaget	82.06.00-G01-1-16	01-12-2016
4373859#0	Ikke medtaget	82.06.00-G01-1-16	01-12-2016
4306565#0	Ikke medtaget	82.06.00-G01-1-16	01-12-2016
4386053#0	Ikke medtaget	82.06.00-G01-1-16	01-12-2016
4373860#0	Ikke medtaget	82.06.00-G01-1-16	02-12-2016
4386098#0	Ikke medtaget	82.06.00-G01-1-16	02-12-2016
4373861#0	Ikke medtaget	82.06.00-G01-1-16	02-12-2016
4386099#0	Ikke medtaget	82.06.00-G01-1-16	02-12-2016
4373862#0	Ikke medtaget	82.06.00-G01-1-16	02-12-2016
4376814#0	Ikke medtaget	82.06.00-G01-1-16	08-12-2016
4373863#0	Ikke medtaget	82.06.00-G01-1-16	08-12-2016
4373864#0	Ikke medtaget	82.06.00-G01-1-16	08-12-2016
4373865#0	Ikke medtaget	82.06.00-G01-1-16	09-12-2016
4373866#0	Ikke medtaget	82.06.00-G01-1-16	09-12-2016
4373867#0	Ikke medtaget	82.06.00-G01-1-16	15-12-2016
4386054#0	Ikke medtaget	82.06.00-G01-1-16	16-12-2016
4317422#0	Ikke medtaget	82.06.00-G01-1-16	16-12-2016
4377166#0	Ikke medtaget	82.06.00-G01-1-16	20-12-2016
4306566#0	Ikke medtaget	82.06.00-G01-1-16	20-12-2016
4306567#0	Ikke medtaget	82.06.00-G01-1-16	20-12-2016
4306568#0	Ikke medtaget	82.06.00-G01-1-16	20-12-2016
4306569#0	Ikke medtaget	82.06.00-G01-1-16	21-12-2016
4306570#0	Ikke medtaget	82.06.00-G01-1-16	21-12-2016
4306571#0	Ikke medtaget	82.06.00-G01-1-16	21-12-2016
4306572#0	Ikke medtaget	82.06.00-G01-1-16	21-12-2016
4306573#0	Ikke medtaget	82.06.00-G01-1-16	21-12-2016
4373868#0	Ikke medtaget	82.06.00-G01-1-16	05-01-2017
4386100#0	Ikke medtaget	82.06.00-G01-1-16	06-01-2017

4373869#0	Ikke medtaget	82.06.00-G01-1-16	06-01-2017
4386101#0	Ikke medtaget	82.06.00-G01-1-16	13-01-2017
4373870#0	Ikke medtaget	82.06.00-G01-1-16	01-02-2017
4373872#0	Ikke medtaget	82.06.00-G01-1-16	07-02-2017
4373873#0	Ikke medtaget	82.06.00-G01-1-16	13-02-2017
4386102#0	Ikke medtaget	82.06.00-G01-1-16	14-02-2017
4386103#0	Ikke medtaget	82.06.00-G01-1-16	14-02-2017
4373874#0	Ikke medtaget	82.06.00-G01-1-16	14-02-2017
4373875#0	Ikke medtaget	82.06.00-G01-1-16	14-02-2017
4373876#0	Ikke medtaget	82.06.00-G01-1-16	14-02-2017
4386104#0	Ikke medtaget	82.06.00-G01-1-16	15-02-2017
4373877#0	Ikke medtaget	82.06.00-G01-1-16	15-02-2017
4373878#0	Ikke medtaget	82.06.00-G01-1-16	16-02-2017
4386105#0	Ikke medtaget	82.06.00-G01-1-16	17-02-2017
4373879#0	Ikke medtaget	82.06.00-G01-1-16	17-02-2017
4386106#0	Ikke medtaget	82.06.00-G01-1-16	17-02-2017
4373880#0	Ikke medtaget	82.06.00-G01-1-16	17-02-2017
4386107#0	Ikke medtaget	82.06.00-G01-1-16	17-02-2017
4373882#0	Ikke medtaget	82.06.00-G01-1-16	17-02-2017
4386109#0	Ikke medtaget	82.06.00-G01-1-16	17-02-2017
4373885#0	Ikke medtaget	82.06.00-G01-1-16	17-02-2017
4386110#0	Ikke medtaget	82.06.00-G01-1-16	20-02-2017
4373886#0	Ikke medtaget	82.06.00-G01-1-16	20-02-2017
4386111#0	Ikke medtaget	82.06.00-G01-1-16	20-02-2017
4373887#0	Ikke medtaget	82.06.00-G01-1-16	20-02-2017
4386112#0	Ikke medtaget	82.06.00-G01-1-16	21-02-2017
4373888#0	Ikke medtaget	82.06.00-G01-1-16	21-02-2017
4386113#0	Ikke medtaget	82.06.00-G01-1-16	21-02-2017
4373889#0	Ikke medtaget	82.06.00-G01-1-16	07-03-2017
4386114#0	Ikke medtaget	82.06.00-G01-1-16	08-03-2017
4373890#0	Ikke medtaget	82.06.00-G01-1-16	08-03-2017
4386115#0	Ikke medtaget	82.06.00-G01-1-16	08-03-2017
4373891#0	Ikke medtaget	82.06.00-G01-1-16	08-03-2017
4373893#0	Ikke medtaget	82.06.00-G01-1-16	24-03-2017
4373894#0	Ikke medtaget	82.06.00-G01-1-16	31-03-2017
4373895#0	Ikke medtaget	82.06.00-G01-1-16	07-04-2017
4373896#0	Ikke medtaget	82.06.00-G01-1-16	18-04-2017
4373897#0	Ikke medtaget	82.06.00-G01-1-16	18-04-2017
4365020#0	Ikke medtaget	82.06.00-G01-1-16	18-04-2017
4386531#0	Ikke medtaget	82.06.00-G01-1-16	19-04-2017
4386532#0	Ikke medtaget	82.06.00-G01-1-16	20-04-2017
4365039#0	Ikke medtaget	82.06.00-G01-1-16	20-04-2017
4386533#0	Ikke medtaget	82.06.00-G01-1-16	20-04-2017
4365019#0	Ikke medtaget	82.06.00-G01-1-16	20-04-2017
4365042#0	Ikke medtaget	82.06.00-G01-1-16	20-04-2017
4373898#0	Ikke medtaget	82.06.00-G01-1-16	20-04-2017
4384068#0	Ikke medtaget	82.06.00-G01-1-16	20-04-2017
4384072#0	Ikke medtaget	82.06.00-G01-1-16	25-04-2017
4365041#0	Ikke medtaget	82.06.00-G01-1-16	25-04-2017
4365018#0	Ikke medtaget	82.06.00-G01-1-16	25-04-2017
4365016#0	Ikke medtaget	82.06.00-G01-1-16	26-04-2017
4384073#0	Ikke medtaget	82.06.00-G01-1-16	26-04-2017
4373789#0	Ikke medtaget	82.06.00-G01-1-16	26-04-2017
4373790#0	Ikke medtaget	82.06.00-G01-1-16	27-04-2017
4384074#0	Ikke medtaget	82.06.00-G01-1-16	28-04-2017
4373791#0	Ikke medtaget	82.06.00-G01-1-16	28-04-2017
4384075#0	Ikke medtaget	82.06.00-G01-1-16	28-04-2017
4386116#0	Ikke medtaget	82.06.00-G01-1-16	30-04-2017
4384076#0	Ikke medtaget	82.06.00-G01-1-16	30-04-2017

4373792#0	Ikke medtaget	82.06.00-G01-1-16	01-05-2017
4386534#0	Ikke medtaget	82.06.00-G01-1-16	01-05-2017
4373793#0	Ikke medtaget	82.06.00-G01-1-16	01-05-2017
4384077#0	Ikke medtaget	82.06.00-G01-1-16	02-05-2017
4386117#0	Ikke medtaget	82.06.00-G01-1-16	02-05-2017
4384078#0	Ikke medtaget	82.06.00-G01-1-16	02-05-2017
4386118#0	Ikke medtaget	82.06.00-G01-1-16	02-05-2017
4373794#0	Ikke medtaget	82.06.00-G01-1-16	02-05-2017
4365015#0	Ikke medtaget	82.06.00-G01-1-16	02-05-2017
4373795#0	Ikke medtaget	82.06.00-G01-1-16	03-05-2017
4386665#0	Ikke medtaget	82.06.00-G01-1-16	03-05-2017
4386666#0	Ikke medtaget	82.06.00-G01-1-16	03-05-2017
4365043#0	Ikke medtaget	82.06.00-G01-1-16	03-05-2017
4386535#0	Ikke medtaget	82.06.00-G01-1-16	03-05-2017
4373796#0	Ikke medtaget	82.06.00-G01-1-16	04-05-2017
4373797#0	Ikke medtaget	82.06.00-G01-1-16	04-05-2017
4384079#0	Ikke medtaget	82.06.00-G01-1-16	05-05-2017
4365044#0	Ikke medtaget	82.06.00-G01-1-16	05-05-2017
4384080#0	Ikke medtaget	82.06.00-G01-1-16	05-05-2017
4384081#0	Ikke medtaget	82.06.00-G01-1-16	08-05-2017
4365013#0	Ikke medtaget	82.06.00-G01-1-16	08-05-2017
4386667#0	Ikke medtaget	82.06.00-G01-1-16	09-05-2017
4365012#0	Ikke medtaget	82.06.00-G01-1-16	09-05-2017
4361130#0	Ikke medtaget	82.06.00-G01-1-16	10-05-2017
4361131#0	Ikke medtaget	82.06.00-G01-1-16	10-05-2017
4384082#0	Ikke medtaget	82.06.00-G01-1-16	11-05-2017
4374216#0	Ikke medtaget	82.06.00-G01-1-16	11-05-2017
4384083#0	Ikke medtaget	82.06.00-G01-1-16	11-05-2017
4384084#0	Ikke medtaget	82.06.00-G01-1-16	15-05-2017
4377157#0	Ikke medtaget	82.06.00-G01-1-16	15-05-2017
4384085#0	Ikke medtaget	82.06.00-G01-1-16	16-05-2017
4386119#0	Ikke medtaget	82.06.00-G01-1-16	18-05-2017
4374214#0	Ikke medtaget	82.06.00-G01-1-16	18-05-2017
4377158#0	Ikke medtaget	82.06.00-G01-1-16	19-05-2017
4374215#0	Ikke medtaget	82.06.00-G01-1-16	19-05-2017
4377159#0	Ikke medtaget	82.06.00-G01-1-16	22-05-2017
4384086#0	Ikke medtaget	82.06.00-G01-1-16	23-05-2017
4431507#0	Ikke medtaget	82.06.00-G01-1-16	29-05-2017
4431459#0	Ikke medtaget	82.06.00-G01-1-16	30-05-2017
4389012#0	Ikke medtaget	82.06.00-G01-1-16	31-05-2017
4393966#0	Ikke medtaget	82.06.00-G01-1-16	07-06-2017
4431417#0	Ikke medtaget	82.06.00-G01-1-16	07-06-2017
4396242#0	Ikke medtaget	82.06.00-G01-1-16	08-06-2017
4396247#0	Ikke medtaget	82.06.00-G01-1-16	08-06-2017
4396248#0	Ikke medtaget	82.06.00-G01-1-16	08-06-2017
4396249#0	Ikke medtaget	82.06.00-G01-1-16	08-06-2017
4396250#0	Ikke medtaget	82.06.00-G01-1-16	08-06-2017
4396251#0	Ikke medtaget	82.06.00-G01-1-16	08-06-2017
4396252#0	Ikke medtaget	82.06.00-G01-1-16	08-06-2017
4396253#0	Ikke medtaget	82.06.00-G01-1-16	08-06-2017
4396254#0	Ikke medtaget	82.06.00-G01-1-16	08-06-2017
4396255#0	Ikke medtaget	82.06.00-G01-1-16	08-06-2017
4396256#0	Ikke medtaget	82.06.00-G01-1-16	08-06-2017
4396257#0	Ikke medtaget	82.06.00-G01-1-16	08-06-2017
4396258#0	Ikke medtaget	82.06.00-G01-1-16	08-06-2017
4396259#0	Ikke medtaget	82.06.00-G01-1-16	08-06-2017
4396260#0	Ikke medtaget	82.06.00-G01-1-16	08-06-2017
4396261#0	Ikke medtaget	82.06.00-G01-1-16	08-06-2017
4396263#0	Ikke medtaget	82.06.00-G01-1-16	08-06-2017

4396264#0	Ikke medtaget	82.06.00-G01-1-16	08-06-2017
4396265#0	Ikke medtaget	82.06.00-G01-1-16	08-06-2017
4396266#0	Ikke medtaget	82.06.00-G01-1-16	08-06-2017
4396267#0	Ikke medtaget	82.06.00-G01-1-16	08-06-2017
4396268#0	Ikke medtaget	82.06.00-G01-1-16	08-06-2017
4396269#0	Ikke medtaget	82.06.00-G01-1-16	08-06-2017
4396270#0	Ikke medtaget	82.06.00-G01-1-16	08-06-2017
4396271#0	Ikke medtaget	82.06.00-G01-1-16	08-06-2017
4396272#0	Ikke medtaget	82.06.00-G01-1-16	08-06-2017
4396273#0	Ikke medtaget	82.06.00-G01-1-16	08-06-2017
4396274#0	Ikke medtaget	82.06.00-G01-1-16	08-06-2017
4396306#0	Ikke medtaget	82.06.00-G01-1-16	08-06-2017
4396324#0	Ikke medtaget	82.06.00-G01-1-16	08-06-2017
4396328#0	Ikke medtaget	82.06.00-G01-1-16	08-06-2017
4398799#0	Ikke medtaget	82.06.00-G01-1-16	12-06-2017
4400089#0	Ikke medtaget	82.06.00-G01-1-16	13-06-2017
4431338#0	Ikke medtaget	82.06.00-G01-1-16	13-06-2017
4401292#0	Ikke medtaget	82.06.00-G01-1-16	13-06-2017
4431398#0	Ikke medtaget	82.06.00-G01-1-16	14-06-2017
4405694#0	Ikke medtaget	82.06.00-G01-1-16	15-06-2017
4431362#0	Ikke medtaget	82.06.00-G01-1-16	15-06-2017
4405788#0	Ikke medtaget	82.06.00-G01-1-16	16-06-2017
4431132#0	Ikke medtaget	82.06.00-G01-1-16	19-06-2017
4431126#0	Ikke medtaget	82.06.00-G01-1-16	19-06-2017
4408337#0	Ikke medtaget	82.06.00-G01-1-16	19-06-2017
4408925#0	Ikke medtaget	82.06.00-G01-1-16	20-06-2017
4413989#0	Ikke medtaget	82.06.00-G01-1-16	23-06-2017
4413990#0	Ikke medtaget	82.06.00-G01-1-16	23-06-2017
4415175#0	Ikke medtaget	82.06.00-G01-1-16	26-06-2017
4430676#0	Ikke medtaget	82.06.00-G01-1-16	26-06-2017
4418704#0	Ikke medtaget	82.06.00-G01-1-16	26-06-2017
4431525#0	Ikke medtaget	82.06.00-G01-1-16	26-06-2017
4420407#0	Ikke medtaget	82.06.00-G01-1-16	29-06-2017
4420409#0	Ikke medtaget	82.06.00-G01-1-16	29-06-2017
4420410#0	Ikke medtaget	82.06.00-G01-1-16	29-06-2017
4420411#0	Ikke medtaget	82.06.00-G01-1-16	29-06-2017
4420412#0	Ikke medtaget	82.06.00-G01-1-16	29-06-2017
4420415#0	Ikke medtaget	82.06.00-G01-1-16	29-06-2017
4420426#0	Ikke medtaget	82.06.00-G01-1-16	29-06-2017
4420433#0	Ikke medtaget	82.06.00-G01-1-16	29-06-2017
4420438#0	Ikke medtaget	82.06.00-G01-1-16	29-06-2017
4420444#0	Ikke medtaget	82.06.00-G01-1-16	29-06-2017
4420455#0	Ikke medtaget	82.06.00-G01-1-16	29-06-2017
4420462#0	Ikke medtaget	82.06.00-G01-1-16	29-06-2017
4420469#0	Ikke medtaget	82.06.00-G01-1-16	29-06-2017
4420536#0	Ikke medtaget	82.06.00-G01-1-16	29-06-2017
4423127#0	Ikke medtaget	82.06.00-G01-1-16	30-06-2017
4430672#0	Ikke medtaget	82.06.00-G01-1-16	03-07-2017
4427440#0	Ikke medtaget	82.06.00-G01-1-16	03-07-2017
4425540#0	Ikke medtaget	82.06.00-G01-1-16	03-07-2017
4430670#0	Ikke medtaget	82.06.00-G01-1-16	03-07-2017
4426151#0	Ikke medtaget	82.06.00-G01-1-16	04-07-2017
4427581#0	Ikke medtaget	82.06.00-G01-1-16	05-07-2017
4430652#0	Ikke medtaget	82.06.00-G01-1-16	06-07-2017
4449459#0	Ikke medtaget	82.06.00-G01-1-16	07-07-2017
4449696#0	Ikke medtaget	82.06.00-G01-1-16	31-07-2017
4450438#0	Ikke medtaget	82.06.00-G01-1-16	31-07-2017
4453151#0	Ikke medtaget	82.06.00-G01-1-16	03-08-2017
4453395#0	Ikke medtaget	82.06.00-G01-1-16	03-08-2017

4462972#0	Ikke medtaget	82.06.00-G01-1-16	14-08-2017
4464437#0	Ikke medtaget	82.06.00-G01-1-16	14-08-2017
4480127#0	Ikke medtaget	82.06.00-G01-1-16	17-08-2017
4524767#0	Ikke medtaget	82.06.00-G01-1-16	18-08-2017
4480125#0	Ikke medtaget	82.06.00-G01-1-16	18-08-2017
4477226#0	Ikke medtaget	82.06.00-G01-1-16	23-08-2017
4474805#0	Ikke medtaget	82.06.00-G01-1-16	24-08-2017
4476337#0	Ikke medtaget	82.06.00-G01-1-16	28-08-2017
4477597#0	Ikke medtaget	82.06.00-G01-1-16	28-08-2017
4478397#0	Ikke medtaget	82.06.00-G01-1-16	29-08-2017
4480492#0	Ikke medtaget	82.06.00-G01-1-16	30-08-2017
4482591#0	Ikke medtaget	82.06.00-G01-1-16	31-08-2017
4482798#0	Ikke medtaget	82.06.00-G01-1-16	01-09-2017
4482813#0	Ikke medtaget	82.06.00-G01-1-16	01-09-2017
4489274#0	Ikke medtaget	82.06.00-G01-1-16	07-09-2017
4489268#0	Ikke medtaget	82.06.00-G01-1-16	07-09-2017
4491722#0	Ikke medtaget	82.06.00-G01-1-16	07-09-2017
4493204#0	Ikke medtaget	82.06.00-G01-1-16	08-09-2017
4505966#0	Ikke medtaget	82.06.00-G01-1-16	21-09-2017
4506059#0	Ikke medtaget	82.06.00-G01-1-16	21-09-2017
4521293#0	Ikke medtaget	82.06.00-G01-1-16	04-10-2017
4521117#0	Ikke medtaget	82.06.00-G01-1-16	04-10-2017
4523112#0	Ikke medtaget	82.06.00-G01-1-16	05-10-2017
4525124#0	Ikke medtaget	82.06.00-G01-1-16	06-10-2017
4526009#0	Ikke medtaget	82.06.00-G01-1-16	06-10-2017
4529504#0	Ikke medtaget	82.06.00-G01-1-16	10-10-2017
4536432#0	Ikke medtaget	82.06.00-G01-1-16	12-10-2017
4537183#0	Ikke medtaget	82.06.00-G01-1-16	17-10-2017
4539691#0	Ikke medtaget	82.06.00-G01-1-16	19-10-2017
4540432#0	Ikke medtaget	82.06.00-G01-1-16	19-10-2017
4557141#0	Ikke medtaget	82.06.00-G01-1-16	03-11-2017
4567984#0	Ikke medtaget	82.06.00-G01-1-16	13-11-2017
4569495#0	Ikke medtaget	82.06.00-G01-1-16	14-11-2017
4569614#0	Ikke medtaget	82.06.00-G01-1-16	14-11-2017
4571462#0	Ikke medtaget	82.06.00-G01-1-16	15-11-2017
4578909#0	Ikke medtaget	82.06.00-G01-1-16	22-11-2017
4578913#0	Ikke medtaget	82.06.00-G01-1-16	22-11-2017
4578915#0	Ikke medtaget	82.06.00-G01-1-16	22-11-2017
4580516#0	Ikke medtaget	82.06.00-G01-1-16	23-11-2017
4590850#0	Ikke medtaget	82.06.00-G01-1-16	01-12-2017
5086363#0	Ikke medtaget	82.06.00-G01-1-16	01-12-2017
4609093#0	Ikke medtaget	82.06.00-G01-1-16	08-12-2017
4609086#0	Ikke medtaget	82.06.00-G01-1-16	08-12-2017
4609084#0	Ikke medtaget	82.06.00-G01-1-16	08-12-2017
4609104#0	Ikke medtaget	82.06.00-G01-1-16	13-12-2017
4609157#0	Ikke medtaget	82.06.00-G01-1-16	13-12-2017
4609153#0	Ikke medtaget	82.06.00-G01-1-16	14-12-2017
4609150#0	Ikke medtaget	82.06.00-G01-1-16	14-12-2017
4613005#0	Ikke medtaget	82.06.00-G01-1-16	18-12-2017
4610389#0	Ikke medtaget	82.06.00-G01-1-16	18-12-2017
4618521#0	Ikke medtaget	82.06.00-G01-1-16	22-12-2017
4625554#0	Ikke medtaget	82.06.00-G01-1-16	03-01-2018
4625702#0	Ikke medtaget	82.06.00-G01-1-16	08-01-2018
4646873#0	Ikke medtaget	82.06.00-G01-1-16	16-01-2018
4646908#0	Ikke medtaget	82.06.00-G01-1-16	17-01-2018
4687427#0	Ikke medtaget	82.06.00-G01-1-16	01-03-2018
4689342#0	Ikke medtaget	82.06.00-G01-1-16	02-03-2018
4689361#0	Ikke medtaget	82.06.00-G01-1-16	02-03-2018
4689551#0	Ikke medtaget	82.06.00-G01-1-16	02-03-2018

4689585#0	Ikke medtaget	82.06.00-G01-1-16	02-03-2018
4689602#0	Ikke medtaget	82.06.00-G01-1-16	02-03-2018
4689617#0	Ikke medtaget	82.06.00-G01-1-16	02-03-2018
4701068#0	Ikke medtaget	82.06.00-G01-1-16	13-03-2018
4704734#0	Ikke medtaget	82.06.00-G01-1-16	15-03-2018
4712835#0	Ikke medtaget	82.06.00-G01-1-16	20-03-2018
4712660#0	Ikke medtaget	82.06.00-G01-1-16	20-03-2018
4714505#0	Ikke medtaget	82.06.00-G01-1-16	21-03-2018
4715098#0	Ikke medtaget	82.06.00-G01-1-16	22-03-2018
4715411#0	Ikke medtaget	82.06.00-G01-1-16	22-03-2018
4733307#0	Ikke medtaget	82.06.00-G01-1-16	23-03-2018
4727013#0	Ikke medtaget	82.06.00-G01-1-16	23-03-2018
4725144#0	Ikke medtaget	82.06.00-G01-1-16	03-04-2018
4733361#0	Ikke medtaget	82.06.00-G01-1-16	03-04-2018
4733365#0	Ikke medtaget	82.06.00-G01-1-16	05-04-2018
4724158#0	Ikke medtaget	82.06.00-G01-1-16	05-04-2018
4725222#0	Ikke medtaget	82.06.00-G01-1-16	05-04-2018
5092075#0	Ikke medtaget	82.06.00-G01-1-16	05-04-2018
4727011#0	Ikke medtaget	82.06.00-G01-1-16	06-04-2018
4732392#0	Ikke medtaget	82.06.00-G01-1-16	11-04-2018
4732389#0	Ikke medtaget	82.06.00-G01-1-16	11-04-2018
4736340#0	Ikke medtaget	82.06.00-G01-1-16	16-04-2018
4739403#0	Ikke medtaget	82.06.00-G01-1-16	17-04-2018
4739405#0	Ikke medtaget	82.06.00-G01-1-16	17-04-2018
4738758#0	Ikke medtaget	82.06.00-G01-1-16	18-04-2018
4745109#0	Ikke medtaget	82.06.00-G01-1-16	23-04-2018
4752734#0	Ikke medtaget	82.06.00-G01-1-16	02-05-2018
4753662#0	Ikke medtaget	82.06.00-G01-1-16	02-05-2018
4754631#0	Ikke medtaget	82.06.00-G01-1-16	03-05-2018
4755334#0	Ikke medtaget	82.06.00-G01-1-16	03-05-2018
4758460#0	Ikke medtaget	82.06.00-G01-1-16	07-05-2018
4758449#0	Ikke medtaget	82.06.00-G01-1-16	07-05-2018
4767242#0	Ikke medtaget	82.06.00-G01-1-16	16-05-2018
4769559#0	Ikke medtaget	82.06.00-G01-1-16	17-05-2018
4769561#0	Ikke medtaget	82.06.00-G01-1-16	17-05-2018
4769564#0	Ikke medtaget	82.06.00-G01-1-16	17-05-2018
4772265#0	Ikke medtaget	82.06.00-G01-1-16	22-05-2018
4773520#0	Ikke medtaget	82.06.00-G01-1-16	22-05-2018
4774180#0	Ikke medtaget	82.06.00-G01-1-16	22-05-2018
4774160#0	Ikke medtaget	82.06.00-G01-1-16	23-05-2018
4774343#0	Ikke medtaget	82.06.00-G01-1-16	23-05-2018
4775470#0	Ikke medtaget	82.06.00-G01-1-16	23-05-2018
4782446#0	Ikke medtaget	82.06.00-G01-1-16	23-05-2018
4777242#0	Ikke medtaget	82.06.00-G01-1-16	24-05-2018
4777497#0	Ikke medtaget	82.06.00-G01-1-16	24-05-2018
4778788#0	Ikke medtaget	82.06.00-G01-1-16	25-05-2018
4779580#0	Ikke medtaget	82.06.00-G01-1-16	28-05-2018
4780348#0	Ikke medtaget	82.06.00-G01-1-16	28-05-2018
4780672#0	Ikke medtaget	82.06.00-G01-1-16	28-05-2018
4786380#0	Ikke medtaget	82.06.00-G01-1-16	28-05-2018
4782307#0	Ikke medtaget	82.06.00-G01-1-16	29-05-2018
4785271#0	Ikke medtaget	82.06.00-G01-1-16	30-05-2018
4785251#0	Ikke medtaget	82.06.00-G01-1-16	30-05-2018
4784555#0	Ikke medtaget	82.06.00-G01-1-16	31-05-2018
4786342#0	Ikke medtaget	82.06.00-G01-1-16	31-05-2018
4786370#0	Ikke medtaget	82.06.00-G01-1-16	01-06-2018
4791398#0	Ikke medtaget	82.06.00-G01-1-16	04-06-2018
4790167#0	Ikke medtaget	82.06.00-G01-1-16	05-06-2018
4793442#0	Ikke medtaget	82.06.00-G01-1-16	07-06-2018

4795928#0	Ikke medtaget	82.06.00-G01-1-16	11-06-2018
4795969#0	Ikke medtaget	82.06.00-G01-1-16	11-06-2018
4797832#0	Ikke medtaget	82.06.00-G01-1-16	11-06-2018
4796892#0	Ikke medtaget	82.06.00-G01-1-16	11-06-2018
4799169#0	Ikke medtaget	82.06.00-G01-1-16	13-06-2018
4804162#0	Ikke medtaget	82.06.00-G01-1-16	15-06-2018
4825478#0	Ikke medtaget	82.06.00-G01-1-16	19-06-2018
4807143#0	Ikke medtaget	82.06.00-G01-1-16	19-06-2018
4808249#0	Ikke medtaget	82.06.00-G01-1-16	20-06-2018
4808662#0	Ikke medtaget	82.06.00-G01-1-16	20-06-2018
4813581#0	Ikke medtaget	82.06.00-G01-1-16	20-06-2018
4825490#0	Ikke medtaget	82.06.00-G01-1-16	25-06-2018
4825493#0	Ikke medtaget	82.06.00-G01-1-16	25-06-2018
4815222#0	Ikke medtaget	82.06.00-G01-1-16	25-06-2018
4814400#0	Ikke medtaget	82.06.00-G01-1-16	25-06-2018
4816783#0	Ikke medtaget	82.06.00-G01-1-16	27-06-2018
4821049#0	Ikke medtaget	82.06.00-G01-1-16	02-07-2018
5101221#0	Ikke medtaget	82.06.00-G01-1-16	02-07-2018
4821841#0	Ikke medtaget	82.06.00-G01-1-16	02-07-2018
4825767#0	Ikke medtaget	82.06.00-G01-1-16	04-07-2018
4827109#0	Ikke medtaget	82.06.00-G01-1-16	05-07-2018
4838253#0	Ikke medtaget	82.06.00-G01-1-16	13-07-2018
4841148#0	Ikke medtaget	82.06.00-G01-1-16	17-07-2018
4841155#0	Ikke medtaget	82.06.00-G01-1-16	17-07-2018
4841335#0	Ikke medtaget	82.06.00-G01-1-16	17-07-2018
5134666#0	Ikke medtaget	82.06.00-G01-1-16	06-08-2018
4861972#0	Ikke medtaget	82.06.00-G01-1-16	10-08-2018
4865768#0	Ikke medtaget	82.06.00-G01-1-16	13-08-2018
4863612#0	Ikke medtaget	82.06.00-G01-1-16	14-08-2018
5134628#0	Ikke medtaget	82.06.00-G01-1-16	15-08-2018
4865635#0	Ikke medtaget	82.06.00-G01-1-16	16-08-2018
4865762#0	Ikke medtaget	82.06.00-G01-1-16	16-08-2018
5134617#0	Ikke medtaget	82.06.00-G01-1-16	17-08-2018
4872796#0	Ikke medtaget	82.06.00-G01-1-16	22-08-2018
5134602#0	Ikke medtaget	82.06.00-G01-1-16	22-08-2018
4873904#0	Ikke medtaget	82.06.00-G01-1-16	23-08-2018
4877963#0	Ikke medtaget	82.06.00-G01-1-16	28-08-2018
4878309#0	Ikke medtaget	82.06.00-G01-1-16	28-08-2018
4897976#0	Ikke medtaget	82.06.00-G01-1-16	28-08-2018
5134610#0	Ikke medtaget	82.06.00-G01-1-16	28-08-2018
4881794#0	Ikke medtaget	82.06.00-G01-1-16	30-08-2018
4883378#0	Ikke medtaget	82.06.00-G01-1-16	31-08-2018
4883558#0	Ikke medtaget	82.06.00-G01-1-16	31-08-2018
4892410#0	Ikke medtaget	82.06.00-G01-1-16	04-09-2018
4891893#0	Ikke medtaget	82.06.00-G01-1-16	05-09-2018
4891861#0	Ikke medtaget	82.06.00-G01-1-16	06-09-2018
4891958#0	Ikke medtaget	82.06.00-G01-1-16	06-09-2018
5134597#0	Ikke medtaget	82.06.00-G01-1-16	11-09-2018
5134640#0	Ikke medtaget	82.06.00-G01-1-16	12-09-2018
4899789#0	Ikke medtaget	82.06.00-G01-1-16	13-09-2018
4899796#0	Ikke medtaget	82.06.00-G01-1-16	13-09-2018
4899797#0	Ikke medtaget	82.06.00-G01-1-16	13-09-2018
4899801#0	Ikke medtaget	82.06.00-G01-1-16	13-09-2018
4899802#0	Ikke medtaget	82.06.00-G01-1-16	13-09-2018
4899803#0	Ikke medtaget	82.06.00-G01-1-16	13-09-2018
4899804#0	Ikke medtaget	82.06.00-G01-1-16	13-09-2018
4899805#0	Ikke medtaget	82.06.00-G01-1-16	13-09-2018
4899808#0	Ikke medtaget	82.06.00-G01-1-16	13-09-2018
4899809#0	Ikke medtaget	82.06.00-G01-1-16	13-09-2018

4899972#0	Ikke medtaget	82.06.00-G01-1-16	13-09-2018
4899985#0	Ikke medtaget	82.06.00-G01-1-16	13-09-2018
4899986#0	Ikke medtaget	82.06.00-G01-1-16	13-09-2018
4899987#0	Ikke medtaget	82.06.00-G01-1-16	13-09-2018
4899988#0	Ikke medtaget	82.06.00-G01-1-16	13-09-2018
4899989#0	Ikke medtaget	82.06.00-G01-1-16	13-09-2018
4903985#0	Ikke medtaget	82.06.00-G01-1-16	17-09-2018
4903991#0	Ikke medtaget	82.06.00-G01-1-16	17-09-2018
4907326#0	Ikke medtaget	82.06.00-G01-1-16	19-09-2018
4910665#0	Ikke medtaget	82.06.00-G01-1-16	19-09-2018
4910982#0	Ikke medtaget	82.06.00-G01-1-16	21-09-2018
4912867#0	Ikke medtaget	82.06.00-G01-1-16	24-09-2018
4915018#0	Ikke medtaget	82.06.00-G01-1-16	25-09-2018
4916028#0	Ikke medtaget	82.06.00-G01-1-16	26-09-2018
4927451#0	Ikke medtaget	82.06.00-G01-1-16	04-10-2018
4932518#0	Ikke medtaget	82.06.00-G01-1-16	06-10-2018
5134162#0	Ikke medtaget	82.06.00-G01-1-16	10-10-2018
4936045#0	Ikke medtaget	82.06.00-G01-1-16	11-10-2018
4936071#0	Ikke medtaget	82.06.00-G01-1-16	11-10-2018
4937246#0	Ikke medtaget	82.06.00-G01-1-16	12-10-2018
4942199#0	Ikke medtaget	82.06.00-G01-1-16	16-10-2018
4943019#0	Ikke medtaget	82.06.00-G01-1-16	17-10-2018
4943031#0	Ikke medtaget	82.06.00-G01-1-16	17-10-2018
4955586#0	Ikke medtaget	82.06.00-G01-1-16	29-10-2018
4962549#0	Ikke medtaget	82.06.00-G01-1-16	02-11-2018
4964980#0	Ikke medtaget	82.06.00-G01-1-16	05-11-2018
4985132#0	Ikke medtaget	82.06.00-G01-1-16	12-11-2018
4980802#0	Ikke medtaget	82.06.00-G01-1-16	14-11-2018
4982942#0	Ikke medtaget	82.06.00-G01-1-16	15-11-2018
4990168#0	Ikke medtaget	82.06.00-G01-1-16	21-11-2018
4994581#0	Ikke medtaget	82.06.00-G01-1-16	26-11-2018
4994833#0	Ikke medtaget	82.06.00-G01-1-16	26-11-2018
5003536#0	Ikke medtaget	82.06.00-G01-1-16	29-11-2018
5003533#0	Ikke medtaget	82.06.00-G01-1-16	03-12-2018
5005576#0	Ikke medtaget	82.06.00-G01-1-16	03-12-2018
5017064#0	Ikke medtaget	82.06.00-G01-1-16	11-12-2018
5032579#0	Ikke medtaget	82.06.00-G01-1-16	19-12-2018
5671437#0	Ikke medtaget	82.06.00-G01-1-16	19-12-2018
5671435#0	Ikke medtaget	82.06.00-G01-1-16	20-12-2018
5041633#0	Ikke medtaget	82.06.00-G01-1-16	21-12-2018
5044310#0	Ikke medtaget	82.06.00-G01-1-16	07-01-2019
5044803#0	Ikke medtaget	82.06.00-G01-1-16	08-01-2019
5045287#0	Ikke medtaget	82.06.00-G01-1-16	08-01-2019
5045298#0	Ikke medtaget	82.06.00-G01-1-16	08-01-2019
5671451#0	Ikke medtaget	82.06.00-G01-1-16	10-01-2019
5047899#0	Ikke medtaget	82.06.00-G01-1-16	10-01-2019
5055181#0	Ikke medtaget	82.06.00-G01-1-16	15-01-2019
5055836#0	Ikke medtaget	82.06.00-G01-1-16	16-01-2019
5055837#0	Ikke medtaget	82.06.00-G01-1-16	16-01-2019
5055838#0	Ikke medtaget	82.06.00-G01-1-16	16-01-2019
5055839#0	Ikke medtaget	82.06.00-G01-1-16	16-01-2019
5055840#0	Ikke medtaget	82.06.00-G01-1-16	16-01-2019
5055841#0	Ikke medtaget	82.06.00-G01-1-16	16-01-2019
5055842#0	Ikke medtaget	82.06.00-G01-1-16	16-01-2019
5055843#0	Ikke medtaget	82.06.00-G01-1-16	16-01-2019
5055844#0	Ikke medtaget	82.06.00-G01-1-16	16-01-2019
5055845#0	Ikke medtaget	82.06.00-G01-1-16	16-01-2019
5055846#0	Ikke medtaget	82.06.00-G01-1-16	16-01-2019
5055847#0	Ikke medtaget	82.06.00-G01-1-16	16-01-2019

5143963#0	Ikke medtaget	82.06.00-G01-1-16	18-03-2019
5142833#0	Ikke medtaget	82.06.00-G01-1-16	19-03-2019
5142890#0	Ikke medtaget	82.06.00-G01-1-16	20-03-2019
5143717#0	Ikke medtaget	82.06.00-G01-1-16	20-03-2019
5151353#0	Ikke medtaget	82.06.00-G01-1-16	25-03-2019
5150445#0	Ikke medtaget	82.06.00-G01-1-16	25-03-2019
5150447#0	Ikke medtaget	82.06.00-G01-1-16	25-03-2019
5150450#0	Ikke medtaget	82.06.00-G01-1-16	25-03-2019
5150453#0	Ikke medtaget	82.06.00-G01-1-16	25-03-2019
5150458#0	Ikke medtaget	82.06.00-G01-1-16	25-03-2019
5151358#0	Ikke medtaget	82.06.00-G01-1-16	26-03-2019
5655166#0	Ikke medtaget	82.06.00-G01-1-16	26-03-2019
5655167#0	Ikke medtaget	82.06.00-G01-1-16	27-03-2019
5153510#0	Ikke medtaget	82.06.00-G01-1-16	27-03-2019
5559361#0	Ikke medtaget	82.06.00-G01-1-16	27-03-2019
5153206#0	Ikke medtaget	82.06.00-G01-1-16	27-03-2019
5153605#0	Ikke medtaget	82.06.00-G01-1-16	27-03-2019
5655168#0	Ikke medtaget	82.06.00-G01-1-16	28-03-2019
5154566#0	Ikke medtaget	82.06.00-G01-1-16	28-03-2019
5155454#0	Ikke medtaget	82.06.00-G01-1-16	28-03-2019
5155457#0	Ikke medtaget	82.06.00-G01-1-16	28-03-2019
5155472#0	Ikke medtaget	82.06.00-G01-1-16	28-03-2019
5155475#0	Ikke medtaget	82.06.00-G01-1-16	28-03-2019
5155482#0	Ikke medtaget	82.06.00-G01-1-16	28-03-2019
5155490#0	Ikke medtaget	82.06.00-G01-1-16	28-03-2019
5155497#0	Ikke medtaget	82.06.00-G01-1-16	28-03-2019
5155499#0	Ikke medtaget	82.06.00-G01-1-16	28-03-2019
5155511#0	Ikke medtaget	82.06.00-G01-1-16	28-03-2019
5155521#0	Ikke medtaget	82.06.00-G01-1-16	28-03-2019
5155526#0	Ikke medtaget	82.06.00-G01-1-16	28-03-2019
5155536#0	Ikke medtaget	82.06.00-G01-1-16	28-03-2019
5165167#0	Ikke medtaget	82.06.00-G01-1-16	29-03-2019
5655176#0	Ikke medtaget	82.06.00-G01-1-16	31-03-2019
5160838#0	Ikke medtaget	82.06.00-G01-1-16	02-04-2019
5162845#0	Ikke medtaget	82.06.00-G01-1-16	03-04-2019
5166516#0	Ikke medtaget	82.06.00-G01-1-16	03-04-2019
5168058#0	Ikke medtaget	82.06.00-G01-1-16	04-04-2019
5164674#0	Ikke medtaget	82.06.00-G01-1-16	04-04-2019
5164680#0	Ikke medtaget	82.06.00-G01-1-16	04-04-2019
5164686#0	Ikke medtaget	82.06.00-G01-1-16	04-04-2019
5165166#0	Ikke medtaget	82.06.00-G01-1-16	04-04-2019
5655182#0	Ikke medtaget	82.06.00-G01-1-16	08-04-2019
5170929#0	Ikke medtaget	82.06.00-G01-1-16	09-04-2019
5655185#0	Ikke medtaget	82.06.00-G01-1-16	09-04-2019
5171858#0	Ikke medtaget	82.06.00-G01-1-16	10-04-2019
5655187#0	Ikke medtaget	82.06.00-G01-1-16	10-04-2019
5172849#0	Ikke medtaget	82.06.00-G01-1-16	10-04-2019
5183370#0	Ikke medtaget	82.06.00-G01-1-16	10-04-2019
5174878#0	Ikke medtaget	82.06.00-G01-1-16	11-04-2019
5174997#0	Ikke medtaget	82.06.00-G01-1-16	11-04-2019
5175000#0	Ikke medtaget	82.06.00-G01-1-16	11-04-2019
5175005#0	Ikke medtaget	82.06.00-G01-1-16	11-04-2019
5175020#0	Ikke medtaget	82.06.00-G01-1-16	11-04-2019
5175028#0	Ikke medtaget	82.06.00-G01-1-16	11-04-2019
5175575#0	Ikke medtaget	82.06.00-G01-1-16	12-04-2019
5655190#0	Ikke medtaget	82.06.00-G01-1-16	12-04-2019
5176708#0	Ikke medtaget	82.06.00-G01-1-16	12-04-2019
5655195#0	Ikke medtaget	82.06.00-G01-1-16	12-04-2019
5655200#0	Ikke medtaget	82.06.00-G01-1-16	12-04-2019

5183012#0	Ikke medtaget	82.06.00-G01-1-16	15-04-2019
5183026#0	Ikke medtaget	82.06.00-G01-1-16	15-04-2019
5655206#0	Ikke medtaget	82.06.00-G01-1-16	15-04-2019
5655211#0	Ikke medtaget	82.06.00-G01-1-16	15-04-2019
5182080#0	Ikke medtaget	82.06.00-G01-1-16	17-04-2019
5655231#0	Ikke medtaget	82.06.00-G01-1-16	23-04-2019
5655243#0	Ikke medtaget	82.06.00-G01-1-16	23-04-2019
5655235#0	Ikke medtaget	82.06.00-G01-1-16	23-04-2019
5183342#0	Ikke medtaget	82.06.00-G01-1-16	24-04-2019
5183354#0	Ikke medtaget	82.06.00-G01-1-16	24-04-2019
5185359#0	Ikke medtaget	82.06.00-G01-1-16	25-04-2019
5185262#0	Ikke medtaget	82.06.00-G01-1-16	25-04-2019
5185268#0	Ikke medtaget	82.06.00-G01-1-16	25-04-2019
5185281#0	Ikke medtaget	82.06.00-G01-1-16	25-04-2019
5185292#0	Ikke medtaget	82.06.00-G01-1-16	25-04-2019
5185296#0	Ikke medtaget	82.06.00-G01-1-16	25-04-2019
5185345#0	Ikke medtaget	82.06.00-G01-1-16	25-04-2019
5186798#0	Ikke medtaget	82.06.00-G01-1-16	25-04-2019
5186796#0	Ikke medtaget	82.06.00-G01-1-16	25-04-2019
5185397#0	Ikke medtaget	82.06.00-G01-1-16	25-04-2019
5185656#0	Ikke medtaget	82.06.00-G01-1-16	25-04-2019
5185767#0	Ikke medtaget	82.06.00-G01-1-16	25-04-2019
5655247#0	Ikke medtaget	82.06.00-G01-1-16	25-04-2019
5655278#0	Ikke medtaget	82.06.00-G01-1-16	26-04-2019
5186824#0	Ikke medtaget	82.06.00-G01-1-16	26-04-2019
5655297#0	Ikke medtaget	82.06.00-G01-1-16	26-04-2019
5187125#0	Ikke medtaget	82.06.00-G01-1-16	26-04-2019
5655300#0	Ikke medtaget	82.06.00-G01-1-16	26-04-2019
5655302#0	Ikke medtaget	82.06.00-G01-1-16	26-04-2019
5189206#0	Ikke medtaget	82.06.00-G01-1-16	29-04-2019
5193056#0	Ikke medtaget	82.06.00-G01-1-16	01-05-2019
5191535#0	Ikke medtaget	82.06.00-G01-1-16	01-05-2019
5655307#0	Ikke medtaget	82.06.00-G01-1-16	01-05-2019
5192013#0	Ikke medtaget	82.06.00-G01-1-16	01-05-2019
5192044#0	Ikke medtaget	82.06.00-G01-1-16	01-05-2019
5192303#0	Ikke medtaget	82.06.00-G01-1-16	01-05-2019
5655310#0	Ikke medtaget	82.06.00-G01-1-16	02-05-2019
5192397#0	Ikke medtaget	82.06.00-G01-1-16	02-05-2019
5192473#0	Ikke medtaget	82.06.00-G01-1-16	02-05-2019
5308353#0	Ikke medtaget	82.06.00-G01-1-16	02-05-2019
5308396#0	Ikke medtaget	82.06.00-G01-1-16	02-05-2019
5193738#0	Ikke medtaget	82.06.00-G01-1-16	02-05-2019
5655312#0	Ikke medtaget	82.06.00-G01-1-16	03-05-2019
5200113#0	Ikke medtaget	82.06.00-G01-1-16	03-05-2019
5195118#0	Ikke medtaget	82.06.00-G01-1-16	03-05-2019
5655326#0	Ikke medtaget	82.06.00-G01-1-16	03-05-2019
5196288#0	Ikke medtaget	82.06.00-G01-1-16	06-05-2019
5655362#0	Ikke medtaget	82.06.00-G01-1-16	06-05-2019
5655363#0	Ikke medtaget	82.06.00-G01-1-16	06-05-2019
5655368#0	Ikke medtaget	82.06.00-G01-1-16	06-05-2019
5655369#0	Ikke medtaget	82.06.00-G01-1-16	06-05-2019
5655330#0	Ikke medtaget	82.06.00-G01-1-16	06-05-2019
5655378#0	Ikke medtaget	82.06.00-G01-1-16	07-05-2019
5199451#0	Ikke medtaget	82.06.00-G01-1-16	07-05-2019
5655401#0	Ikke medtaget	82.06.00-G01-1-16	07-05-2019
5655382#0	Ikke medtaget	82.06.00-G01-1-16	07-05-2019
5200698#0	Ikke medtaget	82.06.00-G01-1-16	08-05-2019
5200126#0	Ikke medtaget	82.06.00-G01-1-16	08-05-2019
5517287#0	Ikke medtaget	82.06.00-G01-1-16	08-05-2019

5655417#0	Ikke medtaget	82.06.00-G01-1-16	08-05-2019
5200112#0	Ikke medtaget	82.06.00-G01-1-16	08-05-2019
5655420#0	Ikke medtaget	82.06.00-G01-1-16	08-05-2019
5200253#0	Ikke medtaget	82.06.00-G01-1-16	08-05-2019
5200280#0	Ikke medtaget	82.06.00-G01-1-16	08-05-2019
5200628#0	Ikke medtaget	82.06.00-G01-1-16	08-05-2019
5200879#0	Ikke medtaget	82.06.00-G01-1-16	08-05-2019
5201813#0	Ikke medtaget	82.06.00-G01-1-16	09-05-2019
5559773#0	Ikke medtaget	82.06.00-G01-1-16	09-05-2019
5201821#0	Ikke medtaget	82.06.00-G01-1-16	09-05-2019
5201891#0	Ikke medtaget	82.06.00-G01-1-16	09-05-2019
5202240#0	Ikke medtaget	82.06.00-G01-1-16	09-05-2019
5517316#0	Ikke medtaget	82.06.00-G01-1-16	10-05-2019
5516940#0	Ikke medtaget	82.06.00-G01-1-16	10-05-2019
5517285#0	Ikke medtaget	82.06.00-G01-1-16	10-05-2019
5204408#0	Ikke medtaget	82.06.00-G01-1-16	10-05-2019
5205351#0	Ikke medtaget	82.06.00-G01-1-16	10-05-2019
5205463#0	Ikke medtaget	82.06.00-G01-1-16	13-05-2019
5207285#0	Ikke medtaget	82.06.00-G01-1-16	13-05-2019
5208944#0	Ikke medtaget	82.06.00-G01-1-16	14-05-2019
5655425#0	Ikke medtaget	82.06.00-G01-1-16	15-05-2019
5209550#0	Ikke medtaget	82.06.00-G01-1-16	15-05-2019
5210197#0	Ikke medtaget	82.06.00-G01-1-16	15-05-2019
5211909#0	Ikke medtaget	82.06.00-G01-1-16	16-05-2019
5214509#0	Ikke medtaget	82.06.00-G01-1-16	20-05-2019
5655852#0	Ikke medtaget	82.06.00-G01-1-16	21-05-2019
5655855#0	Ikke medtaget	82.06.00-G01-1-16	21-05-2019
5517293#0	Ikke medtaget	82.06.00-G01-1-16	21-05-2019
5219037#0	Ikke medtaget	82.06.00-G01-1-16	21-05-2019
5217108#0	Ikke medtaget	82.06.00-G01-1-16	22-05-2019
5655858#0	Ikke medtaget	82.06.00-G01-1-16	22-05-2019
5218306#0	Ikke medtaget	82.06.00-G01-1-16	22-05-2019
5219431#0	Ikke medtaget	82.06.00-G01-1-16	23-05-2019
5219518#0	Ikke medtaget	82.06.00-G01-1-16	23-05-2019
5220251#0	Ikke medtaget	82.06.00-G01-1-16	23-05-2019
5221224#0	Ikke medtaget	82.06.00-G01-1-16	24-05-2019
5655863#0	Ikke medtaget	82.06.00-G01-1-16	24-05-2019
5655866#0	Ikke medtaget	82.06.00-G01-1-16	24-05-2019
5222769#0	Ikke medtaget	82.06.00-G01-1-16	27-05-2019
5224144#0	Ikke medtaget	82.06.00-G01-1-16	27-05-2019
5225358#0	Ikke medtaget	82.06.00-G01-1-16	28-05-2019
5225641#0	Ikke medtaget	82.06.00-G01-1-16	28-05-2019
5226759#0	Ikke medtaget	82.06.00-G01-1-16	28-05-2019
5226760#0	Ikke medtaget	82.06.00-G01-1-16	28-05-2019
5655869#0	Ikke medtaget	82.06.00-G01-1-16	29-05-2019
5655903#0	Ikke medtaget	82.06.00-G01-1-16	29-05-2019
5655905#0	Ikke medtaget	82.06.00-G01-1-16	29-05-2019
5655907#0	Ikke medtaget	82.06.00-G01-1-16	29-05-2019
5655947#0	Ikke medtaget	82.06.00-G01-1-16	29-05-2019
5227803#0	Ikke medtaget	82.06.00-G01-1-16	29-05-2019
5655911#0	Ikke medtaget	82.06.00-G01-1-16	29-05-2019
5232504#0	Ikke medtaget	82.06.00-G01-1-16	29-05-2019
5655951#0	Ikke medtaget	82.06.00-G01-1-16	31-05-2019
5655953#0	Ikke medtaget	82.06.00-G01-1-16	03-06-2019
5238916#0	Ikke medtaget	82.06.00-G01-1-16	03-06-2019
5231340#0	Ikke medtaget	82.06.00-G01-1-16	04-06-2019
5232505#0	Ikke medtaget	82.06.00-G01-1-16	05-06-2019
5234821#0	Ikke medtaget	82.06.00-G01-1-16	05-06-2019
5234679#0	Ikke medtaget	82.06.00-G01-1-16	06-06-2019

5655963#0	Ikke medtaget	82.06.00-G01-1-16	06-06-2019
5655968#0	Ikke medtaget	82.06.00-G01-1-16	06-06-2019
5655971#0	Ikke medtaget	82.06.00-G01-1-16	07-06-2019
5655981#0	Ikke medtaget	82.06.00-G01-1-16	11-06-2019
5237780#0	Ikke medtaget	82.06.00-G01-1-16	11-06-2019
5237813#0	Ikke medtaget	82.06.00-G01-1-16	11-06-2019
5238187#0	Ikke medtaget	82.06.00-G01-1-16	11-06-2019
5241598#0	Ikke medtaget	82.06.00-G01-1-16	11-06-2019
5241607#0	Ikke medtaget	82.06.00-G01-1-16	11-06-2019
5241613#0	Ikke medtaget	82.06.00-G01-1-16	11-06-2019
5241617#0	Ikke medtaget	82.06.00-G01-1-16	11-06-2019
5242164#0	Ikke medtaget	82.06.00-G01-1-16	12-06-2019
5241644#0	Ikke medtaget	82.06.00-G01-1-16	12-06-2019
5241649#0	Ikke medtaget	82.06.00-G01-1-16	12-06-2019
5241621#0	Ikke medtaget	82.06.00-G01-1-16	12-06-2019
5655982#0	Ikke medtaget	82.06.00-G01-1-16	12-06-2019
5655986#0	Ikke medtaget	82.06.00-G01-1-16	12-06-2019
5655987#0	Ikke medtaget	82.06.00-G01-1-16	12-06-2019
5243279#0	Ikke medtaget	82.06.00-G01-1-16	12-06-2019
5655994#0	Ikke medtaget	82.06.00-G01-1-16	13-06-2019
5656004#0	Ikke medtaget	82.06.00-G01-1-16	14-06-2019
5280492#0	Ikke medtaget	82.06.00-G01-1-16	14-06-2019
5656011#0	Ikke medtaget	82.06.00-G01-1-16	16-06-2019
5247144#0	Ikke medtaget	82.06.00-G01-1-16	17-06-2019
5656017#0	Ikke medtaget	82.06.00-G01-1-16	17-06-2019
5656021#0	Ikke medtaget	82.06.00-G01-1-16	17-06-2019
5656023#0	Ikke medtaget	82.06.00-G01-1-16	17-06-2019
5248894#0	Ikke medtaget	82.06.00-G01-1-16	17-06-2019
5656026#0	Ikke medtaget	82.06.00-G01-1-16	17-06-2019
5250108#0	Ikke medtaget	82.06.00-G01-1-16	18-06-2019
5250114#0	Ikke medtaget	82.06.00-G01-1-16	18-06-2019
5249906#0	Ikke medtaget	82.06.00-G01-1-16	18-06-2019
5250023#0	Ikke medtaget	82.06.00-G01-1-16	18-06-2019
5252168#0	Ikke medtaget	82.06.00-G01-1-16	18-06-2019
5656041#0	Ikke medtaget	82.06.00-G01-1-16	18-06-2019
5250672#0	Ikke medtaget	82.06.00-G01-1-16	19-06-2019
5251123#0	Ikke medtaget	82.06.00-G01-1-16	19-06-2019
5517280#0	Ikke medtaget	82.06.00-G01-1-16	19-06-2019
5656049#0	Ikke medtaget	82.06.00-G01-1-16	19-06-2019
5257677#0	Ikke medtaget	82.06.00-G01-1-16	20-06-2019
5257695#0	Ikke medtaget	82.06.00-G01-1-16	20-06-2019
5257735#0	Ikke medtaget	82.06.00-G01-1-16	20-06-2019
5257742#0	Ikke medtaget	82.06.00-G01-1-16	20-06-2019
5257756#0	Ikke medtaget	82.06.00-G01-1-16	20-06-2019
5257767#0	Ikke medtaget	82.06.00-G01-1-16	20-06-2019
5687131#0	Ikke medtaget	82.06.00-G01-1-16	20-06-2019
5257780#0	Ikke medtaget	82.06.00-G01-1-16	21-06-2019
5656054#0	Ikke medtaget	82.06.00-G01-1-16	24-06-2019
5265619#0	Ikke medtaget	82.06.00-G01-1-16	25-06-2019
5656059#0	Ikke medtaget	82.06.00-G01-1-16	26-06-2019
5265647#0	Ikke medtaget	82.06.00-G01-1-16	28-06-2019
5265648#0	Ikke medtaget	82.06.00-G01-1-16	28-06-2019
5265649#0	Ikke medtaget	82.06.00-G01-1-16	28-06-2019
5265650#0	Ikke medtaget	82.06.00-G01-1-16	28-06-2019
5265651#0	Ikke medtaget	82.06.00-G01-1-16	28-06-2019
5265652#0	Ikke medtaget	82.06.00-G01-1-16	28-06-2019
5265653#0	Ikke medtaget	82.06.00-G01-1-16	28-06-2019
5265677#0	Ikke medtaget	82.06.00-G01-1-16	28-06-2019
5265678#0	Ikke medtaget	82.06.00-G01-1-16	28-06-2019

5265679#0	Ikke medtaget	82.06.00-G01-1-16	28-06-2019
5265742#0	Ikke medtaget	82.06.00-G01-1-16	28-06-2019
5656065#0	Ikke medtaget	82.06.00-G01-1-16	01-07-2019
5656067#0	Ikke medtaget	82.06.00-G01-1-16	01-07-2019
5656069#0	Ikke medtaget	82.06.00-G01-1-16	01-07-2019
5656071#0	Ikke medtaget	82.06.00-G01-1-16	02-07-2019
5623931#0	Ikke medtaget	82.06.00-G01-1-16	02-07-2019
5286597#0	Ikke medtaget	82.06.00-G01-1-16	02-07-2019
5286595#0	Ikke medtaget	82.06.00-G01-1-16	02-07-2019
5270211#0	Ikke medtaget	82.06.00-G01-1-16	02-07-2019
5286217#0	Ikke medtaget	82.06.00-G01-1-16	02-07-2019
5270350#0	Ikke medtaget	82.06.00-G01-1-16	02-07-2019
5656046#0	Ikke medtaget	82.06.00-G01-1-16	02-07-2019
5279681#0	Ikke medtaget	82.06.00-G01-1-16	03-07-2019
5273198#0	Ikke medtaget	82.06.00-G01-1-16	04-07-2019
5273941#0	Ikke medtaget	82.06.00-G01-1-16	04-07-2019
5274951#0	Ikke medtaget	82.06.00-G01-1-16	04-07-2019
5656074#0	Ikke medtaget	82.06.00-G01-1-16	06-07-2019
5277124#0	Ikke medtaget	82.06.00-G01-1-16	08-07-2019
5277563#0	Ikke medtaget	82.06.00-G01-1-16	08-07-2019
5277541#0	Ikke medtaget	82.06.00-G01-1-16	08-07-2019
5278665#0	Ikke medtaget	82.06.00-G01-1-16	08-07-2019
5623927#0	Ikke medtaget	82.06.00-G01-1-16	08-07-2019
5283928#0	Ikke medtaget	82.06.00-G01-1-16	08-07-2019
5278566#0	Ikke medtaget	82.06.00-G01-1-16	09-07-2019
5278580#0	Ikke medtaget	82.06.00-G01-1-16	09-07-2019
5278604#0	Ikke medtaget	82.06.00-G01-1-16	09-07-2019
5278613#0	Ikke medtaget	82.06.00-G01-1-16	09-07-2019
5278622#0	Ikke medtaget	82.06.00-G01-1-16	09-07-2019
5279970#0	Ikke medtaget	82.06.00-G01-1-16	09-07-2019
5280551#0	Ikke medtaget	82.06.00-G01-1-16	09-07-2019
5280468#0	Ikke medtaget	82.06.00-G01-1-16	10-07-2019
5280469#0	Ikke medtaget	82.06.00-G01-1-16	10-07-2019
5280471#0	Ikke medtaget	82.06.00-G01-1-16	10-07-2019
5280473#0	Ikke medtaget	82.06.00-G01-1-16	10-07-2019
5280538#0	Ikke medtaget	82.06.00-G01-1-16	10-07-2019
5280918#0	Ikke medtaget	82.06.00-G01-1-16	10-07-2019
5560283#0	Ikke medtaget	82.06.00-G01-1-16	10-07-2019
5281448#0	Ikke medtaget	82.06.00-G01-1-16	10-07-2019
5283923#0	Ikke medtaget	82.06.00-G01-1-16	10-07-2019
5282333#0	Ikke medtaget	82.06.00-G01-1-16	11-07-2019
5283264#0	Ikke medtaget	82.06.00-G01-1-16	11-07-2019
5283835#0	Ikke medtaget	82.06.00-G01-1-16	11-07-2019
5283877#0	Ikke medtaget	82.06.00-G01-1-16	11-07-2019
5284422#0	Ikke medtaget	82.06.00-G01-1-16	11-07-2019
5285604#0	Ikke medtaget	82.06.00-G01-1-16	12-07-2019
5284691#0	Ikke medtaget	82.06.00-G01-1-16	12-07-2019
5285133#0	Ikke medtaget	82.06.00-G01-1-16	12-07-2019
5284930#0	Ikke medtaget	82.06.00-G01-1-16	12-07-2019
5285157#0	Ikke medtaget	82.06.00-G01-1-16	12-07-2019
5285219#0	Ikke medtaget	82.06.00-G01-1-16	12-07-2019
5656122#0	Ikke medtaget	82.06.00-G01-1-16	12-07-2019
5309554#0	Ikke medtaget	82.06.00-G01-1-16	12-07-2019
5286092#0	Ikke medtaget	82.06.00-G01-1-16	14-07-2019
5286446#0	Ikke medtaget	82.06.00-G01-1-16	15-07-2019
5656136#0	Ikke medtaget	82.06.00-G01-1-16	15-07-2019
5286590#0	Ikke medtaget	82.06.00-G01-1-16	15-07-2019
5656293#0	Ikke medtaget	82.06.00-G01-1-16	15-07-2019
5308712#0	Ikke medtaget	82.06.00-G01-1-16	15-07-2019

5656298#0	Ikke medtaget	82.06.00-G01-1-16	15-07-2019
5287366#0	Ikke medtaget	82.06.00-G01-1-16	15-07-2019
5287365#0	Ikke medtaget	82.06.00-G01-1-16	16-07-2019
5287727#0	Ikke medtaget	82.06.00-G01-1-16	16-07-2019
5287594#0	Ikke medtaget	82.06.00-G01-1-16	16-07-2019
5287617#0	Ikke medtaget	82.06.00-G01-1-16	16-07-2019
5287720#0	Ikke medtaget	82.06.00-G01-1-16	16-07-2019
5287830#0	Ikke medtaget	82.06.00-G01-1-16	16-07-2019
5287861#0	Ikke medtaget	82.06.00-G01-1-16	16-07-2019
5305017#0	Ikke medtaget	82.06.00-G01-1-16	17-07-2019
5305024#0	Ikke medtaget	82.06.00-G01-1-16	17-07-2019
5304993#0	Ikke medtaget	82.06.00-G01-1-16	26-07-2019
5308652#0	Ikke medtaget	82.06.00-G01-1-16	27-07-2019
5305236#0	Ikke medtaget	82.06.00-G01-1-16	30-07-2019
5306976#0	Ikke medtaget	82.06.00-G01-1-16	30-07-2019
5306974#0	Ikke medtaget	82.06.00-G01-1-16	06-08-2019
5304877#0	Ikke medtaget	82.06.00-G01-1-16	06-08-2019
5305911#0	Ikke medtaget	82.06.00-G01-1-16	06-08-2019
5307128#0	Ikke medtaget	82.06.00-G01-1-16	06-08-2019
5306952#0	Ikke medtaget	82.06.00-G01-1-16	07-08-2019
5306954#0	Ikke medtaget	82.06.00-G01-1-16	07-08-2019
5307125#0	Ikke medtaget	82.06.00-G01-1-16	07-08-2019
5308632#0	Ikke medtaget	82.06.00-G01-1-16	08-08-2019
5308633#0	Ikke medtaget	82.06.00-G01-1-16	08-08-2019
5308634#0	Ikke medtaget	82.06.00-G01-1-16	08-08-2019
5308635#0	Ikke medtaget	82.06.00-G01-1-16	08-08-2019
5308637#0	Ikke medtaget	82.06.00-G01-1-16	08-08-2019
5308638#0	Ikke medtaget	82.06.00-G01-1-16	08-08-2019
5308639#0	Ikke medtaget	82.06.00-G01-1-16	08-08-2019
5308640#0	Ikke medtaget	82.06.00-G01-1-16	08-08-2019
5308395#0	Ikke medtaget	82.06.00-G01-1-16	08-08-2019
5309511#0	Ikke medtaget	82.06.00-G01-1-16	09-08-2019
5656314#0	Ikke medtaget	82.06.00-G01-1-16	14-08-2019
5656317#0	Ikke medtaget	82.06.00-G01-1-16	14-08-2019
5313877#0	Ikke medtaget	82.06.00-G01-1-16	14-08-2019
5313878#0	Ikke medtaget	82.06.00-G01-1-16	14-08-2019
5315308#0	Ikke medtaget	82.06.00-G01-1-16	15-08-2019
5315649#0	Ikke medtaget	82.06.00-G01-1-16	15-08-2019
5656320#0	Ikke medtaget	82.06.00-G01-1-16	15-08-2019
5349741#0	Ikke medtaget	82.06.00-G01-1-16	16-08-2019
5349742#0	Ikke medtaget	82.06.00-G01-1-16	16-08-2019
5656322#0	Ikke medtaget	82.06.00-G01-1-16	20-08-2019
5321303#0	Ikke medtaget	82.06.00-G01-1-16	20-08-2019
5656323#0	Ikke medtaget	82.06.00-G01-1-16	21-08-2019
5322927#0	Ikke medtaget	82.06.00-G01-1-16	22-08-2019
5325620#0	Ikke medtaget	82.06.00-G01-1-16	26-08-2019
5330020#0	Ikke medtaget	82.06.00-G01-1-16	26-08-2019
5656328#0	Ikke medtaget	82.06.00-G01-1-16	27-08-2019
5656334#0	Ikke medtaget	82.06.00-G01-1-16	28-08-2019
5330018#0	Ikke medtaget	82.06.00-G01-1-16	28-08-2019
5656335#0	Ikke medtaget	82.06.00-G01-1-16	29-08-2019
5329316#0	Ikke medtaget	82.06.00-G01-1-16	29-08-2019
5656338#0	Ikke medtaget	82.06.00-G01-1-16	29-08-2019
5656342#0	Ikke medtaget	82.06.00-G01-1-16	30-08-2019
5656346#0	Ikke medtaget	82.06.00-G01-1-16	02-09-2019
5656349#0	Ikke medtaget	82.06.00-G01-1-16	04-09-2019
5335517#0	Ikke medtaget	82.06.00-G01-1-16	04-09-2019
5335509#0	Ikke medtaget	82.06.00-G01-1-16	04-09-2019
5338462#0	Ikke medtaget	82.06.00-G01-1-16	05-09-2019

5340227#0	Ikke medtaget	82.06.00-G01-1-16	05-09-2019
5656355#0	Ikke medtaget	82.06.00-G01-1-16	11-09-2019
5349476#0	Ikke medtaget	82.06.00-G01-1-16	12-09-2019
5347012#0	Ikke medtaget	82.06.00-G01-1-16	13-09-2019
5656362#0	Ikke medtaget	82.06.00-G01-1-16	13-09-2019
5656369#0	Ikke medtaget	82.06.00-G01-1-16	13-09-2019
5656370#0	Ikke medtaget	82.06.00-G01-1-16	13-09-2019
5349376#0	Ikke medtaget	82.06.00-G01-1-16	13-09-2019
5349367#0	Ikke medtaget	82.06.00-G01-1-16	15-09-2019
5348510#0	Ikke medtaget	82.06.00-G01-1-16	16-09-2019
5351983#0	Ikke medtaget	82.06.00-G01-1-16	16-09-2019
5350125#0	Ikke medtaget	82.06.00-G01-1-16	16-09-2019
5350255#0	Ikke medtaget	82.06.00-G01-1-16	17-09-2019
5351971#0	Ikke medtaget	82.06.00-G01-1-16	17-09-2019
5351967#0	Ikke medtaget	82.06.00-G01-1-16	18-09-2019
5352527#0	Ikke medtaget	82.06.00-G01-1-16	18-09-2019
5352034#0	Ikke medtaget	82.06.00-G01-1-16	18-09-2019
5656372#0	Ikke medtaget	82.06.00-G01-1-16	18-09-2019
5355116#0	Ikke medtaget	82.06.00-G01-1-16	19-09-2019
5354529#0	Ikke medtaget	82.06.00-G01-1-16	19-09-2019
5560910#0	Ikke medtaget	82.06.00-G01-1-16	20-09-2019
5656378#0	Ikke medtaget	82.06.00-G01-1-16	20-09-2019
5656385#0	Ikke medtaget	82.06.00-G01-1-16	20-09-2019
5362202#0	Ikke medtaget	82.06.00-G01-1-16	20-09-2019
5357522#0	Ikke medtaget	82.06.00-G01-1-16	23-09-2019
5379739#0	Ikke medtaget	82.06.00-G01-1-16	23-09-2019
5359081#0	Ikke medtaget	82.06.00-G01-1-16	24-09-2019
5359080#0	Ikke medtaget	82.06.00-G01-1-16	24-09-2019
5364099#0	Ikke medtaget	82.06.00-G01-1-16	24-09-2019
5359944#0	Ikke medtaget	82.06.00-G01-1-16	24-09-2019
5359954#0	Ikke medtaget	82.06.00-G01-1-16	24-09-2019
5364110#0	Ikke medtaget	82.06.00-G01-1-16	24-09-2019
5364249#0	Ikke medtaget	82.06.00-G01-1-16	26-09-2019
5656386#0	Ikke medtaget	82.06.00-G01-1-16	26-09-2019
5656387#0	Ikke medtaget	82.06.00-G01-1-16	27-09-2019
5656388#0	Ikke medtaget	82.06.00-G01-1-16	27-09-2019
5365645#0	Ikke medtaget	82.06.00-G01-1-16	27-09-2019
5623922#0	Ikke medtaget	82.06.00-G01-1-16	28-09-2019
5379638#0	Ikke medtaget	82.06.00-G01-1-16	01-10-2019
5370531#0	Ikke medtaget	82.06.00-G01-1-16	01-10-2019
5372140#0	Ikke medtaget	82.06.00-G01-1-16	01-10-2019
5370523#0	Ikke medtaget	82.06.00-G01-1-16	02-10-2019
5561189#0	Ikke medtaget	82.06.00-G01-1-16	02-10-2019
5372493#0	Ikke medtaget	82.06.00-G01-1-16	02-10-2019
5375918#0	Ikke medtaget	82.06.00-G01-1-16	02-10-2019
5371592#0	Ikke medtaget	82.06.00-G01-1-16	02-10-2019
5656392#0	Ikke medtaget	82.06.00-G01-1-16	02-10-2019
5375751#0	Ikke medtaget	82.06.00-G01-1-16	04-10-2019
5375640#0	Ikke medtaget	82.06.00-G01-1-16	07-10-2019
5623924#0	Ikke medtaget	82.06.00-G01-1-16	10-10-2019
5384050#0	Ikke medtaget	82.06.00-G01-1-16	11-10-2019
5656397#0	Ikke medtaget	82.06.00-G01-1-16	11-10-2019
5656402#0	Ikke medtaget	82.06.00-G01-1-16	12-10-2019
5388050#0	Ikke medtaget	82.06.00-G01-1-16	16-10-2019
5388608#0	Ikke medtaget	82.06.00-G01-1-16	16-10-2019
5656405#0	Ikke medtaget	82.06.00-G01-1-16	16-10-2019
5388474#0	Ikke medtaget	82.06.00-G01-1-16	16-10-2019
5656407#0	Ikke medtaget	82.06.00-G01-1-16	17-10-2019
5659311#0	Ikke medtaget	82.06.00-G01-1-16	22-10-2019

5659314#0	Ikke medtaget	82.06.00-G01-1-16	22-10-2019
5396364#0	Ikke medtaget	82.06.00-G01-1-16	23-10-2019
5659348#0	Ikke medtaget	82.06.00-G01-1-16	23-10-2019
5396375#0	Ikke medtaget	82.06.00-G01-1-16	23-10-2019
5659350#0	Ikke medtaget	82.06.00-G01-1-16	24-10-2019
5659360#0	Ikke medtaget	82.06.00-G01-1-16	25-10-2019
5659358#0	Ikke medtaget	82.06.00-G01-1-16	25-10-2019
5659368#0	Ikke medtaget	82.06.00-G01-1-16	25-10-2019
5659364#0	Ikke medtaget	82.06.00-G01-1-16	25-10-2019
5400019#0	Ikke medtaget	82.06.00-G01-1-16	25-10-2019
5659373#0	Ikke medtaget	82.06.00-G01-1-16	25-10-2019
5659377#0	Ikke medtaget	82.06.00-G01-1-16	01-11-2019
5659379#0	Ikke medtaget	82.06.00-G01-1-16	01-11-2019
5659388#0	Ikke medtaget	82.06.00-G01-1-16	02-11-2019
5659390#0	Ikke medtaget	82.06.00-G01-1-16	02-11-2019
5659394#0	Ikke medtaget	82.06.00-G01-1-16	04-11-2019
5561786#0	Ikke medtaget	82.06.00-G01-1-16	05-11-2019
5659402#0	Ikke medtaget	82.06.00-G01-1-16	06-11-2019
5659408#0	Ikke medtaget	82.06.00-G01-1-16	06-11-2019
5561740#0	Ikke medtaget	82.06.00-G01-1-16	08-11-2019
5659412#0	Ikke medtaget	82.06.00-G01-1-16	08-11-2019
5659415#0	Ikke medtaget	82.06.00-G01-1-16	10-11-2019
5561900#0	Ikke medtaget	82.06.00-G01-1-16	11-11-2019
5659418#0	Ikke medtaget	82.06.00-G01-1-16	11-11-2019
5562113#0	Ikke medtaget	82.06.00-G01-1-16	11-11-2019
5659419#0	Ikke medtaget	82.06.00-G01-1-16	12-11-2019
5659421#0	Ikke medtaget	82.06.00-G01-1-16	12-11-2019
5665923#0	Ikke medtaget	82.06.00-G01-1-16	13-11-2019
5659425#0	Ikke medtaget	82.06.00-G01-1-16	14-11-2019
5444188#0	Ikke medtaget	82.06.00-G01-1-16	14-11-2019
5671148#0	Ikke medtaget	82.06.00-G01-1-16	14-11-2019
5427332#0	Ikke medtaget	82.06.00-G01-1-16	18-11-2019
5431665#0	Ikke medtaget	82.06.00-G01-1-16	20-11-2019
5431779#0	Ikke medtaget	82.06.00-G01-1-16	20-11-2019
5444196#0	Ikke medtaget	82.06.00-G01-1-16	21-11-2019
5434219#0	Ikke medtaget	82.06.00-G01-1-16	22-11-2019
5623917#0	Ikke medtaget	82.06.00-G01-1-16	22-11-2019
5659428#0	Ikke medtaget	82.06.00-G01-1-16	22-11-2019
5435012#0	Ikke medtaget	82.06.00-G01-1-16	22-11-2019
5435007#0	Ikke medtaget	82.06.00-G01-1-16	22-11-2019
5437511#0	Ikke medtaget	82.06.00-G01-1-16	22-11-2019
5659430#0	Ikke medtaget	82.06.00-G01-1-16	22-11-2019
5659432#0	Ikke medtaget	82.06.00-G01-1-16	25-11-2019
5659434#0	Ikke medtaget	82.06.00-G01-1-16	25-11-2019
5437509#0	Ikke medtaget	82.06.00-G01-1-16	26-11-2019
5439394#0	Ikke medtaget	82.06.00-G01-1-16	26-11-2019
5659445#0	Ikke medtaget	82.06.00-G01-1-16	27-11-2019
5443631#0	Ikke medtaget	82.06.00-G01-1-16	27-11-2019
5659448#0	Ikke medtaget	82.06.00-G01-1-16	27-11-2019
5566191#0	Ikke medtaget	82.06.00-G01-1-16	27-11-2019
5441661#0	Ikke medtaget	82.06.00-G01-1-16	28-11-2019
5566236#0	Ikke medtaget	82.06.00-G01-1-16	28-11-2019
5659452#0	Ikke medtaget	82.06.00-G01-1-16	29-11-2019
5561871#0	Ikke medtaget	82.06.00-G01-1-16	29-11-2019
5566238#0	Ikke medtaget	82.06.00-G01-1-16	03-12-2019
5449978#0	Ikke medtaget	82.06.00-G01-1-16	04-12-2019
5455777#0	Ikke medtaget	82.06.00-G01-1-16	04-12-2019
5659453#0	Ikke medtaget	82.06.00-G01-1-16	05-12-2019
5452328#0	Ikke medtaget	82.06.00-G01-1-16	05-12-2019

5455757#0	Ikke medtaget	82.06.00-G01-1-16	05-12-2019
5455764#0	Ikke medtaget	82.06.00-G01-1-16	06-12-2019
5566634#0	Ikke medtaget	82.06.00-G01-1-16	06-12-2019
5454042#0	Ikke medtaget	82.06.00-G01-1-16	06-12-2019
5454404#0	Ikke medtaget	82.06.00-G01-1-16	09-12-2019
5623914#0	Ikke medtaget	82.06.00-G01-1-16	10-12-2019
5659460#0	Ikke medtaget	82.06.00-G01-1-16	10-12-2019
5459070#0	Ikke medtaget	82.06.00-G01-1-16	11-12-2019
5665964#0	Ikke medtaget	82.06.00-G01-1-16	11-12-2019
5460233#0	Ikke medtaget	82.06.00-G01-1-16	11-12-2019
5461581#0	Ikke medtaget	82.06.00-G01-1-16	12-12-2019
5659501#0	Ikke medtaget	82.06.00-G01-1-16	13-12-2019
5463455#0	Ikke medtaget	82.06.00-G01-1-16	13-12-2019
5659476#0	Ikke medtaget	82.06.00-G01-1-16	13-12-2019
5466849#0	Ikke medtaget	82.06.00-G01-1-16	13-12-2019
5659482#0	Ikke medtaget	82.06.00-G01-1-16	16-12-2019
5467320#0	Ikke medtaget	82.06.00-G01-1-16	16-12-2019
5466875#0	Ikke medtaget	82.06.00-G01-1-16	17-12-2019
5468053#0	Ikke medtaget	82.06.00-G01-1-16	18-12-2019
5659543#0	Ikke medtaget	82.06.00-G01-1-16	18-12-2019
5473111#0	Ikke medtaget	82.06.00-G01-1-16	18-12-2019
5628181#0	Ikke medtaget	82.06.00-G01-1-16	18-12-2019
5471193#0	Ikke medtaget	82.06.00-G01-1-16	19-12-2019
5471128#0	Ikke medtaget	82.06.00-G01-1-16	19-12-2019
5471169#0	Ikke medtaget	82.06.00-G01-1-16	19-12-2019
5659488#0	Ikke medtaget	82.06.00-G01-1-16	19-12-2019
5472260#0	Ikke medtaget	82.06.00-G01-1-16	19-12-2019
5487507#0	Ikke medtaget	82.06.00-G01-1-16	20-12-2019
5486434#0	Ikke medtaget	82.06.00-G01-1-16	20-12-2019
5476306#0	Ikke medtaget	82.06.00-G01-1-16	20-12-2019
5632749#0	Ikke medtaget	82.06.00-G01-1-16	20-12-2019
5659545#0	Ikke medtaget	82.06.00-G01-1-16	21-12-2019
5478419#0	06 Projektafklaringer sendt til arkitekt	82.06.00-G01-1-16	02-01-2020
5655499#0	06 Projektafklaringer der mangler	82.06.00-G01-1-16	02-01-2020
5479528#0	Ikke medtaget	82.06.00-G01-1-16	06-01-2020
5655490#0	06 Skriftlig forklaring på ændringsarbejderne ifm installationer i Nord	82.06.00-G01-1-16	06-01-2020
5484329#0	06 TF 12 IP Adresser - DALI controllere sendt til rådgivere	82.06.00-G01-1-16	06-01-2020
5655487#0	06 Opfølgning på EL-tilsyn	82.06.00-G01-1-16	06-01-2020
5677775#0	06 Ovenlys	82.06.00-G01-1-16	08-01-2020
5655457#0	06 kabler i gulve	82.06.00-G01-1-16	08-01-2020
5494977#0	06 Kort referat i pkt-form af møde med EL-installatør tirsdag d. 07-01	82.06.00-G01-1-16	09-01-2020
5677784#0	06 lysninger ved døre	82.06.00-G01-1-16	09-01-2020
5677787#0	Ikke medtaget	82.06.00-G01-1-16	09-01-2020
5486883#0	Økonomi oversigt 9.1.2020	82.06.00-G01-1-16	09-01-2020
5487626#0	06 Underskrevet aftale vedr varmt arbejde GK Danmark	82.06.00-G01-1-16	10-01-2020
5487501#0	Skematisk tidsplan 10.1.2020	82.06.00-G01-1-16	10-01-2020
5677804#0	06 Ændring af facadeopbygning og krav ift. forsikring	82.06.00-G01-1-16	10-01-2020
5487745#0	Adm. styregruppe Skærbæk Skole - dagsorden til møde den 14. jan. 2020	82.06.00-G01-1-16	10-01-2020
5489913#0	06 Blanket varmt arbejde , råhus.pdf	82.06.00-G01-1-16	13-01-2020
5677855#0	06 Projektansvarsforsikring skade nr. 4541437-1	82.06.00-G01-1-16	13-01-2020
5490668#0	Dagsorden adm styregruppe 14. jan. 2020	82.06.00-G01-1-16	13-01-2020
5677859#0	06 Afklaringer mangler til CTS og EL	82.06.00-G01-1-16	14-01-2020
5494953#0	06 referat fra CTS projektgennemgangsmøde 1012	82.06.00-G01-1-16	14-01-2020
5494604#0	06 Tidsplan aflevering fra byggeleder	82.06.00-G01-1-16	15-01-2020
5517297#0	06 Oversigt over kontrakt tømrer - sendt til rådgiver	82.06.00-G01-1-16	15-01-2020
5493309#0	613. Skærbæk Skole - referat fra	82.06.00-G01-1-16	15-01-2020
5677873#0	06 Tidslinje facade fra Ingeniør	82.06.00-G01-1-16	15-01-2020

5659547#0	06 Varmt arbejde	82.06.00-G01-1-16	16-01-2020
5495488#0	613. Skærbæk Skole - revideret referat fra styregruppemøde	82.06.00-G01-1-16	16-01-2020
5496978#0	Referat Adm styregruppe 14. jan. 2020	82.06.00-G01-1-16	17-01-2020
5496995#0	Skærbæk ny Skole - mødereferat, adm. styregruppe 14. jan. 2020	82.06.00-G01-1-16	17-01-2020
5659552#0	Ikke medtaget	82.06.00-G01-1-16	17-01-2020
5659566#0	06 BH-mødereferat nr 5	82.06.00-G01-1-16	19-01-2020
5506419#0	06 Løsning til vinduer sendt fra rådgiver	82.06.00-G01-1-16	20-01-2020
5556597#0	06 forslag til Løsning til vinduer	82.06.00-G01-1-16	20-01-2020
5677898#0	06 Løsning til vinduer	82.06.00-G01-1-16	20-01-2020
5659576#0	Ikke medtaget	82.06.00-G01-1-16	20-01-2020
5659581#0	06 hvidevare til gennemsyn	82.06.00-G01-1-16	21-01-2020
5659582#0	06 Input til pressemeddelelse ifm udsættelse af afleveringsterminen	82.06.00-G01-1-16	21-01-2020
5660239#0	06 Input til pressemeddelelse ifm udsættelse af afleveringsterminen	82.06.00-G01-1-16	21-01-2020
5659585#0	Ikke medtaget	82.06.00-G01-1-16	21-01-2020
5506447#0	Ikke medtaget	82.06.00-G01-1-16	21-01-2020
5506433#0	Ikke medtaget	82.06.00-G01-1-16	21-01-2020
5506468#0	06 Ekstra regninger - uafklaret med tømrer	82.06.00-G01-1-16	21-01-2020
5556585#0	06 Troltex og inderdøre - Tømrer rykker for afklaring	82.06.00-G01-1-16	21-01-2020
5659587#0	Ikke medtaget	82.06.00-G01-1-16	21-01-2020
5506425#0	06 Løsning til vinduer - Svar til rådgiver	82.06.00-G01-1-16	21-01-2020
5659602#0	06 Ekstra regninger - tømrer	82.06.00-G01-1-16	21-01-2020
5659605#0	06 Økonomi-estimat ifm udskydelse af aflevering på SSK	82.06.00-G01-1-16	21-01-2020
5660249#0	06 Ekstra regninger tømrer facadekonstruktion	82.06.00-G01-1-16	22-01-2020
5556593#0	06 Løsning til vinduer - svar fra rådgiver	82.06.00-G01-1-16	22-01-2020
5677920#0	Ikke medtaget	82.06.00-G01-1-16	22-01-2020
5659607#0	06 Tilbage melding ift entreprenør og afleverings-udskydelse	82.06.00-G01-1-16	22-01-2020
5556408#0	06 Ekstra regninger Opfølgning fra Tømrer	82.06.00-G01-1-16	23-01-2020
5660251#0	06 Ekstra regninger Opfølgning HS	82.06.00-G01-1-16	23-01-2020
5655521#0	06 Smuds og shit-kasteri vs Aflevering	82.06.00-G01-1-16	23-01-2020
5677939#0	06 Aftalesedler til TØ	82.06.00-G01-1-16	23-01-2020
5677938#0	06 Stikkontakter svar fra Serviceleder	82.06.00-G01-1-16	24-01-2020
5659639#0	Ikke medtaget	82.06.00-G01-1-16	24-01-2020
5677941#0	06 Møde angående indiv. arbejdere tømrer	82.06.00-G01-1-16	24-01-2020
5507061#0	06 Referat af projektgennemgangsmøde, Gulv - d. 17-01-2020	82.06.00-G01-1-16	27-01-2020
5659654#0	06 Aftalesedler til TØ + dagsorden	82.06.00-G01-1-16	27-01-2020
5677947#0	06 hvidevare til gennemsyn	82.06.00-G01-1-16	27-01-2020
5506910#0	Ikke medtaget	82.06.00-G01-1-16	27-01-2020
5677978#0	06 Nødbrugere til science lab og science formidling	82.06.00-G01-1-16	27-01-2020
5506941#0	06 finværksted armatur	82.06.00-G01-1-16	27-01-2020
5677979#0	06 finværksted	82.06.00-G01-1-16	27-01-2020
5677980#0	06 Garderobes udskoling	82.06.00-G01-1-16	27-01-2020
5677905#0	06 Døre i foldevægge og i STUF	82.06.00-G01-1-16	27-01-2020
5677989#0	06 hvidevare til gennemsyn	82.06.00-G01-1-16	27-01-2020
5677991#0	06 Oplæg til hovedtidsplan , med aflevering d. 02-10-2020 sendt til tømrer	82.06.00-G01-1-16	27-01-2020
5677993#0	06 Ekstra regninger Opfølgning HS	82.06.00-G01-1-16	27-01-2020
5660276#0	06 Ekstra regninger Opfølgning HS	82.06.00-G01-1-16	28-01-2020
5677970#0	06 finværksted afklaring	82.06.00-G01-1-16	28-01-2020
5509512#0	06 Anlæg; opfølgning på opstartsmøde	82.06.00-G01-1-16	28-01-2020
5678066#0	06 Oplæg til hovedtidsplan med afleveringstermin d. 2 oktober 2020	82.06.00-G01-1-16	29-01-2020
5509496#0	06 Rumtegninger med kommentarer sendt til rådgiver	82.06.00-G01-1-16	29-01-2020
5510784#0	06 Referat Møde 1 28-01-2020 m tømrer	82.06.00-G01-1-16	29-01-2020
5677851#0	06 elevatorer	82.06.00-G01-1-16	29-01-2020

5510842#0	Ikke medtaget	82.06.00-G01-1-16	29-01-2020
5510863#0	Ikke medtaget	82.06.00-G01-1-16	29-01-2020
5660340#0	06 Økonomi tømrer	82.06.00-G01-1-16	29-01-2020
5664386#0	06 Økonomi tømrer	82.06.00-G01-1-16	29-01-2020
5678100#0	06 Beslag osv. facade	82.06.00-G01-1-16	29-01-2020
5678094#0	06 Beslag osv. facade	82.06.00-G01-1-16	29-01-2020
5678112#0	06 spørgsmål ang. garderober	82.06.00-G01-1-16	30-01-2020
5512474#0	06 Dåser i elementer 1 sal. - svar til rådgivere	82.06.00-G01-1-16	30-01-2020
5678072#0	06 Dåser i elementer 1 sal.	82.06.00-G01-1-16	30-01-2020
5517692#0	06 Nu stopper festen - nu må vi videre - Mail fra tømrer	82.06.00-G01-1-16	30-01-2020
5517257#0	Ikke medtaget	82.06.00-G01-1-16	31-01-2020
5678116#0	06 Oplæg gulve	82.06.00-G01-1-16	31-01-2020
5678121#0	Ikke medtaget	82.06.00-G01-1-16	31-01-2020
5517688#0	06 ekstraregninger tømrer	82.06.00-G01-1-16	31-01-2020
5514437#0	06 El-indstøbninger i elementer 1. sal - svar til rådgiver	82.06.00-G01-1-16	31-01-2020
5678141#0	06 El-indstøbninger i elementer 1. sal	82.06.00-G01-1-16	01-02-2020
5517248#0	06 Afklaring af Ekstra regninger fra tømrer	82.06.00-G01-1-16	03-02-2020
5678207#0	Ikke medtaget	82.06.00-G01-1-16	03-02-2020
5678228#0	06 El-indstøbninger i elementer 1. sal	82.06.00-G01-1-16	03-02-2020
5677845#0	06 Ændring af facadeopbygning og krav ift forsikring	82.06.00-G01-1-16	03-02-2020
5678231#0	Ikke medtaget	82.06.00-G01-1-16	03-02-2020
5678233#0	06 opbygning af facade	82.06.00-G01-1-16	04-02-2020
5516335#0	06 tilladelse til afledning af tag-overfladevand - reminder sendt til rådgiver	82.06.00-G01-1-16	04-02-2020
5678239#0	06 tilladelse til afledning af tag-overfladevand	82.06.00-G01-1-16	04-02-2020
5517271#0	06 Kontrakt med tømrer - forudsætninger sendt til rådgiver	82.06.00-G01-1-16	04-02-2020
5678249#0	06 Kontrakt med tømrer	82.06.00-G01-1-16	04-02-2020
5517566#0	L.5.01	82.06.00-G01-1-16	04-02-2020
5517568#0	L.5.02	82.06.00-G01-1-16	04-02-2020
5517569#0	L.5.03	82.06.00-G01-1-16	04-02-2020
5517570#0	L.5.04	82.06.00-G01-1-16	04-02-2020
5517571#0	L.5.05	82.06.00-G01-1-16	04-02-2020
5517573#0	L.X.100.E00	82.06.00-G01-1-16	04-02-2020
5517574#0	L.X.110.E00	82.06.00-G01-1-16	04-02-2020
5517575#0	L.X.111.E00	82.06.00-G01-1-16	04-02-2020
5517576#0	L.X.112.E00	82.06.00-G01-1-16	04-02-2020
5517577#0	TGR - trin 3 - Svar fra rådgiver revisor	82.06.00-G01-1-16	04-02-2020
5518238#0	Ikke medtaget	82.06.00-G01-1-16	05-02-2020
5678262#0	Ikke medtaget	82.06.00-G01-1-16	05-02-2020
5678272#0	06 besparelser - forsikring	82.06.00-G01-1-16	05-02-2020
5678274#0	06 Jual Alu i lysninger	82.06.00-G01-1-16	05-02-2020
5520632#0	06 accept af Rundsav til maskinrum (Spåndsug og el tilslutning)	82.06.00-G01-1-16	06-02-2020
5678145#0	06 Rundsav til maskinrum (Spåndsug og el tilslutning)	82.06.00-G01-1-16	06-02-2020
5678276#0	06 Udskiftning i byggeledelse	82.06.00-G01-1-16	06-02-2020
5678279#0	06 Lysdæmpere i cassiopeia	82.06.00-G01-1-16	06-02-2020
5520887#0	06 Alu udskiftes med pap i lysninger	82.06.00-G01-1-16	06-02-2020
5678283#0	06 Tilsynsnotat ifm tilsyn torsdag d. 30-01	82.06.00-G01-1-16	06-02-2020
5522050#0	06 EL-indstøbninger + vent.-udsparinger i beton elementer	82.06.00-G01-1-16	07-02-2020
5678289#0	06 tomrør til rundsav	82.06.00-G01-1-16	07-02-2020
5678295#0	06 Dørskema	82.06.00-G01-1-16	07-02-2020
5678303#0	06 døre ml. Madkundskab og BodGrovkøkken	82.06.00-G01-1-16	07-02-2020
5678306#0	06 oplæg til farve på vægge.	82.06.00-G01-1-16	07-02-2020
5526525#0	06 indvendige døre - svar til rådgiver på ADK	82.06.00-G01-1-16	11-02-2020
5526659#0	Skærbæk Skole - oplæg til dagsorden, adm. styregruppe . 18 feb. 2020	82.06.00-G01-1-16	11-02-2020
5526729#0	Adm. styregruppe Skærbæk Skole - dagsorden til møde den 18. feb. 2020	82.06.00-G01-1-16	11-02-2020
5526750#0	Dagsorden adm styregruppe 18 feb.2020	82.06.00-G01-1-16	11-02-2020
5526752#0	Referat Adm styregruppe 9. dec. 2019	82.06.00-G01-1-16	11-02-2020

5678315#0	Ikke medtaget	82.06.00-G01-1-16	12-02-2020
5678312#0	Ikke medtaget	82.06.00-G01-1-16	12-02-2020
5678317#0	06 byggeaffaldflamingo på idrætsanlæg	82.06.00-G01-1-16	14-02-2020
5678325#0	06 Opfølgning på møde med tømrer	82.06.00-G01-1-16	17-02-2020
5678329#0	06 Smartboardinstallationer i Cassiopeia specialafdelingen	82.06.00-G01-1-16	17-02-2020
5683374#0	06 Korespondance om facade ml arkitekt og tømrer	82.06.00-G01-1-16	17-02-2020
5683379#0	06 Ekstra arbejde omkring facadekonstruktion	82.06.00-G01-1-16	17-02-2020
5683424#0	Ikke medtaget	82.06.00-G01-1-16	17-02-2020
5683408#0	Ikke medtaget	82.06.00-G01-1-16	17-02-2020
5683465#0	06 Vedr. ekstra arbejde facader	82.06.00-G01-1-16	19-02-2020
5683431#0	06 manglende smartboard	82.06.00-G01-1-16	19-02-2020
5683399#0	06 ADK og dørschema - svar til rådgiver	82.06.00-G01-1-16	19-02-2020
5683479#0	Ikke medtaget	82.06.00-G01-1-16	19-02-2020
5660272#0	06 Stikkontakter	82.06.00-G01-1-16	19-02-2020
5683482#0	06 Flytning af EL-indstøbninger i elementer på 1.salene	82.06.00-G01-1-16	19-02-2020
5537492#0	06 elevator tegning - revideret tilbud - lgangsætning af ændring	82.06.00-G01-1-16	20-02-2020
5683485#0	06 etablering af kørebane inkl. fællessti - granitkantsten	82.06.00-G01-1-16	20-02-2020
5683493#0	06 etablering af kørebane inkl. fællessti - granitsten	82.06.00-G01-1-16	20-02-2020
5537922#0	07022020 Oplæg vægge	82.06.00-G01-1-16	20-02-2020
5537923#0	20200131 Oplæg gulve	82.06.00-G01-1-16	20-02-2020
5683509#0	06 Flytning af EL-indstøbninger i elementer på 1.salene	82.06.00-G01-1-16	20-02-2020
5683516#0	06 upload af nye el-tegninger - stikkontakter placeret forkert	82.06.00-G01-1-16	20-02-2020
5538582#0	Skematisk tidsplan 20.2.2020	82.06.00-G01-1-16	20-02-2020
5540399#0	Ikke medtaget	82.06.00-G01-1-16	21-02-2020
5683531#0	06 Opdatering og sammenligning af Byggebudget	82.06.00-G01-1-16	21-02-2020
5683577#0	Ikke medtaget	82.06.00-G01-1-16	24-02-2020
5683611#0	Ikke medtaget	82.06.00-G01-1-16	24-02-2020
5683636#0	06 oplæg til farver på vægge og gulve	82.06.00-G01-1-16	25-02-2020
5683393#0	06 ADK og dørschema	82.06.00-G01-1-16	25-02-2020
5683641#0	Ikke medtaget	82.06.00-G01-1-16	25-02-2020
5623903#0	06 Opdaterer Byggebudget + Ufo-liste	82.06.00-G01-1-16	25-02-2020
5683666#0	06 Aftalesedler jf aftalen - resten aftales på mandag. - svar fra tømrer	82.06.00-G01-1-16	25-02-2020
5683673#0	06 forbehold lyd og brand og diverse- fra tømrer	82.06.00-G01-1-16	26-02-2020
5683657#0	06 Cassiopeia - ønsker om rettelser	82.06.00-G01-1-16	26-02-2020
5551184#0	06 vindues master - ledning og garanti på vinduer	82.06.00-G01-1-16	26-02-2020
5551203#0	06 forbehold lyd og brand og diverse - Tømrer	82.06.00-G01-1-16	26-02-2020
5557529#0	06 Omfang ved etablering af ny væg	82.06.00-G01-1-16	27-02-2020
5587653#0	06 aluminiumsprofil i knæk detalje	82.06.00-G01-1-16	27-02-2020
5683806#0	06 inventarprojekt rettelser	82.06.00-G01-1-16	27-02-2020
5548403#0	Referat Adm styregruppe 18. feb. 2020	82.06.00-G01-1-16	27-02-2020
5655524#0	06 ARK intern to do liste	82.06.00-G01-1-16	28-02-2020
5551524#0	06 ARK intern to do liste - svar ang. sciencetårn	82.06.00-G01-1-16	02-03-2020
5706316#0	06 ARK intern to do liste - Sciencetårn og gulv	82.06.00-G01-1-16	02-03-2020
5706324#0	06 Ståldøre og beslagsskema	82.06.00-G01-1-16	02-03-2020
5554136#0	Ikke medtaget	82.06.00-G01-1-16	03-03-2020
5557606#0	06 ønske om ændring af gulv i Maskinrum	82.06.00-G01-1-16	03-03-2020
5554142#0	Ikke medtaget	82.06.00-G01-1-16	04-03-2020
5554598#0	Ikke medtaget	82.06.00-G01-1-16	04-03-2020
5556611#0	06 indvendige døre	82.06.00-G01-1-16	05-03-2020
5556612#0	06 Indvendige døre - flyt af ADK på en dør	82.06.00-G01-1-16	05-03-2020
5678288#0	06 indvendige døre	82.06.00-G01-1-16	05-03-2020
5557081#0	Ikke medtaget	82.06.00-G01-1-16	05-03-2020
5557525#0	06 Svar på projektspørgsmål til rådgiver	82.06.00-G01-1-16	05-03-2020
5655529#0	06 Musik på toiletterne	82.06.00-G01-1-16	09-03-2020
5683556#0	Ikke medtaget	82.06.00-G01-1-16	09-03-2020
5655533#0	06 Adgangsforhold til mellembgning - samt materiale og p-plads	82.06.00-G01-1-16	09-03-2020

5571882#0	06 Vedr. Stormclips facadetegl	82.06.00-G01-1-16	11-03-2020
5571886#0	Ikke medtaget	82.06.00-G01-1-16	11-03-2020
5572530#0	06 Coronavirus	82.06.00-G01-1-16	12-03-2020
5574555#0	06 Stormclips - korespondance mellem rådgiver og tømrer	82.06.00-G01-1-16	13-03-2020
5574732#0	Ikke medtaget	82.06.00-G01-1-16	13-03-2020
5706483#0	06 Overslag på mulig ny væg	82.06.00-G01-1-16	13-03-2020
5706362#0	Ikke medtaget	82.06.00-G01-1-16	13-03-2020
5576116#0	Ikke medtaget	82.06.00-G01-1-16	13-03-2020
5575375#0	06 Stormclips til facadetegl	82.06.00-G01-1-16	14-03-2020
5575373#0	06 Stormclips til facadetegl	82.06.00-G01-1-16	14-03-2020
5576052#0	06 Tid og økonomi - Fra byggeleder	82.06.00-G01-1-16	15-03-2020
5655538#0	06 Tid og økonomi	82.06.00-G01-1-16	15-03-2020
5655539#0	06 Dalux	82.06.00-G01-1-16	15-03-2020
5575845#0	Ikke medtaget	82.06.00-G01-1-16	16-03-2020
5587397#0	Ikke medtaget	82.06.00-G01-1-16	16-03-2020
5575841#0	Ikke medtaget	82.06.00-G01-1-16	16-03-2020
5706333#0	06 malerentreprisen - støvbinding kontra maling af ydervægge	82.06.00-G01-1-16	16-03-2020
5706365#0	06 Stormclips- korrespondance mellem tømrer og rådgiver	82.06.00-G01-1-16	16-03-2020
5655541#0	06 Møde med tilsyn og jeres afklaringspunkter.	82.06.00-G01-1-16	16-03-2020
5706367#0	06 Facadetegl	82.06.00-G01-1-16	16-03-2020
5684970#0	06 Coronavirus - svar fra tag	82.06.00-G01-1-16	16-03-2020
5577875#0	06 Coronavirus - Tagdækker	82.06.00-G01-1-16	16-03-2020
5655574#0	06 Coronavirus	82.06.00-G01-1-16	16-03-2020
5577876#0	06 Udtørring af betonen m.m.	82.06.00-G01-1-16	17-03-2020
5655570#0	06 Udtørring af betonen m.m.	82.06.00-G01-1-16	17-03-2020
5577880#0	06 Tegninger fra ST skoleinventar til godkendelse	82.06.00-G01-1-16	17-03-2020
5577926#0	06 Ekstra rengøring af toiletterne	82.06.00-G01-1-16	17-03-2020
5578304#0	06 status mail den 17.03.2020 fra tømrer	82.06.00-G01-1-16	17-03-2020
5578307#0	06 økonomi vedrørende inventar	82.06.00-G01-1-16	17-03-2020
5578324#0	06 Svar til ST Skoleinventar	82.06.00-G01-1-16	17-03-2020
5655577#0	06 status mail den 17.03.2020	82.06.00-G01-1-16	17-03-2020
5580540#0	06 Udmelding fra BH ift. Covid-19	82.06.00-G01-1-16	18-03-2020
5655581#0	06 Udmelding fra BH ift. Covid-19	82.06.00-G01-1-16	18-03-2020
5655590#0	06 Møde i morgen - Oplæg til tidsplan	82.06.00-G01-1-16	18-03-2020
5688056#0	06 Projektansvarsforsikring - opfordring fra rådgiver om forlængelse	82.06.00-G01-1-16	19-03-2020
5706370#0	06 Facadetegl	82.06.00-G01-1-16	19-03-2020
5587759#0	06 Korespondance omkring Facadetegl ml rådgiver og tømrer	82.06.00-G01-1-16	19-03-2020
5655594#0	06 Udmelding fra BH ift. Covid-19	82.06.00-G01-1-16	19-03-2020
5655597#0	06 Referat fra møde på pladsen	82.06.00-G01-1-16	19-03-2020
5586071#0	06 Tidsfristforlængelse tømrer ifm corona	82.06.00-G01-1-16	20-03-2020
5590360#0	06 Afklaring af inventar og farver	82.06.00-G01-1-16	23-03-2020
5590358#0	06 Afklaring af inventar og farver	82.06.00-G01-1-16	24-03-2020
5655602#0	06 Alu inddækninger - corona	82.06.00-G01-1-16	24-03-2020
5593222#0	Ikke medtaget	82.06.00-G01-1-16	25-03-2020
5593215#0	Ikke medtaget	82.06.00-G01-1-16	26-03-2020
5593205#0	06 hvidevare til gennemsyn	82.06.00-G01-1-16	26-03-2020
5683468#0	06 hvidevare til gennemsyn	82.06.00-G01-1-16	26-03-2020
5594687#0	06 Stormkroge - NU stopper festen - mail fra tømrer	82.06.00-G01-1-16	27-03-2020
5655612#0	06 Rykker for Økonomi	82.06.00-G01-1-16	27-03-2020
5594685#0	Ikke medtaget	82.06.00-G01-1-16	27-03-2020
5623894#0	06 Byggebudget og ufo fra byggeledelse	82.06.00-G01-1-16	27-03-2020
5655613#0	06 Status for uge 13	82.06.00-G01-1-16	28-03-2020
5599333#0	06 corona fosinkelse for tømreren	82.06.00-G01-1-16	31-03-2020
5655615#0	06 Tømrer Personale på pladsen	82.06.00-G01-1-16	31-03-2020
5601051#0	06 Økonomispørgsmål sendt til rådgiver	82.06.00-G01-1-16	01-04-2020
5705677#0	06 Økonomi overskridelse - krav om forklaring sendt til rådgiver	82.06.00-G01-1-16	02-04-2020

5604288#0	06 Brandimprægneret beklædning mail fra tømrer	82.06.00-G01-1-16	02-04-2020
5604128#0	Ikke medtaget	82.06.00-G01-1-16	03-04-2020
5604291#0	06 Beklædninger - svar til tømrer fra rådgiver	82.06.00-G01-1-16	03-04-2020
5604297#0	06 Brandimprægneret beklædning - Korrespondance	82.06.00-G01-1-16	03-04-2020
5611216#0	Ikke medtaget	82.06.00-G01-1-16	03-04-2020
5607550#0	06 status uge 14	82.06.00-G01-1-16	06-04-2020
5655622#0	06 Afklaringsmøde ift. TØ	82.06.00-G01-1-16	11-04-2020
5620984#0	06 Udstøbning ved modul 11, dæk over stue	82.06.00-G01-1-16	12-04-2020
5655625#0	06 Udstøbning ved modul 11, dæk over stue	82.06.00-G01-1-16	12-04-2020
5607547#0	06 Bestilling af beklædning til siderne ved vinduerne 1.sal	82.06.00-G01-1-16	14-04-2020
5655628#0	06 Bestilling af beklædning til siderne ved vinduerne 1.sal	82.06.00-G01-1-16	14-04-2020
5607552#0	06 Flytning af anlægsprojekt til efter sommerferie	82.06.00-G01-1-16	14-04-2020
5655629#0	06 Status uge 15	82.06.00-G01-1-16	14-04-2020
5674586#0	Skærbæk Skole - referat fra møde med rådgiverne den 2. april 2020	82.06.00-G01-1-16	14-04-2020
5608745#0	06 El-indstøbninger - mail fra arkitekt	82.06.00-G01-1-16	14-04-2020
5610790#0	06 Svar fra rådgiver på tid og økonomi	82.06.00-G01-1-16	14-04-2020
5609374#0	06 Økonomi og tid - svar fra rådgiver	82.06.00-G01-1-16	14-04-2020
5609328#0	06 Flytning af anlægsprojekt til efter sommerferie	82.06.00-G01-1-16	14-04-2020
5655632#0	06 Flytning af anlægsprojekt til efter sommerferie	82.06.00-G01-1-16	14-04-2020
5655635#0	06 Fugt i bygning	82.06.00-G01-1-16	15-04-2020
5668754#0	06 honorering for ekstra tid - oplæg fra rådgiver	82.06.00-G01-1-16	15-04-2020
5706526#0	06 projekteringsfejl	82.06.00-G01-1-16	15-04-2020
5611002#0	06 Accept af EL i facader bygning nord, 1. sal	82.06.00-G01-1-16	16-04-2020
5610994#0	06 Accept af EL i facader bygning nord, 1. sal	82.06.00-G01-1-16	16-04-2020
5655637#0	06 Vedr. Stormclips	82.06.00-G01-1-16	17-04-2020
5612998#0	Ikke medtaget	82.06.00-G01-1-16	17-04-2020
5613132#0	06 referat fra møde med rådgiverne den 2. april 2020	82.06.00-G01-1-16	17-04-2020
5631808#0	Adm. styregruppe Skærbæk Skole - dagsorden til møde den 27. april 2020	82.06.00-G01-1-16	20-04-2020
5631777#0	613. Skærbæk Skole - referat fra adm. styregruppemøde 18. feb. 2020	82.06.00-G01-1-16	20-04-2020
5653741#0	Ikke medtaget	82.06.00-G01-1-16	20-04-2020
5615961#0	06 Rapport for Udtørring af væggene	82.06.00-G01-1-16	20-04-2020
5655640#0	06 Udtørring af væggene	82.06.00-G01-1-16	20-04-2020
5655641#0	06 Stormclips	82.06.00-G01-1-16	20-04-2020
5614840#0	06 Status uge 16	82.06.00-G01-1-16	20-04-2020
5655652#0	06 Ledningstræk til vinduerne.	82.06.00-G01-1-16	21-04-2020
5614860#0	06 Procesudsugning ekstra økonomi	82.06.00-G01-1-16	21-04-2020
5655655#0	06 Procesudsugning	82.06.00-G01-1-16	21-04-2020
5655658#0	06 Status uge 16	82.06.00-G01-1-16	21-04-2020
5614972#0	Referat, møde vedr. ekstraarbejder tømrer, 17. april 2020	82.06.00-G01-1-16	21-04-2020
5614986#0	06 Referat møde d. 17. april m tømrer udsendt	82.06.00-G01-1-16	21-04-2020
5615983#0	06 Føringsvej til Bravida - økonomi	82.06.00-G01-1-16	21-04-2020
5615991#0	06 Føringsvej til Bravida - svar til rådgiver	82.06.00-G01-1-16	21-04-2020
5655647#0	06 Føringsvej til Bravida	82.06.00-G01-1-16	21-04-2020
5616140#0	06 Korespondance om aftalesedler og ekspedering af disse	82.06.00-G01-1-16	21-04-2020
5620801#0	06 Information angående asfaltarbejde.	82.06.00-G01-1-16	21-04-2020
5687947#0	06 Referat - Ventilationsmøde d. 21.04.2020	82.06.00-G01-1-16	23-04-2020
5620861#0	06 Ventilationsmøde d. 21.04.2020	82.06.00-G01-1-16	23-04-2020
5668822#0	06 punkter som mangler ok fra BH	82.06.00-G01-1-16	24-04-2020
5655661#0	06 Status uge 17	82.06.00-G01-1-16	26-04-2020
5628179#0	200423 Skærbæk skole - Notat fra rådgiver.pdf	82.06.00-G01-1-16	27-04-2020
5620816#0	Dagsorden adm styregruppe 24. marts 2020	82.06.00-G01-1-16	27-04-2020
5705681#0	06 CTS - mail fra rådgiver omkring tømrer	82.06.00-G01-1-16	27-04-2020
5655666#0	06 tidsplan forbehold elektriker	82.06.00-G01-1-16	27-04-2020
5621355#0	Referat Adm styregruppe 24. marts 2020	82.06.00-G01-1-16	27-04-2020
5655668#0	06 Ekstra arb. som er på vej	82.06.00-G01-1-16	27-04-2020
5622225#0	Ikke medtaget	82.06.00-G01-1-16	27-04-2020

5655679#0	06 Udstøbning ved modul 11, dæk over stue	82.06.00-G01-1-16	27-04-2020
5705689#0	06 Manglende svar på spørgsmål ang. aftalesedler fra rådgiver	82.06.00-G01-1-16	28-04-2020
5655683#0	Ikke medtaget	82.06.00-G01-1-16	28-04-2020
5655751#0	Ikke medtaget	82.06.00-G01-1-16	29-04-2020
5655796#0	06 Træbeklædning - korespondance mellem tømrer og rådgiver	82.06.00-G01-1-16	29-04-2020
5655703#0	Ikke medtaget	82.06.00-G01-1-16	29-04-2020
5627376#0	Ikke medtaget	82.06.00-G01-1-16	01-05-2020
5684890#0	Ikke medtaget	82.06.00-G01-1-16	01-05-2020
5628182#0	Ikke medtaget	82.06.00-G01-1-16	01-05-2020
5628183#0	Referat, møde TK og totalrådgiver, 20. april 2020	82.06.00-G01-1-16	01-05-2020
5628184#0	Referat, møde med rådgivere 2. april 2020	82.06.00-G01-1-16	01-05-2020
5628195#0	Ikke medtaget	82.06.00-G01-1-16	01-05-2020
5628202#0	Ikke medtaget	82.06.00-G01-1-16	01-05-2020
5628204#0	Ikke medtaget	82.06.00-G01-1-16	01-05-2020
5628205#0	Ikke medtaget	82.06.00-G01-1-16	01-05-2020
5628207#0	Ikke medtaget	82.06.00-G01-1-16	01-05-2020
5628287#0	Dagsordenspunkt Tilgængelighed Skærbæk skole behandlet på mødet 28. april 2020 kl. 1600 (Mødelo.docx	82.06.00-G01-1-16	03-05-2020
5628439#0	06 Stormclips - krav sendt til Kraftman	82.06.00-G01-1-16	04-05-2020
5668849#0	06 Stormclips - KS afvisning kraftman.	82.06.00-G01-1-16	04-05-2020
5653568#0	Ikke medtaget	82.06.00-G01-1-16	04-05-2020
5655725#0	06 ekstra arb. huller til VVS	82.06.00-G01-1-16	04-05-2020
5655727#0	06 Status uge 18 + listen over ekstra arb.	82.06.00-G01-1-16	04-05-2020
5631021#0	Ikke medtaget	82.06.00-G01-1-16	05-05-2020
5631030#0	Dagsordenspunkt Håndtering af budgetudfordringer på Skærbæk Skole behandlet på mødet 4. maj 202.docx	82.06.00-G01-1-16	05-05-2020
5655729#0	06- ekstra arb. huller til VVS	82.06.00-G01-1-16	05-05-2020
5632291#0	06 Referat fra møde med Totalrådgiver 5. maj	82.06.00-G01-1-16	06-05-2020
5632513#0	06 BM referat nr 13, 31-10-2019	82.06.00-G01-1-16	06-05-2020
5632514#0	06 BM referat nr 14, 05-11-2019	82.06.00-G01-1-16	06-05-2020
5632515#0	06 BM referat nr 15, 12-11-2019	82.06.00-G01-1-16	06-05-2020
5632516#0	06 BM referat nr 16, 19-11-2019	82.06.00-G01-1-16	06-05-2020
5632517#0	06 BM referat nr 17, 03-12-2019	82.06.00-G01-1-16	06-05-2020
5632518#0	06 BM referat nr 18, 12-12-2019	82.06.00-G01-1-16	06-05-2020
5632519#0	06 BM referat nr 19, 07-01-2020	82.06.00-G01-1-16	06-05-2020
5632520#0	06 BM referat nr 20, 14-01-2020	82.06.00-G01-1-16	06-05-2020
5632521#0	06 BM referat nr 21, 23-01-2020	82.06.00-G01-1-16	06-05-2020
5632522#0	06 BM referat nr 22, 28-01-2020	82.06.00-G01-1-16	06-05-2020
5632523#0	06 byggemøde referat nr. 23 11.02.2020	82.06.00-G01-1-16	06-05-2020
5632524#0	06 byggemøde referat nr. 24 18.02.2020	82.06.00-G01-1-16	06-05-2020
5632525#0	06 byggemøde referat nr. 25 24.02.2020	82.06.00-G01-1-16	06-05-2020
5632526#0	06 byggemøde referat nr. 26 03.03.2020	82.06.00-G01-1-16	06-05-2020
5632527#0	06 byggemøde referat nr. 27 09.03.2020	82.06.00-G01-1-16	06-05-2020
5632528#0	06 byggemøde referat nr. 28 28.04.2020	82.06.00-G01-1-16	06-05-2020
5632690#0	06 Referat politisk styregruppe 15.1.2020	82.06.00-G01-1-16	06-05-2020
5632789#0	Dagsordenspunkt Statusorientering ved forvaltningen behandlet på mødet 30. april 2020 kl. 1400 .docx	82.06.00-G01-1-16	06-05-2020
5632790#0	Dagsordenspunkt Drøftelse af den videre politiske proces behandlet på mødet 30. april 2020 kl. .docx	82.06.00-G01-1-16	06-05-2020
5632791#0	Dagsordenspunkt Eventuelt behandlet på mødet 30. april 2020 kl. 1400 (Lokale 121) i Politisk St.docx	82.06.00-G01-1-16	06-05-2020
5632833#0	06 Referat Politisk styregruppe 30.4.2020	82.06.00-G01-1-16	06-05-2020
5635584#0	Dagsordenspunkt Håndtering af budgetudfordringer på Skærbæk Skole behandlet på mødet 7. maj 202.docx	82.06.00-G01-1-16	08-05-2020
5655734#0	06 Status uge 19	82.06.00-G01-1-16	10-05-2020
5636250#0	Ikke medtaget	82.06.00-G01-1-16	11-05-2020
5655738#0	06 Udkast tidsplan slutdato 15-12-2020	82.06.00-G01-1-16	11-05-2020
5638429#0	Byggedrift af Skærbæk Skole	82.06.00-G01-1-16	11-05-2020

5684892#0	06 Udkast tidsplan slutdato 15-12-2020 - svar fra Bravida	82.06.00-G01-1-16	11-05-2020
5655743#0	06 Fokuspunkter for ventilation med prissat økonomi	82.06.00-G01-1-16	12-05-2020
5684897#0	06 ADK - Udv. døre	82.06.00-G01-1-16	12-05-2020
5637628#0	Referat Adm styregruppe, 11. maj 2020	82.06.00-G01-1-16	12-05-2020
5637681#0	613. Skærbæk Skole, adm. styregruppe - Referat af ekstraordinært møde den 11. maj 2020	82.06.00-G01-1-16	12-05-2020
5684906#0	Ikke medtaget	82.06.00-G01-1-16	14-05-2020
5685623#0	06 Plade i vindueslysninger 1. sal	82.06.00-G01-1-16	14-05-2020
5642448#0	06 svar på Aftalesedler til Tømrer CE19 til CE32	82.06.00-G01-1-16	14-05-2020
5642868#0	06 Udsættelse af beplantning ved eksisterende læhegn	82.06.00-G01-1-16	15-05-2020
5643345#0	Adm. styregruppe Skærbæk Skole - dagsorden til møde den 19. maj 2020	82.06.00-G01-1-16	15-05-2020
5644492#0	06 ændring i organisation INS	82.06.00-G01-1-16	15-05-2020
5655756#0	06 Status uge 20	82.06.00-G01-1-16	17-05-2020
5655761#0	06 Aftalesedler til Tømrer CE19 til CE32	82.06.00-G01-1-16	17-05-2020
5684913#0	06 Aftalesedler til Tømrer CE19 til CE32 - svar	82.06.00-G01-1-16	17-05-2020
5644499#0	06 Igang sætning af Flytning af el i elementer	82.06.00-G01-1-16	17-05-2020
5644500#0	Ikke medtaget	82.06.00-G01-1-16	17-05-2020
5644503#0	06 forslag til Ændring af rateplan for honorar til Friis & Moltke	82.06.00-G01-1-16	17-05-2020
5644507#0	06 svar på spørgsmål vedr. tilvalg	82.06.00-G01-1-16	18-05-2020
5685578#0	06 Flytning af el i elementer	82.06.00-G01-1-16	18-05-2020
5685572#0	06 ADK møde	82.06.00-G01-1-16	18-05-2020
5646181#0	06 Flytning af EL 1. sal	82.06.00-G01-1-16	18-05-2020
5685562#0	Ikke medtaget	82.06.00-G01-1-16	18-05-2020
5644986#0	Skærbæk Skole - Igang sætning af malerarbejde på de indvendige vægge	82.06.00-G01-1-16	18-05-2020
5685557#0	Ikke medtaget	82.06.00-G01-1-16	18-05-2020
5646170#0	Ikke medtaget	82.06.00-G01-1-16	18-05-2020
5646173#0	Ikke medtaget	82.06.00-G01-1-16	18-05-2020
5646176#0	Ikke medtaget	82.06.00-G01-1-16	18-05-2020
5649467#0	06 Budget oversigt, Oversigt UFU - Aftalesedler vs, maler og tømrer	82.06.00-G01-1-16	18-05-2020
5646422#0	Adm. styregruppe Skærbæk Skole - dagsorden til møde den 19. maj 2020	82.06.00-G01-1-16	19-05-2020
5646571#0	06 Svar på spørgsmål om kontrakt med rådgiver fra politiker	82.06.00-G01-1-16	19-05-2020
5655762#0	06 Redningsåbninger på 1. sal	82.06.00-G01-1-16	19-05-2020
5646774#0	06 Opsamling af møde med rådgiver d. 5. maj	82.06.00-G01-1-16	19-05-2020
5668707#0	06 Tidslinje fra rådgivere samt bilag med krav om ekstra honorering	82.06.00-G01-1-16	19-05-2020
5653435#0	SV Ændring af rateplan for honorar til Friis & Moltke	82.06.00-G01-1-16	19-05-2020
5647063#0	06 Svar på spørgsmål fra rådgiver	82.06.00-G01-1-16	19-05-2020
5647086#0	06 økonomi svar og spørgsmål fra rådgiver	82.06.00-G01-1-16	19-05-2020
5647090#0	06 Svar fra rådgiver på besparelsesmuligheder	82.06.00-G01-1-16	19-05-2020
5647925#0	06 Svar fra rådgiver ang. møde 13.5.2020	82.06.00-G01-1-16	19-05-2020
5647820#0	Ikke medtaget	82.06.00-G01-1-16	19-05-2020
5648036#0	Tilvalg Skærbæk skole	82.06.00-G01-1-16	19-05-2020
5655767#0	06 Udkast tidsplan slutdato 15-12-2020	82.06.00-G01-1-16	19-05-2020
5655769#0	06 Redningsåbninger på 1. sal	82.06.00-G01-1-16	19-05-2020
5655771#0	06 Budget oversigt, Oversigt UFU - Aftalesedler vs, maler og tømrer	82.06.00-G01-1-16	19-05-2020
5665863#0	VS Aftaleseddel JE12, boring af 41 huller for UV gennemføringer i elementvægge	82.06.00-G01-1-16	19-05-2020
5684915#0	Ikke medtaget	82.06.00-G01-1-16	19-05-2020
5654066#0	Referat af møde om ny skole i Skærbæk den 13. maj 2020	82.06.00-G01-1-16	20-05-2020
5674589#0	Fwd Referat af møde om ny skole i Skærbæk den 13. maj 2020	82.06.00-G01-1-16	20-05-2020
5650534#0	06 Referat af møde den 13 maj 2020 mellem Friis & Moltke og Tønder Kommune.pdf	82.06.00-G01-1-16	20-05-2020
5684918#0	06 Aftalesedler HE07 og FE02	82.06.00-G01-1-16	20-05-2020
5653574#0	Ikke medtaget	82.06.00-G01-1-16	20-05-2020

5649461#0	06 Igangsætning af aflaseddel GE03	82.06.00-G01-1-16	20-05-2020
5649537#0	06 Kantsten skolen - sendt til rådgiver	82.06.00-G01-1-16	20-05-2020
5649564#0	06 Bygherre repræsentant tilføjet - sendt til rådgiver	82.06.00-G01-1-16	20-05-2020
5649617#0	Ikke medtaget	82.06.00-G01-1-16	20-05-2020
5649828#0	SSK - Forrådnig af Procesudsugning, CTS	82.06.00-G01-1-16	22-05-2020
5684926#0	06 Forrådnig af Procesudsugning, CTS	82.06.00-G01-1-16	22-05-2020
5655264#0	SV SSK - Forrådnig af Procesudsugning, CTS	82.06.00-G01-1-16	22-05-2020
5651462#0	06 Status uge 21 fra byggeleder	82.06.00-G01-1-16	24-05-2020
5650542#0	06 Udskydelse af forsikring	82.06.00-G01-1-16	25-05-2020
5651275#0	Ikke medtaget	82.06.00-G01-1-16	25-05-2020
5665421#0	SSK - Malerbehandling, kantforstærkning ekstra udgift	82.06.00-G01-1-16	25-05-2020
5651586#0	Ikke medtaget	82.06.00-G01-1-16	25-05-2020
5652020#0	VS Opfølgning på referat af møde den 13. maj 2020	82.06.00-G01-1-16	25-05-2020
5651892#0	Ikke medtaget	82.06.00-G01-1-16	25-05-2020
5652031#0	Dagsorden adm styregruppe 19. maj 2020	82.06.00-G01-1-16	25-05-2020
5652035#0	Adm. styregruppe Skærbæk Skole - referat fra møde den 19. maj 2020	82.06.00-G01-1-16	25-05-2020
5652136#0	06 Opfølgning på referat af møde den 13. maj 2020	82.06.00-G01-1-16	25-05-2020
5652040#0	Ikke medtaget	82.06.00-G01-1-16	25-05-2020
5652200#0	06 byggemøde referat nr. 29 12.05.2020	82.06.00-G01-1-16	26-05-2020
5652953#0	VS Opfølgning på referat af møde den 13. maj 2020	82.06.00-G01-1-16	26-05-2020
5665433#0	SV Skærbæk - Besparelsesmøde d.27.05.2020	82.06.00-G01-1-16	26-05-2020
5653011#0	SSK - Betaling - Udført arbejde, Råhus, Bo Michelsen	82.06.00-G01-1-16	26-05-2020
5653179#0	06 Træbeklædningen - krav sendt til tømrer	82.06.00-G01-1-16	26-05-2020
5653859#0	SSK - Aftaleseddel på controllere og motorer til naturlig ventilation. CTS, Bravida	82.06.00-G01-1-16	27-05-2020
5655812#0	06 opgørelse af tidsfrist forlængelse Elektriker	82.06.00-G01-1-16	27-05-2020
5665256#0	06 Træbeklædningen på Skærbæk Skole protest kraftmand as	82.06.00-G01-1-16	27-05-2020
5654822#0	Ikke medtaget	82.06.00-G01-1-16	27-05-2020
5654857#0	Ikke medtaget	82.06.00-G01-1-16	27-05-2020
5665438#0	Ikke medtaget	82.06.00-G01-1-16	27-05-2020
5654991#0	Ikke medtaget	82.06.00-G01-1-16	27-05-2020
5655023#0	Ikke medtaget	82.06.00-G01-1-16	27-05-2020
5655261#0	Ikke medtaget	82.06.00-G01-1-16	28-05-2020
5655285#0	Ikke medtaget	82.06.00-G01-1-16	28-05-2020
5655288#0	Ikke medtaget	82.06.00-G01-1-16	28-05-2020
5655291#0	Ikke medtaget	82.06.00-G01-1-16	28-05-2020
5659567#0	SSK - Cts vs. Beklædning	82.06.00-G01-1-16	28-05-2020
5665440#0	VS SSK - Cts vs. Beklædning	82.06.00-G01-1-16	28-05-2020
5655808#0	06 Aftalesedler underskrevet - krav mod rådgivere og svar fra dem	82.06.00-G01-1-16	28-05-2020
5665502#0	Rettelse til besparelse udeareal fra d.6 maj	82.06.00-G01-1-16	28-05-2020
5656150#0	VS SSK - Stjålet materiel på Skolebyggeriet	82.06.00-G01-1-16	28-05-2020
5656444#0	SV SSK - Stjålet materiel på Skolebyggeriet	82.06.00-G01-1-16	28-05-2020
5656445#0	VS SSK - Stjålet materiel på Skolebyggeriet	82.06.00-G01-1-16	28-05-2020
5665459#0	Ikke medtaget	82.06.00-G01-1-16	28-05-2020
5665495#0	Ikke medtaget	82.06.00-G01-1-16	28-05-2020
5656568#0	SV SSK - Aftalesedler underskrevet	82.06.00-G01-1-16	28-05-2020
5665445#0	VSSkærbæk Skole - beton på kantsten	82.06.00-G01-1-16	28-05-2020
5656727#0	SV SSK - Aftalesedler AE36	82.06.00-G01-1-16	28-05-2020
5665163#0	06 diverse uafklarede punkter fra tømrer	82.06.00-G01-1-16	28-05-2020
5657108#0	06 Opsamling fra mødet d 28.5.2020 med rådgiver	82.06.00-G01-1-16	28-05-2020
5665452#0	VS SSK - Døre mellem kontorerne (forberedelsesrummene)	82.06.00-G01-1-16	29-05-2020
5665415#0	SV SSK - Indvendig døre	82.06.00-G01-1-16	29-05-2020
5665437#0	SV SSK - Indvendig døre	82.06.00-G01-1-16	29-05-2020
5665504#0	VS Skærbæk Skole, Aftalesedler JE13 + 14, VVS	82.06.00-G01-1-16	29-05-2020
5659548#0	SV SSK - Aftalesedler	82.06.00-G01-1-16	29-05-2020
5665489#0	Ikke medtaget	82.06.00-G01-1-16	29-05-2020

5658273#0	Ikke medtaget	82.06.00-G01-1-16	29-05-2020
5658304#0	Ikke medtaget	82.06.00-G01-1-16	29-05-2020
5658320#0	Adm. styregruppe Skærbæk Skole - dagsorden til møde den 4. juni 2020	82.06.00-G01-1-16	29-05-2020
5658323#0	Ikke medtaget	82.06.00-G01-1-16	29-05-2020
5686918#0	Ikke medtaget	82.06.00-G01-1-16	29-05-2020
5686919#0	Ikke medtaget	82.06.00-G01-1-16	29-05-2020
5686925#0	Ikke medtaget	82.06.00-G01-1-16	29-05-2020
5686926#0	Ikke medtaget	82.06.00-G01-1-16	29-05-2020
5686929#0	Ikke medtaget	82.06.00-G01-1-16	29-05-2020
5686930#0	Ikke medtaget	82.06.00-G01-1-16	29-05-2020
5658982#0	Besparelsesmuligheder anlæg og gartnerentreprisen	82.06.00-G01-1-16	02-06-2020
5658983#0	Besparelsesmuligheder	82.06.00-G01-1-16	02-06-2020
5658999#0	Besparelsesmuligheder anlæg og gartnerentreprisen	82.06.00-G01-1-16	02-06-2020
5659000#0	Besparelsesmuligheder	82.06.00-G01-1-16	02-06-2020
5668562#0	06 Forlængning af Forsikringer	82.06.00-G01-1-16	02-06-2020
5659380#0	Adm. styregruppe Skærbæk Skole - Bilag til møde den 4. juni 2020	82.06.00-G01-1-16	02-06-2020
5659713#0	Ikke medtaget	82.06.00-G01-1-16	02-06-2020
5674590#0	Ikke medtaget	82.06.00-G01-1-16	02-06-2020
5668626#0	06 Referat Pol styregruppe 28.5.2020.pdf	82.06.00-G01-1-16	02-06-2020
5659802#0	Ikke medtaget	82.06.00-G01-1-16	02-06-2020
5660453#0	Ikke medtaget	82.06.00-G01-1-16	02-06-2020
5664081#0	Ikke medtaget	82.06.00-G01-1-16	03-06-2020
5685903#0	Ikke medtaget	82.06.00-G01-1-16	03-06-2020
5661137#0	Ikke medtaget	82.06.00-G01-1-16	03-06-2020
5661509#0	Ikke medtaget	82.06.00-G01-1-16	03-06-2020
5661510#0	Ikke medtaget	82.06.00-G01-1-16	03-06-2020
5661511#0	Ikke medtaget	82.06.00-G01-1-16	03-06-2020
5661512#0	Ikke medtaget	82.06.00-G01-1-16	03-06-2020
5661513#0	Ikke medtaget	82.06.00-G01-1-16	03-06-2020
5661514#0	Ikke medtaget	82.06.00-G01-1-16	03-06-2020
5661515#0	Ikke medtaget	82.06.00-G01-1-16	03-06-2020
5661516#0	Ikke medtaget	82.06.00-G01-1-16	03-06-2020
5661657#0	Ikke medtaget	82.06.00-G01-1-16	03-06-2020
5661658#0	Ikke medtaget	82.06.00-G01-1-16	03-06-2020
5661659#0	Ikke medtaget	82.06.00-G01-1-16	03-06-2020
5661660#0	Ikke medtaget	82.06.00-G01-1-16	03-06-2020
5661661#0	Ikke medtaget	82.06.00-G01-1-16	03-06-2020
5685920#0	Ikke medtaget	82.06.00-G01-1-16	03-06-2020
5665483#0	SV Tømrer, Vedr hjørneprofil, teglfacade	82.06.00-G01-1-16	04-06-2020
5665336#0	Ikke medtaget	82.06.00-G01-1-16	04-06-2020
5663994#0	Ikke medtaget	82.06.00-G01-1-16	04-06-2020
5665090#0	Skærbæk - Beslåning	82.06.00-G01-1-16	04-06-2020
5665043#0	SV Skærbæk - Gulve	82.06.00-G01-1-16	04-06-2020
5665030#0	SV Skærbæk - Gulve, linoleumsgulve farve	82.06.00-G01-1-16	04-06-2020
5665091#0	SV [EXT] Skærbæk - Beslåning	82.06.00-G01-1-16	04-06-2020
5665017#0	SV Skærbæk - Gulve, farvevalg linoleum	82.06.00-G01-1-16	04-06-2020
5665250#0	VS SSK - Udkast Skriv til entrepriser ifb med krav om tidsfristforlængelse og økonomiske krav.	82.06.00-G01-1-16	04-06-2020
5665322#0	Ikke medtaget	82.06.00-G01-1-16	04-06-2020
5665471#0	SV Skærbæk - Gulve, linoleumsprøver	82.06.00-G01-1-16	04-06-2020
5665513#0	SV skærbæk - stillads.	82.06.00-G01-1-16	04-06-2020
5665585#0	SV SSK - Malerbehandling, kantforstærkning ekstra udgift	82.06.00-G01-1-16	04-06-2020
5665588#0	Ikke medtaget	82.06.00-G01-1-16	04-06-2020
5665742#0	SSK - Møde omkring tidsfrist og økonomiske krav, Malerfirmaet Egon Hofsted og Søn	82.06.00-G01-1-16	05-06-2020
5665826#0	SV Skærbæk - Gulve	82.06.00-G01-1-16	05-06-2020
5665828#0	SV Skærbæk - Gulve	82.06.00-G01-1-16	05-06-2020
5682710#0	Ikke medtaget	82.06.00-G01-1-16	08-06-2020

5666480#0	VS Skærbæk Skole - forslag til ændring af rum HASTER!	82.06.00-G01-1-16	08-06-2020
5666524#0	Ikke medtaget	82.06.00-G01-1-16	08-06-2020
5668506#0	06 Bepsarelsespriser på ADK og AIA	82.06.00-G01-1-16	08-06-2020
5667885#0	Besparelsesmuligheder 8.6.2020	82.06.00-G01-1-16	08-06-2020
5668356#0	06 Byggebudget + ekstra arb.	82.06.00-G01-1-16	09-06-2020
5668242#0	Ikke medtaget	82.06.00-G01-1-16	09-06-2020
5682470#0	krav om tidsfrist forlængelse - Bravida	82.06.00-G01-1-16	09-06-2020
5668749#0	Ikke medtaget	82.06.00-G01-1-16	09-06-2020
5668966#0	06 Referat fra projektmødet den 4-6-2020 med tømrer	82.06.00-G01-1-16	09-06-2020
5668970#0	06 priser og besparelser på ADK & AIA	82.06.00-G01-1-16	09-06-2020
5669918#0	SV 10 til rundvisning i morgen	82.06.00-G01-1-16	09-06-2020
5669919#0	SV Ændring af lokaler HASTER!	82.06.00-G01-1-16	09-06-2020
5670036#0	SSK - Besparelse på farve indvendig døre (ral. 9010 vs 9016)	82.06.00-G01-1-16	09-06-2020
5670104#0	Re Ændring af lokaler HASTER!	82.06.00-G01-1-16	09-06-2020
5670217#0	SV SSK - Besparelse på farve indvendig døre (ral. 9010 vs 9016)	82.06.00-G01-1-16	10-06-2020
5670286#0	Ikke medtaget	82.06.00-G01-1-16	10-06-2020
5670287#0	Ikke medtaget	82.06.00-G01-1-16	10-06-2020
5670289#0	Ikke medtaget	82.06.00-G01-1-16	10-06-2020
5670290#0	Ikke medtaget	82.06.00-G01-1-16	10-06-2020
5670291#0	Ikke medtaget	82.06.00-G01-1-16	10-06-2020
5670292#0	Ikke medtaget	82.06.00-G01-1-16	10-06-2020
5670293#0	Ikke medtaget	82.06.00-G01-1-16	10-06-2020
5670430#0	Ikke medtaget	82.06.00-G01-1-16	10-06-2020
5670431#0	Ikke medtaget	82.06.00-G01-1-16	10-06-2020
5670432#0	Ikke medtaget	82.06.00-G01-1-16	10-06-2020
5670433#0	Ikke medtaget	82.06.00-G01-1-16	10-06-2020
5675301#0	Ikke medtaget	82.06.00-G01-1-16	10-06-2020
5675306#0	Ikke medtaget	82.06.00-G01-1-16	10-06-2020
5685943#0	Ikke medtaget	82.06.00-G01-1-16	10-06-2020
5682348#0	Skærbæk skole - Tegninger	82.06.00-G01-1-16	10-06-2020
5673304#0	Beparelser fra politisk styregruppe	82.06.00-G01-1-16	11-06-2020
5673415#0	Dagsordenspunkt Besparelsesforslag behandlet på mødet 10. juni 2020 kl. 1500 (Lokale 121) i Pol.docx	82.06.00-G01-1-16	11-06-2020
5681388#0	Godtgørelse i forbindelse med forlængelse af byggeperioden	82.06.00-G01-1-16	11-06-2020
5673505#0	06 Referat politisk Styregruppemøde møde 10. juni	82.06.00-G01-1-16	11-06-2020
5674047#0	VS Mads Vejrup - Godtgørelse i forbindelse med forlængelse af byggeperioden	82.06.00-G01-1-16	11-06-2020
5674108#0	Notat om uenighedspunkter	82.06.00-G01-1-16	11-06-2020
5674348#0	SV SSK - Bo Michelsen - krav om tidsfristforlængelse og økonomiske krav.	82.06.00-G01-1-16	11-06-2020
5674333#0	VS SSK - Bo Michelsen - krav om tidsfristforlængelse og økonomiske krav.	82.06.00-G01-1-16	11-06-2020
5674482#0	Notat om uenighedspunkter	82.06.00-G01-1-16	11-06-2020
5677370#0	06 Forslag til honorar af 10. juni 2020 fra Rådgiver	82.06.00-G01-1-16	11-06-2020
5674711#0	VSSSK - Mads Vejrup - Godtgørelse i forbindelse med forlængelse af byggeperioden	82.06.00-G01-1-16	12-06-2020
5675299#0	Ikke medtaget	82.06.00-G01-1-16	12-06-2020
5682325#0	SSK - status uge 24	82.06.00-G01-1-16	15-06-2020
5676494#0	SSK - Varmeblæser til syd bygningen	82.06.00-G01-1-16	15-06-2020
5677931#0	Ikke medtaget	82.06.00-G01-1-16	15-06-2020
5677924#0	Ikke medtaget	82.06.00-G01-1-16	15-06-2020
5677985#0	Adm. styregruppe Skærbæk Skole - referat fra møde den 4. juni 2020	82.06.00-G01-1-16	15-06-2020
5679497#0	Ikke medtaget	82.06.00-G01-1-16	16-06-2020
5679498#0	Ikke medtaget	82.06.00-G01-1-16	16-06-2020
5679499#0	Ikke medtaget	82.06.00-G01-1-16	16-06-2020
5679500#0	Ikke medtaget	82.06.00-G01-1-16	16-06-2020
5679501#0	Ikke medtaget	82.06.00-G01-1-16	16-06-2020

5679502#0	Ikke medtaget	82.06.00-G01-1-16	16-06-2020
5679503#0	Ikke medtaget	82.06.00-G01-1-16	16-06-2020
5679622#0	Referat Adm styregruppe, 4. juni 2020	82.06.00-G01-1-16	16-06-2020
5679624#0	Referat Adm styregruppe, 19. maj 2020	82.06.00-G01-1-16	16-06-2020
5679744#0	Dagsorden adm styregruppe 4. juni 2020	82.06.00-G01-1-16	16-06-2020
5682082#0	VS Skærbæk skole - Møde d. 09-06-2020 på pladsen	82.06.00-G01-1-16	16-06-2020
5682066#0	Skærbæk skole - Tilsyn	82.06.00-G01-1-16	17-06-2020
5682049#0	SV Skærbæk skole - Tilsyn	82.06.00-G01-1-16	17-06-2020
5681210#0	06 Forslag til honorar af 10. juni 2020 svar fra Direktør	82.06.00-G01-1-16	17-06-2020
5682028#0	06 Mailkorrespondance med Entreprenører ifm tidsfristforlængelsen fra Juni til 2 oktober 2020	82.06.00-G01-1-16	17-06-2020
5682476#0	06 Forslag til honorar af 10. juni 2020 - svar fra rådgiver	82.06.00-G01-1-16	18-06-2020
5682547#0	SV Skærbæk - Gulve	82.06.00-G01-1-16	18-06-2020
5684738#0	VS Træbeklædningen på Skærbæk Skole protest kraftman as	82.06.00-G01-1-16	18-06-2020
5682640#0	SV Træbeklædningen på Skærbæk Skole protest kraftman as	82.06.00-G01-1-16	18-06-2020
5683792#0	20190619 - Tilsyn 01 - Fundamenter	82.06.00-G01-1-16	18-06-2020
5683793#0	20190912 - Tilsyn 02 - Terrændæk	82.06.00-G01-1-16	18-06-2020
5683794#0	20191107 - Tilsyn 03 - Elementer, montage	82.06.00-G01-1-16	18-06-2020
5683795#0	20191107 - Tilsyn 04 - Træ i facadekonstruktion	82.06.00-G01-1-16	18-06-2020
5683796#0	20200114 - Tilsyn 05 - Elementer, mellembygning	82.06.00-G01-1-16	18-06-2020
5683797#0	20200401 - Tilsyn 06 - Stål	82.06.00-G01-1-16	18-06-2020
5683798#0	20200401 - Tilsyn 07 - Træ i mellembygning og modl 8+26	82.06.00-G01-1-16	18-06-2020
5683802#0	2020.01.30 Tilsynsnotat EL	82.06.00-G01-1-16	18-06-2020
5683803#0	Tilsynsnotat nr. 01 - VVS, VENTILATION og EL	82.06.00-G01-1-16	18-06-2020
5683804#0	Tilsynsnotat nr. 02 - VVS, VENTILATION	82.06.00-G01-1-16	18-06-2020
5683805#0	Tilsynsnotat nr. 03 - VVS, VENTILATION	82.06.00-G01-1-16	18-06-2020
5684007#0	Tilsynsnotater til d. 18.6.2020	82.06.00-G01-1-16	18-06-2020
5684042#0	Dagsordenspunkt Håndtering af budgetudfordringer på Skærbæk Skole behandlet på mødet 18. juni 2.docx	82.06.00-G01-1-16	18-06-2020
5684185#0	SV SSK - Beskyttelse på karm og midlertidigt krydsfiner dør	82.06.00-G01-1-16	18-06-2020
5684815#0	SV Træbeklædningen på Skærbæk Skole protest kraftman as	82.06.00-G01-1-16	19-06-2020
5684828#0	SV Skærbæk - Gulve	82.06.00-G01-1-16	19-06-2020
5792102#0	RE SV Skærbæk skole Indretningsplaner af rum, som betjenes af procesudsugning	82.06.00-G01-1-16	19-06-2020
5687378#0	06 Dispensations ansøgning fra elsikkerhedsbekendtgørelse	82.06.00-G01-1-16	22-06-2020
5687678#0	06 Mailkorrespondance med Entreprenører ifm tidsfristforlængelsen fra Juni til 2 oktober 2020	82.06.00-G01-1-16	22-06-2020
5687680#0	SV SSK - Aftaleseddel fra Råhus på byggepladsen. AE42	82.06.00-G01-1-16	22-06-2020
5687906#0	06 Sikkerhedsmøde_13-2020-05-26	82.06.00-G01-1-16	22-06-2020
5687907#0	06 Sikkerhedsmøde_12-2020-05-12	82.06.00-G01-1-16	22-06-2020
5687908#0	06 Sikkerhedsmøde_11-2020-04-28	82.06.00-G01-1-16	22-06-2020
5687909#0	06 Sikkerhedsmøde_09-2020-03-03	82.06.00-G01-1-16	22-06-2020
5687910#0	06 Sikkerhedsmøde nr. 9	82.06.00-G01-1-16	22-06-2020
5687911#0	06 AKTIVITETSLOG for SSK 04	82.06.00-G01-1-16	22-06-2020
5687912#0	06 MR 06	82.06.00-G01-1-16	22-06-2020
5687923#0	06 Sikkerhedsmøde_04-2019-08-06	82.06.00-G01-1-16	22-06-2020
5687954#0	06 Byggepladsplan Skærbæk Ny Skole jf. 29.05.2020	82.06.00-G01-1-16	22-06-2020
5687955#0	06 Plan E1 jf. 04.05.2020 - sikkerhed	82.06.00-G01-1-16	22-06-2020
5687956#0	06 PSS-2020-05-04	82.06.00-G01-1-16	22-06-2020
5687957#0	06 Byggepladsplan Skærbæk Ny Skole jf. 04.05.2020	82.06.00-G01-1-16	22-06-2020
5687958#0	06 Plan E0 jf. 04.05.2020 - sikkerhed	82.06.00-G01-1-16	22-06-2020
5688037#0	Ikke medtaget	82.06.00-G01-1-16	22-06-2020
5688395#0	SV Træbeklædningen på Skærbæk Skole protest kraftman as	82.06.00-G01-1-16	22-06-2020
5696312#0	SV Træbeklædningen på Skærbæk Skole protest kraftman as	82.06.00-G01-1-16	22-06-2020
5688074#0	SV krav om tidsfrist forlængelse	82.06.00-G01-1-16	22-06-2020

5696003#0	Skærbæk - Tagterrasse	82.06.00-G01-1-16	23-06-2020
5695997#0	SV Anvendelsesklasser for træmaterialer - Træ.dk	82.06.00-G01-1-16	23-06-2020
5689610#0	Ikke medtaget	82.06.00-G01-1-16	23-06-2020
5689611#0	Ikke medtaget	82.06.00-G01-1-16	23-06-2020
5689612#0	Ikke medtaget	82.06.00-G01-1-16	23-06-2020
5689613#0	Ikke medtaget	82.06.00-G01-1-16	23-06-2020
5689614#0	Ikke medtaget	82.06.00-G01-1-16	23-06-2020
5689615#0	Ikke medtaget	82.06.00-G01-1-16	23-06-2020
5689616#0	Ikke medtaget	82.06.00-G01-1-16	23-06-2020
5689618#0	Ikke medtaget	82.06.00-G01-1-16	23-06-2020
5689619#0	Ikke medtaget	82.06.00-G01-1-16	23-06-2020
5689630#0	SSK - Anvendelsesklasser for træmaterialer brandstrategi	82.06.00-G01-1-16	23-06-2020
5689676#0	Ikke medtaget	82.06.00-G01-1-16	23-06-2020
5689803#0	SSK - Erstatnings- og driftskrav i forbindelse med Skærbæk Skole	82.06.00-G01-1-16	23-06-2020
5703437#0	SV SSK - Stikudtaget i facaden.	82.06.00-G01-1-16	24-06-2020
5690508#0	Dagsorden adm styregruppe 30. juni 2020	82.06.00-G01-1-16	24-06-2020
5699385#0	SV SSK - Erstatnings- og driftskrav i forbindelse med Skærbæk Skole	82.06.00-G01-1-16	24-06-2020
5699386#0	SV SSK - Erstatnings- og driftskrav i forbindelse med Skærbæk Skole - uden tastefejl	82.06.00-G01-1-16	24-06-2020
5690646#0	Ikke medtaget	82.06.00-G01-1-16	24-06-2020
5690738#0	SV Skærbæk - Tagterrasse	82.06.00-G01-1-16	24-06-2020
5695954#0	SV Mængder fra model ift. tilbudslisten	82.06.00-G01-1-16	24-06-2020
5690814#0	Ikke medtaget	82.06.00-G01-1-16	24-06-2020
5690906#0	SSK - Placering af netværksstik i teknikrum	82.06.00-G01-1-16	24-06-2020
5690930#0	SSK - Opfølgning på Erstatnings- og driftskrav i forbindelse med Skærbæk Skole	82.06.00-G01-1-16	24-06-2020
5696069#0	SV SSK - Opfølgning på Erstatnings- og driftskrav i forbindelse med Skærbæk Skole	82.06.00-G01-1-16	24-06-2020
5695955#0	SV Mængder fra model ift. tilbudslisten	82.06.00-G01-1-16	24-06-2020
5691267#0	SSK - Dialogmøder angående tidsfristforlængelse og indkomne krav.	82.06.00-G01-1-16	24-06-2020
5696123#0	Re SSK - Opfølgning på Erstatnings- og driftskrav i forbindelse med Skærbæk Skole	82.06.00-G01-1-16	25-06-2020
5691782#0	Ikke medtaget	82.06.00-G01-1-16	25-06-2020
5692118#0	SV Gulve	82.06.00-G01-1-16	25-06-2020
5692162#0	Ikke medtaget	82.06.00-G01-1-16	25-06-2020
5695964#0	SV Gulve	82.06.00-G01-1-16	25-06-2020
5696140#0	SV SSK - valg af Gulvfarve juni 2020	82.06.00-G01-1-16	25-06-2020
5692267#0	SV SSK - valg af Gulvfarve juni 2020	82.06.00-G01-1-16	25-06-2020
5696097#0	Ikke medtaget	82.06.00-G01-1-16	25-06-2020
5694464#0	Dagsordenspunkt Håndtering af budgetudfordringer på Skærbæk Skole behandlet på mødet 25. juni 2.docx	82.06.00-G01-1-16	26-06-2020
5694520#0	Ikke medtaget	82.06.00-G01-1-16	26-06-2020
5696029#0	06 Aftale om rådgiverhonorar efte kommunalbestyrelsens godkendelse - fremsendt til rådgiver	82.06.00-G01-1-16	26-06-2020
5696092#0	SV SSK - Erstatnings- og driftskrav i forbindelse med Skærbæk Skole - uden tastefejl	82.06.00-G01-1-16	26-06-2020
5696227#0	Fwd Vedr. manglende betaling	82.06.00-G01-1-16	26-06-2020
5696013#0	SSK - status uge 26	82.06.00-G01-1-16	28-06-2020
5696014#0	SSK - Forsinkelse på alu	82.06.00-G01-1-16	29-06-2020
5699387#0	SV SSK - Erstatnings- og driftskrav i forbindelse med Skærbæk Skole - uden tastefejl	82.06.00-G01-1-16	29-06-2020
5696400#0	SV SSK - Erstatnings- og driftskrav i forbindelse med Skærbæk Skole - modtaget mails.	82.06.00-G01-1-16	29-06-2020
5714567#0	VS Gulve	82.06.00-G01-1-16	29-06-2020
5697342#0	Ikke medtaget	82.06.00-G01-1-16	29-06-2020
5697350#0	Ikke medtaget	82.06.00-G01-1-16	29-06-2020
5714574#0	SV Haster - SSK - Indvendige døre - Skærbæk skole.	82.06.00-G01-1-16	29-06-2020
5714573#0	SV SSK - Erstatnings- og driftskrav i forbindelse med	82.06.00-G01-1-16	29-06-2020

	Skærbæk Skole - uden tastefejl		
5697873#0	SV Haster - SSK - Indvendige døre - Skærbæk skole. Lydkrav på døre	82.06.00-G01-1-16	30-06-2020
5697932#0	SSK - Erstatnings- og driftskrav i forbindelse med Skærbæk Skole - Skal Arne eller Henrik deltage	82.06.00-G01-1-16	30-06-2020
5714580#0	SV Haster - SSK - Indvendige døre - Skærbæk skole.	82.06.00-G01-1-16	30-06-2020
5714618#0	SV Haster - SSK - Indvendige døre - Skærbæk skole.	82.06.00-G01-1-16	30-06-2020
5714617#0	SV Haster - SSK - Indvendige døre - Skærbæk skole.	82.06.00-G01-1-16	30-06-2020
5699015#0	06 Aftale om rådgiverhonorar efter kommunalbestyrelsens godkendelse - svar fra rådgiver	82.06.00-G01-1-16	30-06-2020
5699575#0	06 Dispensation for EL	82.06.00-G01-1-16	30-06-2020
5714648#0	Profiltype rabat - HV	82.06.00-G01-1-16	01-07-2020
5714656#0	Skærbæk skole - Bygherre møde.	82.06.00-G01-1-16	01-07-2020
5700077#0	06 Elevator entreprisekontrakt underskrevet	82.06.00-G01-1-16	01-07-2020
5700179#0	SSK - Farvevalg på døre	82.06.00-G01-1-16	01-07-2020
5714659#0	SV SSK - Farvevalg på døre	82.06.00-G01-1-16	01-07-2020
5700455#0	Ikke medtaget	82.06.00-G01-1-16	01-07-2020
5700569#0	SSK - Dialogmøde med Bravida.	82.06.00-G01-1-16	01-07-2020
5700583#0	SV SSK - Farvevalg på døre karme	82.06.00-G01-1-16	01-07-2020
5714660#0	SV SSK - Farvevalg på døre	82.06.00-G01-1-16	01-07-2020
5701022#0	06 Bemærkninger til ekstraarbejder gjort gældende 7. maj 2020	82.06.00-G01-1-16	01-07-2020
5714662#0	VS F17-041 Skærbæk SkoleX1_AfsendtB02_Rådgiver20200701 Tækker akustikberegninger	82.06.00-G01-1-16	01-07-2020
5714665#0	Skærbæk skole - Møder på pladsen.	82.06.00-G01-1-16	01-07-2020
5714668#0	SV F17-041 Skærbæk SkoleX1_AfsendtB02_Rådgiver20200701 Tækker akustikberegninger	82.06.00-G01-1-16	01-07-2020
5714670#0	SV F17-041 Skærbæk SkoleX1_AfsendtB02_Rådgiver20200701 Tækker akustikberegninger	82.06.00-G01-1-16	01-07-2020
5714671#0	SV F17-041 Skærbæk SkoleX1_AfsendtB02_Rådgiver20200701 Tækker akustikberegninger	82.06.00-G01-1-16	01-07-2020
5714672#0	SV F17-041 Skærbæk SkoleX1_AfsendtB02_Rådgiver20200701 Tækker akustikberegninger	82.06.00-G01-1-16	01-07-2020
5714673#0	SV F17-041 Skærbæk SkoleX1_AfsendtB02_Rådgiver20200701 Tækker akustikberegninger	82.06.00-G01-1-16	01-07-2020
5714675#0	SV F17-041 Skærbæk SkoleX1_AfsendtB02_Rådgiver20200701 Tækker akustikberegninger	82.06.00-G01-1-16	01-07-2020
5701287#0	SV SSK - Accept på ændringer omkring loftet	82.06.00-G01-1-16	02-07-2020
5704579#0	SV Skærbæk skole - Brandskabe i betonelementer	82.06.00-G01-1-16	02-07-2020
5714685#0	SV Skærbæk skole - Brandskabe i betonelementer	82.06.00-G01-1-16	02-07-2020
5701563#0	06 Finer og lameller	82.06.00-G01-1-16	02-07-2020
5701830#0	SSK - Indvendig glaspartier	82.06.00-G01-1-16	02-07-2020
5701996#0	SV Skærbæk skole - Byggemøder	82.06.00-G01-1-16	02-07-2020
5712897#0	Ikke medtaget	82.06.00-G01-1-16	02-07-2020
5702077#0	06 Ekstra arbejde - Rådgiver - svar til rådgiver	82.06.00-G01-1-16	02-07-2020
5702314#0	06 Lamper udvendigt ved vej ønskes flyttet	82.06.00-G01-1-16	02-07-2020
5702656#0	VS SSK - notat på fastgørelse af underlaget til teglstenen.	82.06.00-G01-1-16	02-07-2020
5714699#0	Sv.Skærbæk skole - Byggemøder	82.06.00-G01-1-16	02-07-2020
5702582#0	SSK - Referat fra dialogmøde d. 01.07.2020 med Kraftman AS	82.06.00-G01-1-16	02-07-2020
5705451#0	Adm. styregruppe Skærbæk Skole - referat fra møde den 30. juni 2020	82.06.00-G01-1-16	02-07-2020
5704730#0	Ikke medtaget	82.06.00-G01-1-16	02-07-2020
5704732#0	Ikke medtaget	82.06.00-G01-1-16	02-07-2020
5714701#0	SV Skærbæk skole - Lydkrav til døre E0	82.06.00-G01-1-16	03-07-2020
5704553#0	06 Akustik ved fællesrum	82.06.00-G01-1-16	03-07-2020

5714723#0	SV SSK - Indvendig glaspartier	82.06.00-G01-1-16	03-07-2020
5705243#0	SV Gennemgang af SSK kommentar på Daniels mail	82.06.00-G01-1-16	03-07-2020
5706227#0	SSK - Ing og ark til byggemødet tirsdag	82.06.00-G01-1-16	05-07-2020
344182#1	Forhandling med ventilation	82.06.00-G01-1-16	06-07-2020
344189#1	Dialog møde med Malerfirmaet Egon Hofsted & Søn omkring fremsendte krav.	82.06.00-G01-1-16	06-07-2020
5714736#0	SV KS branddokumentation på Skærbæk skole	82.06.00-G01-1-16	06-07-2020
5705872#0	Referat fra møde i Politisk Styregruppe 2.7.2020	82.06.00-G01-1-16	06-07-2020
5706085#0	Ikke medtaget	82.06.00-G01-1-16	06-07-2020
5706205#0	Ikke medtaget	82.06.00-G01-1-16	06-07-2020
5706646#0	SV Skærbæk skole definition af ped. værksted.	82.06.00-G01-1-16	06-07-2020
5706812#0	SSK - Referat fra dialogmøde imellem Bo Michelsen og Tønder Kommune d. 03.07	82.06.00-G01-1-16	06-07-2020
5714737#0	VS Skærbæk skole - Lyd 1. sal	82.06.00-G01-1-16	06-07-2020
5714773#0	SV Skærbæk skole - Bygherre møde.	82.06.00-G01-1-16	07-07-2020
5714774#0	SV Skærbæk skole - Bygherre møde.	82.06.00-G01-1-16	07-07-2020
5708553#0	Ikke medtaget	82.06.00-G01-1-16	07-07-2020
5714738#0	SV aftaler i dag med indiv. træ - Haster	82.06.00-G01-1-16	08-07-2020
344658#1	Telefonmøde med FM Bygningsdrift, Søren Aaby - Sikkerhedskoordinering	82.06.00-G01-1-16	08-07-2020
5714742#0	Dørskema -	82.06.00-G01-1-16	08-07-2020
5709338#0	06 Dørskema opdateret fra rådgiver	82.06.00-G01-1-16	08-07-2020
5711086#0	06 aftaler i dag med indiv. træ - Haster	82.06.00-G01-1-16	08-07-2020
5714743#0	SV aftaler i dag med indiv. træ - Haster	82.06.00-G01-1-16	08-07-2020
5714744#0	Lofter i mellembygning	82.06.00-G01-1-16	08-07-2020
5709504#0	06 Lofter i mellembygning	82.06.00-G01-1-16	08-07-2020
5718949#0	Ikke medtaget	82.06.00-G01-1-16	08-07-2020
5709556#0	Ikke medtaget	82.06.00-G01-1-16	08-07-2020
5709558#0	Ikke medtaget	82.06.00-G01-1-16	08-07-2020
5709559#0	Ikke medtaget	82.06.00-G01-1-16	08-07-2020
5709560#0	Ikke medtaget	82.06.00-G01-1-16	08-07-2020
5709561#0	Ikke medtaget	82.06.00-G01-1-16	08-07-2020
5709563#0	Ikke medtaget	82.06.00-G01-1-16	08-07-2020
5709564#0	Ikke medtaget	82.06.00-G01-1-16	08-07-2020
5709565#0	Ikke medtaget	82.06.00-G01-1-16	08-07-2020
5709566#0	Ikke medtaget	82.06.00-G01-1-16	08-07-2020
5709567#0	Ikke medtaget	82.06.00-G01-1-16	08-07-2020
5711092#0	06 aftaler i dag med indiv. træ - mængder	82.06.00-G01-1-16	08-07-2020
5710585#0	Ikke medtaget	82.06.00-G01-1-16	08-07-2020
5709794#0	06 Aftaleseddel JE08 spørgsmål og svar	82.06.00-G01-1-16	08-07-2020
5710134#0	Ikke medtaget	82.06.00-G01-1-16	08-07-2020
5710135#0	Ikke medtaget	82.06.00-G01-1-16	08-07-2020
5710136#0	Ikke medtaget	82.06.00-G01-1-16	08-07-2020
5710137#0	Ikke medtaget	82.06.00-G01-1-16	08-07-2020
5710138#0	Ikke medtaget	82.06.00-G01-1-16	08-07-2020
5710108#0	Ikke medtaget	82.06.00-G01-1-16	08-07-2020
5710139#0	Ikke medtaget	82.06.00-G01-1-16	08-07-2020
5710141#0	Ikke medtaget	82.06.00-G01-1-16	08-07-2020
5710142#0	Ikke medtaget	82.06.00-G01-1-16	08-07-2020
5710143#0	Ikke medtaget	82.06.00-G01-1-16	08-07-2020
5710179#0	SV SSK - Aftaleseddel på byggepladsdrift og opfølgning på Sikkerhedskoordinering	82.06.00-G01-1-16	08-07-2020
5710321#0	SV Skærbæk skole definition af ped. værksted.	82.06.00-G01-1-16	08-07-2020
5710406#0	Ikke medtaget	82.06.00-G01-1-16	08-07-2020
5710602#0	Ikke medtaget	82.06.00-G01-1-16	08-07-2020
5710623#0	Ikke medtaget	82.06.00-G01-1-16	09-07-2020
5714799#0	Ikke medtaget	82.06.00-G01-1-16	09-07-2020
5710619#0	Ikke medtaget	82.06.00-G01-1-16	09-07-2020
5718947#0	SSK - aftalesedler som mangler tilretning eller der er uenighed omkring	82.06.00-G01-1-16	09-07-2020

5714745#0	Skærbæk skole - besparelser	82.06.00-G01-1-16	09-07-2020
5712327#0	Ikke medtaget	82.06.00-G01-1-16	09-07-2020
5714803#0	Ikke medtaget	82.06.00-G01-1-16	09-07-2020
5712893#0	Ikke medtaget	82.06.00-G01-1-16	09-07-2020
5714759#0	Skærbæk skole	82.06.00-G01-1-16	09-07-2020
5711396#0	Ikke medtaget	82.06.00-G01-1-16	09-07-2020
5714746#0	Skærbæk - Indvendige døre	82.06.00-G01-1-16	09-07-2020
5715103#0	SSK - besparelse på fliserne - Skal forsat være i brusenicherne.	82.06.00-G01-1-16	09-07-2020
5711527#0	SV Skærbæk - Indvendige døre	82.06.00-G01-1-16	09-07-2020
5714762#0	SV Skærbæk - Indvendige døre	82.06.00-G01-1-16	09-07-2020
5711677#0	SV Skærbæk - Indvendige døre, evt. ekstrapris på beslagsæt	82.06.00-G01-1-16	09-07-2020
5711755#0	SSK - aftalesedler som mangler tilretning eller der er uenighed omkring	82.06.00-G01-1-16	09-07-2020
5711811#0	SV SSK - aftalesedler som mangler tilretning eller der er uenighed omkring	82.06.00-G01-1-16	09-07-2020
5712888#0	Ikke medtaget	82.06.00-G01-1-16	09-07-2020
5712887#0	Ikke medtaget	82.06.00-G01-1-16	09-07-2020
5712886#0	Ikke medtaget	82.06.00-G01-1-16	09-07-2020
5711838#0	SSK - Gerigter på indiv. døre.	82.06.00-G01-1-16	09-07-2020
5712187#0	Ikke medtaget	82.06.00-G01-1-16	09-07-2020
5712555#0	06 Byggemødereferat - svar fra byggeledelse ang kommentar	82.06.00-G01-1-16	09-07-2020
5712183#0	Ikke medtaget	82.06.00-G01-1-16	10-07-2020
5712181#0	SV SSK - Aftaleseddel AE38 Rev. til 5 stikdåser.	82.06.00-G01-1-16	10-07-2020
5712180#0	VS SSK - besparelse på fliserne - Skal forsat være i brusenicherne.	82.06.00-G01-1-16	10-07-2020
5712166#0	Ikke medtaget	82.06.00-G01-1-16	10-07-2020
5714383#0	SSK - Indvendige døre glaspartier - Leveringsuge	82.06.00-G01-1-16	10-07-2020
5714304#0	SV SSK - TØ fremsender aftaleseddel sprosser og motorer - IKKE godkendt af Tilsyn	82.06.00-G01-1-16	10-07-2020
5751242#0	06 Ekstra arbejde - Rådgiver - svar til Friis & Moltke	82.06.00-G01-1-16	10-07-2020
5712557#0	Ikke medtaget	82.06.00-G01-1-16	10-07-2020
5712558#0	Bemærkninger til faktura vedrørende honorar	82.06.00-G01-1-16	10-07-2020
5712653#0	Ikke medtaget	82.06.00-G01-1-16	10-07-2020
5712885#0	Ikke medtaget	82.06.00-G01-1-16	10-07-2020
5714764#0	SV SSK - Indvendige døre glaspartier - Leveringsuge	82.06.00-G01-1-16	10-07-2020
5713030#0	SV SSK - Indvendige døre glaspartier - Leveringsuge	82.06.00-G01-1-16	10-07-2020
5727166#0	06 afdækning vindspærre - svar fra Kraftman	82.06.00-G01-1-16	10-07-2020
5714766#0	Re SSK - Indvendige døre glaspartier - Leveringsuge	82.06.00-G01-1-16	10-07-2020
5716026#0	VS Vedr. vores aftaleseddel 50, afdækning vindspærre	82.06.00-G01-1-16	10-07-2020
5714120#0	SV Lofter henvendelse på gips	82.06.00-G01-1-16	10-07-2020
5730735#0	Sv SSK - Gerigter på indiv. døre.	82.06.00-G01-1-16	11-07-2020
5713655#0	Ikke medtaget	82.06.00-G01-1-16	13-07-2020
5714380#0	VS SSK - TØ fremsender aftaleseddel sprosser og motorer - IKKE godkendt af Tilsyn	82.06.00-G01-1-16	13-07-2020
5714996#0	SV SSK - valg af Gulvfarve juni 2020	82.06.00-G01-1-16	14-07-2020
5715045#0	SV SSK - valg af Gulvfarve juni 2020	82.06.00-G01-1-16	14-07-2020
5715483#0	SV SSK - TØ sprosser og motorer - IKKE godkendt af Tilsyn - Døre ikke bestilt	82.06.00-G01-1-16	14-07-2020
5716060#0	Ikke medtaget	82.06.00-G01-1-16	15-07-2020
5739386#0	06 Bemærkninger til faktura vedrørende honorar	82.06.00-G01-1-16	15-07-2020
5718946#0	Ikke medtaget	82.06.00-G01-1-16	16-07-2020
5717493#0	SSK - Ovenlys, lysninger, tolerance på gips	82.06.00-G01-1-16	16-07-2020
5717489#0	SSK - Ovenlys	82.06.00-G01-1-16	16-07-2020
5739395#0	06 Bemærkninger til faktura vedrørende honorar	82.06.00-G01-1-16	16-07-2020
5718958#0	Re Ovenlys	82.06.00-G01-1-16	16-07-2020
5718943#0	SV Ovenlys - Arne efterspørger svar fra F&M	82.06.00-G01-1-16	16-07-2020
5727251#0	06 Bemærkninger til faktura vedrørende honorar til rådgivere	82.06.00-G01-1-16	16-07-2020

5719255#0	Ikke medtaget	82.06.00-G01-1-16	20-07-2020
5719256#0	Ikke medtaget	82.06.00-G01-1-16	20-07-2020
5719257#0	Ikke medtaget	82.06.00-G01-1-16	20-07-2020
5719258#0	Ikke medtaget	82.06.00-G01-1-16	20-07-2020
5719259#0	Ikke medtaget	82.06.00-G01-1-16	20-07-2020
5719261#0	Ikke medtaget	82.06.00-G01-1-16	20-07-2020
5719262#0	Ikke medtaget	82.06.00-G01-1-16	20-07-2020
5719263#0	Ikke medtaget	82.06.00-G01-1-16	20-07-2020
5719264#0	Ikke medtaget	82.06.00-G01-1-16	20-07-2020
5719265#0	Ikke medtaget	82.06.00-G01-1-16	20-07-2020
5719266#0	Ikke medtaget	82.06.00-G01-1-16	20-07-2020
5719267#0	Ikke medtaget	82.06.00-G01-1-16	20-07-2020
5726105#0	SV SSK - Fortr�dning af Procesudsugning, CTS	82.06.00-G01-1-16	21-07-2020
5721193#0	SSK - Lysning v. ovenlys.	82.06.00-G01-1-16	22-07-2020
5721935#0	Ikke medtaget	82.06.00-G01-1-16	23-07-2020
5726111#0	SV SSK - Dialogm�de omkring leveringer fra Kraftman	82.06.00-G01-1-16	23-07-2020
5723658#0	SSK - Agenda til opstartsm�de efter sommerferien	82.06.00-G01-1-16	25-07-2020
5722804#0	SV SSK - Fortr�dning af Procesudsugning, CTS	82.06.00-G01-1-16	27-07-2020
5725049#0	SSK - Ovenlysvinduerne - Tilbage melding til BH	82.06.00-G01-1-16	28-07-2020
5725043#0	SSK - Vandudfordring p� skolen	82.06.00-G01-1-16	28-07-2020
5725042#0	VS SSK - Underentrepren�rer p� pladsen	82.06.00-G01-1-16	28-07-2020
5725017#0	VS SSK - aftaleseddel til R�hus p� lukning af huller	82.06.00-G01-1-16	29-07-2020
5724985#0	Ikke medtaget	82.06.00-G01-1-16	29-07-2020
5725148#0	VS SSK - Fortr�dning af Procesudsugning, CTS	82.06.00-G01-1-16	29-07-2020
5725201#0	SSK luft ventilation i bygning nord	82.06.00-G01-1-16	29-07-2020
5726397#0	Ikke medtaget	82.06.00-G01-1-16	30-07-2020
5726172#0	Ikke medtaget	82.06.00-G01-1-16	30-07-2020
5727364#0	Ikke medtaget	82.06.00-G01-1-16	30-07-2020
5727367#0	Ikke medtaget	82.06.00-G01-1-16	30-07-2020
5727369#0	Ikke medtaget	82.06.00-G01-1-16	30-07-2020
5733165#0	Ikke medtaget	82.06.00-G01-1-16	03-08-2020
5727882#0	06 tilladelse til afledning af tag-overfladevand - sundt med underskrift til r�dgiver	82.06.00-G01-1-16	03-08-2020
5731500#0	SV Sk�rb�k skole - besparelser	82.06.00-G01-1-16	03-08-2020
5733171#0	Ikke medtaget	82.06.00-G01-1-16	03-08-2020
5728205#0	SSK - Detalje ved ovenlys	82.06.00-G01-1-16	03-08-2020
5730809#0	SV SSK - Indvendige d�re glaspartier - Leveringsuge	82.06.00-G01-1-16	03-08-2020
5730802#0	VS Multitek-Sk�rb�k Skole	82.06.00-G01-1-16	03-08-2020
5730696#0	SV Lofter	82.06.00-G01-1-16	03-08-2020
5730699#0	Ikke medtaget	82.06.00-G01-1-16	03-08-2020
5732155#0	SSK - M�de vedr. CTS til procesudsugning	82.06.00-G01-1-16	03-08-2020
5730724#0	SV SSK - Indvendige d�re glaspartier - Leveringsuge	82.06.00-G01-1-16	04-08-2020
5730727#0	SV SSK - Indvendige d�re glaspartier - Leveringsuge	82.06.00-G01-1-16	04-08-2020
5730725#0	SV SSK - Indvendige d�re glaspartier - Leveringsuge	82.06.00-G01-1-16	04-08-2020
5728449#0	SV SSK - Indvendige d�re glaspartier - Leveringsuge	82.06.00-G01-1-16	04-08-2020
5730726#0	SV SSK - Indvendige d�re glaspartier - Leveringsuge	82.06.00-G01-1-16	04-08-2020
5728461#0	SV Vedr. vores aftaleseddel 50, afd�kning vindsp�rre - Kraftman eftersp�rger igen penge for afd�knin	82.06.00-G01-1-16	04-08-2020
5728486#0	SV SSK - Indvendige d�re glaspartier - Leveringsuge	82.06.00-G01-1-16	04-08-2020
5730719#0	SV SSK - Indvendige d�re glaspartier - Leveringsuge	82.06.00-G01-1-16	04-08-2020
5733161#0	Ikke medtaget	82.06.00-G01-1-16	04-08-2020
5729253#0	Ikke medtaget	82.06.00-G01-1-16	04-08-2020
5739364#0	06 Tilsynsnoter vedr. inventar	82.06.00-G01-1-16	04-08-2020
5729194#0	Ikke medtaget	82.06.00-G01-1-16	04-08-2020
5729195#0	Ikke medtaget	82.06.00-G01-1-16	04-08-2020
5729196#0	Ikke medtaget	82.06.00-G01-1-16	04-08-2020
5729197#0	Ikke medtaget	82.06.00-G01-1-16	04-08-2020
5729198#0	Ikke medtaget	82.06.00-G01-1-16	04-08-2020
5729199#0	Ikke medtaget	82.06.00-G01-1-16	04-08-2020

5729200#0	Ikke medtaget	82.06.00-G01-1-16	04-08-2020
5729201#0	Ikke medtaget	82.06.00-G01-1-16	04-08-2020
5729202#0	Ikke medtaget	82.06.00-G01-1-16	04-08-2020
5729203#0	Ikke medtaget	82.06.00-G01-1-16	04-08-2020
5729204#0	Ikke medtaget	82.06.00-G01-1-16	04-08-2020
5729205#0	Ikke medtaget	82.06.00-G01-1-16	04-08-2020
5729953#0	SSK - Lysninger ved vinduer og fjernvarmeCTS	82.06.00-G01-1-16	05-08-2020
5730715#0	SV SSK - Lysninger ved vinduer og fjernvarmeCTS	82.06.00-G01-1-16	05-08-2020
5730695#0	SV SSK - valg af Gulvfarve juni 2020	82.06.00-G01-1-16	05-08-2020
5730713#0	SV SSK - Lysninger ved vinduer og fjernvarmeCTS	82.06.00-G01-1-16	05-08-2020
5730511#0	SV SSK - Lysning v. ovenlys.	82.06.00-G01-1-16	05-08-2020
5730683#0	06 Opsamling fra videomøde den 4.8 2020 mellemme rådgiver og kommunen	82.06.00-G01-1-16	05-08-2020
5730524#0	SSK - Arbejdsbeskrivelse for TØ og arbejde ved vinduerne.	82.06.00-G01-1-16	05-08-2020
5730706#0	SV SSK - Arbejdsbeskrivelse for TØ og arbejde ved vinduerne.	82.06.00-G01-1-16	06-08-2020
5730704#0	SV SSK - Arbejdsbeskrivelse for TØ og arbejde ved vinduerne.	82.06.00-G01-1-16	06-08-2020
5731093#0	SSK - Tækker, VVS, CTS, forkerte motorventiler	82.06.00-G01-1-16	06-08-2020
5731108#0	SSK - Tækker, Friis & Moltke, CTS, VVS, Forkerte Motorventiler, evt. manglende varme	82.06.00-G01-1-16	06-08-2020
5731501#0	SV Skærbæk skole - besparelser	82.06.00-G01-1-16	06-08-2020
5732231#0	SV SSK - Lysninger ved vinduer og fjernvarmeCTS	82.06.00-G01-1-16	06-08-2020
5731502#0	SV Skærbæk skole - besparelser Udeareal	82.06.00-G01-1-16	06-08-2020
5731496#0	VS SSK - Tækker, VVS, CTS, forkerte motorventiler	82.06.00-G01-1-16	06-08-2020
5736140#0	VS Vedr. aftaleseddel 7, 13, 17, 50, 51 og 52	82.06.00-G01-1-16	06-08-2020
5732359#0	SV SSK - Tækker, VVS, CTS, forkerte motorventiler	82.06.00-G01-1-16	06-08-2020
5732364#0	SV SSK - Tækker, VVS, CTS, forkerte motorventiler	82.06.00-G01-1-16	06-08-2020
5732213#0	SV SSK - manglende eller forkerte huller i syd	82.06.00-G01-1-16	07-08-2020
5732369#0	SV Skærbæk skole udv. vask ved naturteknologi	82.06.00-G01-1-16	07-08-2020
5739397#0	SSK - Økonomien er på den kritiske vej.	82.06.00-G01-1-16	07-08-2020
5739398#0	SSK - Status uge 32 -	82.06.00-G01-1-16	09-08-2020
5733229#0	SV SSK - Tækker, VVS, CTS, forkerte motorventiler	82.06.00-G01-1-16	10-08-2020
5733202#0	SV SSK - Dørfarvetegninger KS Skærbæk skole	82.06.00-G01-1-16	10-08-2020
5733234#0	SV SSK - valg af Gulvfarve juni 2020	82.06.00-G01-1-16	10-08-2020
5736508#0	SV SSK - valg af Gulvfarve juni 2020	82.06.00-G01-1-16	10-08-2020
5736513#0	SV SSK - valg af Gulvfarve juni 2020	82.06.00-G01-1-16	10-08-2020
5733266#0	SV Skærbæk KS - farve på indvendig døre	82.06.00-G01-1-16	10-08-2020
5736509#0	SV SSK - valg af Gulvfarve juni 2020	82.06.00-G01-1-16	10-08-2020
5733359#0	SV SSK - Vil du ringe til Johan fra Trehøje døre	82.06.00-G01-1-16	10-08-2020
5733358#0	SV SSK - valg af Gulvfarve juni 2020	82.06.00-G01-1-16	10-08-2020
5733363#0	SV Skærbæk KS - farve på indvendig døre	82.06.00-G01-1-16	10-08-2020
5734141#0	Plan E1 jf. 05.08.2020	82.06.00-G01-1-16	10-08-2020
5734142#0	SSK_Sikkerhedsmøde_15-2020-08-04	82.06.00-G01-1-16	10-08-2020
5734143#0	Byggepladsplan Skærbæk Ny Skole jf. 05.08.2020	82.06.00-G01-1-16	10-08-2020
5734144#0	Plan E0 jf. 05.08.2020	82.06.00-G01-1-16	10-08-2020
5734145#0	SSK_Sikkerhedsmøde_14-2020-07-07	82.06.00-G01-1-16	10-08-2020
5734146#0	Foto bilag fra den 21.07.2020	82.06.00-G01-1-16	10-08-2020
5734147#0	SSK PSS-2020-07-08	82.06.00-G01-1-16	10-08-2020
5734148#0	Plan E1 jf. 07.07.2020	82.06.00-G01-1-16	10-08-2020
5734149#0	SSK PSS-2020-07-07	82.06.00-G01-1-16	10-08-2020
5734150#0	Byggepladsplan Skærbæk Ny Skole jf. 07.07.2020	82.06.00-G01-1-16	10-08-2020
5734151#0	Plan E0 jf. 06.07.2020	82.06.00-G01-1-16	10-08-2020
5734153#0	Plan E0 jf. 07.07.2020	82.06.00-G01-1-16	10-08-2020
5734154#0	Plan E1 jf. 06.07.2020	82.06.00-G01-1-16	10-08-2020
5734163#0	06 byggemøde referat nr. 30 26.05.2020	82.06.00-G01-1-16	10-08-2020
5734164#0	06 byggemøde referat nr. 31 09.06.2020	82.06.00-G01-1-16	10-08-2020
5734165#0	06 byggemøde referat nr. 32 22.06.2020	82.06.00-G01-1-16	10-08-2020
5734166#0	06 byggemøde referat nr. 33 07.07.2020	82.06.00-G01-1-16	10-08-2020
5734168#0	06 byggemøde referat nr. 34 04.08.2020	82.06.00-G01-1-16	10-08-2020

5739427#0	Skærbæk skole ekstra branddør	82.06.00-G01-1-16	10-08-2020
5747456#0	Møde om byggeriet og Økonomien - korrespondance mellem rådgiver og Tønder Kommune	82.06.00-G01-1-16	10-08-2020
5739399#0	SSK - Omkobling af byggestrøm	82.06.00-G01-1-16	11-08-2020
5739400#0	VS (18751 Ny skole i Skærbæk) - Massivt dæk i Sciencetårn	82.06.00-G01-1-16	11-08-2020
5736008#0	06 Møde om byggeriet og Økonomien	82.06.00-G01-1-16	11-08-2020
5739401#0	SSK - Fradrag fra Råhus	82.06.00-G01-1-16	11-08-2020
5736058#0	SSK - Besparelse på MU + betonfliser	82.06.00-G01-1-16	12-08-2020
5736061#0	SV Skærbæk skole ekstra branddør	82.06.00-G01-1-16	12-08-2020
5736102#0	SV Skærbæk skole ekstra branddør	82.06.00-G01-1-16	12-08-2020
5739402#0	VS SSK - Aftaleseddel lukning af huller	82.06.00-G01-1-16	12-08-2020
5736778#0	Ikke medtaget	82.06.00-G01-1-16	12-08-2020
5739403#0	SSK - Opstart på gulvene.	82.06.00-G01-1-16	12-08-2020
5739422#0	06 valg af Gulvfarve juni 2020	82.06.00-G01-1-16	12-08-2020
5739428#0	Skærbæk skole branddør	82.06.00-G01-1-16	12-08-2020
5739429#0	SV Skærbæk skole branddør	82.06.00-G01-1-16	12-08-2020
5739404#0	SSK - Økonomimøde imellem BH og Kraftman AS d. 11. aug.	82.06.00-G01-1-16	12-08-2020
5739430#0	SV Skærbæk skole branddør - eksytra arbejde skærbæk trehøje NORD 1 sal	82.06.00-G01-1-16	13-08-2020
5739431#0	SV Skærbæk skole - foldevægge - Hjælp	82.06.00-G01-1-16	13-08-2020
5738966#0	06 Referat Gulvmøde	82.06.00-G01-1-16	13-08-2020
5739148#0	VS Skærbæk skole - foldevægge - Hjælp	82.06.00-G01-1-16	13-08-2020
5739432#0	SV Skærbæk skole - foldevægge - Hjælp	82.06.00-G01-1-16	14-08-2020
5739405#0	VS Vedr Skærbæk Skole.	82.06.00-G01-1-16	14-08-2020
5739629#0	06 Honorar skriv sendt til Friis & Moltke	82.06.00-G01-1-16	14-08-2020
5739591#0	VS Vedr Skærbæk Skole.	82.06.00-G01-1-16	14-08-2020
5739868#0	Ikke medtaget	82.06.00-G01-1-16	14-08-2020
5742589#0	Adm. styregruppe Skærbæk Skole - referat fra møde den 12. august 2020	82.06.00-G01-1-16	14-08-2020
5740472#0	06 Status uge 33 - svar til byggeledelse	82.06.00-G01-1-16	17-08-2020
5741359#0	Ikke medtaget	82.06.00-G01-1-16	17-08-2020
5741360#0	Ikke medtaget	82.06.00-G01-1-16	17-08-2020
5741361#0	Ikke medtaget	82.06.00-G01-1-16	17-08-2020
5741362#0	Ikke medtaget	82.06.00-G01-1-16	17-08-2020
5741363#0	Ikke medtaget	82.06.00-G01-1-16	17-08-2020
5741364#0	Ikke medtaget	82.06.00-G01-1-16	17-08-2020
5741365#0	Ikke medtaget	82.06.00-G01-1-16	17-08-2020
5741366#0	Ikke medtaget	82.06.00-G01-1-16	17-08-2020
5741367#0	Ikke medtaget	82.06.00-G01-1-16	17-08-2020
5741368#0	Ikke medtaget	82.06.00-G01-1-16	17-08-2020
5741369#0	Ikke medtaget	82.06.00-G01-1-16	17-08-2020
5741370#0	Ikke medtaget	82.06.00-G01-1-16	17-08-2020
5741373#0	Ikke medtaget	82.06.00-G01-1-16	17-08-2020
5741374#0	Ikke medtaget	82.06.00-G01-1-16	17-08-2020
5744197#0	Ikke medtaget	82.06.00-G01-1-16	19-08-2020
5743888#0	06 Indvendige vinduer - mangler måske i projektet	82.06.00-G01-1-16	19-08-2020
5744019#0	Ikke medtaget	82.06.00-G01-1-16	19-08-2020
5744181#0	Ikke medtaget	82.06.00-G01-1-16	19-08-2020
5745353#0	06 Farve på klatrevæggen	82.06.00-G01-1-16	19-08-2020
5744286#0	06 Indvendige vinduer - svar	82.06.00-G01-1-16	19-08-2020
5744475#0	06 Dagsorden økonomimøde d. 20. august - med rådgivere	82.06.00-G01-1-16	19-08-2020
5745490#0	Dagsorden 25. august - Politisk Styregruppe	82.06.00-G01-1-16	19-08-2020
5744666#0	SV SSK - Foldedøre, melamin vs. højtryk	82.06.00-G01-1-16	19-08-2020
5744863#0	Ikke medtaget	82.06.00-G01-1-16	19-08-2020
5744901#0	Ikke medtaget	82.06.00-G01-1-16	19-08-2020
5744902#0	Ikke medtaget	82.06.00-G01-1-16	19-08-2020
5744935#0	SV SSK - Malerbehandling, vedr. forhøjet fugt	82.06.00-G01-1-16	20-08-2020
5745107#0	06 Indvendige vinduer	82.06.00-G01-1-16	20-08-2020

5748070#0	SV SSK - lameller facade, tillægspris	82.06.00-G01-1-16	20-08-2020
5748071#0	SV Skærbæk skole sideparti 1. sal nord fjernet	82.06.00-G01-1-16	20-08-2020
5748072#0	Re SSK - lameller facade, tillægspris	82.06.00-G01-1-16	21-08-2020
5746557#0	SV SSK - Lysninger og tillægspris	82.06.00-G01-1-16	21-08-2020
5747449#0	06 Bygherre møde 20-08-2020 - referat fra rådgiver	82.06.00-G01-1-16	21-08-2020
5747156#0	SV Skærbæk	82.06.00-G01-1-16	21-08-2020
5747446#0	06 Bygherre møde 20-08-2020 - kommenteret af bygherre	82.06.00-G01-1-16	21-08-2020
5765889#0	06 Bygherre møde 20-08-2020 med bygherres kommentarer	82.06.00-G01-1-16	21-08-2020
5756632#0	SV SSK - Gulvmøde	82.06.00-G01-1-16	24-08-2020
5756638#0	Re SSK - Gulvmøde	82.06.00-G01-1-16	24-08-2020
5756631#0	SV SSK - Gulvmøde	82.06.00-G01-1-16	24-08-2020
5748792#0	Ikke medtaget	82.06.00-G01-1-16	24-08-2020
5748793#0	Ikke medtaget	82.06.00-G01-1-16	24-08-2020
5748794#0	Ikke medtaget	82.06.00-G01-1-16	24-08-2020
5748795#0	Ikke medtaget	82.06.00-G01-1-16	24-08-2020
5748796#0	Ikke medtaget	82.06.00-G01-1-16	24-08-2020
5748797#0	Ikke medtaget	82.06.00-G01-1-16	24-08-2020
5748798#0	Ikke medtaget	82.06.00-G01-1-16	24-08-2020
5748799#0	Ikke medtaget	82.06.00-G01-1-16	24-08-2020
5748800#0	Ikke medtaget	82.06.00-G01-1-16	24-08-2020
5748801#0	Ikke medtaget	82.06.00-G01-1-16	24-08-2020
5748802#0	Ikke medtaget	82.06.00-G01-1-16	24-08-2020
5748803#0	Ikke medtaget	82.06.00-G01-1-16	24-08-2020
5748804#0	Ikke medtaget	82.06.00-G01-1-16	24-08-2020
5748805#0	Ikke medtaget	82.06.00-G01-1-16	24-08-2020
5749053#0	SV Skærbæk skole - udeareal besparelser	82.06.00-G01-1-16	24-08-2020
5749136#0	SSK - Pris vedr. lysninger	82.06.00-G01-1-16	24-08-2020
5752898#0	SV Skærbæk skole vinduer 1. sal udgår	82.06.00-G01-1-16	24-08-2020
5751133#0	SSK - Tidsplan rev. 4	82.06.00-G01-1-16	24-08-2020
5751261#0	VS Skærbæk skole vinduer 1. sal udgår	82.06.00-G01-1-16	25-08-2020
5751260#0	Sv Skærbæk - Pris på lysninger	82.06.00-G01-1-16	25-08-2020
5750446#0	VS Skærbæk skole - Pris på lysninger	82.06.00-G01-1-16	25-08-2020
5750783#0	SSK - Kuldebrossikring over limtræsbjælke	82.06.00-G01-1-16	25-08-2020
5756676#0	SV Skærbæk - Pris på lysninger	82.06.00-G01-1-16	26-08-2020
5752933#0	SV SSK - Gulvmøde	82.06.00-G01-1-16	26-08-2020
5752945#0	SSK - Behandling af punkter på Dalux d. 25.08.2020	82.06.00-G01-1-16	26-08-2020
5751849#0	VS SSK - Behandling af punkter på Dalux d. 25.08.2020	82.06.00-G01-1-16	26-08-2020
5751941#0	SV Skærbæk skole - Tid, økonomi mv. fra kraftman	82.06.00-G01-1-16	26-08-2020
5756701#0	SV SSK - Behandling af punkter på Dalux d. 25.08.2020	82.06.00-G01-1-16	26-08-2020
5752972#0	SV SSK - Dilatations fuger og lydfuger	82.06.00-G01-1-16	26-08-2020
5753033#0	SV Dilatations fuger	82.06.00-G01-1-16	26-08-2020
5756715#0	SV SSK - Behandling af punkter på Dalux d. 25.08.2020	82.06.00-G01-1-16	26-08-2020
5752456#0	06 Yderdøre mangler håndtag - svar til rådgiver	82.06.00-G01-1-16	27-08-2020
5752782#0	SV SSK - Behandling af punkter på Dalux d. 25.08.2020 - Gas installationer	82.06.00-G01-1-16	27-08-2020
5753707#0	SV SSK - Behandling af punkter på Dalux d. 25.08.2020	82.06.00-G01-1-16	27-08-2020
5753944#0	06 Mørklægningsgardiner	82.06.00-G01-1-16	27-08-2020
5753983#0	06 besparelse bænke og vægge i facade - sendt til rådgiver	82.06.00-G01-1-16	27-08-2020
5756727#0	SV SSK - Behandling af punkter på Dalux d. 25.08.2020	82.06.00-G01-1-16	27-08-2020
5756843#0	SV SSK - Behandling af punkter på Dalux d. 25.08.2020	82.06.00-G01-1-16	28-08-2020
5754373#0	Ikke medtaget	82.06.00-G01-1-16	28-08-2020
5757251#0	VS Ssk - besparelse	82.06.00-G01-1-16	28-08-2020
5754482#0	SV Ssk - Lameller udv. facade	82.06.00-G01-1-16	28-08-2020
5754490#0	Ikke medtaget	82.06.00-G01-1-16	28-08-2020
5754521#0	Ikke medtaget	82.06.00-G01-1-16	28-08-2020
5754673#0	SSK - Skørter, TØ's - Arbejde	82.06.00-G01-1-16	28-08-2020
5754723#0	SV SSK - Behandling af punkter på Dalux d. 25.08.2020	82.06.00-G01-1-16	28-08-2020
5756866#0	SV Skærbæk skole indvendig beklædning i mellembygning	82.06.00-G01-1-16	28-08-2020

5754858#0	Ikke medtaget	82.06.00-G01-1-16	28-08-2020
5756865#0	SV SSK - Skørter, TØ's - Arbejde	82.06.00-G01-1-16	28-08-2020
5759673#0	SV SSK - Behandling af punkter på Dalux d. 25.08.2020	82.06.00-G01-1-16	28-08-2020
5755310#0	SV SSK - Behandling af punkter på Dalux d. 25.08.2020	82.06.00-G01-1-16	28-08-2020
5759633#0	SSK - Ang. CTS procesudsugning	82.06.00-G01-1-16	28-08-2020
352828#1	Jord ved ny adgangsvej	82.06.00-G01-1-16	28-08-2020
5759634#0	SV Opfølgning på økonomi, Skærbæk Skole	82.06.00-G01-1-16	31-08-2020
5757085#0	tyveri Skærbæk skole	82.06.00-G01-1-16	31-08-2020
5756010#0	SV SSK - Dilatations fuger og lydfuger	82.06.00-G01-1-16	31-08-2020
5756371#0	SV SSK - Dilatations fuger og lydfuger	82.06.00-G01-1-16	31-08-2020
5756533#0	06 Spørgsmål til ingeniør ang ekstra arbejde 1.41 formidling	82.06.00-G01-1-16	31-08-2020
5756685#0	SV SSK - Kuldebrossikring over limtræsbjælke	82.06.00-G01-1-16	31-08-2020
5757250#0	SV SSK - Kuldebrossikring over limtræsbjælke	82.06.00-G01-1-16	31-08-2020
5756989#0	VS SSK - Ang. CTS procesudsugning	82.06.00-G01-1-16	31-08-2020
5757095#0	06 Svar til rådgiver - rykker for betaling	82.06.00-G01-1-16	31-08-2020
5757289#0	Ikke medtaget	82.06.00-G01-1-16	31-08-2020
5757613#0	Ikke medtaget	82.06.00-G01-1-16	31-08-2020
5757615#0	Ikke medtaget	82.06.00-G01-1-16	31-08-2020
5757618#0	Ikke medtaget	82.06.00-G01-1-16	31-08-2020
5758718#0	SV SSK - Ang. CTS procesudsugning	82.06.00-G01-1-16	31-08-2020
5758097#0	Ikke medtaget	82.06.00-G01-1-16	01-09-2020
5758245#0	Ikke medtaget	82.06.00-G01-1-16	01-09-2020
5758735#0	SV SSK - Ang. CTS procesudsugning	82.06.00-G01-1-16	01-09-2020
5763037#0	06 Ejendomserklæring elevatorer	82.06.00-G01-1-16	02-09-2020
5761583#0	06 Tyveri på pladsen	82.06.00-G01-1-16	03-09-2020
5763349#0	06 Dørhåndtag indvendigt	82.06.00-G01-1-16	04-09-2020
5763552#0	SV Skærbæk skole maling i rengøringsrum 1.43	82.06.00-G01-1-16	04-09-2020
5763514#0	SV Skærbæk - Afklaringer trinlyd landskab	82.06.00-G01-1-16	04-09-2020
5764325#0	06 bekymrings- notat ang tid og økonomi fra byggeledelse	82.06.00-G01-1-16	04-09-2020
5767477#0	Adm. styregruppe Skærbæk Skole - dagsorden til møde den 14. september 2020	82.06.00-G01-1-16	04-09-2020
5764419#0	06 ansvarsfraskrivelse og ekstraarbejder på landskabsprojektet	82.06.00-G01-1-16	04-09-2020
5764835#0	06 bekymrings notat - spørgsmål til rådgivere	82.06.00-G01-1-16	07-09-2020
5765233#0	Skærbæk Skole - Døre i vindfang.	82.06.00-G01-1-16	07-09-2020
5766312#0	06 Honorar - svar fra Tønder Kommune	82.06.00-G01-1-16	07-09-2020
5766356#0	06 bekymrings notat - rettelse fra Søren Aaby	82.06.00-G01-1-16	07-09-2020
5766709#0	06 bekymrings notat - Reklamation over fejl og manglende opfølgning sendt til F&M	82.06.00-G01-1-16	08-09-2020
5767955#0	SV SSK - Brand opluk til elevator skakt	82.06.00-G01-1-16	08-09-2020
5767926#0	SV SSK - Koordineringsmøde aflyst, bygherre er på pladsen	82.06.00-G01-1-16	09-09-2020
5768003#0	VS SSK - Koordineringsmøde aflyst i dag pga. sygdom	82.06.00-G01-1-16	09-09-2020
5769843#0	Skærbæk Skole - Elevator skæring, dørhuller og udsparring	82.06.00-G01-1-16	09-09-2020
5779892#0	SV SSK - Brand opluk til elevator skakt	82.06.00-G01-1-16	10-09-2020
5771931#0	SV Skærbæk Skole - Elevator skæring	82.06.00-G01-1-16	11-09-2020
5772031#0	Ikke medtaget	82.06.00-G01-1-16	11-09-2020
5772059#0	Ikke medtaget	82.06.00-G01-1-16	11-09-2020
5774268#0	SSK - Loftarbejder, udfordring med overholdelse af tidsplan.	82.06.00-G01-1-16	14-09-2020
5775195#0	SSK - Forkert udført skotrende	82.06.00-G01-1-16	15-09-2020
5775486#0	06 Detalje ved døre - spørgsmål til rådgiver	82.06.00-G01-1-16	15-09-2020
5775944#0	SV SSK - Forkert udført skotrende	82.06.00-G01-1-16	15-09-2020
5775937#0	SV Ekstra systemlofter pga forskert placering af TT drager i mellembygning.	82.06.00-G01-1-16	15-09-2020
5776376#0	SSK - Pris på boardwalk	82.06.00-G01-1-16	16-09-2020
5778462#0	06 diverse punkter til råhus	82.06.00-G01-1-16	16-09-2020
5779858#0	VS SSK - Ovenlysmoduler, styresystem, gardiner	82.06.00-G01-1-16	17-09-2020
5779855#0	Skærbæk Skole - Røgudluftning og komfortudluftning	82.06.00-G01-1-16	17-09-2020
5779220#0	06 Punkter til Tækker - manglende afklaring	82.06.00-G01-1-16	17-09-2020
5780045#0	06 Punkter til Tækker	82.06.00-G01-1-16	17-09-2020
5780030#0	Ikke medtaget	82.06.00-G01-1-16	17-09-2020

5779560#0	Ikke medtaget	82.06.00-G01-1-16	17-09-2020
5780042#0	06 Referat adm. styregruppe 14.9.2020	82.06.00-G01-1-16	17-09-2020
5780414#0	Dagsorden politisk styregruppe 21.9.2020.pdf	82.06.00-G01-1-16	18-09-2020
5781515#0	Referat fra møde d. 25.8.2020 - Politisk Styregruppe	82.06.00-G01-1-16	18-09-2020
5780545#0	06 Standsning af Totalrådgiver - info til entreprenører	82.06.00-G01-1-16	18-09-2020
5781511#0	Ikke medtaget	82.06.00-G01-1-16	18-09-2020
5781472#0	Ikke medtaget	82.06.00-G01-1-16	18-09-2020
5781478#0	Ikke medtaget	82.06.00-G01-1-16	18-09-2020
5781853#0	SV Skærbæk skole Habila, foldedøre	82.06.00-G01-1-16	18-09-2020
5782270#0	06 Opdateret byggetidsplan	82.06.00-G01-1-16	18-09-2020
5781846#0	SV SSK - Fritstående spær, malerbehandling	82.06.00-G01-1-16	18-09-2020
5783371#0	SV GK - Emhætter til madkundskab igen	82.06.00-G01-1-16	21-09-2020
5783457#0	SV Emhætter til madkundskab igen	82.06.00-G01-1-16	21-09-2020
5784097#0	Tilbud belægning til hovedindgang Skærbæk ny skole	82.06.00-G01-1-16	22-09-2020
5784209#0	SSK - Tegninger grovkøkken madkundskab	82.06.00-G01-1-16	22-09-2020
5784048#0	SV SSK - Tilbud belægning til hovedindgang, sokkelaffugter	82.06.00-G01-1-16	22-09-2020
5784047#0	Ikke medtaget	82.06.00-G01-1-16	22-09-2020
5785964#0	Ikke medtaget	82.06.00-G01-1-16	22-09-2020
5784211#0	SSK - Placering af ADK brik læser	82.06.00-G01-1-16	22-09-2020
5785806#0	SV SSK - Placering af ADK brik læser	82.06.00-G01-1-16	23-09-2020
5785962#0	Ikke medtaget	82.06.00-G01-1-16	23-09-2020
5785985#0	Ikke medtaget	82.06.00-G01-1-16	23-09-2020
5786081#0	06 Dalux håndtering sendt til entreprenører	82.06.00-G01-1-16	23-09-2020
5786447#0	SSK - Skinner ved døre	82.06.00-G01-1-16	23-09-2020
5787975#0	VS Afklaringspunkter - Dalux med mere.	82.06.00-G01-1-16	24-09-2020
5788756#0	Ikke medtaget	82.06.00-G01-1-16	24-09-2020
5788883#0	Ikke medtaget	82.06.00-G01-1-16	24-09-2020
5788919#0	Ikke medtaget	82.06.00-G01-1-16	24-09-2020
5788929#0	Ikke medtaget	82.06.00-G01-1-16	24-09-2020
5788987#0	Kraftman - Aftaleseddel CE51.pdf	82.06.00-G01-1-16	24-09-2020
5789409#0	Ikke medtaget	82.06.00-G01-1-16	25-09-2020
5790134#0	SSK - Placering af gasflasker til undervisningslokaler	82.06.00-G01-1-16	25-09-2020
5792343#0	Referat Politisk Styregruppe 21.9.2020	82.06.00-G01-1-16	25-09-2020
5799742#0	SV Mørklægning - skærbæk skole.	82.06.00-G01-1-16	25-09-2020
5793944#0	SSK - Manglende udstøbning ved døre- og vinduespartier.	82.06.00-G01-1-16	29-09-2020
5794021#0	SV SSK - Manglende udstøbning ved døre- og vinduespartier.	82.06.00-G01-1-16	29-09-2020
5798257#0	Re SSK - Manglende udstøbning ved døre- og vinduespartier.	82.06.00-G01-1-16	29-09-2020
5794383#0	SV SSK - Bundskinner i døre, brandkrav	82.06.00-G01-1-16	30-09-2020
5794971#0	Ikke medtaget	82.06.00-G01-1-16	30-09-2020
5795332#0	SV Skærbæk , Stue, Syd, forstærkning ved indiv. døre	82.06.00-G01-1-16	30-09-2020
5795474#0	SSK - Slangevinder, forsænket i indervæg	82.06.00-G01-1-16	30-09-2020
5795526#0	Re SSK - Slangevinder, forsænket i indervæg	82.06.00-G01-1-16	30-09-2020
5795654#0	Adm. styregruppe Skærbæk Skole - dagsorden til møde den 5. oktober 2020	82.06.00-G01-1-16	30-09-2020
5795943#0	SV Adm. styregruppe Skærbæk Skole - dagsorden til møde den 5. oktober 2020	82.06.00-G01-1-16	01-10-2020
5796437#0	06 Dokumentation for inventar til Tønder Kommune	82.06.00-G01-1-16	01-10-2020
5796750#0	SV SSK - Aftalesedler	82.06.00-G01-1-16	01-10-2020
5796751#0	Ikke medtaget	82.06.00-G01-1-16	01-10-2020
5796755#0	Ikke medtaget	82.06.00-G01-1-16	01-10-2020
5796757#0	Ikke medtaget	82.06.00-G01-1-16	01-10-2020
5796758#0	Ikke medtaget	82.06.00-G01-1-16	01-10-2020
5797167#0	Ikke medtaget	82.06.00-G01-1-16	01-10-2020
5799109#0	06 Dokumentation lysninger - Tønder Kommunes ejendom	82.06.00-G01-1-16	01-10-2020
5798121#0	Ikke medtaget	82.06.00-G01-1-16	02-10-2020
5798101#0	Ikke medtaget	82.06.00-G01-1-16	02-10-2020
5798285#0	Ikke medtaget	82.06.00-G01-1-16	02-10-2020
5798536#0	Vedr. terrasse omfang	82.06.00-G01-1-16	02-10-2020

5800914#0	Ikke medtaget	82.06.00-G01-1-16	05-10-2020
5808886#0	Ikke medtaget	82.06.00-G01-1-16	06-10-2020
5802889#0	Ikke medtaget	82.06.00-G01-1-16	06-10-2020
5802890#0	Ikke medtaget	82.06.00-G01-1-16	06-10-2020
5802891#0	Ikke medtaget	82.06.00-G01-1-16	06-10-2020
5802892#0	Ikke medtaget	82.06.00-G01-1-16	06-10-2020
5802893#0	Ikke medtaget	82.06.00-G01-1-16	06-10-2020
5802894#0	Ikke medtaget	82.06.00-G01-1-16	06-10-2020
5802895#0	Ikke medtaget	82.06.00-G01-1-16	06-10-2020
5802896#0	Ikke medtaget	82.06.00-G01-1-16	06-10-2020
5802897#0	Ikke medtaget	82.06.00-G01-1-16	06-10-2020
5802898#0	Ikke medtaget	82.06.00-G01-1-16	06-10-2020
5802899#0	Ikke medtaget	82.06.00-G01-1-16	06-10-2020
5802900#0	Ikke medtaget	82.06.00-G01-1-16	06-10-2020
5802901#0	Ikke medtaget	82.06.00-G01-1-16	06-10-2020
5802902#0	Ikke medtaget	82.06.00-G01-1-16	06-10-2020
5802903#0	Ikke medtaget	82.06.00-G01-1-16	06-10-2020
5803037#0	SV Skærbæk Skole - udeareal	82.06.00-G01-1-16	07-10-2020
5803126#0	SVSKYdoor skydedøre, ordrebekræftelse	82.06.00-G01-1-16	07-10-2020
5803211#0	SSK - Husk arbejdsgange og afklaringspunkter til Arne	82.06.00-G01-1-16	07-10-2020
5803251#0	SV Brandisolering af kanal over trappeopgang i S2, SSK	82.06.00-G01-1-16	07-10-2020
5803345#0	SSK - Adgangsvej spærres i uge 43.	82.06.00-G01-1-16	07-10-2020
5808887#0	Ikke medtaget	82.06.00-G01-1-16	07-10-2020
5803435#0	SV Brandisolering af kanal over trappeopgang i S2, SSK	82.06.00-G01-1-16	07-10-2020
5808888#0	Ikke medtaget	82.06.00-G01-1-16	07-10-2020
5808889#0	Ikke medtaget	82.06.00-G01-1-16	07-10-2020
5804251#0	Ikke medtaget	82.06.00-G01-1-16	07-10-2020
5804480#0	Arbejdstilsynet Besøgsrapport d.07.10.2020.pdf	82.06.00-G01-1-16	07-10-2020
5806391#0	Adm. styregruppe Skærbæk Skole - referat fra møde den 5. okt. 2020	82.06.00-G01-1-16	08-10-2020
5807972#0	Boardwalk- kostet beton	82.06.00-G01-1-16	09-10-2020
5807973#0	Boardwalk- teglklinker	82.06.00-G01-1-16	09-10-2020
5809352#0	Tilbud fra Ingeniørværket - Arbejds miljøkoordinering	82.06.00-G01-1-16	09-10-2020
5809403#0	Skærbæk Skole - Vagtordning	82.06.00-G01-1-16	12-10-2020
5810585#0	Ikke medtaget	82.06.00-G01-1-16	13-10-2020
5810776#0	SSK - Ventilationslofter	82.06.00-G01-1-16	13-10-2020
5810779#0	SSK - Gerigter	82.06.00-G01-1-16	13-10-2020
5810787#0	SSK - Brandisolering	82.06.00-G01-1-16	13-10-2020
5810868#0	SV SSK - Brandisolering	82.06.00-G01-1-16	13-10-2020
5812208#0	Kommunalbestyrelsens beslutning 25. juni 2020	82.06.00-G01-1-16	14-10-2020
5815151#0	SV SSK - Gerigter	82.06.00-G01-1-16	19-10-2020
5819375#0	SSK - Punkter fra møde d. 19.10.2020	82.06.00-G01-1-16	20-10-2020
5820864#0	SSK - Aftaleseddel CE.23 CE.59 CE.60 AE.52	82.06.00-G01-1-16	21-10-2020
5821166#0	Ikke medtaget	82.06.00-G01-1-16	21-10-2020
5821163#0	Ikke medtaget	82.06.00-G01-1-16	21-10-2020
5825155#0	Forsinkelse	82.06.00-G01-1-16	21-10-2020
5825156#0	vejrlig	82.06.00-G01-1-16	21-10-2020
5821170#0	SV vejrlig	82.06.00-G01-1-16	21-10-2020
5821227#0	VS Udsigts tårn svar til kraftman	82.06.00-G01-1-16	21-10-2020
5825157#0	SV vejrlig	82.06.00-G01-1-16	21-10-2020
5825158#0	SV Udsigts tårn	82.06.00-G01-1-16	21-10-2020
5822896#0	Dagsordenspunkt Frigivelse af midler til uforudsete udgifter, Skærbæk Skole behandlet på mødet .docx	82.06.00-G01-1-16	22-10-2020
5824588#0	VS Ny skole i Skærbæk IT-koordinering	82.06.00-G01-1-16	23-10-2020
5824901#0	VS Tilbud boardwalk egetræ til skolen	82.06.00-G01-1-16	26-10-2020
5824951#0	Ikke medtaget	82.06.00-G01-1-16	26-10-2020
5825140#0	SV vejrlig	82.06.00-G01-1-16	26-10-2020
5826058#0	SV SSK - ABA Alarmforholdsordre Tilslutningsaftale	82.06.00-G01-1-16	26-10-2020
5826095#0	SV vejrlig	82.06.00-G01-1-16	26-10-2020

5826538#0	SV Indregulering af ventilation, tidsplan, Skærbæk Skole	82.06.00-G01-1-16	27-10-2020
5826549#0	SV vejrlig	82.06.00-G01-1-16	27-10-2020
5827496#0	06 Referat politisk styregruppe 19.10.2020	82.06.00-G01-1-16	27-10-2020
5827666#0	SV skærbæk skole tidsplan	82.06.00-G01-1-16	27-10-2020
5828571#0	SV SSK - Mellembygning, døre	82.06.00-G01-1-16	28-10-2020
5829034#0	SSK - Opfølgning fra Bo Michelsen, udv. trapper, science tårn, mødeskur	82.06.00-G01-1-16	28-10-2020
5829190#0	SV Indregulering af ventilation, Skærbæk Skole	82.06.00-G01-1-16	28-10-2020
5829820#0	VS Skærbæk skole, afrensning af undergulve	82.06.00-G01-1-16	28-10-2020
5830476#0	SSK - afrensning af gulve, tvist maler og gulv	82.06.00-G01-1-16	29-10-2020
5830577#0	SV SSK - afrensning af gulve	82.06.00-G01-1-16	29-10-2020
5830638#0	SSK - Oprydning ved indkørsel til byggepladsen	82.06.00-G01-1-16	29-10-2020
5831056#0	SV SSK - Gulve, stueplan og mellembygning, tvist afrensning	82.06.00-G01-1-16	29-10-2020
5831184#0	Ikke medtaget	82.06.00-G01-1-16	29-10-2020
5831098#0	06 Udfordring med overholdelse af tidsplan - Tømrer	82.06.00-G01-1-16	29-10-2020
5831884#0	Ikke medtaget	82.06.00-G01-1-16	29-10-2020
5832495#0	06 Revideret tidsplan - Svar fra Mads Vejrup	82.06.00-G01-1-16	30-10-2020
5833313#0	SV SSK - Gulve, stueplan og mellembygning	82.06.00-G01-1-16	30-10-2020
5837019#0	Ikke medtaget	82.06.00-G01-1-16	02-11-2020
5839013#0	funktionsbeskrivelser CTS	82.06.00-G01-1-16	03-11-2020
5838991#0	06 indeksregulering af entreprisesum tømrer - afvises	82.06.00-G01-1-16	04-11-2020
5839348#0	Ikke medtaget	82.06.00-G01-1-16	04-11-2020
5839586#0	SSK - GulvskinnerBundskinner ved døre.	82.06.00-G01-1-16	04-11-2020
5850235#0	Adm. styregruppe Skærbæk Skole - dagsorden til møde den 13. nov. 2020	82.06.00-G01-1-16	04-11-2020
5854047#0	Ikke medtaget	82.06.00-G01-1-16	04-11-2020
5841059#0	SV SSK - GulvskinnerBundskinner ved døre.	82.06.00-G01-1-16	05-11-2020
5841574#0	Corona hos fugemand fra Tømrer - Svar fra Tønder Kommune	82.06.00-G01-1-16	05-11-2020
5842307#0	Reklamation overfor totalrådgiver - Fortrådning til procesventilation	82.06.00-G01-1-16	05-11-2020
5844511#0	XML fil til energimærkning	82.06.00-G01-1-16	05-11-2020
5845317#0	SV Skærbæk skole, lysningarbejde, ekstra tid.	82.06.00-G01-1-16	09-11-2020
5850358#0	Beregning af spær fastgørelse	82.06.00-G01-1-16	10-11-2020
5847476#0	Gulvafklaringer	82.06.00-G01-1-16	10-11-2020
5848588#0	06 byggemøde referat nr. 35 18.08.2020	82.06.00-G01-1-16	11-11-2020
5848589#0	06 byggemøde referat nr. 36 02.09.2020	82.06.00-G01-1-16	11-11-2020
5848590#0	06 byggemøde referat nr. 37 16.09.2020	82.06.00-G01-1-16	11-11-2020
5848591#0	06 byggemøde referat nr. 38 29.09.2020	82.06.00-G01-1-16	11-11-2020
5848592#0	06 byggemøde referat nr. 39 06.10.2020	82.06.00-G01-1-16	11-11-2020
5848593#0	06 byggemøde referat nr. 40 13.10.2020	82.06.00-G01-1-16	11-11-2020
5848594#0	06 byggemøde referat nr. 41 27.10.2020	82.06.00-G01-1-16	11-11-2020
5848595#0	06 byggemøde referat nr. 42 03.11.2020	82.06.00-G01-1-16	11-11-2020
5848596#0	06 byggemøde referat nr. 43 10.11.2020	82.06.00-G01-1-16	11-11-2020
5848991#0	Ikke medtaget	82.06.00-G01-1-16	11-11-2020
5848990#0	Ikke medtaget	82.06.00-G01-1-16	11-11-2020
5848994#0	Blowerdoortest - Svar til TEDanmark	82.06.00-G01-1-16	11-11-2020
5863014#0	Ikke medtaget	82.06.00-G01-1-16	11-11-2020
5850606#0	SV Skærbæk Skole - 174177 - Tegninger til produktion -VE-N1-022 Stue.	82.06.00-G01-1-16	12-11-2020
5850967#0	Udfordring med overholdelse af tidsplan tømrer - opfølgning	82.06.00-G01-1-16	12-11-2020
5852965#0	Ikke medtaget	82.06.00-G01-1-16	13-11-2020
5852966#0	Ikke medtaget	82.06.00-G01-1-16	13-11-2020
5852967#0	Ikke medtaget	82.06.00-G01-1-16	13-11-2020
5852968#0	Aktindsigts dokument 2020, 13. nov. 2020 - nr. 4 á 15	82.06.00-G01-1-16	13-11-2020
5852969#0	Aktindsigts dokument 2020, 13. nov. 2020 - nr. 5 á 15	82.06.00-G01-1-16	13-11-2020
5852970#0	Aktindsigts dokument 2020, 13. nov. 2020 - nr. 6 á 15	82.06.00-G01-1-16	13-11-2020
5852971#0	Aktindsigts dokument 2020, 13. nov. 2020 - nr. 7 á 15	82.06.00-G01-1-16	13-11-2020
5852972#0	Aktindsigts dokument 2020, 13. nov. 2020 - nr. 8 á 15	82.06.00-G01-1-16	13-11-2020

5852973#0	Aktindsigts dokument 2020, 13. nov. 2020 - nr. 9 á 15	82.06.00-G01-1-16	13-11-2020
5852974#0	Aktindsigts dokument 2020, 13. nov. 2020 - nr. 10 á 15	82.06.00-G01-1-16	13-11-2020
5852975#0	Aktindsigts dokument 2020, 13. nov. 2020 - nr. 11 á 15	82.06.00-G01-1-16	13-11-2020
5852976#0	Aktindsigts dokument 2020, 13. nov. 2020 - nr. 12 á 15	82.06.00-G01-1-16	13-11-2020
5852977#0	Aktindsigts dokument 2020, 13. nov. 2020 - nr. 13 á 15	82.06.00-G01-1-16	13-11-2020
5852978#0	Aktindsigts dokument 2020, 13. nov. 2020 - nr. 14 á 15	82.06.00-G01-1-16	13-11-2020
5852979#0	Aktindsigts dokument 2020, 13. nov. 2020 - nr. 15 á 15	82.06.00-G01-1-16	13-11-2020
5853392#0	Reklamation mod rådgiver - betonelement	82.06.00-G01-1-16	16-11-2020
5853984#0	Dagsorden politisk styregruppe d. 17.11.2020	82.06.00-G01-1-16	16-11-2020
5854017#0	Facade beklædning - manglende levering og forsinkelse	82.06.00-G01-1-16	16-11-2020
5855602#0	Ikke medtaget	82.06.00-G01-1-16	17-11-2020
5856258#0	SV SSK - Beklædning skure	82.06.00-G01-1-16	17-11-2020
5857686#0	SSK - Udsparringer.	82.06.00-G01-1-16	18-11-2020
5858629#0	SSK - Parkeringsforhold	82.06.00-G01-1-16	18-11-2020
5858641#0	VS SSK - Parkeringsforhold	82.06.00-G01-1-16	18-11-2020
5862821#0	SV SSK - Parkeringsforhold	82.06.00-G01-1-16	18-11-2020
5859111#0	Adm. styregruppe Skærbæk Skole - referat fra møde den 12. nov. 2020	82.06.00-G01-1-16	19-11-2020
5860102#0	SV Skærbæk Skole, Skure, vindspærre	82.06.00-G01-1-16	19-11-2020
5861181#0	VS SSK - Bravida rykker for aftalesedler	82.06.00-G01-1-16	20-11-2020
5880778#0	SV SSK - Bravida rykker for aftalesedler	82.06.00-G01-1-16	20-11-2020
5861811#0	SkærbækSkole - Blindskilt ved vinduesåbninger på 1 sal.	82.06.00-G01-1-16	20-11-2020
5862915#0	VS SSK - Bravida rykker for aftalesedler	82.06.00-G01-1-16	23-11-2020
5863175#0	Ikke medtaget	82.06.00-G01-1-16	23-11-2020
5864123#0	Færdig arkæologisk rapport forundersøgelse af matr. 2520 mfl Hjemsted i 2017	82.06.00-G01-1-16	23-11-2020
5865027#0	vaskerende finværksted	82.06.00-G01-1-16	24-11-2020
5893299#0	SV SSK - Udsparringer.	82.06.00-G01-1-16	24-11-2020
5866173#0	SSK - Blindskilt dæksel til terrassedøre	82.06.00-G01-1-16	25-11-2020
5866292#0	SSK - Opbygning af terrasser jf. brand	82.06.00-G01-1-16	25-11-2020
5867272#0	Ikke medtaget	82.06.00-G01-1-16	25-11-2020
5867964#0	SV (18751 Ny skole i Skærbæk) - Aftaleseddel 57	82.06.00-G01-1-16	26-11-2020
5870782#0	SSK - Underbeklædning ved terrasse, Nord	82.06.00-G01-1-16	27-11-2020
5871993#0	SV Keflico AS Tilbud nr. T16976, Beklædning og terrassebrædder	82.06.00-G01-1-16	30-11-2020
5880727#0	SV SSK - Opbygning af terrasser jf. brand	82.06.00-G01-1-16	30-11-2020
5872459#0	SV SSK - Opbygning af terrasser jf. brand	82.06.00-G01-1-16	30-11-2020
5872762#0	indeksregulering af enterprisesum tømrer	82.06.00-G01-1-16	30-11-2020
5872935#0	Ikke medtaget	82.06.00-G01-1-16	30-11-2020
5891962#0	SV SSK - Tidsplan og bemanding	82.06.00-G01-1-16	30-11-2020
5875230#0	Adm. styregruppe Skærbæk Skole - dagsorden til møde den 7. dec. 2020	82.06.00-G01-1-16	01-12-2020
5875591#0	SV SSK - Blindskilt dæksel til terrassedøre	82.06.00-G01-1-16	01-12-2020
5875810#0	SSK - Adgang til Nordbygningen d. 02.12 samt asfaltarbejde uge 49.	82.06.00-G01-1-16	01-12-2020
5876140#0	06 Afklaring af træbeklædning sendt til tømrer	82.06.00-G01-1-16	02-12-2020
5876147#0	Krav til Træbeklædning	82.06.00-G01-1-16	02-12-2020
5880728#0	SV SSK - Træbeklædning	82.06.00-G01-1-16	02-12-2020
5876275#0	SV SSK - Blindskilt dæksel til terrassedøre	82.06.00-G01-1-16	02-12-2020
5876331#0	SV Skærbæk Skole - Beklædning skure	82.06.00-G01-1-16	02-12-2020
5876353#0	SSK - Parkeringsforhold d. 34 dec.	82.06.00-G01-1-16	02-12-2020
5880688#0	SV SSK - Adgang til Nordbygningen d. 02.12 samt asfaltarbejde uge 49.	82.06.00-G01-1-16	02-12-2020
5877544#0	SSK - Møde m. arbejdstilsynet	82.06.00-G01-1-16	02-12-2020
5877590#0	SSK - Rengøring	82.06.00-G01-1-16	02-12-2020
5877782#0	SV SSK - Tidsplan og bemanding	82.06.00-G01-1-16	02-12-2020
5891963#0	SV SSK - Tidsplan og bemanding	82.06.00-G01-1-16	02-12-2020
5880776#0	SV SSK - Rengøring	82.06.00-G01-1-16	03-12-2020
5878808#0	SV Skærbæk skole, udvendige arbejder, efter aflevering	82.06.00-G01-1-16	03-12-2020
5878811#0	SSK - Toiletforhold resten af byggeperioden.	82.06.00-G01-1-16	03-12-2020

5878855#0	SSK - Arbejder i udeareal, tidsplan Bravida	82.06.00-G01-1-16	03-12-2020
5891964#0	SV SSK - Tidsplan og bemanding	82.06.00-G01-1-16	03-12-2020
5878938#0	SSK - Malerbehandling af udvendig spær	82.06.00-G01-1-16	03-12-2020
5879034#0	Ikke medtaget	82.06.00-G01-1-16	03-12-2020
5891965#0	SV SSK - Farve på svejsetråd	82.06.00-G01-1-16	03-12-2020
5881461#0	Ikke medtaget	82.06.00-G01-1-16	04-12-2020
5893301#0	VS SSK - Ventilationsmøde d. 21.04.2020	82.06.00-G01-1-16	04-12-2020
5891966#0	SV SSK - Tidsplan og bemanding	82.06.00-G01-1-16	07-12-2020
5882381#0	Ikke medtaget	82.06.00-G01-1-16	07-12-2020
5882531#0	Ikke medtaget	82.06.00-G01-1-16	07-12-2020
5882690#0	SV SSK - Tidsplan og bemanding	82.06.00-G01-1-16	07-12-2020
5891967#0	SV SSK - Tidsplan og bemanding	82.06.00-G01-1-16	07-12-2020
5884515#0	Ikke medtaget	82.06.00-G01-1-16	07-12-2020
5885776#0	VS (18751 Ny skole i Skærbæk) - Slidlag	82.06.00-G01-1-16	08-12-2020
5887243#0	SV (18751 Ny skole i Skærbæk) - Fejl i Slidlag, gang mellembygning	82.06.00-G01-1-16	08-12-2020
5886082#0	SSK - Opfølgning på byggemøde, Branddøre AB DL	82.06.00-G01-1-16	08-12-2020
5891968#0	SV SSK - Tidsplan og bemanding	82.06.00-G01-1-16	09-12-2020
5886826#0	SV hvidevare	82.06.00-G01-1-16	09-12-2020
5886910#0	SV Vedr Skærbæk Skole.	82.06.00-G01-1-16	09-12-2020
5886931#0	SV SSK - Tidsplan og bemanding	82.06.00-G01-1-16	09-12-2020
5886935#0	SV Vedr Skærbæk Skole.	82.06.00-G01-1-16	09-12-2020
5891969#0	SV SSK - Tidsplan og bemanding	82.06.00-G01-1-16	09-12-2020
5887245#0	SSK - Udsikring til kogeplader	82.06.00-G01-1-16	09-12-2020
5891970#0	Re SSK - Tidsplan og bemanding	82.06.00-G01-1-16	09-12-2020
5888268#0	SV SSK - SFO køkken, ombygning af ovnskab	82.06.00-G01-1-16	09-12-2020
5888331#0	Udfordring med overholdelse af tidsplan - gulv	82.06.00-G01-1-16	09-12-2020
5891971#0	SV SSK - Udfordring med overholdelse af tidsplan	82.06.00-G01-1-16	09-12-2020
5888846#0	VSSSK - 18-537 topstål, tårn	82.06.00-G01-1-16	09-12-2020
5888570#0	Ikke medtaget	82.06.00-G01-1-16	10-12-2020
5892066#0	SV Vedr Skærbæk Skole.	82.06.00-G01-1-16	10-12-2020
5891972#0	SV SSK - Udfordring med overholdelse af tidsplan	82.06.00-G01-1-16	10-12-2020
5888704#0	SV SSK - Udfordring med overholdelse af tidsplan	82.06.00-G01-1-16	10-12-2020
5888721#0	SVSSK - Vedr. Terrasser	82.06.00-G01-1-16	10-12-2020
5891973#0	SV SSK - Udfordring med overholdelse af tidsplan	82.06.00-G01-1-16	10-12-2020
5888804#0	SV SSK - Udfordring med overholdelse af tidsplan	82.06.00-G01-1-16	10-12-2020
5888850#0	SV Vedr Skærbæk Skole.	82.06.00-G01-1-16	10-12-2020
5891974#0	SV SSK - Udfordring med overholdelse af tidsplan	82.06.00-G01-1-16	10-12-2020
5892040#0	Re Vedr Skærbæk Skole.	82.06.00-G01-1-16	10-12-2020
5889158#0	SV SSK - Udfordring med overholdelse af tidsplan	82.06.00-G01-1-16	10-12-2020
5889603#0	SV SSK - 18-537 topstål, tårn	82.06.00-G01-1-16	10-12-2020
5891975#0	SV SSK - Udfordring med overholdelse af tidsplan	82.06.00-G01-1-16	10-12-2020
5891660#0	Ikke medtaget	82.06.00-G01-1-16	10-12-2020
5892688#0	Adm. styregruppe Skærbæk Skole - referat fra møde den 7. dec. 2020	82.06.00-G01-1-16	11-12-2020
5893314#0	Ikke medtaget	82.06.00-G01-1-16	14-12-2020
5894081#0	Ikke medtaget	82.06.00-G01-1-16	14-12-2020
5894032#0	SV Inspektion på ABV i elevator	82.06.00-G01-1-16	14-12-2020
5906460#0	Aflysning af møde i Den Politiske Styregruppe for Skærbæk Skole den 17. december	82.06.00-G01-1-16	16-12-2020
5898630#0	Bilag 1. Mangelliste - Bo Michelsen	82.06.00-G01-1-16	16-12-2020
5898632#0	Ikke medtaget	82.06.00-G01-1-16	16-12-2020
5898653#0	Ikke medtaget	82.06.00-G01-1-16	16-12-2020
5898654#0	Ikke medtaget	82.06.00-G01-1-16	16-12-2020
5898764#0	Afleveringsprotokol - sendt til Bo Michelsen	82.06.00-G01-1-16	16-12-2020
5898779#0	Afleveringsprotokol - Sendt til Kraftman	82.06.00-G01-1-16	16-12-2020
5898794#0	Afleveringsprotokol - Sendt til gulv	82.06.00-G01-1-16	16-12-2020
5898825#0	Afleveringsprotokol - Sendt til Mads Vejrup	82.06.00-G01-1-16	16-12-2020
5899695#0	Bilag 1. Mangelliste - GK Danmark	82.06.00-G01-1-16	17-12-2020
5899697#0	Ikke medtaget	82.06.00-G01-1-16	17-12-2020

5899698#0	Ikke medtaget	82.06.00-G01-1-16	17-12-2020
5899699#0	Ikke medtaget	82.06.00-G01-1-16	17-12-2020
5899701#0	Ikke medtaget	82.06.00-G01-1-16	17-12-2020
5900042#0	SV SSK - Opfølgning på byggemøde, Branddøre ABDL	82.06.00-G01-1-16	17-12-2020
5900272#0	SV SSK - Opfølgning på byggemøde, Branddøre ABDL	82.06.00-G01-1-16	17-12-2020
5903632#0	Ikke medtaget	82.06.00-G01-1-16	17-12-2020
5901541#0	SSK - Afleveringsprotokoler	82.06.00-G01-1-16	17-12-2020
5905550#0	Mobile trapper - dokumentation på at de er til Tønder Kommune	82.06.00-G01-1-16	18-12-2020
5906166#0	Afleveringsprotokoller underskrevet - Bravida	82.06.00-G01-1-16	18-12-2020
5906195#0	Afleveringsprotokol - Underskrevet Bo Michelsen	82.06.00-G01-1-16	18-12-2020
5906206#0	afleveringsprotokol underskrevet - Kraftman	82.06.00-G01-1-16	18-12-2020
5906224#0	Afleveringsprotokol underskrevet - Jürgensen vs	82.06.00-G01-1-16	18-12-2020
5906235#0	Afleveringsprotokol underskrevet - Garant	82.06.00-G01-1-16	18-12-2020
5906284#0	SV SSK - 18-537 topstål, Tidsplan	82.06.00-G01-1-16	18-12-2020

Ikke medtagede dokumenter

3856197#0

Dokumentet er registreret udenfor den valgte tidsperiode

3856159#0

Dokumentet er registreret udenfor den valgte tidsperiode

3856194#0

Dokumentet er registreret udenfor den valgte tidsperiode

3856515#0

Dokumentet er registreret udenfor den valgte tidsperiode

3858432#0

Dokumentet er registreret udenfor den valgte tidsperiode

3879391#0

Dokumentet er registreret udenfor den valgte tidsperiode

3880161#0

Dokumentet er registreret udenfor den valgte tidsperiode

3880159#0

Dokumentet er registreret udenfor den valgte tidsperiode

4386126#0

Dokumentet er registreret udenfor den valgte tidsperiode

4386870#0

Dokumentet er registreret udenfor den valgte tidsperiode

4373830#0

Dokumentet er registreret udenfor den valgte tidsperiode

4377165#0

Dokumentet er registreret udenfor den valgte tidsperiode

4373831#0

Dokumentet er registreret udenfor den valgte tidsperiode

4105433#0

Dokumentet er registreret udenfor den valgte tidsperiode

4386127#0

Dokumentet er registreret udenfor den valgte tidsperiode

4386128#0

Dokumentet er registreret udenfor den valgte tidsperiode

4306563#0

Dokumentet er registreret udenfor den valgte tidsperiode

4306564#0

Dokumentet er registreret udenfor den valgte tidsperiode

4386083#0

Dokumentet er registreret udenfor den valgte tidsperiode

4373832#0

Dokumentet er registreret udenfor den valgte tidsperiode

4386129#0

Dokumentet er registreret udenfor den valgte tidsperiode

4373823#0

Dokumentet er registreret udenfor den valgte tidsperiode

4373833#0

Dokumentet er registreret udenfor den valgte tidsperiode

4386084#0

Dokumentet er registreret udenfor den valgte tidsperiode

4373834#0

Dokumentet er registreret udenfor den valgte tidsperiode

4386086#0

Dokumentet er registreret udenfor den valgte tidsperiode

4373835#0

Dokumentet er registreret udenfor den valgte tidsperiode

4373836#0

Dokumentet er registreret udenfor den valgte tidsperiode

4373837#0

Dokumentet er registreret udenfor den valgte tidsperiode

4373824#0

Dokumentet er registreret udenfor den valgte tidsperiode

4386087#0

Dokumentet er registreret udenfor den valgte tidsperiode

4373838#0

Dokumentet er registreret udenfor den valgte tidsperiode

4365037#0

Dokumentet er registreret udenfor den valgte tidsperiode

4386530#0

Dokumentet er registreret udenfor den valgte tidsperiode

4365038#0

Dokumentet er registreret udenfor den valgte tidsperiode

4386088#0

Dokumentet er registreret udenfor den valgte tidsperiode

4373839#0

Dokumentet er registreret udenfor den valgte tidsperiode

4386089#0

Dokumentet er registreret udenfor den valgte tidsperiode

4373840#0

Dokumentet er registreret udenfor den valgte tidsperiode

4374285#0

Dokumentet er registreret udenfor den valgte tidsperiode

4374282#0

Dokumentet er registreret udenfor den valgte tidsperiode

4373841#0

Dokumentet er registreret udenfor den valgte tidsperiode

4133666#0

Dokumentet er registreret udenfor den valgte tidsperiode

4133673#0

Dokumentet er registreret udenfor den valgte tidsperiode

4386090#0

Dokumentet er registreret udenfor den valgte tidsperiode

4373842#0

Dokumentet er registreret udenfor den valgte tidsperiode

4373843#0

Dokumentet er registreret udenfor den valgte tidsperiode

4386687#0

Dokumentet er registreret udenfor den valgte tidsperiode

4373845#0

Dokumentet er registreret udenfor den valgte tidsperiode

4373846#0

Dokumentet er registreret udenfor den valgte tidsperiode

4373847#0

Dokumentet er registreret udenfor den valgte tidsperiode

4373848#0

Dokumentet er registreret udenfor den valgte tidsperiode

4373849#0

Dokumentet er registreret udenfor den valgte tidsperiode

4386091#0

Dokumentet er registreret udenfor den valgte tidsperiode

4386052#0

Dokumentet er registreret udenfor den valgte tidsperiode

4365022#0

Dokumentet er registreret udenfor den valgte tidsperiode

4373850#0

Dokumentet er registreret udenfor den valgte tidsperiode

4374283#0

Dokumentet er registreret udenfor den valgte tidsperiode

4386686#0

Dokumentet er registreret udenfor den valgte tidsperiode

4374284#0

Dokumentet er registreret udenfor den valgte tidsperiode

4373851#0

Dokumentet er registreret udenfor den valgte tidsperiode

4373852#0

Dokumentet er registreret udenfor den valgte tidsperiode

4373805#0

Dokumentet er registreret udenfor den valgte tidsperiode

4373806#0

Dokumentet er registreret udenfor den valgte tidsperiode

4373807#0

Dokumentet er registreret udenfor den valgte tidsperiode

4386092#0

Dokumentet er registreret udenfor den valgte tidsperiode

4386093#0

Dokumentet er registreret udenfor den valgte tidsperiode

4374276#0

Dokumentet er registreret udenfor den valgte tidsperiode

4374279#0

Dokumentet er registreret udenfor den valgte tidsperiode

4374277#0

Dokumentet er registreret udenfor den valgte tidsperiode

4374280#0

Dokumentet er registreret udenfor den valgte tidsperiode

4365021#0

Dokumentet er registreret udenfor den valgte tidsperiode

4374278#0

Dokumentet er registreret udenfor den valgte tidsperiode

4374281#0

Dokumentet er registreret udenfor den valgte tidsperiode

4373853#0

Dokumentet er registreret udenfor den valgte tidsperiode

4385581#0

Dokumentet er registreret udenfor den valgte tidsperiode

4386094#0

Dokumentet er registreret udenfor den valgte tidsperiode

4373854#0

Dokumentet er registreret udenfor den valgte tidsperiode

4373855#0

Dokumentet er registreret udenfor den valgte tidsperiode

4373856#0

Dokumentet er registreret udenfor den valgte tidsperiode

4386095#0

Dokumentet er registreret udenfor den valgte tidsperiode

4373857#0

Dokumentet er registreret udenfor den valgte tidsperiode

4376812#0

Dokumentet er registreret udenfor den valgte tidsperiode

4386096#0

Dokumentet er registreret udenfor den valgte tidsperiode

4373858#0

Dokumentet er registreret udenfor den valgte tidsperiode

4386097#0

Dokumentet er registreret udenfor den valgte tidsperiode

4385591#0

Dokumentet er registreret udenfor den valgte tidsperiode

4376813#0

Dokumentet er registreret udenfor den valgte tidsperiode

4373859#0

Dokumentet er registreret udenfor den valgte tidsperiode

4306565#0

Dokumentet er registreret udenfor den valgte tidsperiode

4386053#0

Dokumentet er registreret udenfor den valgte tidsperiode

4373860#0

Dokumentet er registreret udenfor den valgte tidsperiode

4386098#0

Dokumentet er registreret udenfor den valgte tidsperiode

4373861#0

Dokumentet er registreret udenfor den valgte tidsperiode

4386099#0

Dokumentet er registreret udenfor den valgte tidsperiode

4373862#0

Dokumentet er registreret udenfor den valgte tidsperiode

4376814#0

Dokumentet er registreret udenfor den valgte tidsperiode

4373863#0

Dokumentet er registreret udenfor den valgte tidsperiode

4373864#0

Dokumentet er registreret udenfor den valgte tidsperiode

4373865#0

Dokumentet er registreret udenfor den valgte tidsperiode

4373866#0

Dokumentet er registreret udenfor den valgte tidsperiode

4373867#0

Dokumentet er registreret udenfor den valgte tidsperiode

4386054#0

Dokumentet er registreret udenfor den valgte tidsperiode

4317422#0

Dokumentet er registreret udenfor den valgte tidsperiode

4377166#0

Dokumentet er registreret udenfor den valgte tidsperiode

4306566#0

Dokumentet er registreret udenfor den valgte tidsperiode

4306567#0

Dokumentet er registreret udenfor den valgte tidsperiode

4306568#0

Dokumentet er registreret udenfor den valgte tidsperiode

4306569#0

Dokumentet er registreret udenfor den valgte tidsperiode

4306570#0

Dokumentet er registreret udenfor den valgte tidsperiode

4306571#0

Dokumentet er registreret udenfor den valgte tidsperiode

4306572#0

Dokumentet er registreret udenfor den valgte tidsperiode

4306573#0

Dokumentet er registreret udenfor den valgte tidsperiode

4373868#0

Dokumentet er registreret udenfor den valgte tidsperiode

4386100#0

Dokumentet er registreret udenfor den valgte tidsperiode

4373869#0

Dokumentet er registreret udenfor den valgte tidsperiode

4386101#0

Dokumentet er registreret udenfor den valgte tidsperiode

4373870#0

Dokumentet er registreret udenfor den valgte tidsperiode

4373872#0

Dokumentet er registreret udenfor den valgte tidsperiode

4373873#0

Dokumentet er registreret udenfor den valgte tidsperiode

4386102#0

Dokumentet er registreret udenfor den valgte tidsperiode

4386103#0

Dokumentet er registreret udenfor den valgte tidsperiode

4373874#0

Dokumentet er registreret udenfor den valgte tidsperiode

4373875#0

Dokumentet er registreret udenfor den valgte tidsperiode

4373876#0

Dokumentet er registreret udenfor den valgte tidsperiode

4386104#0

Dokumentet er registreret udenfor den valgte tidsperiode

4373877#0

Dokumentet er registreret udenfor den valgte tidsperiode

4373878#0

Dokumentet er registreret udenfor den valgte tidsperiode

4386105#0

Dokumentet er registreret udenfor den valgte tidsperiode

4373879#0

Dokumentet er registreret udenfor den valgte tidsperiode

4386106#0

Dokumentet er registreret udenfor den valgte tidsperiode

4373880#0

Dokumentet er registreret udenfor den valgte tidsperiode

4386107#0

Dokumentet er registreret udenfor den valgte tidsperiode

4373882#0

Dokumentet er registreret udenfor den valgte tidsperiode

4386109#0

Dokumentet er registreret udenfor den valgte tidsperiode

4373885#0

Dokumentet er registreret udenfor den valgte tidsperiode

4386110#0

Dokumentet er registreret udenfor den valgte tidsperiode

4373886#0

Dokumentet er registreret udenfor den valgte tidsperiode

4386111#0

Dokumentet er registreret udenfor den valgte tidsperiode

4373887#0

Dokumentet er registreret udenfor den valgte tidsperiode

4386112#0

Dokumentet er registreret udenfor den valgte tidsperiode

4373888#0

Dokumentet er registreret udenfor den valgte tidsperiode

4386113#0

Dokumentet er registreret udenfor den valgte tidsperiode

4373889#0

Dokumentet er registreret udenfor den valgte tidsperiode

4386114#0

Dokumentet er registreret udenfor den valgte tidsperiode

4373890#0

Dokumentet er registreret udenfor den valgte tidsperiode

4386115#0

Dokumentet er registreret udenfor den valgte tidsperiode

4373891#0

Dokumentet er registreret udenfor den valgte tidsperiode

4373893#0

Dokumentet er registreret udenfor den valgte tidsperiode

4373894#0

Dokumentet er registreret udenfor den valgte tidsperiode

4373895#0

Dokumentet er registreret udenfor den valgte tidsperiode

4373896#0

Dokumentet er registreret udenfor den valgte tidsperiode

4373897#0

Dokumentet er registreret udenfor den valgte tidsperiode

4365020#0

Dokumentet er registreret udenfor den valgte tidsperiode

4386531#0

Dokumentet er registreret udenfor den valgte tidsperiode

4386532#0

Dokumentet er registreret udenfor den valgte tidsperiode

4365039#0

Dokumentet er registreret udenfor den valgte tidsperiode

4386533#0

Dokumentet er registreret udenfor den valgte tidsperiode

4365019#0

Dokumentet er registreret udenfor den valgte tidsperiode

4365042#0

Dokumentet er registreret udenfor den valgte tidsperiode

4373898#0

Dokumentet er registreret udenfor den valgte tidsperiode

4384068#0

Dokumentet er registreret udenfor den valgte tidsperiode

4384072#0

Dokumentet er registreret udenfor den valgte tidsperiode

4365041#0

Dokumentet er registreret udenfor den valgte tidsperiode

4365018#0

Dokumentet er registreret udenfor den valgte tidsperiode

4365016#0

Dokumentet er registreret udenfor den valgte tidsperiode

4384073#0

Dokumentet er registreret udenfor den valgte tidsperiode

4373789#0

Dokumentet er registreret udenfor den valgte tidsperiode

4373790#0

Dokumentet er registreret udenfor den valgte tidsperiode

4384074#0

Dokumentet er registreret udenfor den valgte tidsperiode

4373791#0

Dokumentet er registreret udenfor den valgte tidsperiode

4384075#0

Dokumentet er registreret udenfor den valgte tidsperiode

4386116#0

Dokumentet er registreret udenfor den valgte tidsperiode

4384076#0

Dokumentet er registreret udenfor den valgte tidsperiode

4373792#0

Dokumentet er registreret udenfor den valgte tidsperiode

4386534#0

Dokumentet er registreret udenfor den valgte tidsperiode

4373793#0

Dokumentet er registreret udenfor den valgte tidsperiode

4384077#0

Dokumentet er registreret udenfor den valgte tidsperiode

4386117#0

Dokumentet er registreret udenfor den valgte tidsperiode

4384078#0

Dokumentet er registreret udenfor den valgte tidsperiode

4386118#0

Dokumentet er registreret udenfor den valgte tidsperiode

4373794#0

Dokumentet er registreret udenfor den valgte tidsperiode

4365015#0

Dokumentet er registreret udenfor den valgte tidsperiode

4373795#0

Dokumentet er registreret udenfor den valgte tidsperiode

4386665#0

Dokumentet er registreret udenfor den valgte tidsperiode

4386666#0

Dokumentet er registreret udenfor den valgte tidsperiode

4365043#0

Dokumentet er registreret udenfor den valgte tidsperiode

4386535#0

Dokumentet er registreret udenfor den valgte tidsperiode

4373796#0

Dokumentet er registreret udenfor den valgte tidsperiode

4373797#0

Dokumentet er registreret udenfor den valgte tidsperiode

4384079#0

Dokumentet er registreret udenfor den valgte tidsperiode

4365044#0

Dokumentet er registreret udenfor den valgte tidsperiode

4384080#0

Dokumentet er registreret udenfor den valgte tidsperiode

4384081#0

Dokumentet er registreret udenfor den valgte tidsperiode

4365013#0

Dokumentet er registreret udenfor den valgte tidsperiode

4386667#0

Dokumentet er registreret udenfor den valgte tidsperiode

4365012#0

Dokumentet er registreret udenfor den valgte tidsperiode

4361130#0

Dokumentet er registreret udenfor den valgte tidsperiode

4361131#0

Dokumentet er registreret udenfor den valgte tidsperiode

4384082#0

Dokumentet er registreret udenfor den valgte tidsperiode

4374216#0

Dokumentet er registreret udenfor den valgte tidsperiode

4384083#0

Dokumentet er registreret udenfor den valgte tidsperiode

4384084#0

Dokumentet er registreret udenfor den valgte tidsperiode

4377157#0

Dokumentet er registreret udenfor den valgte tidsperiode

4384085#0

Dokumentet er registreret udenfor den valgte tidsperiode

4386119#0

Dokumentet er registreret udenfor den valgte tidsperiode

4374214#0

Dokumentet er registreret udenfor den valgte tidsperiode

4377158#0

Dokumentet er registreret udenfor den valgte tidsperiode

4374215#0

Dokumentet er registreret udenfor den valgte tidsperiode

4377159#0

Dokumentet er registreret udenfor den valgte tidsperiode

4384086#0

Dokumentet er registreret udenfor den valgte tidsperiode

4431507#0

Dokumentet er registreret udenfor den valgte tidsperiode

4431459#0

Dokumentet er registreret udenfor den valgte tidsperiode

4389012#0

Dokumentet er registreret udenfor den valgte tidsperiode

4393966#0

Dokumentet er registreret udenfor den valgte tidsperiode

4431417#0

Dokumentet er registreret udenfor den valgte tidsperiode

4396242#0

Dokumentet er registreret udenfor den valgte tidsperiode

4396247#0

Dokumentet er registreret udenfor den valgte tidsperiode

4396248#0

Dokumentet er registreret udenfor den valgte tidsperiode

4396249#0

Dokumentet er registreret udenfor den valgte tidsperiode

4396250#0

Dokumentet er registreret udenfor den valgte tidsperiode

4396251#0

Dokumentet er registreret udenfor den valgte tidsperiode

4396252#0

Dokumentet er registreret udenfor den valgte tidsperiode

4396253#0

Dokumentet er registreret udenfor den valgte tidsperiode

4396254#0

Dokumentet er registreret udenfor den valgte tidsperiode

4396255#0

Dokumentet er registreret udenfor den valgte tidsperiode

4396256#0

Dokumentet er registreret udenfor den valgte tidsperiode

4396257#0

Dokumentet er registreret udenfor den valgte tidsperiode

4396258#0

Dokumentet er registreret udenfor den valgte tidsperiode

4396259#0

Dokumentet er registreret udenfor den valgte tidsperiode

4396260#0

Dokumentet er registreret udenfor den valgte tidsperiode

4396261#0

Dokumentet er registreret udenfor den valgte tidsperiode

4396263#0

Dokumentet er registreret udenfor den valgte tidsperiode

4396264#0

Dokumentet er registreret udenfor den valgte tidsperiode

4396265#0

Dokumentet er registreret udenfor den valgte tidsperiode

4396266#0

Dokumentet er registreret udenfor den valgte tidsperiode

4396267#0

Dokumentet er registreret udenfor den valgte tidsperiode

4396268#0

Dokumentet er registreret udenfor den valgte tidsperiode

4396269#0

Dokumentet er registreret udenfor den valgte tidsperiode

4396270#0

Dokumentet er registreret udenfor den valgte tidsperiode

4396271#0

Dokumentet er registreret udenfor den valgte tidsperiode

4396272#0

Dokumentet er registreret udenfor den valgte tidsperiode

4396273#0

Dokumentet er registreret udenfor den valgte tidsperiode

4396274#0

Dokumentet er registreret udenfor den valgte tidsperiode

4396306#0

Dokumentet er registreret udenfor den valgte tidsperiode

4396324#0

Dokumentet er registreret udenfor den valgte tidsperiode

4396328#0

Dokumentet er registreret udenfor den valgte tidsperiode

4398799#0

Dokumentet er registreret udenfor den valgte tidsperiode

4400089#0

Dokumentet er registreret udenfor den valgte tidsperiode

4431338#0

Dokumentet er registreret udenfor den valgte tidsperiode

4401292#0

Dokumentet er registreret udenfor den valgte tidsperiode

4431398#0

Dokumentet er registreret udenfor den valgte tidsperiode

4405694#0

Dokumentet er registreret udenfor den valgte tidsperiode

4431362#0

Dokumentet er registreret udenfor den valgte tidsperiode

4405788#0

Dokumentet er registreret udenfor den valgte tidsperiode

4431132#0

Dokumentet er registreret udenfor den valgte tidsperiode

4431126#0

Dokumentet er registreret udenfor den valgte tidsperiode

4408337#0

Dokumentet er registreret udenfor den valgte tidsperiode

4408925#0

Dokumentet er registreret udenfor den valgte tidsperiode

4413989#0

Dokumentet er registreret udenfor den valgte tidsperiode

4413990#0

Dokumentet er registreret udenfor den valgte tidsperiode

4415175#0

Dokumentet er registreret udenfor den valgte tidsperiode

4430676#0

Dokumentet er registreret udenfor den valgte tidsperiode

4418704#0

Dokumentet er registreret udenfor den valgte tidsperiode

4431525#0

Dokumentet er registreret udenfor den valgte tidsperiode

4420407#0

Dokumentet er registreret udenfor den valgte tidsperiode

4420409#0

Dokumentet er registreret udenfor den valgte tidsperiode

4420410#0

Dokumentet er registreret udenfor den valgte tidsperiode

4420411#0

Dokumentet er registreret udenfor den valgte tidsperiode

4420412#0

Dokumentet er registreret udenfor den valgte tidsperiode

4420415#0

Dokumentet er registreret udenfor den valgte tidsperiode

4420426#0

Dokumentet er registreret udenfor den valgte tidsperiode

4420433#0

Dokumentet er registreret udenfor den valgte tidsperiode

4420438#0

Dokumentet er registreret udenfor den valgte tidsperiode

4420444#0

Dokumentet er registreret udenfor den valgte tidsperiode

4420455#0

Dokumentet er registreret udenfor den valgte tidsperiode

4420462#0

Dokumentet er registreret udenfor den valgte tidsperiode

4420469#0

Dokumentet er registreret udenfor den valgte tidsperiode

4420536#0

Dokumentet er registreret udenfor den valgte tidsperiode

4423127#0

Dokumentet er registreret udenfor den valgte tidsperiode

4430672#0

Dokumentet er registreret udenfor den valgte tidsperiode

4427440#0

Dokumentet er registreret udenfor den valgte tidsperiode

4425540#0

Dokumentet er registreret udenfor den valgte tidsperiode

4430670#0

Dokumentet er registreret udenfor den valgte tidsperiode

4426151#0

Dokumentet er registreret udenfor den valgte tidsperiode

4427581#0

Dokumentet er registreret udenfor den valgte tidsperiode

4430652#0

Dokumentet er registreret udenfor den valgte tidsperiode

4449459#0

Dokumentet er registreret udenfor den valgte tidsperiode

4449696#0

Dokumentet er registreret udenfor den valgte tidsperiode

4450438#0

Dokumentet er registreret udenfor den valgte tidsperiode

4453151#0

Dokumentet er registreret udenfor den valgte tidsperiode

4453395#0

Dokumentet er registreret udenfor den valgte tidsperiode

4462972#0

Dokumentet er registreret udenfor den valgte tidsperiode

4464437#0

Dokumentet er registreret udenfor den valgte tidsperiode

4480127#0

Dokumentet er registreret udenfor den valgte tidsperiode

4524767#0

Dokumentet er registreret udenfor den valgte tidsperiode

4480125#0

Dokumentet er registreret udenfor den valgte tidsperiode

4477226#0

Dokumentet er registreret udenfor den valgte tidsperiode

4474805#0

Dokumentet er registreret udenfor den valgte tidsperiode

4476337#0

Dokumentet er registreret udenfor den valgte tidsperiode

4477597#0

Dokumentet er registreret udenfor den valgte tidsperiode

4478397#0

Dokumentet er registreret udenfor den valgte tidsperiode

4480492#0

Dokumentet er registreret udenfor den valgte tidsperiode

4482591#0

Dokumentet er registreret udenfor den valgte tidsperiode

4482798#0

Dokumentet er registreret udenfor den valgte tidsperiode

4482813#0

Dokumentet er registreret udenfor den valgte tidsperiode

4489274#0

Dokumentet er registreret udenfor den valgte tidsperiode

4489268#0

Dokumentet er registreret udenfor den valgte tidsperiode

4491722#0

Dokumentet er registreret udenfor den valgte tidsperiode

4493204#0

Dokumentet er registreret udenfor den valgte tidsperiode

4505966#0

Dokumentet er registreret udenfor den valgte tidsperiode

4506059#0

Dokumentet er registreret udenfor den valgte tidsperiode

4521293#0

Dokumentet er registreret udenfor den valgte tidsperiode

4521117#0

Dokumentet er registreret udenfor den valgte tidsperiode

4523112#0

Dokumentet er registreret udenfor den valgte tidsperiode

4525124#0

Dokumentet er registreret udenfor den valgte tidsperiode

4526009#0

Dokumentet er registreret udenfor den valgte tidsperiode

4529504#0

Dokumentet er registreret udenfor den valgte tidsperiode

4536432#0

Dokumentet er registreret udenfor den valgte tidsperiode

4537183#0

Dokumentet er registreret udenfor den valgte tidsperiode

4539691#0

Dokumentet er registreret udenfor den valgte tidsperiode

4540432#0

Dokumentet er registreret udenfor den valgte tidsperiode

4557141#0

Dokumentet er registreret udenfor den valgte tidsperiode

4567984#0

Dokumentet er registreret udenfor den valgte tidsperiode

4569495#0

Dokumentet er registreret udenfor den valgte tidsperiode

4569614#0

Dokumentet er registreret udenfor den valgte tidsperiode

4571462#0

Dokumentet er registreret udenfor den valgte tidsperiode

4578909#0

Dokumentet er registreret udenfor den valgte tidsperiode

4578913#0

Dokumentet er registreret udenfor den valgte tidsperiode

4578915#0

Dokumentet er registreret udenfor den valgte tidsperiode

4580516#0

Dokumentet er registreret udenfor den valgte tidsperiode

4590850#0

Dokumentet er registreret udenfor den valgte tidsperiode

5086363#0

Dokumentet er registreret udenfor den valgte tidsperiode

4609093#0

Dokumentet er registreret udenfor den valgte tidsperiode

4609086#0

Dokumentet er registreret udenfor den valgte tidsperiode

4609084#0

Dokumentet er registreret udenfor den valgte tidsperiode

4609104#0

Dokumentet er registreret udenfor den valgte tidsperiode

4609157#0

Dokumentet er registreret udenfor den valgte tidsperiode

4609153#0

Dokumentet er registreret udenfor den valgte tidsperiode

4609150#0

Dokumentet er registreret udenfor den valgte tidsperiode

4613005#0

Dokumentet er registreret udenfor den valgte tidsperiode

4610389#0

Dokumentet er registreret udenfor den valgte tidsperiode

4618521#0

Dokumentet er registreret udenfor den valgte tidsperiode

4625554#0

Dokumentet er registreret udenfor den valgte tidsperiode

4625702#0

Dokumentet er registreret udenfor den valgte tidsperiode

4646873#0

Dokumentet er registreret udenfor den valgte tidsperiode

4646908#0

Dokumentet er registreret udenfor den valgte tidsperiode

4687427#0

Dokumentet er registreret udenfor den valgte tidsperiode

4689342#0

Dokumentet er registreret udenfor den valgte tidsperiode

4689361#0

Dokumentet er registreret udenfor den valgte tidsperiode

4689551#0

Dokumentet er registreret udenfor den valgte tidsperiode

4689585#0

Dokumentet er registreret udenfor den valgte tidsperiode

4689602#0

Dokumentet er registreret udenfor den valgte tidsperiode

4689617#0

Dokumentet er registreret udenfor den valgte tidsperiode

4701068#0

Dokumentet er registreret udenfor den valgte tidsperiode

4704734#0

Dokumentet er registreret udenfor den valgte tidsperiode

4712835#0

Dokumentet er registreret udenfor den valgte tidsperiode

4712660#0

Dokumentet er registreret udenfor den valgte tidsperiode

4714505#0

Dokumentet er registreret udenfor den valgte tidsperiode

4715098#0

Dokumentet er registreret udenfor den valgte tidsperiode

4715411#0

Dokumentet er registreret udenfor den valgte tidsperiode

4733307#0

Dokumentet er registreret udenfor den valgte tidsperiode

4727013#0

Dokumentet er registreret udenfor den valgte tidsperiode

4725144#0

Dokumentet er registreret udenfor den valgte tidsperiode

4733361#0

Dokumentet er registreret udenfor den valgte tidsperiode

4733365#0

Dokumentet er registreret udenfor den valgte tidsperiode

4724158#0

Dokumentet er registreret udenfor den valgte tidsperiode

4725222#0

Dokumentet er registreret udenfor den valgte tidsperiode

5092075#0

Dokumentet er registreret udenfor den valgte tidsperiode

4727011#0

Dokumentet er registreret udenfor den valgte tidsperiode

4732392#0

Dokumentet er registreret udenfor den valgte tidsperiode

4732389#0

Dokumentet er registreret udenfor den valgte tidsperiode

4736340#0

Dokumentet er registreret udenfor den valgte tidsperiode

4739403#0

Dokumentet er registreret udenfor den valgte tidsperiode

4739405#0

Dokumentet er registreret udenfor den valgte tidsperiode

4738758#0

Dokumentet er registreret udenfor den valgte tidsperiode

4745109#0

Dokumentet er registreret udenfor den valgte tidsperiode

4752734#0

Dokumentet er registreret udenfor den valgte tidsperiode

4753662#0

Dokumentet er registreret udenfor den valgte tidsperiode

4754631#0

Dokumentet er registreret udenfor den valgte tidsperiode

4755334#0

Dokumentet er registreret udenfor den valgte tidsperiode

4758460#0

Dokumentet er registreret udenfor den valgte tidsperiode

4758449#0

Dokumentet er registreret udenfor den valgte tidsperiode

4767242#0

Dokumentet er registreret udenfor den valgte tidsperiode

4769559#0

Dokumentet er registreret udenfor den valgte tidsperiode

4769561#0

Dokumentet er registreret udenfor den valgte tidsperiode

4769564#0

Dokumentet er registreret udenfor den valgte tidsperiode

4772265#0

Dokumentet er registreret udenfor den valgte tidsperiode

4773520#0

Dokumentet er registreret udenfor den valgte tidsperiode

4774180#0

Dokumentet er registreret udenfor den valgte tidsperiode

4774160#0

Dokumentet er registreret udenfor den valgte tidsperiode

4774343#0

Dokumentet er registreret udenfor den valgte tidsperiode

4775470#0

Dokumentet er registreret udenfor den valgte tidsperiode

4782446#0

Dokumentet er registreret udenfor den valgte tidsperiode

4777242#0

Dokumentet er registreret udenfor den valgte tidsperiode

4777497#0

Dokumentet er registreret udenfor den valgte tidsperiode

4778788#0

Dokumentet er registreret udenfor den valgte tidsperiode

4779580#0

Dokumentet er registreret udenfor den valgte tidsperiode

4780348#0

Dokumentet er registreret udenfor den valgte tidsperiode

4780672#0

Dokumentet er registreret udenfor den valgte tidsperiode

4786380#0

Dokumentet er registreret udenfor den valgte tidsperiode

4782307#0

Dokumentet er registreret udenfor den valgte tidsperiode

4785271#0

Dokumentet er registreret udenfor den valgte tidsperiode

4785251#0

Dokumentet er registreret udenfor den valgte tidsperiode

4784555#0

Dokumentet er registreret udenfor den valgte tidsperiode

4786342#0

Dokumentet er registreret udenfor den valgte tidsperiode

4786370#0

Dokumentet er registreret udenfor den valgte tidsperiode

4791398#0

Dokumentet er registreret udenfor den valgte tidsperiode

4790167#0

Dokumentet er registreret udenfor den valgte tidsperiode

4793442#0

Dokumentet er registreret udenfor den valgte tidsperiode

4795928#0

Dokumentet er registreret udenfor den valgte tidsperiode

4795969#0

Dokumentet er registreret udenfor den valgte tidsperiode

4797832#0

Dokumentet er registreret udenfor den valgte tidsperiode

4796892#0

Dokumentet er registreret udenfor den valgte tidsperiode

4799169#0

Dokumentet er registreret udenfor den valgte tidsperiode

4804162#0

Dokumentet er registreret udenfor den valgte tidsperiode

4825478#0

Dokumentet er registreret udenfor den valgte tidsperiode

4807143#0

Dokumentet er registreret udenfor den valgte tidsperiode

4808249#0

Dokumentet er registreret udenfor den valgte tidsperiode

4808662#0

Dokumentet er registreret udenfor den valgte tidsperiode

4813581#0

Dokumentet er registreret udenfor den valgte tidsperiode

4825490#0

Dokumentet er registreret udenfor den valgte tidsperiode

4825493#0

Dokumentet er registreret udenfor den valgte tidsperiode

4815222#0

Dokumentet er registreret udenfor den valgte tidsperiode

4814400#0

Dokumentet er registreret udenfor den valgte tidsperiode

4816783#0

Dokumentet er registreret udenfor den valgte tidsperiode

4821049#0

Dokumentet er registreret udenfor den valgte tidsperiode

5101221#0

Dokumentet er registreret udenfor den valgte tidsperiode

4821841#0

Dokumentet er registreret udenfor den valgte tidsperiode

4825767#0

Dokumentet er registreret udenfor den valgte tidsperiode

4827109#0

Dokumentet er registreret udenfor den valgte tidsperiode

4838253#0

Dokumentet er registreret udenfor den valgte tidsperiode

4841148#0

Dokumentet er registreret udenfor den valgte tidsperiode

4841155#0

Dokumentet er registreret udenfor den valgte tidsperiode

4841335#0

Dokumentet er registreret udenfor den valgte tidsperiode

5134666#0

Dokumentet er registreret udenfor den valgte tidsperiode

4861972#0

Dokumentet er registreret udenfor den valgte tidsperiode

4865768#0

Dokumentet er registreret udenfor den valgte tidsperiode

4863612#0

Dokumentet er registreret udenfor den valgte tidsperiode

5134628#0

Dokumentet er registreret udenfor den valgte tidsperiode

4865635#0

Dokumentet er registreret udenfor den valgte tidsperiode

4865762#0

Dokumentet er registreret udenfor den valgte tidsperiode

5134617#0

Dokumentet er registreret udenfor den valgte tidsperiode

4872796#0

Dokumentet er registreret udenfor den valgte tidsperiode

5134602#0

Dokumentet er registreret udenfor den valgte tidsperiode

4873904#0

Dokumentet er registreret udenfor den valgte tidsperiode

4877963#0

Dokumentet er registreret udenfor den valgte tidsperiode

4878309#0

Dokumentet er registreret udenfor den valgte tidsperiode

4897976#0

Dokumentet er registreret udenfor den valgte tidsperiode

5134610#0

Dokumentet er registreret udenfor den valgte tidsperiode

4881794#0

Dokumentet er registreret udenfor den valgte tidsperiode

4883378#0

Dokumentet er registreret udenfor den valgte tidsperiode

4883558#0

Dokumentet er registreret udenfor den valgte tidsperiode

4892410#0

Dokumentet er registreret udenfor den valgte tidsperiode

4891893#0

Dokumentet er registreret udenfor den valgte tidsperiode

4891861#0

Dokumentet er registreret udenfor den valgte tidsperiode

4891958#0

Dokumentet er registreret udenfor den valgte tidsperiode

5134597#0

Dokumentet er registreret udenfor den valgte tidsperiode

5134640#0

Dokumentet er registreret udenfor den valgte tidsperiode

4899789#0

Dokumentet er registreret udenfor den valgte tidsperiode

4899796#0

Dokumentet er registreret udenfor den valgte tidsperiode

4899797#0

Dokumentet er registreret udenfor den valgte tidsperiode

4899801#0

Dokumentet er registreret udenfor den valgte tidsperiode

4899802#0

Dokumentet er registreret udenfor den valgte tidsperiode

4899803#0

Dokumentet er registreret udenfor den valgte tidsperiode

4899804#0

Dokumentet er registreret udenfor den valgte tidsperiode

4899805#0

Dokumentet er registreret udenfor den valgte tidsperiode

4899808#0

Dokumentet er registreret udenfor den valgte tidsperiode

4899809#0

Dokumentet er registreret udenfor den valgte tidsperiode

4899818#0

Dokumentet er registreret udenfor den valgte tidsperiode

4899819#0

Dokumentet er registreret udenfor den valgte tidsperiode

4899821#0

Dokumentet er registreret udenfor den valgte tidsperiode

4899822#0

Dokumentet er registreret udenfor den valgte tidsperiode

4899823#0

Dokumentet er registreret udenfor den valgte tidsperiode

4899824#0

Dokumentet er registreret udenfor den valgte tidsperiode

4899825#0

Dokumentet er registreret udenfor den valgte tidsperiode

4899826#0

Dokumentet er registreret udenfor den valgte tidsperiode

4899829#0

Dokumentet er registreret udenfor den valgte tidsperiode

4899830#0

Dokumentet er registreret udenfor den valgte tidsperiode

4899831#0

Dokumentet er registreret udenfor den valgte tidsperiode

4899833#0

Dokumentet er registreret udenfor den valgte tidsperiode

4899898#0

Dokumentet er registreret udenfor den valgte tidsperiode

4899908#0

Dokumentet er registreret udenfor den valgte tidsperiode

4899909#0

Dokumentet er registreret udenfor den valgte tidsperiode

4899910#0

Dokumentet er registreret udenfor den valgte tidsperiode

4899911#0

Dokumentet er registreret udenfor den valgte tidsperiode

4899912#0

Dokumentet er registreret udenfor den valgte tidsperiode

4899913#0

Dokumentet er registreret udenfor den valgte tidsperiode

4899914#0

Dokumentet er registreret udenfor den valgte tidsperiode

4899915#0

Dokumentet er registreret udenfor den valgte tidsperiode

4899916#0

Dokumentet er registreret udenfor den valgte tidsperiode

4899917#0

Dokumentet er registreret udenfor den valgte tidsperiode

4899918#0

Dokumentet er registreret udenfor den valgte tidsperiode

4899929#0

Dokumentet er registreret udenfor den valgte tidsperiode

4899938#0

Dokumentet er registreret udenfor den valgte tidsperiode

4899939#0

Dokumentet er registreret udenfor den valgte tidsperiode

4899940#0

Dokumentet er registreret udenfor den valgte tidsperiode

4899941#0

Dokumentet er registreret udenfor den valgte tidsperiode

4899942#0

Dokumentet er registreret udenfor den valgte tidsperiode

4899943#0

Dokumentet er registreret udenfor den valgte tidsperiode

4899944#0

Dokumentet er registreret udenfor den valgte tidsperiode

4899945#0

Dokumentet er registreret udenfor den valgte tidsperiode

4899946#0

Dokumentet er registreret udenfor den valgte tidsperiode

4899947#0

Dokumentet er registreret udenfor den valgte tidsperiode

4899948#0

Dokumentet er registreret udenfor den valgte tidsperiode

4899949#0

Dokumentet er registreret udenfor den valgte tidsperiode

4899950#0

Dokumentet er registreret udenfor den valgte tidsperiode

4899951#0

Dokumentet er registreret udenfor den valgte tidsperiode

4899952#0

Dokumentet er registreret udenfor den valgte tidsperiode

4899953#0

Dokumentet er registreret udenfor den valgte tidsperiode

4899954#0

Dokumentet er registreret udenfor den valgte tidsperiode

4899955#0

Dokumentet er registreret udenfor den valgte tidsperiode

4899956#0

Dokumentet er registreret udenfor den valgte tidsperiode

4899957#0

Dokumentet er registreret udenfor den valgte tidsperiode

4899958#0

Dokumentet er registreret udenfor den valgte tidsperiode

4899959#0

Dokumentet er registreret udenfor den valgte tidsperiode

4899960#0

Dokumentet er registreret udenfor den valgte tidsperiode

4899961#0

Dokumentet er registreret udenfor den valgte tidsperiode

4899962#0

Dokumentet er registreret udenfor den valgte tidsperiode

4899963#0

Dokumentet er registreret udenfor den valgte tidsperiode

4899964#0

Dokumentet er registreret udenfor den valgte tidsperiode

4899965#0

Dokumentet er registreret udenfor den valgte tidsperiode

4899966#0

Dokumentet er registreret udenfor den valgte tidsperiode

4899967#0

Dokumentet er registreret udenfor den valgte tidsperiode

4899968#0

Dokumentet er registreret udenfor den valgte tidsperiode

4899969#0

Dokumentet er registreret udenfor den valgte tidsperiode

4899970#0

Dokumentet er registreret udenfor den valgte tidsperiode

4899971#0

Dokumentet er registreret udenfor den valgte tidsperiode

4899972#0

Dokumentet er registreret udenfor den valgte tidsperiode

4899985#0

Dokumentet er registreret udenfor den valgte tidsperiode

4899986#0

Dokumentet er registreret udenfor den valgte tidsperiode

4899987#0

Dokumentet er registreret udenfor den valgte tidsperiode

4899988#0

Dokumentet er registreret udenfor den valgte tidsperiode

4899989#0

Dokumentet er registreret udenfor den valgte tidsperiode

4903985#0

Dokumentet er registreret udenfor den valgte tidsperiode

4903991#0

Dokumentet er registreret udenfor den valgte tidsperiode

4907326#0

Dokumentet er registreret udenfor den valgte tidsperiode

4910665#0

Dokumentet er registreret udenfor den valgte tidsperiode

4910982#0

Dokumentet er registreret udenfor den valgte tidsperiode

4912867#0

Dokumentet er registreret udenfor den valgte tidsperiode

4915018#0

Dokumentet er registreret udenfor den valgte tidsperiode

4916028#0

Dokumentet er registreret udenfor den valgte tidsperiode

4927451#0

Dokumentet er registreret udenfor den valgte tidsperiode

4932518#0

Dokumentet er registreret udenfor den valgte tidsperiode

5134162#0

Dokumentet er registreret udenfor den valgte tidsperiode

4936045#0

Dokumentet er registreret udenfor den valgte tidsperiode

4936071#0

Dokumentet er registreret udenfor den valgte tidsperiode

4937246#0

Dokumentet er registreret udenfor den valgte tidsperiode

4942199#0

Dokumentet er registreret udenfor den valgte tidsperiode

4943019#0

Dokumentet er registreret udenfor den valgte tidsperiode

4943031#0

Dokumentet er registreret udenfor den valgte tidsperiode

4955586#0

Dokumentet er registreret udenfor den valgte tidsperiode

4962549#0

Dokumentet er registreret udenfor den valgte tidsperiode

4964980#0

Dokumentet er registreret udenfor den valgte tidsperiode

4985132#0

Dokumentet er registreret udenfor den valgte tidsperiode

4980802#0

Dokumentet er registreret udenfor den valgte tidsperiode

4982942#0

Dokumentet er registreret udenfor den valgte tidsperiode

4990168#0

Dokumentet er registreret udenfor den valgte tidsperiode

4994581#0

Dokumentet er registreret udenfor den valgte tidsperiode

4994833#0

Dokumentet er registreret udenfor den valgte tidsperiode

5003536#0

Dokumentet er registreret udenfor den valgte tidsperiode

5003533#0

Dokumentet er registreret udenfor den valgte tidsperiode

5005576#0

Dokumentet er registreret udenfor den valgte tidsperiode

5017064#0

Dokumentet er registreret udenfor den valgte tidsperiode

5032579#0

Dokumentet er registreret udenfor den valgte tidsperiode

5671437#0

5671435#0

5041633#0

Dokumentet er registreret udenfor den valgte tidsperiode

5044310#0

Dokumentet er registreret udenfor den valgte tidsperiode

5044803#0

Dokumentet er registreret udenfor den valgte tidsperiode

5045287#0

Dokumentet er registreret udenfor den valgte tidsperiode

5045298#0

Dokumentet er registreret udenfor den valgte tidsperiode

5671451#0

5047899#0

Dokumentet er registreret udenfor den valgte tidsperiode

5055181#0

Dokumentet er registreret udenfor den valgte tidsperiode

5055836#0

Dokumentet er registreret udenfor den valgte tidsperiode

5055837#0

Dokumentet er registreret udenfor den valgte tidsperiode

5055838#0

Dokumentet er registreret udenfor den valgte tidsperiode

5055839#0

Dokumentet er registreret udenfor den valgte tidsperiode

5055840#0

Dokumentet er registreret udenfor den valgte tidsperiode

5055841#0

Dokumentet er registreret udenfor den valgte tidsperiode

5055842#0

Dokumentet er registreret udenfor den valgte tidsperiode

5055843#0

Dokumentet er registreret udenfor den valgte tidsperiode

5055844#0

Dokumentet er registreret udenfor den valgte tidsperiode

5055845#0

Dokumentet er registreret udenfor den valgte tidsperiode

5055846#0

Dokumentet er registreret udenfor den valgte tidsperiode

5055847#0

Dokumentet er registreret udenfor den valgte tidsperiode

5055848#0

Dokumentet er registreret udenfor den valgte tidsperiode

5055849#0

Dokumentet er registreret udenfor den valgte tidsperiode

5055850#0

Dokumentet er registreret udenfor den valgte tidsperiode

5055851#0

Dokumentet er registreret udenfor den valgte tidsperiode

5055852#0

Dokumentet er registreret udenfor den valgte tidsperiode

5055854#0

Dokumentet er registreret udenfor den valgte tidsperiode

5055855#0

Dokumentet er registreret udenfor den valgte tidsperiode

5055856#0

Dokumentet er registreret udenfor den valgte tidsperiode

5055857#0

Dokumentet er registreret udenfor den valgte tidsperiode

5055858#0

Dokumentet er registreret udenfor den valgte tidsperiode

5055859#0

Dokumentet er registreret udenfor den valgte tidsperiode

5055860#0

Dokumentet er registreret udenfor den valgte tidsperiode

5055861#0

Dokumentet er registreret udenfor den valgte tidsperiode

5055862#0

Dokumentet er registreret udenfor den valgte tidsperiode

5055864#0

Dokumentet er registreret udenfor den valgte tidsperiode

5055865#0

Dokumentet er registreret udenfor den valgte tidsperiode

5055866#0

Dokumentet er registreret udenfor den valgte tidsperiode

5055867#0

Dokumentet er registreret udenfor den valgte tidsperiode

5055868#0

Dokumentet er registreret udenfor den valgte tidsperiode

5055869#0

Dokumentet er registreret udenfor den valgte tidsperiode

5055870#0

Dokumentet er registreret udenfor den valgte tidsperiode

5055871#0

Dokumentet er registreret udenfor den valgte tidsperiode

5055872#0

Dokumentet er registreret udenfor den valgte tidsperiode

5055873#0

Dokumentet er registreret udenfor den valgte tidsperiode

5055874#0

Dokumentet er registreret udenfor den valgte tidsperiode

5055875#0

Dokumentet er registreret udenfor den valgte tidsperiode

5055876#0

Dokumentet er registreret udenfor den valgte tidsperiode

5055877#0

Dokumentet er registreret udenfor den valgte tidsperiode

5055879#0

Dokumentet er registreret udenfor den valgte tidsperiode

5055880#0

Dokumentet er registreret udenfor den valgte tidsperiode

5055881#0

Dokumentet er registreret udenfor den valgte tidsperiode

5055882#0

Dokumentet er registreret udenfor den valgte tidsperiode

5055883#0

Dokumentet er registreret udenfor den valgte tidsperiode

5055884#0

Dokumentet er registreret udenfor den valgte tidsperiode

5055885#0

Dokumentet er registreret udenfor den valgte tidsperiode

5055886#0

Dokumentet er registreret udenfor den valgte tidsperiode

5055887#0

Dokumentet er registreret udenfor den valgte tidsperiode

5055888#0

Dokumentet er registreret udenfor den valgte tidsperiode

5055889#0

Dokumentet er registreret udenfor den valgte tidsperiode

258634#1

Dokumentet er registreret udenfor den valgte tidsperiode

5057321#0

Dokumentet er registreret udenfor den valgte tidsperiode

5059068#0

Dokumentet er registreret udenfor den valgte tidsperiode

5059065#0

Dokumentet er registreret udenfor den valgte tidsperiode

5671465#0

5064324#0

Dokumentet er registreret udenfor den valgte tidsperiode

5067446#0

Dokumentet er registreret udenfor den valgte tidsperiode

5069589#0

Dokumentet er registreret udenfor den valgte tidsperiode

5069641#0

Dokumentet er registreret udenfor den valgte tidsperiode

5073521#0

Dokumentet er registreret udenfor den valgte tidsperiode

5078847#0

Dokumentet er registreret udenfor den valgte tidsperiode

5078853#0

Dokumentet er registreret udenfor den valgte tidsperiode

5101232#0

Dokumentet er registreret udenfor den valgte tidsperiode

5081290#0

Dokumentet er registreret udenfor den valgte tidsperiode

5081304#0

Dokumentet er registreret udenfor den valgte tidsperiode

5081422#0

Dokumentet er registreret udenfor den valgte tidsperiode

5081425#0

Dokumentet er registreret udenfor den valgte tidsperiode

5081430#0

Dokumentet er registreret udenfor den valgte tidsperiode

5081432#0

Dokumentet er registreret udenfor den valgte tidsperiode

5081435#0

Dokumentet er registreret udenfor den valgte tidsperiode

5081441#0

Dokumentet er registreret udenfor den valgte tidsperiode

5081445#0

Dokumentet er registreret udenfor den valgte tidsperiode

5081448#0

Dokumentet er registreret udenfor den valgte tidsperiode

5081449#0

Dokumentet er registreret udenfor den valgte tidsperiode

5081456#0

Dokumentet er registreret udenfor den valgte tidsperiode

5081459#0

Dokumentet er registreret udenfor den valgte tidsperiode

5081460#0

Dokumentet er registreret udenfor den valgte tidsperiode

5081466#0

Dokumentet er registreret udenfor den valgte tidsperiode

5081468#0

Dokumentet er registreret udenfor den valgte tidsperiode

5081470#0

Dokumentet er registreret udenfor den valgte tidsperiode

5081473#0

Dokumentet er registreret udenfor den valgte tidsperiode

5081476#0

Dokumentet er registreret udenfor den valgte tidsperiode

5081479#0

Dokumentet er registreret udenfor den valgte tidsperiode

5081491#0

Dokumentet er registreret udenfor den valgte tidsperiode

5081493#0

Dokumentet er registreret udenfor den valgte tidsperiode

5081494#0

Dokumentet er registreret udenfor den valgte tidsperiode

5081501#0

Dokumentet er registreret udenfor den valgte tidsperiode

5081505#0

Dokumentet er registreret udenfor den valgte tidsperiode

5084566#0

Dokumentet er registreret udenfor den valgte tidsperiode

5086221#0

Dokumentet er registreret udenfor den valgte tidsperiode

5091185#0

Dokumentet er registreret udenfor den valgte tidsperiode

5135016#0

Dokumentet er registreret udenfor den valgte tidsperiode

5086202#0

Dokumentet er registreret udenfor den valgte tidsperiode

5086204#0

Dokumentet er registreret udenfor den valgte tidsperiode

5091620#0

Dokumentet er registreret udenfor den valgte tidsperiode

5091458#0

Dokumentet er registreret udenfor den valgte tidsperiode

5093195#0

Dokumentet er registreret udenfor den valgte tidsperiode

5134929#0

Dokumentet er registreret udenfor den valgte tidsperiode

5096405#0

Dokumentet er registreret udenfor den valgte tidsperiode

5103862#0

Dokumentet er registreret udenfor den valgte tidsperiode

5099133#0

Dokumentet er registreret udenfor den valgte tidsperiode

5101588#0

Dokumentet er registreret udenfor den valgte tidsperiode

5101589#0

Dokumentet er registreret udenfor den valgte tidsperiode

5101590#0

Dokumentet er registreret udenfor den valgte tidsperiode

5101591#0

Dokumentet er registreret udenfor den valgte tidsperiode

5101592#0

Dokumentet er registreret udenfor den valgte tidsperiode

5101593#0

Dokumentet er registreret udenfor den valgte tidsperiode

5101594#0

Dokumentet er registreret udenfor den valgte tidsperiode

5101595#0

Dokumentet er registreret udenfor den valgte tidsperiode

5101596#0

Dokumentet er registreret udenfor den valgte tidsperiode

5101597#0

Dokumentet er registreret udenfor den valgte tidsperiode

5101598#0

Dokumentet er registreret udenfor den valgte tidsperiode

5101599#0

Dokumentet er registreret udenfor den valgte tidsperiode

5101600#0

Dokumentet er registreret udenfor den valgte tidsperiode

5101601#0

Dokumentet er registreret udenfor den valgte tidsperiode

5101602#0

Dokumentet er registreret udenfor den valgte tidsperiode

5101603#0

Dokumentet er registreret udenfor den valgte tidsperiode

5101604#0

Dokumentet er registreret udenfor den valgte tidsperiode

5101605#0

Dokumentet er registreret udenfor den valgte tidsperiode

5101606#0

Dokumentet er registreret udenfor den valgte tidsperiode

5101607#0

Dokumentet er registreret udenfor den valgte tidsperiode

5101608#0

Dokumentet er registreret udenfor den valgte tidsperiode

5101609#0

Dokumentet er registreret udenfor den valgte tidsperiode

5101610#0

Dokumentet er registreret udenfor den valgte tidsperiode

5101611#0

Dokumentet er registreret udenfor den valgte tidsperiode

5101612#0

Dokumentet er registreret udenfor den valgte tidsperiode

5101613#0

Dokumentet er registreret udenfor den valgte tidsperiode

5101614#0

Dokumentet er registreret udenfor den valgte tidsperiode

5101615#0

Dokumentet er registreret udenfor den valgte tidsperiode

5101616#0

Dokumentet er registreret udenfor den valgte tidsperiode

5101618#0

Dokumentet er registreret udenfor den valgte tidsperiode

5101619#0

Dokumentet er registreret udenfor den valgte tidsperiode

5101620#0

Dokumentet er registreret udenfor den valgte tidsperiode

5101621#0

Dokumentet er registreret udenfor den valgte tidsperiode

5101622#0

Dokumentet er registreret udenfor den valgte tidsperiode

5105013#0

Dokumentet er registreret udenfor den valgte tidsperiode

5101879#0

Dokumentet er registreret udenfor den valgte tidsperiode

5101880#0

Dokumentet er registreret udenfor den valgte tidsperiode

5101881#0

Dokumentet er registreret udenfor den valgte tidsperiode

5101882#0

Dokumentet er registreret udenfor den valgte tidsperiode

5101883#0

Dokumentet er registreret udenfor den valgte tidsperiode

5101884#0

Dokumentet er registreret udenfor den valgte tidsperiode

5101885#0

Dokumentet er registreret udenfor den valgte tidsperiode

5101886#0

Dokumentet er registreret udenfor den valgte tidsperiode

5101887#0

Dokumentet er registreret udenfor den valgte tidsperiode

5101888#0

Dokumentet er registreret udenfor den valgte tidsperiode

5101889#0

Dokumentet er registreret udenfor den valgte tidsperiode

5101891#0

Dokumentet er registreret udenfor den valgte tidsperiode

5101892#0

Dokumentet er registreret udenfor den valgte tidsperiode

5101893#0

Dokumentet er registreret udenfor den valgte tidsperiode

5101894#0

Dokumentet er registreret udenfor den valgte tidsperiode

5101895#0

Dokumentet er registreret udenfor den valgte tidsperiode

5101896#0

Dokumentet er registreret udenfor den valgte tidsperiode

5101897#0

Dokumentet er registreret udenfor den valgte tidsperiode

5101898#0

Dokumentet er registreret udenfor den valgte tidsperiode

5101899#0

Dokumentet er registreret udenfor den valgte tidsperiode

5101900#0

Dokumentet er registreret udenfor den valgte tidsperiode

5101901#0

Dokumentet er registreret udenfor den valgte tidsperiode

5101902#0

Dokumentet er registreret udenfor den valgte tidsperiode

5101903#0

Dokumentet er registreret udenfor den valgte tidsperiode

5101904#0

Dokumentet er registreret udenfor den valgte tidsperiode

5101905#0

Dokumentet er registreret udenfor den valgte tidsperiode

5101906#0

Dokumentet er registreret udenfor den valgte tidsperiode

5101907#0

Dokumentet er registreret udenfor den valgte tidsperiode

5101908#0

Dokumentet er registreret udenfor den valgte tidsperiode

5101909#0

Dokumentet er registreret udenfor den valgte tidsperiode

5101910#0

Dokumentet er registreret udenfor den valgte tidsperiode

5101911#0

Dokumentet er registreret udenfor den valgte tidsperiode

5101912#0

Dokumentet er registreret udenfor den valgte tidsperiode

5101913#0

Dokumentet er registreret udenfor den valgte tidsperiode

5101914#0

Dokumentet er registreret udenfor den valgte tidsperiode

5101915#0

Dokumentet er registreret udenfor den valgte tidsperiode

5101916#0

Dokumentet er registreret udenfor den valgte tidsperiode

5101917#0

Dokumentet er registreret udenfor den valgte tidsperiode

5101918#0

Dokumentet er registreret udenfor den valgte tidsperiode

5101919#0

Dokumentet er registreret udenfor den valgte tidsperiode

5101920#0

Dokumentet er registreret udenfor den valgte tidsperiode

5101921#0

Dokumentet er registreret udenfor den valgte tidsperiode

5101922#0

Dokumentet er registreret udenfor den valgte tidsperiode

5101923#0

Dokumentet er registreret udenfor den valgte tidsperiode

5101924#0

Dokumentet er registreret udenfor den valgte tidsperiode

5101925#0

Dokumentet er registreret udenfor den valgte tidsperiode

5101926#0

Dokumentet er registreret udenfor den valgte tidsperiode

5101927#0

Dokumentet er registreret udenfor den valgte tidsperiode

5101928#0

Dokumentet er registreret udenfor den valgte tidsperiode

5101929#0

Dokumentet er registreret udenfor den valgte tidsperiode

5101930#0

Dokumentet er registreret udenfor den valgte tidsperiode

5101931#0

Dokumentet er registreret udenfor den valgte tidsperiode

5101932#0

Dokumentet er registreret udenfor den valgte tidsperiode

5101933#0

Dokumentet er registreret udenfor den valgte tidsperiode

5101934#0

Dokumentet er registreret udenfor den valgte tidsperiode

5101935#0

Dokumentet er registreret udenfor den valgte tidsperiode

5101936#0

Dokumentet er registreret udenfor den valgte tidsperiode

5101937#0

Dokumentet er registreret udenfor den valgte tidsperiode

5101938#0

Dokumentet er registreret udenfor den valgte tidsperiode

5101939#0

Dokumentet er registreret udenfor den valgte tidsperiode

5101940#0

Dokumentet er registreret udenfor den valgte tidsperiode

5101941#0

Dokumentet er registreret udenfor den valgte tidsperiode

5101942#0

Dokumentet er registreret udenfor den valgte tidsperiode

5101943#0

Dokumentet er registreret udenfor den valgte tidsperiode

5101944#0

Dokumentet er registreret udenfor den valgte tidsperiode

5101945#0

Dokumentet er registreret udenfor den valgte tidsperiode

5101946#0

Dokumentet er registreret udenfor den valgte tidsperiode

5101947#0

Dokumentet er registreret udenfor den valgte tidsperiode

5101948#0

Dokumentet er registreret udenfor den valgte tidsperiode

5101949#0

Dokumentet er registreret udenfor den valgte tidsperiode

5101950#0

Dokumentet er registreret udenfor den valgte tidsperiode

5101951#0

Dokumentet er registreret udenfor den valgte tidsperiode

5101952#0

Dokumentet er registreret udenfor den valgte tidsperiode

5101953#0

Dokumentet er registreret udenfor den valgte tidsperiode

5101954#0

Dokumentet er registreret udenfor den valgte tidsperiode

5101955#0

Dokumentet er registreret udenfor den valgte tidsperiode

5101956#0

Dokumentet er registreret udenfor den valgte tidsperiode

5101957#0

Dokumentet er registreret udenfor den valgte tidsperiode

5101958#0

Dokumentet er registreret udenfor den valgte tidsperiode

5101959#0

Dokumentet er registreret udenfor den valgte tidsperiode

5101960#0

Dokumentet er registreret udenfor den valgte tidsperiode

5101961#0

Dokumentet er registreret udenfor den valgte tidsperiode

5101962#0

Dokumentet er registreret udenfor den valgte tidsperiode

5101964#0

Dokumentet er registreret udenfor den valgte tidsperiode

5101965#0

Dokumentet er registreret udenfor den valgte tidsperiode

5101966#0

Dokumentet er registreret udenfor den valgte tidsperiode

5101967#0

Dokumentet er registreret udenfor den valgte tidsperiode

5101968#0

Dokumentet er registreret udenfor den valgte tidsperiode

5101969#0

Dokumentet er registreret udenfor den valgte tidsperiode

5101970#0

Dokumentet er registreret udenfor den valgte tidsperiode

5101971#0

Dokumentet er registreret udenfor den valgte tidsperiode

5101972#0

Dokumentet er registreret udenfor den valgte tidsperiode

5101973#0

Dokumentet er registreret udenfor den valgte tidsperiode

5101974#0

Dokumentet er registreret udenfor den valgte tidsperiode

5101975#0

Dokumentet er registreret udenfor den valgte tidsperiode

5101976#0

Dokumentet er registreret udenfor den valgte tidsperiode

5101977#0

Dokumentet er registreret udenfor den valgte tidsperiode

5101978#0

Dokumentet er registreret udenfor den valgte tidsperiode

5101980#0

Dokumentet er registreret udenfor den valgte tidsperiode

5101981#0

Dokumentet er registreret udenfor den valgte tidsperiode

5101982#0

Dokumentet er registreret udenfor den valgte tidsperiode

5101983#0

Dokumentet er registreret udenfor den valgte tidsperiode

5101984#0

Dokumentet er registreret udenfor den valgte tidsperiode

5101985#0

Dokumentet er registreret udenfor den valgte tidsperiode

5101986#0

Dokumentet er registreret udenfor den valgte tidsperiode

5101987#0

Dokumentet er registreret udenfor den valgte tidsperiode

5101988#0

Dokumentet er registreret udenfor den valgte tidsperiode

5101989#0

Dokumentet er registreret udenfor den valgte tidsperiode

5101990#0

Dokumentet er registreret udenfor den valgte tidsperiode

5101991#0

Dokumentet er registreret udenfor den valgte tidsperiode

5101992#0

Dokumentet er registreret udenfor den valgte tidsperiode

5101993#0

Dokumentet er registreret udenfor den valgte tidsperiode

5101994#0

Dokumentet er registreret udenfor den valgte tidsperiode

5101996#0

Dokumentet er registreret udenfor den valgte tidsperiode

5101997#0

Dokumentet er registreret udenfor den valgte tidsperiode

5101998#0

Dokumentet er registreret udenfor den valgte tidsperiode

5101999#0

Dokumentet er registreret udenfor den valgte tidsperiode

5102000#0

Dokumentet er registreret udenfor den valgte tidsperiode

5102001#0

Dokumentet er registreret udenfor den valgte tidsperiode

5102002#0

Dokumentet er registreret udenfor den valgte tidsperiode

5102003#0

Dokumentet er registreret udenfor den valgte tidsperiode

5102004#0

Dokumentet er registreret udenfor den valgte tidsperiode

5102005#0

Dokumentet er registreret udenfor den valgte tidsperiode

5102006#0

Dokumentet er registreret udenfor den valgte tidsperiode

5102007#0

Dokumentet er registreret udenfor den valgte tidsperiode

5102021#0

Dokumentet er registreret udenfor den valgte tidsperiode

5102022#0

Dokumentet er registreret udenfor den valgte tidsperiode

5102023#0

Dokumentet er registreret udenfor den valgte tidsperiode

5102024#0

Dokumentet er registreret udenfor den valgte tidsperiode

5102025#0

Dokumentet er registreret udenfor den valgte tidsperiode

5102029#0

Dokumentet er registreret udenfor den valgte tidsperiode

5102030#0

Dokumentet er registreret udenfor den valgte tidsperiode

5102031#0

Dokumentet er registreret udenfor den valgte tidsperiode

5102032#0

Dokumentet er registreret udenfor den valgte tidsperiode

5102033#0

Dokumentet er registreret udenfor den valgte tidsperiode

5102034#0

Dokumentet er registreret udenfor den valgte tidsperiode

5102035#0

Dokumentet er registreret udenfor den valgte tidsperiode

5102037#0

Dokumentet er registreret udenfor den valgte tidsperiode

5102038#0

Dokumentet er registreret udenfor den valgte tidsperiode

5102039#0

Dokumentet er registreret udenfor den valgte tidsperiode

5102040#0

Dokumentet er registreret udenfor den valgte tidsperiode

5102041#0

Dokumentet er registreret udenfor den valgte tidsperiode

5102042#0

Dokumentet er registreret udenfor den valgte tidsperiode

5102043#0

Dokumentet er registreret udenfor den valgte tidsperiode

5102044#0

Dokumentet er registreret udenfor den valgte tidsperiode

5102045#0

Dokumentet er registreret udenfor den valgte tidsperiode

5102046#0

Dokumentet er registreret udenfor den valgte tidsperiode

5102053#0

Dokumentet er registreret udenfor den valgte tidsperiode

5102054#0

Dokumentet er registreret udenfor den valgte tidsperiode

5102055#0

Dokumentet er registreret udenfor den valgte tidsperiode

5102056#0

Dokumentet er registreret udenfor den valgte tidsperiode

5102057#0

Dokumentet er registreret udenfor den valgte tidsperiode

5102058#0

Dokumentet er registreret udenfor den valgte tidsperiode

5102059#0

Dokumentet er registreret udenfor den valgte tidsperiode

5102060#0

Dokumentet er registreret udenfor den valgte tidsperiode

5102061#0

Dokumentet er registreret udenfor den valgte tidsperiode

5102062#0

Dokumentet er registreret udenfor den valgte tidsperiode

5102063#0

Dokumentet er registreret udenfor den valgte tidsperiode

5102064#0

Dokumentet er registreret udenfor den valgte tidsperiode

5102065#0

Dokumentet er registreret udenfor den valgte tidsperiode

5102066#0

Dokumentet er registreret udenfor den valgte tidsperiode

5102067#0

Dokumentet er registreret udenfor den valgte tidsperiode

5102068#0

Dokumentet er registreret udenfor den valgte tidsperiode

5102069#0

Dokumentet er registreret udenfor den valgte tidsperiode

5102070#0

Dokumentet er registreret udenfor den valgte tidsperiode

5102071#0

Dokumentet er registreret udenfor den valgte tidsperiode

5102072#0

Dokumentet er registreret udenfor den valgte tidsperiode

5102073#0

Dokumentet er registreret udenfor den valgte tidsperiode

5102074#0

Dokumentet er registreret udenfor den valgte tidsperiode

5102075#0

Dokumentet er registreret udenfor den valgte tidsperiode

5102076#0

Dokumentet er registreret udenfor den valgte tidsperiode

5102087#0

Dokumentet er registreret udenfor den valgte tidsperiode

5102088#0

Dokumentet er registreret udenfor den valgte tidsperiode

5102089#0

Dokumentet er registreret udenfor den valgte tidsperiode

5102090#0

Dokumentet er registreret udenfor den valgte tidsperiode

5102091#0

Dokumentet er registreret udenfor den valgte tidsperiode

5102092#0

Dokumentet er registreret udenfor den valgte tidsperiode

5102093#0

Dokumentet er registreret udenfor den valgte tidsperiode

5102094#0

Dokumentet er registreret udenfor den valgte tidsperiode

5102095#0

Dokumentet er registreret udenfor den valgte tidsperiode

5102096#0

Dokumentet er registreret udenfor den valgte tidsperiode

5102097#0

Dokumentet er registreret udenfor den valgte tidsperiode

5102098#0

Dokumentet er registreret udenfor den valgte tidsperiode

5102099#0

Dokumentet er registreret udenfor den valgte tidsperiode

5102100#0

Dokumentet er registreret udenfor den valgte tidsperiode

5102101#0

Dokumentet er registreret udenfor den valgte tidsperiode

5102102#0

Dokumentet er registreret udenfor den valgte tidsperiode

5102103#0

Dokumentet er registreret udenfor den valgte tidsperiode

5102104#0

Dokumentet er registreret udenfor den valgte tidsperiode

5102105#0

Dokumentet er registreret udenfor den valgte tidsperiode

5102106#0

Dokumentet er registreret udenfor den valgte tidsperiode

5102107#0

Dokumentet er registreret udenfor den valgte tidsperiode

5102108#0

Dokumentet er registreret udenfor den valgte tidsperiode

5102109#0

Dokumentet er registreret udenfor den valgte tidsperiode

5102110#0

Dokumentet er registreret udenfor den valgte tidsperiode

5102112#0

Dokumentet er registreret udenfor den valgte tidsperiode

5102113#0

Dokumentet er registreret udenfor den valgte tidsperiode

5102114#0

Dokumentet er registreret udenfor den valgte tidsperiode

5102115#0

Dokumentet er registreret udenfor den valgte tidsperiode

5102116#0

Dokumentet er registreret udenfor den valgte tidsperiode

5102117#0

Dokumentet er registreret udenfor den valgte tidsperiode

5102118#0

Dokumentet er registreret udenfor den valgte tidsperiode

5102119#0

Dokumentet er registreret udenfor den valgte tidsperiode

5102120#0

Dokumentet er registreret udenfor den valgte tidsperiode

5102121#0

Dokumentet er registreret udenfor den valgte tidsperiode

5102122#0

Dokumentet er registreret udenfor den valgte tidsperiode

5102123#0

Dokumentet er registreret udenfor den valgte tidsperiode

5102124#0

Dokumentet er registreret udenfor den valgte tidsperiode

5102125#0

Dokumentet er registreret udenfor den valgte tidsperiode

5102126#0

Dokumentet er registreret udenfor den valgte tidsperiode

5102127#0

Dokumentet er registreret udenfor den valgte tidsperiode

5102128#0

Dokumentet er registreret udenfor den valgte tidsperiode

5102129#0

Dokumentet er registreret udenfor den valgte tidsperiode

5102130#0

Dokumentet er registreret udenfor den valgte tidsperiode

5102131#0

Dokumentet er registreret udenfor den valgte tidsperiode

5102132#0

Dokumentet er registreret udenfor den valgte tidsperiode

5102133#0

Dokumentet er registreret udenfor den valgte tidsperiode

5102134#0

Dokumentet er registreret udenfor den valgte tidsperiode

5102135#0

Dokumentet er registreret udenfor den valgte tidsperiode

5102136#0

Dokumentet er registreret udenfor den valgte tidsperiode

5102137#0

Dokumentet er registreret udenfor den valgte tidsperiode

5102138#0

Dokumentet er registreret udenfor den valgte tidsperiode

5102139#0

Dokumentet er registreret udenfor den valgte tidsperiode

5102140#0

Dokumentet er registreret udenfor den valgte tidsperiode

5102141#0

Dokumentet er registreret udenfor den valgte tidsperiode

5102142#0

Dokumentet er registreret udenfor den valgte tidsperiode

5102143#0

Dokumentet er registreret udenfor den valgte tidsperiode

5102144#0

Dokumentet er registreret udenfor den valgte tidsperiode

5102145#0

Dokumentet er registreret udenfor den valgte tidsperiode

5102146#0

Dokumentet er registreret udenfor den valgte tidsperiode

5102147#0

Dokumentet er registreret udenfor den valgte tidsperiode

5102148#0

Dokumentet er registreret udenfor den valgte tidsperiode

5102149#0

Dokumentet er registreret udenfor den valgte tidsperiode

5102150#0

Dokumentet er registreret udenfor den valgte tidsperiode

5102151#0

Dokumentet er registreret udenfor den valgte tidsperiode

5102152#0

Dokumentet er registreret udenfor den valgte tidsperiode

5102153#0

Dokumentet er registreret udenfor den valgte tidsperiode

5102154#0

Dokumentet er registreret udenfor den valgte tidsperiode

5102155#0

Dokumentet er registreret udenfor den valgte tidsperiode

5102156#0

Dokumentet er registreret udenfor den valgte tidsperiode

5102157#0

Dokumentet er registreret udenfor den valgte tidsperiode

5102158#0

Dokumentet er registreret udenfor den valgte tidsperiode

5102159#0

Dokumentet er registreret udenfor den valgte tidsperiode

5102160#0

Dokumentet er registreret udenfor den valgte tidsperiode

5102161#0

Dokumentet er registreret udenfor den valgte tidsperiode

5102162#0

Dokumentet er registreret udenfor den valgte tidsperiode

5102163#0

Dokumentet er registreret udenfor den valgte tidsperiode

5102164#0

Dokumentet er registreret udenfor den valgte tidsperiode

5102166#0

Dokumentet er registreret udenfor den valgte tidsperiode

5102167#0

Dokumentet er registreret udenfor den valgte tidsperiode

5102168#0

Dokumentet er registreret udenfor den valgte tidsperiode

5102169#0

Dokumentet er registreret udenfor den valgte tidsperiode

5102170#0

Dokumentet er registreret udenfor den valgte tidsperiode

5102171#0

Dokumentet er registreret udenfor den valgte tidsperiode

5102172#0

Dokumentet er registreret udenfor den valgte tidsperiode

5102173#0

Dokumentet er registreret udenfor den valgte tidsperiode

5102174#0

Dokumentet er registreret udenfor den valgte tidsperiode

5102175#0

Dokumentet er registreret udenfor den valgte tidsperiode

5102176#0

Dokumentet er registreret udenfor den valgte tidsperiode

5102177#0

Dokumentet er registreret udenfor den valgte tidsperiode

5102178#0

Dokumentet er registreret udenfor den valgte tidsperiode

5102179#0

Dokumentet er registreret udenfor den valgte tidsperiode

5102180#0

Dokumentet er registreret udenfor den valgte tidsperiode

5102181#0

Dokumentet er registreret udenfor den valgte tidsperiode

5102182#0

Dokumentet er registreret udenfor den valgte tidsperiode

5102183#0

Dokumentet er registreret udenfor den valgte tidsperiode

5102184#0

Dokumentet er registreret udenfor den valgte tidsperiode

5102185#0

Dokumentet er registreret udenfor den valgte tidsperiode

5102186#0

Dokumentet er registreret udenfor den valgte tidsperiode

5102187#0

Dokumentet er registreret udenfor den valgte tidsperiode

5102189#0

Dokumentet er registreret udenfor den valgte tidsperiode

5102190#0

Dokumentet er registreret udenfor den valgte tidsperiode

5102191#0

Dokumentet er registreret udenfor den valgte tidsperiode

5102192#0

Dokumentet er registreret udenfor den valgte tidsperiode

5102193#0

Dokumentet er registreret udenfor den valgte tidsperiode

5102194#0

Dokumentet er registreret udenfor den valgte tidsperiode

5102195#0

Dokumentet er registreret udenfor den valgte tidsperiode

5102196#0

Dokumentet er registreret udenfor den valgte tidsperiode

5102197#0

Dokumentet er registreret udenfor den valgte tidsperiode

5102198#0

Dokumentet er registreret udenfor den valgte tidsperiode

5102199#0

Dokumentet er registreret udenfor den valgte tidsperiode

5102200#0

Dokumentet er registreret udenfor den valgte tidsperiode

5102201#0

Dokumentet er registreret udenfor den valgte tidsperiode

5102202#0

Dokumentet er registreret udenfor den valgte tidsperiode

5102203#0

Dokumentet er registreret udenfor den valgte tidsperiode

5102204#0

Dokumentet er registreret udenfor den valgte tidsperiode

5102205#0

Dokumentet er registreret udenfor den valgte tidsperiode

5102206#0

Dokumentet er registreret udenfor den valgte tidsperiode

5102207#0

Dokumentet er registreret udenfor den valgte tidsperiode

5102208#0

Dokumentet er registreret udenfor den valgte tidsperiode

5102209#0

Dokumentet er registreret udenfor den valgte tidsperiode

5102210#0

Dokumentet er registreret udenfor den valgte tidsperiode

5102211#0

Dokumentet er registreret udenfor den valgte tidsperiode

5102212#0

Dokumentet er registreret udenfor den valgte tidsperiode

5102213#0

Dokumentet er registreret udenfor den valgte tidsperiode

5102214#0

Dokumentet er registreret udenfor den valgte tidsperiode

5102215#0

Dokumentet er registreret udenfor den valgte tidsperiode

5102216#0

Dokumentet er registreret udenfor den valgte tidsperiode

5102217#0

Dokumentet er registreret udenfor den valgte tidsperiode

5102218#0

Dokumentet er registreret udenfor den valgte tidsperiode

5102220#0

Dokumentet er registreret udenfor den valgte tidsperiode

5102221#0

Dokumentet er registreret udenfor den valgte tidsperiode

5102222#0

Dokumentet er registreret udenfor den valgte tidsperiode

5102223#0

Dokumentet er registreret udenfor den valgte tidsperiode

5102224#0

Dokumentet er registreret udenfor den valgte tidsperiode

5102225#0

Dokumentet er registreret udenfor den valgte tidsperiode

5102226#0

Dokumentet er registreret udenfor den valgte tidsperiode

5102227#0

Dokumentet er registreret udenfor den valgte tidsperiode

5102228#0

Dokumentet er registreret udenfor den valgte tidsperiode

5102229#0

Dokumentet er registreret udenfor den valgte tidsperiode

5102230#0

Dokumentet er registreret udenfor den valgte tidsperiode

5102231#0

Dokumentet er registreret udenfor den valgte tidsperiode

5102232#0

Dokumentet er registreret udenfor den valgte tidsperiode

5102233#0

Dokumentet er registreret udenfor den valgte tidsperiode

5102234#0

Dokumentet er registreret udenfor den valgte tidsperiode

5102235#0

Dokumentet er registreret udenfor den valgte tidsperiode

5102236#0

Dokumentet er registreret udenfor den valgte tidsperiode

5102237#0

Dokumentet er registreret udenfor den valgte tidsperiode

5102238#0

Dokumentet er registreret udenfor den valgte tidsperiode

5102239#0

Dokumentet er registreret udenfor den valgte tidsperiode

5102240#0

Dokumentet er registreret udenfor den valgte tidsperiode

5102241#0

Dokumentet er registreret udenfor den valgte tidsperiode

5102242#0

Dokumentet er registreret udenfor den valgte tidsperiode

5102243#0

Dokumentet er registreret udenfor den valgte tidsperiode

5102244#0

Dokumentet er registreret udenfor den valgte tidsperiode

5102245#0

Dokumentet er registreret udenfor den valgte tidsperiode

5102246#0

Dokumentet er registreret udenfor den valgte tidsperiode

5102247#0

Dokumentet er registreret udenfor den valgte tidsperiode

5102248#0

Dokumentet er registreret udenfor den valgte tidsperiode

5102249#0

Dokumentet er registreret udenfor den valgte tidsperiode

5102250#0

Dokumentet er registreret udenfor den valgte tidsperiode

5102251#0

Dokumentet er registreret udenfor den valgte tidsperiode

5102252#0

Dokumentet er registreret udenfor den valgte tidsperiode

5102253#0

Dokumentet er registreret udenfor den valgte tidsperiode

5102254#0

Dokumentet er registreret udenfor den valgte tidsperiode

5102256#0

Dokumentet er registreret udenfor den valgte tidsperiode

5102257#0

Dokumentet er registreret udenfor den valgte tidsperiode

5102258#0

Dokumentet er registreret udenfor den valgte tidsperiode

5102259#0

Dokumentet er registreret udenfor den valgte tidsperiode

5102260#0

Dokumentet er registreret udenfor den valgte tidsperiode

5102261#0

Dokumentet er registreret udenfor den valgte tidsperiode

5102262#0

Dokumentet er registreret udenfor den valgte tidsperiode

5102263#0

Dokumentet er registreret udenfor den valgte tidsperiode

5102264#0

Dokumentet er registreret udenfor den valgte tidsperiode

5102265#0

Dokumentet er registreret udenfor den valgte tidsperiode

5102266#0

Dokumentet er registreret udenfor den valgte tidsperiode

5102267#0

Dokumentet er registreret udenfor den valgte tidsperiode

5102268#0

Dokumentet er registreret udenfor den valgte tidsperiode

5102269#0

Dokumentet er registreret udenfor den valgte tidsperiode

5102270#0

Dokumentet er registreret udenfor den valgte tidsperiode

5102271#0

Dokumentet er registreret udenfor den valgte tidsperiode

5102272#0

Dokumentet er registreret udenfor den valgte tidsperiode

5102273#0

Dokumentet er registreret udenfor den valgte tidsperiode

5102274#0

Dokumentet er registreret udenfor den valgte tidsperiode

5102275#0

Dokumentet er registreret udenfor den valgte tidsperiode

5102276#0

Dokumentet er registreret udenfor den valgte tidsperiode

5102277#0

Dokumentet er registreret udenfor den valgte tidsperiode

5102278#0

Dokumentet er registreret udenfor den valgte tidsperiode

5102279#0

Dokumentet er registreret udenfor den valgte tidsperiode

5102281#0

Dokumentet er registreret udenfor den valgte tidsperiode

5102282#0

Dokumentet er registreret udenfor den valgte tidsperiode

5102283#0

Dokumentet er registreret udenfor den valgte tidsperiode

5102284#0

Dokumentet er registreret udenfor den valgte tidsperiode

5102285#0

Dokumentet er registreret udenfor den valgte tidsperiode

5102286#0

Dokumentet er registreret udenfor den valgte tidsperiode

5102287#0

Dokumentet er registreret udenfor den valgte tidsperiode

5102288#0

Dokumentet er registreret udenfor den valgte tidsperiode

5102289#0

Dokumentet er registreret udenfor den valgte tidsperiode

5102291#0

Dokumentet er registreret udenfor den valgte tidsperiode

5102292#0

Dokumentet er registreret udenfor den valgte tidsperiode

5102293#0

Dokumentet er registreret udenfor den valgte tidsperiode

5102294#0

Dokumentet er registreret udenfor den valgte tidsperiode

5102296#0

Dokumentet er registreret udenfor den valgte tidsperiode

5102297#0

Dokumentet er registreret udenfor den valgte tidsperiode

5102298#0

Dokumentet er registreret udenfor den valgte tidsperiode

5102299#0

Dokumentet er registreret udenfor den valgte tidsperiode

5102300#0

Dokumentet er registreret udenfor den valgte tidsperiode

5102301#0

Dokumentet er registreret udenfor den valgte tidsperiode

5102302#0

Dokumentet er registreret udenfor den valgte tidsperiode

5102303#0

Dokumentet er registreret udenfor den valgte tidsperiode

5102304#0

Dokumentet er registreret udenfor den valgte tidsperiode

5102305#0

Dokumentet er registreret udenfor den valgte tidsperiode

5102306#0

Dokumentet er registreret udenfor den valgte tidsperiode

5102307#0

Dokumentet er registreret udenfor den valgte tidsperiode

5102309#0

Dokumentet er registreret udenfor den valgte tidsperiode

5102310#0

Dokumentet er registreret udenfor den valgte tidsperiode

5103860#0

Dokumentet er registreret udenfor den valgte tidsperiode

5111550#0

Dokumentet er registreret udenfor den valgte tidsperiode

5118704#0

Dokumentet er registreret udenfor den valgte tidsperiode

5119408#0

Dokumentet er registreret udenfor den valgte tidsperiode

5120173#0

Dokumentet er registreret udenfor den valgte tidsperiode

5121978#0

Dokumentet er registreret udenfor den valgte tidsperiode

5123434#0

Dokumentet er registreret udenfor den valgte tidsperiode

5124056#0

Dokumentet er registreret udenfor den valgte tidsperiode

5124298#0

Dokumentet er registreret udenfor den valgte tidsperiode

5124410#0

Dokumentet er registreret udenfor den valgte tidsperiode

5130661#0

Dokumentet er registreret udenfor den valgte tidsperiode

5131609#0

Dokumentet er registreret udenfor den valgte tidsperiode

5655161#0

5131634#0

Dokumentet er registreret udenfor den valgte tidsperiode

5136293#0

Dokumentet er registreret udenfor den valgte tidsperiode

5655164#0

5138667#0

Dokumentet er registreret udenfor den valgte tidsperiode

5139078#0

Dokumentet er registreret udenfor den valgte tidsperiode

5140007#0

Dokumentet er registreret udenfor den valgte tidsperiode

5140180#0

Dokumentet er registreret udenfor den valgte tidsperiode

5143963#0

Dokumentet er registreret udenfor den valgte tidsperiode

5142833#0

Dokumentet er registreret udenfor den valgte tidsperiode

5142890#0

Dokumentet er registreret udenfor den valgte tidsperiode

5143717#0

Dokumentet er registreret udenfor den valgte tidsperiode

5151353#0

Dokumentet er registreret udenfor den valgte tidsperiode

5150445#0

Dokumentet er registreret udenfor den valgte tidsperiode

5150447#0

Dokumentet er registreret udenfor den valgte tidsperiode

5150450#0

Dokumentet er registreret udenfor den valgte tidsperiode

5150453#0

Dokumentet er registreret udenfor den valgte tidsperiode

5150458#0

Dokumentet er registreret udenfor den valgte tidsperiode

5151358#0

Dokumentet er registreret udenfor den valgte tidsperiode

5655166#0

5655167#0

5153510#0

Dokumentet er registreret udenfor den valgte tidsperiode

5559361#0

5153206#0

Dokumentet er registreret udenfor den valgte tidsperiode

5153605#0

Dokumentet er registreret udenfor den valgte tidsperiode

5655168#0

5154566#0

Dokumentet er registreret udenfor den valgte tidsperiode

5155454#0

Dokumentet er registreret udenfor den valgte tidsperiode

5155457#0

Dokumentet er registreret udenfor den valgte tidsperiode

5155472#0

Dokumentet er registreret udenfor den valgte tidsperiode

5155475#0

Dokumentet er registreret udenfor den valgte tidsperiode

5155482#0

Dokumentet er registreret udenfor den valgte tidsperiode

5155490#0

Dokumentet er registreret udenfor den valgte tidsperiode

5155497#0

Dokumentet er registreret udenfor den valgte tidsperiode

5155499#0

Dokumentet er registreret udenfor den valgte tidsperiode

5155511#0

Dokumentet er registreret udenfor den valgte tidsperiode

5155521#0

Dokumentet er registreret udenfor den valgte tidsperiode

5155526#0

Dokumentet er registreret udenfor den valgte tidsperiode

5155536#0

Dokumentet er registreret udenfor den valgte tidsperiode

5165167#0

Dokumentet er registreret udenfor den valgte tidsperiode

5655176#0

5160838#0

Dokumentet er registreret udenfor den valgte tidsperiode

5162845#0

Dokumentet er registreret udenfor den valgte tidsperiode

5166516#0

Dokumentet er registreret udenfor den valgte tidsperiode

5168058#0

Dokumentet er registreret udenfor den valgte tidsperiode

5164674#0

Dokumentet er registreret udenfor den valgte tidsperiode

5164680#0

Dokumentet er registreret udenfor den valgte tidsperiode

5164686#0

Dokumentet er registreret udenfor den valgte tidsperiode

5165166#0

Dokumentet er registreret udenfor den valgte tidsperiode

5655182#0

5170929#0

Dokumentet er registreret udenfor den valgte tidsperiode

5655185#0

5171858#0

Dokumentet er registreret udenfor den valgte tidsperiode

5655187#0

5172849#0

Dokumentet er registreret udenfor den valgte tidsperiode

5183370#0

Dokumentet er registreret udenfor den valgte tidsperiode

5174878#0

Dokumentet er registreret udenfor den valgte tidsperiode

5174997#0

Dokumentet er registreret udenfor den valgte tidsperiode

5175000#0

Dokumentet er registreret udenfor den valgte tidsperiode

5175005#0

Dokumentet er registreret udenfor den valgte tidsperiode

5175020#0

Dokumentet er registreret udenfor den valgte tidsperiode

5175028#0

Dokumentet er registreret udenfor den valgte tidsperiode

5175575#0

Dokumentet er registreret udenfor den valgte tidsperiode

5655190#0

5176708#0

Dokumentet er registreret udenfor den valgte tidsperiode

5655195#0

5655200#0

5183012#0

Dokumentet er registreret udenfor den valgte tidsperiode

5183026#0

Dokumentet er registreret udenfor den valgte tidsperiode

5655206#0

5655211#0

5182080#0

Dokumentet er registreret udenfor den valgte tidsperiode

5655231#0

5655243#0

5655235#0

5183342#0

Dokumentet er registreret udenfor den valgte tidsperiode

5183354#0

Dokumentet er registreret udenfor den valgte tidsperiode

5185359#0

Dokumentet er registreret udenfor den valgte tidsperiode

5185262#0

Dokumentet er registreret udenfor den valgte tidsperiode

5185268#0

Dokumentet er registreret udenfor den valgte tidsperiode

5185281#0

Dokumentet er registreret udenfor den valgte tidsperiode

5185292#0

Dokumentet er registreret udenfor den valgte tidsperiode

5185296#0

Dokumentet er registreret udenfor den valgte tidsperiode

5185345#0

Dokumentet er registreret udenfor den valgte tidsperiode

5186798#0

Dokumentet er registreret udenfor den valgte tidsperiode

5186796#0

Dokumentet er registreret udenfor den valgte tidsperiode

5185397#0

Dokumentet er registreret udenfor den valgte tidsperiode

5185656#0

Dokumentet er registreret udenfor den valgte tidsperiode

5185767#0

Dokumentet er registreret udenfor den valgte tidsperiode

5655247#0

5655278#0

5186824#0

Dokumentet er registreret udenfor den valgte tidsperiode

5655297#0

5187125#0

Dokumentet er registreret udenfor den valgte tidsperiode

5655300#0

5655302#0

5189206#0

Dokumentet er registreret udenfor den valgte tidsperiode

5193056#0

Dokumentet er registreret udenfor den valgte tidsperiode

5191535#0

Dokumentet er registreret udenfor den valgte tidsperiode

5655307#0

Detailpris - undtaget

5192013#0

Dokumentet er registreret udenfor den valgte tidsperiode

5192044#0

Dokumentet er registreret udenfor den valgte tidsperiode

5192303#0

Dokumentet er registreret udenfor den valgte tidsperiode

5655310#0

5192397#0

Dokumentet er registreret udenfor den valgte tidsperiode

5192473#0

Dokumentet er registreret udenfor den valgte tidsperiode

5308353#0

Dokumentet er registreret udenfor den valgte tidsperiode

5308396#0

Dokumentet er registreret udenfor den valgte tidsperiode

5193738#0

Dokumentet er registreret udenfor den valgte tidsperiode

5655312#0

5200113#0

Dokumentet er registreret udenfor den valgte tidsperiode

5195118#0

Dokumentet er registreret udenfor den valgte tidsperiode

5655326#0

5196288#0

Dokumentet er registreret udenfor den valgte tidsperiode

5655362#0

5655363#0

Detailpris - undtaget

5655368#0

Detailpris - undtaget

5655369#0

Detailpris - undtaget

5655330#0

5655378#0

Detailpris - undtaget

5199451#0

Dokumentet er registreret udenfor den valgte tidsperiode

5655401#0

5655382#0

5200698#0

Dokumentet er registreret udenfor den valgte tidsperiode

5200126#0

Dokumentet er registreret udenfor den valgte tidsperiode

5517287#0

5655417#0

5200112#0

Dokumentet er registreret udenfor den valgte tidsperiode

5655420#0

5200253#0

Dokumentet er registreret udenfor den valgte tidsperiode

5200280#0

Dokumentet er registreret udenfor den valgte tidsperiode

5200628#0

Dokumentet er registreret udenfor den valgte tidsperiode

5200879#0

Dokumentet er registreret udenfor den valgte tidsperiode

5201813#0

Dokumentet er registreret udenfor den valgte tidsperiode

5559773#0

5201821#0

Dokumentet er registreret udenfor den valgte tidsperiode

5201891#0

Dokumentet er registreret udenfor den valgte tidsperiode

5202240#0

Dokumentet er registreret udenfor den valgte tidsperiode

5517316#0

Enhedspriser

5516940#0

Enhedspriser

5517285#0

Enhedspriser

5204408#0

Dokumentet er registreret udenfor den valgte tidsperiode

5205351#0

Dokumentet er registreret udenfor den valgte tidsperiode

5205463#0

Dokumentet er registreret udenfor den valgte tidsperiode

5207285#0

Dokumentet er registreret udenfor den valgte tidsperiode

5208944#0

Dokumentet er registreret udenfor den valgte tidsperiode

5655425#0

5209550#0

Dokumentet er registreret udenfor den valgte tidsperiode

5210197#0

Dokumentet er registreret udenfor den valgte tidsperiode

5211909#0

Dokumentet er registreret udenfor den valgte tidsperiode

5214509#0

Dokumentet er registreret udenfor den valgte tidsperiode

5655852#0

5655855#0

5517293#0

5219037#0

Dokumentet er registreret udenfor den valgte tidsperiode

5217108#0

Dokumentet er registreret udenfor den valgte tidsperiode

5655858#0

5218306#0

Dokumentet er registreret udenfor den valgte tidsperiode

5219431#0

Dokumentet er registreret udenfor den valgte tidsperiode

5219518#0

Dokumentet er registreret udenfor den valgte tidsperiode

5220251#0

Dokumentet er registreret udenfor den valgte tidsperiode

5221224#0

Dokumentet er registreret udenfor den valgte tidsperiode

5655863#0

5655866#0

5222769#0

Dokumentet er registreret udenfor den valgte tidsperiode

5224144#0

Dokumentet er registreret udenfor den valgte tidsperiode

5225358#0

Dokumentet er registreret udenfor den valgte tidsperiode

5225641#0

Dokumentet er registreret udenfor den valgte tidsperiode

5226759#0

Dokumentet er registreret udenfor den valgte tidsperiode

5226760#0

Dokumentet er registreret udenfor den valgte tidsperiode

5655869#0

5655903#0

5655905#0

5655907#0

5655947#0

5227803#0

Dokumentet er registreret udenfor den valgte tidsperiode

5655911#0

5232504#0

Dokumentet er registreret udenfor den valgte tidsperiode

5655951#0

5655953#0

5238916#0

Dokumentet er registreret udenfor den valgte tidsperiode

5231340#0

Dokumentet er registreret udenfor den valgte tidsperiode

5232505#0

Dokumentet er registreret udenfor den valgte tidsperiode

5234821#0

Dokumentet er registreret udenfor den valgte tidsperiode

5234679#0

Dokumentet er registreret udenfor den valgte tidsperiode

5655963#0

5655968#0

5655971#0

5655981#0

5237780#0

Dokumentet er registreret udenfor den valgte tidsperiode

5237813#0

Dokumentet er registreret udenfor den valgte tidsperiode

5238187#0

Dokumentet er registreret udenfor den valgte tidsperiode

5241598#0

Dokumentet er registreret udenfor den valgte tidsperiode

5241607#0

Dokumentet er registreret udenfor den valgte tidsperiode

5241613#0

Dokumentet er registreret udenfor den valgte tidsperiode

5241617#0

Dokumentet er registreret udenfor den valgte tidsperiode

5242164#0

Dokumentet er registreret udenfor den valgte tidsperiode

5241644#0

Dokumentet er registreret udenfor den valgte tidsperiode

5241649#0

Dokumentet er registreret udenfor den valgte tidsperiode

5241621#0

Dokumentet er registreret udenfor den valgte tidsperiode

5655982#0

5655986#0

5655987#0

5243279#0

Dokumentet er registreret udenfor den valgte tidsperiode

5655994#0

5656004#0

5280492#0

Dokumentet er registreret udenfor den valgte tidsperiode

5656011#0

5247144#0

Dokumentet er registreret udenfor den valgte tidsperiode

5656017#0

5656021#0

5656023#0

5248894#0

Dokumentet er registreret udenfor den valgte tidsperiode

5656026#0

5250108#0

Dokumentet er registreret udenfor den valgte tidsperiode

5250114#0

Dokumentet er registreret udenfor den valgte tidsperiode

5249906#0

Dokumentet er registreret udenfor den valgte tidsperiode

5250023#0

Dokumentet er registreret udenfor den valgte tidsperiode

5252168#0

Dokumentet er registreret udenfor den valgte tidsperiode

5656041#0

5250672#0

Dokumentet er registreret udenfor den valgte tidsperiode

5251123#0

Dokumentet er registreret udenfor den valgte tidsperiode

5517280#0

5656049#0

5257677#0

Dokumentet er registreret udenfor den valgte tidsperiode

5257695#0

Dokumentet er registreret udenfor den valgte tidsperiode

5257735#0

Dokumentet er registreret udenfor den valgte tidsperiode

5257742#0

Dokumentet er registreret udenfor den valgte tidsperiode

5257756#0

Dokumentet er registreret udenfor den valgte tidsperiode

5257767#0

Dokumentet er registreret udenfor den valgte tidsperiode

5687131#0

5257780#0

Dokumentet er registreret udenfor den valgte tidsperiode

5656054#0

5265619#0

Dokumentet er registreret udenfor den valgte tidsperiode

5656059#0

5265647#0

Dokumentet er registreret udenfor den valgte tidsperiode

5265648#0

Dokumentet er registreret udenfor den valgte tidsperiode

5265649#0

Dokumentet er registreret udenfor den valgte tidsperiode

5265650#0

Dokumentet er registreret udenfor den valgte tidsperiode

5265651#0

Dokumentet er registreret udenfor den valgte tidsperiode

5265652#0

Dokumentet er registreret udenfor den valgte tidsperiode

5265653#0

Dokumentet er registreret udenfor den valgte tidsperiode

5265677#0

Dokumentet er registreret udenfor den valgte tidsperiode

5265678#0

Dokumentet er registreret udenfor den valgte tidsperiode

5265679#0

Dokumentet er registreret udenfor den valgte tidsperiode

5265742#0

Dokumentet er registreret udenfor den valgte tidsperiode

5656065#0

Enhedspriser

5656067#0

5656069#0

Enhedspriser

5656071#0

Enhedspriser, aftaleseddel

5623931#0

5286597#0

Dokumentet er registreret udenfor den valgte tidsperiode

5286595#0

Dokumentet er registreret udenfor den valgte tidsperiode

5270211#0

Dokumentet er registreret udenfor den valgte tidsperiode

5286217#0

Dokumentet er registreret udenfor den valgte tidsperiode

5270350#0

Dokumentet er registreret udenfor den valgte tidsperiode

5656046#0

5279681#0

Dokumentet er registreret udenfor den valgte tidsperiode

5273198#0

Dokumentet er registreret udenfor den valgte tidsperiode

5273941#0

Dokumentet er registreret udenfor den valgte tidsperiode

5274951#0

Dokumentet er registreret udenfor den valgte tidsperiode

5656074#0

5277124#0

Dokumentet er registreret udenfor den valgte tidsperiode

5277563#0

Dokumentet er registreret udenfor den valgte tidsperiode

5277541#0

Dokumentet er registreret udenfor den valgte tidsperiode

5278665#0

Dokumentet er registreret udenfor den valgte tidsperiode

5623927#0

5283928#0

Dokumentet er registreret udenfor den valgte tidsperiode

5278566#0

Dokumentet er registreret udenfor den valgte tidsperiode

5278580#0

Dokumentet er registreret udenfor den valgte tidsperiode

5278604#0

Dokumentet er registreret udenfor den valgte tidsperiode

5278613#0

Dokumentet er registreret udenfor den valgte tidsperiode

5278622#0

Dokumentet er registreret udenfor den valgte tidsperiode

5279970#0

Dokumentet er registreret udenfor den valgte tidsperiode

5280551#0

Dokumentet er registreret udenfor den valgte tidsperiode

5280468#0

Dokumentet er registreret udenfor den valgte tidsperiode

5280469#0

Dokumentet er registreret udenfor den valgte tidsperiode

5280471#0

Dokumentet er registreret udenfor den valgte tidsperiode

5280473#0

Dokumentet er registreret udenfor den valgte tidsperiode

5280538#0

Dokumentet er registreret udenfor den valgte tidsperiode

5280918#0

Dokumentet er registreret udenfor den valgte tidsperiode

5560283#0

5281448#0

Dokumentet er registreret udenfor den valgte tidsperiode

5283923#0

Dokumentet er registreret udenfor den valgte tidsperiode

5282333#0

Dokumentet er registreret udenfor den valgte tidsperiode

5283264#0

Dokumentet er registreret udenfor den valgte tidsperiode

5283835#0

Dokumentet er registreret udenfor den valgte tidsperiode

5283877#0

Dokumentet er registreret udenfor den valgte tidsperiode

5284422#0

Dokumentet er registreret udenfor den valgte tidsperiode

5285604#0

Dokumentet er registreret udenfor den valgte tidsperiode

5284691#0

Dokumentet er registreret udenfor den valgte tidsperiode

5285133#0

Dokumentet er registreret udenfor den valgte tidsperiode

5284930#0

Dokumentet er registreret udenfor den valgte tidsperiode

5285157#0

Dokumentet er registreret udenfor den valgte tidsperiode

5285219#0

Dokumentet er registreret udenfor den valgte tidsperiode

5656122#0

5309554#0

Dokumentet er registreret udenfor den valgte tidsperiode

5286092#0

Dokumentet er registreret udenfor den valgte tidsperiode

5286446#0

Dokumentet er registreret udenfor den valgte tidsperiode

5656136#0

5286590#0

Dokumentet er registreret udenfor den valgte tidsperiode

5656293#0

5308712#0

Dokumentet er registreret udenfor den valgte tidsperiode

5656298#0

5287366#0

Dokumentet er registreret udenfor den valgte tidsperiode

5287365#0

Dokumentet er registreret udenfor den valgte tidsperiode

5287727#0

Dokumentet er registreret udenfor den valgte tidsperiode

5287594#0

Dokumentet er registreret udenfor den valgte tidsperiode

5287617#0

Dokumentet er registreret udenfor den valgte tidsperiode

5287720#0

Dokumentet er registreret udenfor den valgte tidsperiode

5287830#0

Dokumentet er registreret udenfor den valgte tidsperiode

5287861#0

Dokumentet er registreret udenfor den valgte tidsperiode

5305017#0

Dokumentet er registreret udenfor den valgte tidsperiode

5305024#0

Dokumentet er registreret udenfor den valgte tidsperiode

5304993#0

Dokumentet er registreret udenfor den valgte tidsperiode

5308652#0

Dokumentet er registreret udenfor den valgte tidsperiode

5305236#0

Dokumentet er registreret udenfor den valgte tidsperiode

5306976#0

Dokumentet er registreret udenfor den valgte tidsperiode

5306974#0

Dokumentet er registreret udenfor den valgte tidsperiode

5304877#0

Dokumentet er registreret udenfor den valgte tidsperiode

5305911#0

Dokumentet er registreret udenfor den valgte tidsperiode

5307128#0

Dokumentet er registreret udenfor den valgte tidsperiode

5306952#0

Dokumentet er registreret udenfor den valgte tidsperiode

5306954#0

Dokumentet er registreret udenfor den valgte tidsperiode

5307125#0

Dokumentet er registreret udenfor den valgte tidsperiode

5308632#0

Dokumentet er registreret udenfor den valgte tidsperiode

5308633#0

Dokumentet er registreret udenfor den valgte tidsperiode

5308634#0

Dokumentet er registreret udenfor den valgte tidsperiode

5308635#0

Dokumentet er registreret udenfor den valgte tidsperiode

5308637#0

Dokumentet er registreret udenfor den valgte tidsperiode

5308638#0

Dokumentet er registreret udenfor den valgte tidsperiode

5308639#0

Dokumentet er registreret udenfor den valgte tidsperiode

5308640#0

Dokumentet er registreret udenfor den valgte tidsperiode

5308395#0

Dokumentet er registreret udenfor den valgte tidsperiode

5309511#0

Dokumentet er registreret udenfor den valgte tidsperiode

5656314#0

5656317#0

5313877#0

Dokumentet er registreret udenfor den valgte tidsperiode

5313878#0

Dokumentet er registreret udenfor den valgte tidsperiode

5315308#0

Dokumentet er registreret udenfor den valgte tidsperiode

5315649#0

Dokumentet er registreret udenfor den valgte tidsperiode

5656320#0

5349741#0

Dokumentet er registreret udenfor den valgte tidsperiode

5349742#0

Dokumentet er registreret udenfor den valgte tidsperiode

5656322#0

5321303#0

Dokumentet er registreret udenfor den valgte tidsperiode

5656323#0

5322927#0

Dokumentet er registreret udenfor den valgte tidsperiode

5325620#0

Dokumentet er registreret udenfor den valgte tidsperiode

5330020#0

Dokumentet er registreret udenfor den valgte tidsperiode

5656328#0

5656334#0

5330018#0

Dokumentet er registreret udenfor den valgte tidsperiode

5656335#0

5329316#0

Dokumentet er registreret udenfor den valgte tidsperiode

5656338#0

5656342#0

5656346#0

5656349#0

5335517#0

Dokumentet er registreret udenfor den valgte tidsperiode

5335509#0

Dokumentet er registreret udenfor den valgte tidsperiode

5338462#0

Dokumentet er registreret udenfor den valgte tidsperiode

5340227#0

Dokumentet er registreret udenfor den valgte tidsperiode

5656355#0

5349476#0

Dokumentet er registreret udenfor den valgte tidsperiode

5347012#0

Dokumentet er registreret udenfor den valgte tidsperiode

5656362#0

5656369#0

5656370#0

5349376#0

Dokumentet er registreret udenfor den valgte tidsperiode

5349367#0

Dokumentet er registreret udenfor den valgte tidsperiode

5348510#0

Dokumentet er registreret udenfor den valgte tidsperiode

5351983#0

Dokumentet er registreret udenfor den valgte tidsperiode

5350125#0

Dokumentet er registreret udenfor den valgte tidsperiode

5350255#0

Dokumentet er registreret udenfor den valgte tidsperiode

5351971#0

Dokumentet er registreret udenfor den valgte tidsperiode

5351967#0

Dokumentet er registreret udenfor den valgte tidsperiode

5352527#0

Dokumentet er registreret udenfor den valgte tidsperiode

5352034#0

Dokumentet er registreret udenfor den valgte tidsperiode

5656372#0

5355116#0

Dokumentet er registreret udenfor den valgte tidsperiode

5354529#0

Dokumentet er registreret udenfor den valgte tidsperiode

5560910#0

5656378#0

5656385#0

5362202#0

Dokumentet er registreret udenfor den valgte tidsperiode

5357522#0

Dokumentet er registreret udenfor den valgte tidsperiode

5379739#0

Dokumentet er registreret udenfor den valgte tidsperiode

5359081#0

Dokumentet er registreret udenfor den valgte tidsperiode

5359080#0

Dokumentet er registreret udenfor den valgte tidsperiode

5364099#0

Dokumentet er registreret udenfor den valgte tidsperiode

5359944#0

Dokumentet er registreret udenfor den valgte tidsperiode

5359954#0

Dokumentet er registreret udenfor den valgte tidsperiode

5364110#0

Dokumentet er registreret udenfor den valgte tidsperiode

5364249#0

Dokumentet er registreret udenfor den valgte tidsperiode

5656386#0

5656387#0

5656388#0

5365645#0

Dokumentet er registreret udenfor den valgte tidsperiode

5623922#0

5379638#0

Dokumentet er registreret udenfor den valgte tidsperiode

5370531#0

Dokumentet er registreret udenfor den valgte tidsperiode

5372140#0

Dokumentet er registreret udenfor den valgte tidsperiode

5370523#0

Dokumentet er registreret udenfor den valgte tidsperiode

5561189#0

5372493#0

Dokumentet er registreret udenfor den valgte tidsperiode

5375918#0

Dokumentet er registreret udenfor den valgte tidsperiode

5371592#0

Dokumentet er registreret udenfor den valgte tidsperiode

5656392#0

5375751#0

Dokumentet er registreret udenfor den valgte tidsperiode

5375640#0

Dokumentet er registreret udenfor den valgte tidsperiode

5623924#0

5384050#0

Dokumentet er registreret udenfor den valgte tidsperiode

5656397#0

5656402#0

5388050#0

Dokumentet er registreret udenfor den valgte tidsperiode

5388608#0

Dokumentet er registreret udenfor den valgte tidsperiode

5656405#0

5388474#0

Dokumentet er registreret udenfor den valgte tidsperiode

5656407#0

5659311#0

5659314#0

5396364#0

Dokumentet er registreret udenfor den valgte tidsperiode

5659348#0

5396375#0

Dokumentet er registreret udenfor den valgte tidsperiode

5659350#0

5659360#0

5659358#0

5659368#0

5659364#0

5400019#0

Dokumentet er registreret udenfor den valgte tidsperiode

5659373#0

5659377#0

5659379#0

Aftaleseddel i byggeregnskab

5659388#0

5659390#0

5659394#0

5561786#0

5659402#0

5659408#0

5561740#0

5659412#0

5659415#0

5561900#0

5659418#0

5562113#0

5659419#0

5659421#0

5665923#0

5659425#0

5444188#0

Dokumentet er registreret udenfor den valgte tidsperiode

5671148#0

Enhedspriser

5427332#0

Dokumentet er registreret udenfor den valgte tidsperiode

5431665#0

Dokumentet er registreret udenfor den valgte tidsperiode

5431779#0

Dokumentet er registreret udenfor den valgte tidsperiode

5444196#0

Dokumentet er registreret udenfor den valgte tidsperiode

5434219#0

Dokumentet er registreret udenfor den valgte tidsperiode

5623917#0

5659428#0

5435012#0

Dokumentet er registreret udenfor den valgte tidsperiode

5435007#0

Dokumentet er registreret udenfor den valgte tidsperiode

5437511#0

Dokumentet er registreret udenfor den valgte tidsperiode

5659430#0

Aftaleseddel i byggeregnskab

5659432#0

5659434#0

Aftaleseddel i byggeregnskab

5437509#0

Dokumentet er registreret udenfor den valgte tidsperiode

5439394#0

Dokumentet er registreret udenfor den valgte tidsperiode

5659445#0

5443631#0

Dokumentet er registreret udenfor den valgte tidsperiode

5659448#0

5566191#0

5441661#0

Dokumentet er registreret udenfor den valgte tidsperiode

5566236#0

5659452#0

5561871#0

5566238#0

5449978#0

Dokumentet er registreret udenfor den valgte tidsperiode

5455777#0

Dokumentet er registreret udenfor den valgte tidsperiode

5659453#0

5452328#0

Dokumentet er registreret udenfor den valgte tidsperiode

5455757#0

Dokumentet er registreret udenfor den valgte tidsperiode

5455764#0

Dokumentet er registreret udenfor den valgte tidsperiode

5566634#0

Detailpris - undtaget

5454042#0

Dokumentet er registreret udenfor den valgte tidsperiode

5454404#0

Dokumentet er registreret udenfor den valgte tidsperiode

5623914#0

Byggeregnskab

5659460#0

5459070#0

Dokumentet er registreret udenfor den valgte tidsperiode

5665964#0

5460233#0

Dokumentet er registreret udenfor den valgte tidsperiode

5461581#0

Dokumentet er registreret udenfor den valgte tidsperiode

5659501#0

5463455#0

Dokumentet er registreret udenfor den valgte tidsperiode

5659476#0

5466849#0

Dokumentet er registreret udenfor den valgte tidsperiode

5659482#0

5467320#0

Dokumentet er registreret udenfor den valgte tidsperiode

5466875#0

Dokumentet er registreret udenfor den valgte tidsperiode

5468053#0

Dokumentet er registreret udenfor den valgte tidsperiode

5659543#0

5473111#0

Dokumentet er registreret udenfor den valgte tidsperiode

5628181#0

5471193#0

Dokumentet er registreret udenfor den valgte tidsperiode

5471128#0

Dokumentet er registreret udenfor den valgte tidsperiode

5471169#0

Dokumentet er registreret udenfor den valgte tidsperiode

5659488#0

5472260#0

Dokumentet er registreret udenfor den valgte tidsperiode

5487507#0

5486434#0

Intern sag

5476306#0

Dokumentet er registreret udenfor den valgte tidsperiode

5632749#0

5659545#0

5479528#0

Detailpris - undtaget

5677787#0

5659552#0

5659576#0

5659585#0

5506447#0

Detailpris - undtaget

5506433#0

Detailpris - undtaget

5659587#0

5677920#0

5659639#0

5506910#0

Detailpris - undtaget

5510842#0

Detailpris - undtaget

5510863#0

Detailpris - undtaget

5517257#0

Detailpris - undtaget

5678121#0

5678207#0

5678231#0

5518238#0

Detailpris - undtaget

5678262#0

5678315#0

5678312#0

5683424#0

5683408#0

5683479#0

5540399#0

Intern sag

5683577#0

5683611#0

5683641#0

5554136#0

Der er tale om et internt dokument.

5554142#0

Entreprisekontrakt

5554598#0

Aftaleseddel

5557081#0

Detailpris - undtaget

5683556#0

5571886#0

Detailpris - undtaget

5574732#0

Detailpris - undtaget

5706362#0

5576116#0

Enhedspriser

5575845#0

Enhedspriser

5587397#0

Enhedspriser

5575841#0

Entreprisekontrakt

5593222#0

Detailpris - undtaget

5593215#0

Detailpris - undtaget

5594685#0

Der er tale om et internt dokument.

5604128#0

Enhedspriser

5611216#0

Enhedspriser

5612998#0

Detailpris - undtaget

5653741#0

Detailpris - undtaget

5622225#0

Lukket punkt..... til ØK

5655683#0

Detailpris - undtaget

5655751#0

Detailpris - undtaget

5655703#0

Detailpris - undtaget

5627376#0

Detailpris - undtaget

5684890#0

5628182#0

Tidligt notat, indgår i lukket dagsordenstekst.

5628195#0

Internt dokument der indgår i en mulig forsikringssag

5628202#0

Indgår i et lukket dagsordenspunkt

5628204#0

Tidlig udgave af internt notat.

5628205#0

Indgår i et lukket dagsordenspunkt

5628207#0

Indgår i et lukket dagsordenspunkt

5653568#0

Detailpriser undtaget

5631021#0

Lukket pkt. på ØK

5636250#0

Detailpris - undtaget

5684906#0

5644500#0

Intern kommunikation, arbejdsdokument

5685562#0

5685557#0

5646170#0

Detailpris - undtaget

5646173#0

Detailpris - undtaget

5646176#0

Detailpris - undtaget

5647820#0

Intern kommunikation, arbejdsdokument

5684915#0

5653574#0

Detailpris - undtaget

5649617#0

Intern kommunikation, arbejdsdokument

5651275#0

Intern kommunikation, arbejdsdokument

5651586#0

Dobbeltjournaliseret

5651892#0

Intern kommunikation, arbejdsdokument

5652040#0

Intern kommunikation

5654822#0

Detailpris - undtaget

5654857#0

Aftaleseddel i byggeregnskab

5665438#0

5654991#0

Intern kommunikation

5655023#0

Intern kommunikation

5655261#0

Detailpris - undtaget

5655285#0

Detailpriser indgår

5655288#0

Detailpriser indgår

5655291#0

Detailpriser indgår

5665459#0

5665495#0

5665489#0

5658273#0

Detailpris - undtaget

5658304#0

Intern kommunikation, arbejdsdokument

5658323#0

Intern kommunikation

5686918#0

Delpriser indgår

5686919#0

Delpriser indgår

5686925#0

Delpriser indgår

5686926#0

5686929#0

5686930#0

5659713#0

5674590#0

Intern kommunikation

5659802#0

Aktindsigtsdokument

5660453#0

5664081#0

Forretningshemmelig oplysninger

5685903#0

5661137#0

5661509#0

Aktindsigtsdokument

5661510#0

Aktindsigtsdokument

5661511#0

Aktindsigtsdokument

5661512#0

Aktindsigtsdokument

5661513#0

Aktindsigtsdokument

5661514#0

Aktindsigtsdokument

5661515#0

Aktindsigtsdokument

5661516#0

Aktindsigtsdokument

5661657#0

Aktindsigtsdokument

5661658#0

Aktindsigtsdokument

5661659#0

Aktindsigtsdokument

5661660#0

Aktindsigtsdokument

5661661#0

Aktindsigtsdokument

5685920#0

5665336#0

5663994#0

5665322#0

5665588#0

Aftaleseddel til byggeregnskab

5682710#0

Delpriser indgår

5666524#0

Intern kommunikation

5668242#0

Intern kommunikation

5668749#0

5670286#0

Aktindsigtsdokument

5670287#0

Aktindsigtsdokument

5670289#0

Aktindsigtsdokument

5670290#0

Aktindsigtsdokument

5670291#0

Aktindsigtsdokument

5670292#0

Aktindsigtsdokument

5670293#0

Aktindsigtsdokument

5670430#0

Aktindsigtsdokument

5670431#0

Aktindsigtsdokument

5670432#0

Aktindsigtsdokument

5670433#0

Aktindsigtsdokument

5675301#0

Aftalesedler med enhedspriser ift. byggeregnskab

5675306#0

Aftalesedler med enhedspriser ift. byggeregnskab

5685943#0

5675299#0

Aftalesedler med enhedspriser ift. byggeregnskab

5677931#0

Intern kommunikation

5677924#0

5679497#0

I sig selv et aktindsigtdokument

5679498#0

I sig selv et aktindsigtdokument

5679499#0

I sig selv et aktindsigtdokument

5679500#0

I sig selv et aktindsigtdokument

5679501#0

I sig selv et aktindsigtdokument

5679502#0

I sig selv et aktindsigtdokument

5679503#0

I sig selv et aktindsigtdokument

5688037#0

Aftaleseddel, intern kommunikation

5689610#0

Aktindsigtsdokument

5689611#0

Aktindsigtsdokument

5689612#0

Aktindsigtsdokument

5689613#0

Aktindsigtsdokument

5689614#0

Aktindsigtsdokument

5689615#0

Aktindsigtsdokument

5689616#0

Aktindsigtsdokument

5689618#0

Aktindsigtsdokument

5689619#0

Aktindsigtsdokument

5689676#0

5690646#0

5690814#0

5691782#0

5692162#0

5696097#0

aftalesedler

5694520#0

Aftaleseddel

5697342#0

5697350#0

5700455#0

5712897#0

5704730#0

5704732#0

5706085#0

Internt og aftalesedler

5706205#0

Aftaleseddel

5708553#0

5718949#0

5709556#0

Aktindsigtsdokument

5709558#0

Aktindsigtsdokument

5709559#0

Aktindsigtsdokument

5709560#0

Aktindsigtsdokument

5709561#0

Aktindsigtsdokument

5709563#0

Aktindsigtsdokument

5709564#0

Aktindsigtsdokument

5709565#0

Aktindsigtsdokument

5709566#0

Aktindsigtsdokument

5709567#0

Aktindsigtsdokument

5710585#0

5710134#0

5710135#0

5710136#0

5710137#0

5710138#0

5710108#0

Indeholder delpriser

5710139#0

5710141#0

5710142#0

5710143#0

5710406#0

5710602#0

5710623#0

5714799#0

5710619#0

Aftaleseddel

5712327#0

5714803#0

5712893#0

5711396#0

5712888#0

5712887#0

5712886#0

5712187#0

5712183#0

5712166#0

Aftaleseddel

5712557#0

Dobbeltregistreret

5712653#0

5712885#0

5713655#0

5716060#0

5718946#0

5719255#0

Aktindsigtdokument

5719256#0

Aktindsigtsdokument

5719257#0

Aktindsigtsdokument

5719258#0

Aktindsigtsdokument

5719259#0

Aktindsigtsdokument

5719261#0

Aktindsigtsdokument

5719262#0

Aktindsigtsdokument

5719263#0

Aktindsigtsdokument

5719264#0

Aktindsigtsdokument

5719265#0

Aktindsigtsdokument

5719266#0

Aktindsigtsdokument

5719267#0

Aktindsigtsdokument

5721935#0

5724985#0

5726397#0

5726172#0

Aftaleseddel

5727364#0

5727367#0

5727369#0

5733165#0

5733171#0

5730699#0

5733161#0

5729253#0

Dobbeltregistreret

5729194#0

Aktindsigtsdokument

5729195#0

Aktindsigtsdokument

5729196#0

Aktindsigtsdokument

5729197#0

Aktindsigtsdokument

5729198#0

Aktindsigtsdokument

5729199#0

Aktindsigtsdokument

5729200#0

Aktindsigtsdokument

5729201#0

Aktindsigtsdokument

5729202#0

Aktindsigtsdokument

5729203#0

Aktindsigtsdokument

5729204#0

Aktindsigtsdokument

5729205#0

Aktindsigtsdokument

5736778#0

5739868#0

5741359#0

Aktindsigtsdokument

5741360#0

Aktindsigtsdokument

5741361#0

Aktindsigtsdokument

5741362#0

Aktindsigtsdokument

5741363#0

Aktindsigtsdokument

5741364#0

Aktindsigtsdokument

5741365#0

Aktindsigtsdokument

5741366#0

Aktindsigtsdokument

5741367#0

Aktindsigtsdokument

5741368#0

Aktindsigtsdokument

5741369#0

Aktindsigtsdokument

5741370#0

Aktindsigtsdokument

5741373#0

Aktindsigtsdokument

5741374#0

Aktindsigtsdokument

5744197#0

5744019#0

5744181#0

5744863#0

5744901#0

5744902#0

5748792#0

Aktindsigtsdokument

5748793#0

Aktindsigtsdokument

5748794#0

Aktindsigtsdokument

5748795#0

Aktindsigtsdokument

5748796#0

Aktindsigtsdokument

5748797#0

Aktindsigtsdokument

5748798#0

Aktindsigtsdokument

5748799#0

Aktindsigtsdokument

5748800#0

Aktindsigtsdokument

5748801#0

Aktindsigtsdokument

5748802#0

Aktindsigtsdokument

5748803#0

Aktindsigtsdokument

5748804#0

Aktindsigtsdokument

5748805#0

Aktindsigtsdokument

5754373#0

5754490#0

5754521#0

5754858#0

5757289#0

5757613#0

5757615#0

5757618#0

5758097#0

5758245#0

5772031#0

5772059#0

5780030#0

5779560#0

5781511#0

5781472#0

5781478#0

5784047#0

5785964#0

5785962#0

5785985#0

5788756#0

5788883#0

5788919#0

5788929#0

5789409#0

5794971#0

5796751#0

5796755#0

5796757#0

5796758#0

5797167#0

5798121#0

5798101#0

5798285#0

5800914#0

5808886#0

5802889#0

Aktindsigtsdokument

5802890#0

Aktindsigtsdokument

5802891#0

Aktindsigtsdokument

5802892#0

Aktindsigtsdokument

5802893#0

Aktindsigtsdokument

5802894#0

Aktindsigtsdokument

5802895#0

Aktindsigtsdokument

5802896#0

Aktindsigtsdokument

5802897#0

Aktindsigtsdokument

5802898#0

Aktindsigtsdokument

5802899#0

Aktindsigtsdokument

5802900#0

Aktindsigtsdokument

5802901#0

Aktindsigtsdokument

5802902#0

Aktindsigtsdokument

5802903#0

Aktindsigtokument

5808887#0

5808888#0

5808889#0

5804251#0

5810585#0

5821166#0

5821163#0

5824951#0

5831184#0

5831884#0

5837019#0

5839348#0

5854047#0

5848991#0

5848990#0

5863014#0

5852965#0

Aktindsigtsdokument

5852966#0

Aktindsigtsdokument

5852967#0

Aktindsigtsdokument

5855602#0

5863175#0

5867272#0

5872935#0

5879034#0

5881461#0

5882381#0

5882531#0

5884515#0

5888570#0

5891660#0

Forkert nummer

5893314#0

Ændret nummer

5894081#0

5898632#0

5898653#0

5898654#0

5899697#0

5899698#0

5899699#0

5899701#0

5903632#0

5478419#0 - 06 Projektafklarings sendt til arkitekt

Fra: Lars Mathiesen [lm@fmbyggningsdrift.dk]
Til: Thomas Ushus [tbu@friis-moltke.dk]; Ingri B. Løvsbogen [ibl@friis-moltke.dk]
Cc: Sune Bundesen [sb32@toender.dk]
Sendt dato: 02-01-2020 09:54
Modtaget Dato: 02-01-2020 09:54
Vedrørende: Projektafklaringer på Skærbæk Skole

Hej Thomas / Ingri

Godt nytår til jer alle ved Friis og Moltke..

Vi står foran en række projektdetaljer- og afklaringer her i uge 2 og 3:: Nedenfor lister jeg lige op hvad jeg har vi skal ha taget fat på, asap vi er i gang igen::

1. **Sciencetårnet, detaljløsninger**
2. **Detaljer ved mellembygning:**
Løsning ved spær på nord/syd bygninger, hvordan inddækkes/afsluttes mellem mellembygningens tag og spærene ?
Gulvbelægninger i det store samlingsrum
3. **Vinduer/døre:**
Er vi helt på plads med styringen af den ventilation i vinduerne (TØ / CTS) ?
4. **Omfang af " rå " betonvægge:**
Kvalitetssikring af beton-overflader til færdig rå overflade ? Hvilken behandling på de " rå " overflader ?
5. **Elevatorer:**
Vi skal ha kigget på døre i elevatorerne ift dørhuller i de støbte elementer
6. **Dør/vindueshuller i facaderne nordøst og sydøst:**
Der er divergens i højden på nogle af udsparingerne i disse elementer ?
7. **Indv plantegninger / indv projektmateriale generelt:**
Der er en hel del divergens plantegningerne ift mål på skillevægge/ dørhuller etc etc
(lige før jul havde jeg en snak med tømrerne og kiggede på de tegninger de udførte efter, og her nævnes forskelle i mål på klasselokaler der ligger spejlvendt for hinanden. Bare på den ene tegning de havde, er der adskillige divergerende mål på dørhuller, på placering af døre etc etc.. F.eks ved Basislokalerne 1.35 og 1.39, der ligger lige overfor hinanden, er der på deres tegninger tilsyneladende vist forskellige mål)..
8. **Indkaldelse til møde med tømreren:**
Både med henblik på drøftelse af økonomien på facadekonstruktionen, men også på alle de indv arbejder , hvor vi så småt lige før jul er gået i gang med stål til skillevæggene..
9. **Opstartsmøder med Gulv og Maler:**
Der er indkaldt til opstarts/projektafklaringsmøder med **Gulvbelægning Fredag d. 17-01, kl. 10.00**
(Afklaringer: Gulvfarver - Gulvbelægning i samlingsrum etc)
Og med **Maler til tirsdag d. 21-01, kl. 12.30..**
(Afklaringer: Farver - omfang af " rå " betonoverflader – behandling af disse overflader etc)

Lad os snakke sammen på mandag d. 06 og lægge en plan for ovenstående:::

Med venlig hilsen

Lars Mathiesen
Bygge- og Projektleder

Mobilnr.: +45 4029 9587
Mail: lm@fmbyggningsdrift.dk
Web: www.fmbyggningsdrift.dk

cid:image002.png@01CF62CC.A5285CD0

Hovedkontor: FM Byggningsdrift ApS Bryggergade 6A, 1. 7400 Herning	Afdeling Sverige: FM Management AB Bergaliden 11 252 23 Helsingborg
--	---

5655499#0 - 06 Projektafklarings der mangler

Fra: Lars Mathiesen [lm@fmbyggningsdrift.dk]
Til: Thomas Ushus [tbu@friis-moltke.dk]; Ingri B. Løvsbogen [ibl@friis-moltke.dk]
Cc: Sune Bundesen [sb32@toender.dk]
Sendt dato: 02-01-2020 09:54
Modtaget Dato: 02-01-2020 09:54
Vedrørende: Projektafklaringer på Skærbæk Skole

Hej Thomas / Ingri

Godt nytår til jer alle ved Friis og Moltke..

Vi står foran en række projektdetaljer- og afklaringer her i uge 2 og 3:: Nedenfor lister jeg lige op hvad jeg har vi skal ha taget fat på, asap vi er i gang igen::

1. **Sciencetårnet, detaljløsninger**
2. **Detaljer ved mellembygning:**
Løsning ved spær på nord/syd bygninger, hvordan inddækkes/afsluttes mellem mellembygningens tag og spærene ?
Gulvbelægninger i det store samlingsrum
3. **Vinduer/døre:**
Er vi helt på plads med styringen af den ventilation i vinduerne (TØ / CTS) ?
4. **Omfang af " rå " betonvægge:**
Kvalitetssikring af beton-overflader til færdig rå overflade ? Hvilken behandling på de " rå " overflader ?
5. **Elevatore:**
Vi skal ha kigget på døre i elevatorerne ift dørhuller i de støbte elementer
6. **Dør/vindueshuller i facaderne nordøst og sydøst:**
Der er divergens i højden på nogle af udsparingerne i disse elementer ?
7. **Indv plantegninger / indv projektmateriale generelt:**
Der er en hel del divergens plantegningerne ift mål på skillevægge/ dørhuller etc etc
(lige før jul havde jeg en snak med tømrerne og kiggede på de tegninger de udførte efter, og her nævnes forskelle i mål på klasselokaler der ligger spejlvendt for hinanden. Bare på den ene tegning de havde, er der adskillige divergerende mål på dørhuller, på placering af døre etc etc.. F.eks ved Basislokalerne 1.35 og 1.39, der ligger lige overfor hinanden, er der på deres tegninger tilsyneladende vist forskellige mål)..
8. **Indkaldelse til møde med tømreren:**
Både med henblik på drøftelse af økonomien på facadekonstruktionen, men også på alle de indv arbejder , hvor vi så småt lige før jul er gået i gang med stål til skillevæggene..
9. **Opstartsmøder med Gulv og Maler:**
Der er indkaldt til opstarts/projektafklaringsmøder med **Gulvbelægning Fredag d. 17-01, kl. 10.00**
(Afklaringer: Gulvfarver - Gulvbelægning i samlingsrum etc)
Og med **Maler til tirsdag d. 21-01, kl. 12.30..**
(Afklaringer: Farver - omfang af " rå " betonoverflader – behandling af disse overflader etc)

Lad os snakke sammen på mandag d. 06 og lægge en plan for ovenstående:::

Med venlig hilsen

Lars Mathiesen

Bygge- og Projektleder

Mobilnr.: +45 4029 9587
Mail: lm@fmbyggningsdrift.dk
Web: www.fmbyggningsdrift.dk

cid:image002.png@01CF62CC.A5285CD0

Hovedkontor: FM Bygningsdrift ApS Bryggergade 6A, 1. 7400 Herning	Afdeling Sverige: FM Management AB Bergaliden 11 252 23 Helsingborg
---	---

5655490#0 - 06 Skriftlig forklaring på ændringsarbejderne ifm

Fra: Lars Mathiesen [lm@fmbyggningsdrift.dk]
Til: Sune Bundesen [sb32@toender.dk]
Sendt dato: 06-01-2020 13:10
Modtaget Dato: 06-01-2020 13:10
Vedrørende: VS: SSK, Skriftlig forklaring på ændringsarbejderne ifm installationer i Nord

Hej Sune

Her nedenfor et svar med rødt, fra Thomas (Bravida), på min forespørgsel af d. 19-12-2019..
Jeg har forsøgt at fange Morten Høier på telefonen uden held, men lagt en besked.. Jeg sender en mail til ham, hvor du kommer på cc

Med venlig hilsen
Lars Mathiesen
Bygge- og Projektleder

Fra: Lars Mathiesen [mailto:lm@fmbyggningsdrift.dk]
Sendt: 19. december 2019 15:17
Til: Christensen Thomas (Bravida) <t.christensen@bravida.dk>
Emne: SSK, Skriftlig forklaring på ændringsarbejderne ifm installationer i Nord

Hej Thomas

Inden vort møde d. 07-01-2020 er du nødt til at fremsende følgende til undertegnede, bygherren og EL-ingeniør Troels Juhl Andersen:

*Vi skal have en forklaring/beskrivelse som vi kan forholde os til, inden mødet:
En forklaring hvor i beskriver hvordan i mener at den løsning der er udført, svarer til den løsning der er beskrevet, eller i videst muligt omfang
lever op til kravene om:
Alle skjulte installationer udføres som rør-installationer **her er vi enige om at vi ikke opfylder kravene i beskrivelsen.**
Direkte indstøbning eller indmuring af kabler må ikke forefindes **der er ingen af kablerne der bliver direkte indstøbt.**
Alle kabler skal føres i føringsveje. **her er vi enige om at vi ikke opfylder kravene i beskrivelsen.**
Alternativt at i beskriver overfor bygherren og EL-ingeniør, hvorfor de skal godtage jeres løsning, fremfor den i udbuddet beskrevne..
Da der ikke er noget ulovligt i den måde installationerne er lavet (vel vidende at de ikke overholder de beskrevne metoder) mener Bravida at installationerne er OK.
Der er alle steder fremtidige føringer fra hver dåse til over lofterne som kan anvendes efterfølgende.
Og igen blev dette lavet for at hjælpe tidsplanen væsentligt og det anses at BRAVIDA HAR HANDLET I GOD TRO.*

Men lad os snakke det igennem i morgen og finde en løsning.

*Du er nødt til eksakt at fremsende en beskrivelse af hvordan, bygherren kan være sikker på; At ALLE installationer er udskiftelige på sigt.
Det med udskiftning er ingen problem.*

Med venlig hilsen

Lars Mathiesen
Bygge- og Projektleder

Mobilnr.: +45 4029 9587
Mail: lm@fmbyggningsdrift.dk
Web: www.fmbyggningsdrift.dk

cid:image002.png@01CF62CC.A5285CD0

Hovedkontor:	Afdeling Sverige:
FM Bygningsdrift ApS	FM Management AB
Bryggergade 6A, 1.	Bergaliden 11
7400 Herning	252 23 Helsingborg

Bravida – vi giver bygninger liv
Bravida er Nordens førende leverandør af installations- og serviceydelser med cirka 10.000 medarbejdere, heraf omkring 1.800 i Danmark. Bravida udfører såvel specialopgaver som helhedsløsninger indenfor el, vvs og ventilation og tilbyder alt fra design og projektering til installation, drift og vedligehold. Bravida har afdelinger på omkring 160 lokationer i Sverige, Norge, Danmark og Finland. www.bravida.dk

Følg linket for at se Bravidas persondatapolitik www.bravida.dk/om-bravida/persondatapolitik

5484329#0 - 06 TF12 IP Adresser - DALI kontrollere sendt til r

Fra: Carsten Michelsen [cm@toender.dk]
Til: 'TRJA@ramboll.dk' [TRJA@ramboll.dk]; 'moh@taekker.dk' [moh@taekker.dk]
Cc: Sune Bundesen [sb32@toender.dk]
Sendt dato: 06-01-2020 15:01
Modtaget Dato: 06-01-2020 15:01
Vedrørende: SV: Skærbæk skole - TF12 IP Adresser - DALI kontrollere

Hej.

Jeg har ikke kontaktoplysninger på nogen ved Bravida, vil i derfor sørge for at de modtager deres forespørgsel på IP-adresser til Skærbæk skolen.

De skal bruge det kommende IP-range: 10.148.110.0/24 GW: 10.148.110.1 DNS 172.24.17.70 og 172.24.17.71 startende IP-range fra 10.148.110.36

Vi vil meget gerne efterfølgende modtage et skema/excel ark indeholdende hvilke IP-adresser, MAC-adresser, beskrivelse på de tildelte enheder

Venlig hilsen

Carsten Michelsen

IT-Tekniker
IT
Borgerservice, IT og Digitalisering

Tønder Kommune

Jomfrustien 8 - 6270 Tønder
Tlf. +45 74 92 91 22 - E-mail cm@toender.dk



OL_Logo

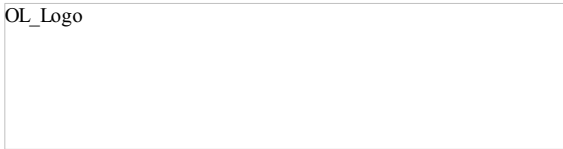

Fra: Sune Bundesen
Sendt: 19. december 2019 14:45
Til: Carsten Michelsen
Emne: VS: Skærbæk skole - TF12 IP Adresser - DALI kontrollere

Hej Carsten

Vil du sende IP numre på dette.

Venlig hilsen

Sune Bundesen

Bygningskonsulent
Ejendomme
Teknik & Plan

Tønder Kommune

Wegners Plads 2 - 6270 Tønder
Tlf. +45 74 92 92 86 - Mobil +45 61 36 20 82 - E-mail sb32@toender.dk



OL_Logo

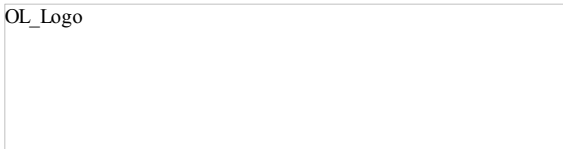

Fra: Morten Høier [mailto:moh@taekker.dk]
Sendt: 19. december 2019 12:44
Til: Sune Bundesen
Cc: Lars Mathiesen; Thomas Ushus (tbu@friis-moltke.dk); Troels Juhl Andersen
Emne: VS: Skærbæk skole - TF12 IP Adresser - DALI kontrollere

Hej Sune,

Se nedenstående henvendelse fra Bravida.

Som Troels foreslår, skal vi gerne have Jeres IT-ansvarlige til at tage kontakten direkte med Bravida, så vi får lavet det korrekt inden det bliver konfigureret.

Jeg skriver på Dalux at han skal henvende sig til dig for afklaring.

De bedste hilsner
Mit freundlichen Grüßen
Best regards

Morten Høier
Civilingeniør i konstruktioner
moh@taekker.dk

Tækker Rådgivende Ingeniører A/S
Toldkammeret
Hack Kampmanns Plads 1, st. tv.
8000 Aarhus C - Danmark

M +45 4171 1319
T +45 8619 1844
F +45 8619 1834

www.taekker.dk

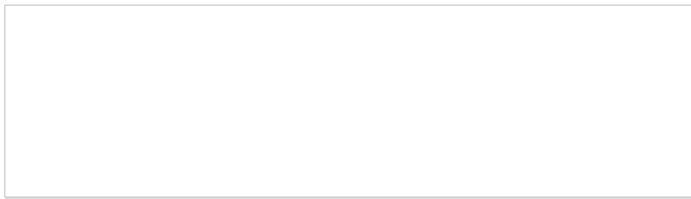

Fra: Troels Juhl Andersen <TRJA@ramboll.dk>
Sendt: 19. december 2019 12:40
Til: Morten Høier <moh@taekker.dk>
Emne: RE: Skærbæk skole - TF12 IP Adresser - DALI controllere

Hej Morten.

Ja her skal vi helt sikkert have deres IT-afdeling sat direkte kontakt med Bravida, da dette ikke er noget jeg kan svare på.

Med venlig hilsen
Troels Juhl

EL-Fagleder
Electrical West

M +45 5161 7641
TRJA@ramboll.dk

From: Morten Høier <moh@taekker.dk>
Sent: 19. december 2019 11:27
To: Troels Juhl Andersen <TRJA@ramboll.dk>
Subject: Skærbæk skole - TF12 IP Adresser - DALI controllere

Hej Troels,

Har fået nedenstående henvendelse fra Bravida på Dalux. Har vedhæftet pdf.

Er det noget der skal forbi bygherre, ift. at det er noget deres IT-afdeling skal tage stilling til?

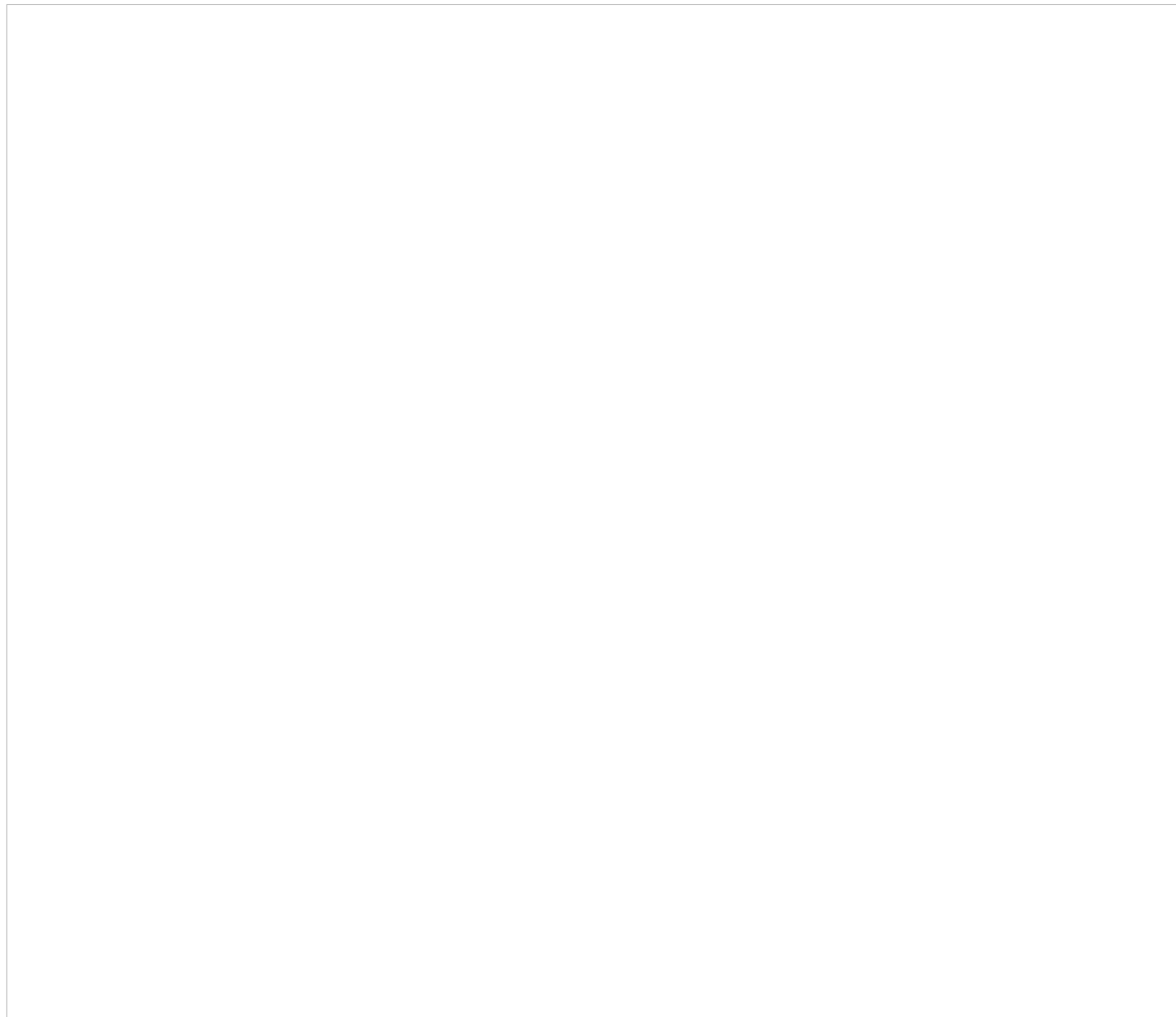

De bedste hilsner
Mit freundlichen Grüßen
Best regards

Morten Høier
Civilingeniør i konstruktioner
moh@taekker.dk

Tækker Rådgivende Ingeniører A/S
Toldkammeret
Hack Kampmanns Plads 1, st. tv.
8000 Aarhus C - Danmark

M +45 4171 1319
T +45 8619 1844
F +45 8619 1834

www.taekker.dk

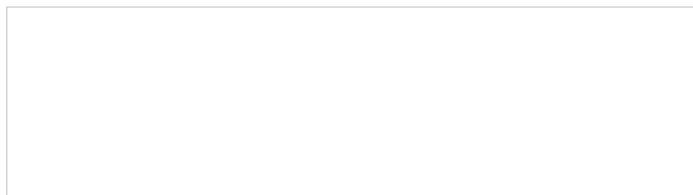

Fra: Lars Mathiesen [lm@fmbygningsdrift.dk]
Til: Sune Bundesen [sb32@toender.dk]
Sendt dato: 06-01-2020 15:24
Modtaget Dato: 06-01-2020 15:24
Vedrørende: Re: Skærbæk skole - Opfølgning på EL-tilsyn

Hej Sune

Jeg har igen igen lidt vrøvl med mit mobilopkald , så du får lige dette ifm mødet med Bravida imorgen::

Jeg har aftalt med Morten at vi tager snakken med Thomas imorgen, hvor Aron så er med som den sagkyndige.. I forlængelse af vores drøftelse skal Bravida fremsende en skriftlig redegørelse som jeg sender til Troels (Rambøll), for hans gennemsyn, således at EL-ingeniøren HAR været indeover en evt godkendelse af det udførte. To fokuspunkter:

- 1) Kan alle kabler udskiftes og i givet fald UDEN at det er dyrere end ift det beskrevet i udbuddet.
- 2) Fradrag for Bravidas besparelser ved den valgte udførelse..

Sendt fra min Samsung Galaxy-smartphone.

----- Oprindelig besked -----

Fra: Morten Høier <moh@taekker.dk>
Dato: 06/01/2020 12:51 (GMT+01:00)
Til: Lars Mathiesen <lm@fmbygningsdrift.dk>, Sune Bundesen <sb32@toender.dk>
Cc: Kasper Fønnesbæk <kf@taekker.dk>, Troels Juhl Andersen <TRJA@ramboll.dk>
Emne: Skærbæk skole - Opfølgning på EL-tilsyn

Hej Lars og Sune,

Håber I har haft et godt nytår.

Ifølge vedhæftede mail, som jeg sendte inden jul vedr. elinstallationer, vil jeg blot gøre opmærksom på at vi intet foretager os før vi hører fra enten Jer eller EL-entreprenøren.

Som jeg snakkede med Sune om inden jul, mener vi det er bedst at entreprenøren kommer på banen med hvordan vi får løst det som er udført. Herefter må vi aftale et møde hvor Troels kan deltage, så vi kan komme videre.

De bedste hilsener
Mit freundlichen Grüßen
Best regards

Morten Høier
Civilingeniør i konstruktioner
moh@taekker.dk

Tækker Rådgivende Ingeniører A/S
Toldkammeret
Hack Kampmanns Plads 1, st. tv.
8000 Aarhus C - Danmark

M +45 4171 1319
T +45 8619 1844
F +45 8619 1834

www.taekker.dk



Fra: Sune Bundesen [mailto:tbu@friis-moltke.dk] (FYDIBOHF23SPDLT)/CN=RECIPIENTS/CN=DL0VSB

Til: 'Thomas Ushus' [tbu@friis-moltke.dk]; 'Lars Mathiesen' [lm@fmbyggningsdrift.dk]

Cc: 'Inгри B. Løvskogen' [ibl@friis-moltke.dk]

Sendt dato: 08-01-2020 13:14

Modtaget Dato: 08-01-2020 13:14

Vedrørende: SV: Ovenlys til Skærbæk skole

Hej Thomas

Jeg kan godt tilslutte mig, så med mindre det gør noget katastrofalt for tidsplanen, holder vi fast i det beskrevne.

Venlig hilsen

Sune Bundesen
Bygningskonsulent
Ejendomme
Teknik & Plan

Tønder Kommune
Wegners Plads 2 - 6270 Tønder
Tlf. +45 74 92 92 86 - Mobil +45 61 36 20 82 - E-mail sb32@toender.dk

OL_Logo

Fra: Thomas Ushus [mailto:tbu@friis-moltke.dk]

Sendt: 7. januar 2020 12:54

Til: Lars Mathiesen; Sune Bundesen

Cc: Inгри B. Løvskogen

Emne: SV: Ovenlys til Skærbæk skole

Hej Lars og Sune.

Lige inden jeg gik på juleferie fik jeg svar fra producenten af ovenlysene i forhold til hvad det vil betyde i forhold til tiden. Han oplyste, at det drejer sig om en uge, så jeg meddelte, at vi i så fald ville holde fast i det beskrevne. Som Lars skriver, så tror jeg også at det mere handler om økonomi frem for den ekstra leveringstid. Jeg håber, at I kan tilslutte jer dette.

Med venlig hilsen | Kind regards
FRIIS & MOLTKE A/S

Thomas Brøndum Ushus

Fra: Lars Mathiesen <lm@fmbyggningsdrift.dk>

Sendt: 21. december 2019 11:31

Til: Sune Bundesen <sb32@toender.dk>; Thomas Ushus <tbu@friis-moltke.dk>

Cc: Inгри B. Løvskogen <ibl@friis-moltke.dk>

Emne: SV: Ovenlys til Skærbæk skole

Hej Thomas

Jeg tilslutter mig lige her. Ift lukning af bygningerne er leveringstiden klart et issue... Det er klart at det er bygherren der bestemmer om det er RAL 9016 eller 9010 vi kører med, men det lyder lidt besynderligt for mig, at det har betydning for leveringstiden... Jeg tror måske det er prisen på RAL-farven der er anderledes og man derfor bruger leveringstiden som en løftestang for at få det ændret.....

Med venlig hilsen
Lars Mathiesen
Bygge- og Projektleder

Fra: Sune Bundesen <sb32@toender.dk>

Sendt: 20. december 2019 12:58

Til: 'Thomas Ushus' <tbu@friis-moltke.dk>

Cc: Lars Mathiesen <lm@fmbyggningsdrift.dk>; Inгри B. Løvskogen <ibl@friis-moltke.dk>

Emne: SV: Ovenlys til Skærbæk skole

Hej Thomas

Jeg vil gerne høre hvor meget længere leveringstid det drejer sig om, inden jeg svarer, og hvor meget det har indflydelse på tidsplanen.

God jul og godt nytår.

Venlig hilsen

Sune Bundesen
Bygningskonsulent
Ejendomme
Teknik & Plan

Tønder Kommune
Wegners Plads 2 - 6270 Tønder
Tlf. +45 74 92 92 86 - Mobil +45 61 36 20 82 - E-mail sb32@toender.dk

OL_Logo

Fra: Thomas Ushus [mailto:tbu@friis-moltke.dk]

Sendt: 18. december 2019 13:03

Til: Sune Bundesen

Cc: Lars Mathiesen; Inгри B. Løvskogen

Emne: VS: Ovenlys til Skærbæk skole

Hej Sune.

Vi har fået nedenstående henvendelse fra producenten af ovenlysvinduerne.

Han spørger ind til, om han må lave de indvendige profiler i RAL 9010 i stedet for 9016, som vi har beskrevet, og som bruges generelt andre steder på vægge, inddækninger karme på vinduer mv.

RAL 9010 er en smule mere gul i det, og vi anbefaler derfor, at vi holder fast i RAL 9016. Han nævner dog, at det vil betyde en længere leveringstid, og derfor vil jeg gerne have jeres accept af, at vi fastholder kravet om RAL 9016. Vi har spurgt ind til hvor lang tid det drejer sig om, men det kan han først melde tilbage med efter jul.

Lad mig høre tilbage.

Med venlig hilsen | Kind regards
FRIIS & MOLTKE A/S

Thomas Brøndum Ushus

Fra: Jens Gyrrup <jg@clglas.dk>

Sendt: 18. december 2019 12:09

Til: Inгри B. Løvskogen <ibl@friis-moltke.dk>

Cc: Tommy Schneider <ts@kraftman.dk>

Emne: Ovenlys til Skærbæk skole

Hej Ingri,

Jeg kan se, at de udv. inddækninger skal være RAL 7043 iflg. Arbejdsbeskrivelsen.

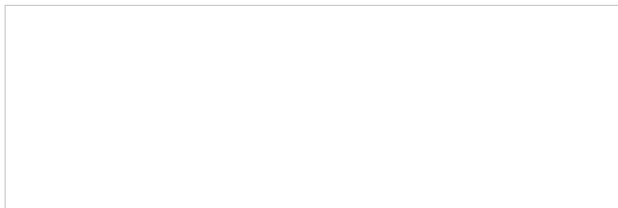

I materiale og farveskemaet fremgår det at profilerne indiv. skal være RAL 9016 og udv. RAL 9004, så jeg går ud fra at inddækningerne også skal være RAL 9004 glans 30(mat)?

Vores profiler ligger som standard i RAL 9010 glans 30 og skal omlakeres med dertil hørende længere leveringstid, hvis de skal være RAL 9016. Kan dette godkendes, at vi levere profilerne indiv. i RAL 9010 – glans 30?

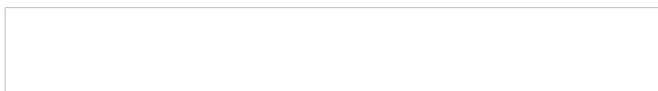

Jeg ser frem til at høre fra dig.

For yderligere oplysninger står vi naturligvis til rådighed.

Venlig hilsen | Best regards | Freundliche Grüsse

Jens Gyrop
Mobil: +45 2055 4857
Mail: jg@clglas.dk
www.clglas.dk

CL GLAS & ALU A/S
Industrivej 6
6630 Rødding
Tlf.: 7022 1771

cid:A7595C51-DFCD-4E13-B7B3-54D44CEB81D8@bbsyd.net

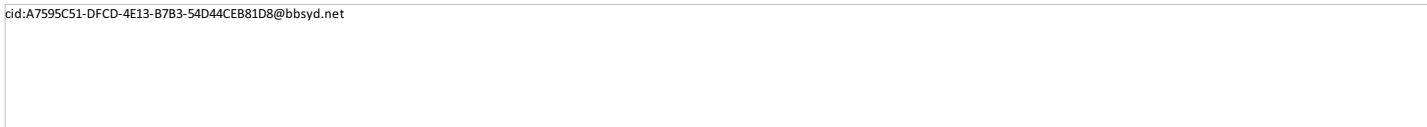

 Tænk venligst på miljøet, inden du printer denne mail

5655457#0 - 06 kabler i gulve
Fra: Lars Mathiesen [lm@fmbyggningsdrift.dk]
Til: Sune Bundesen [sb32@toender.dk]
Sendt dato: 08-01-2020 13:40
Modtaget Dato: 08-01-2020 13:40
Vedrørende: SSK, kabler i gulve

Hej Sune

I forlængelse af nedenstående har jeg talt med Troels fra Rambøll. Han er enig i at udførelsen er lovlig og at beskrivelsens intentioner om mulig udskiftning af alle kabler i princippet er opfyldt. Samtidig er han og jeg også enige om, at fradragsprisen er for lille. Vi har aftalt at jeg tager kontakt til Thomas Christensen, og beder ham udspecificere deres syn på forskellene i Bravida's udførelse / contra udbudsbeskrivelsens udførelse.. Og samtidig udspecificerer, hvor de mener besparelserne ligger, så vil han og jeg, på et bedre grundlag kunne lægge vores niveau for et fradrag...

Hvad er jeres holdning til udførelsen som sådan, jeg tænker at jeg vil skrive til Thomas, noget i stil med nedenstående:

Hej Thomas

Vi er enige i at installationerne er udført lovlig og samtidig at udbudsbeskrivelsens intention om udskiftelige kabler principielt er opfyldt..

Vi er også indstillet på at acceptere udførelsen i nord, hvor installationerne ER udført, samt også i syd, såfremt vi kan blive enige om et passende fradrag.

For at kunne verificere de besparelser vi mener der er ved denne udførelse, vil vi bede jer om at udspecificere jeres opfattelse af forskellene i Bravida's udførelse / contra udbudsbeskrivelsens udførelse.. Og desuden udspecificere, hvor besparelserne ligger..

Fra: Christensen Thomas (Bravida) <t.christensen@bravida.dk>

Sendt: 7. januar 2020 12:24

Til: Lars Mathiesen <lm@fmbyggningsdrift.dk>

Emne: VS: kabler i gulve

Hej Lars og Sune

Der er udført kabler under isoleringen i gulvene i bygning nord stue og 1 sal. Installationen er lovligt udført. **Enig** Hvis et kabel bliver beskadiget kan dette trækkes i de rør der ligger fra dåserne op over lofterne og i føringsvejene ud til tavlen eller mellem 2 komponenter som det oprindeligt er beskrevet.

Enig, det betyder at beskrivelsens intentioner om, at alle kabler er udskiftelige må betragtes som opfyldt.

Bravida foreslår at denne fremføringsmetode også benyttes i resten af byggeriet da vi derved kan få lavet en god mængde arbejde tidligt i projektet, derved hjælper den meget pressede tidsplan meget.

Her er jeg enig, det har temmelig stor betydning for tidsplanen og fremdriften...

Kan du ikke, drøfte med baglandet, (Palle, Aron og Kim), hvad jeres holdning er til denne udførelse , self såfremt vi opnår det fradrag vi mener der kan tilkommes...

Jeg tager kontakt til Troels..

Besparelsen på denne fremførings måde beløber sig til 26.400 kr for hele byggeriet. **Her er jeg så ikke enig, jeg mener at dette beløb som minimum skal være for både nord og syd altså omkring de 50.000,-**

Jeg tager fat i Troels fra Rambøll, og får ham til at verificere for mig, hvad de sparer af materialer og hvad de sparer på udførelsen.. Måske kunne Kim og Aron også komme med input her::

Lige nu sidder vi bare og gætter, og vi har Ingeniørernes 400.000,- og Thomas 26.400,- , der er temmelig stor afstand:::::

Vil i acceptere dette så laver jeg en afvigerapport med samme ordlyd som i skal accepterer?

**Med venlig hilsen
Bravida Danmark A/S**

Thomas Christensen
Projektleder

Mobil 2525 3435
E-mail t.christensen@bravida.dk

Bravida Danmark A/S
Fabriksvej 7-9
6000 Kolding
Bravida - vi kan el, vvs og ventilation
www.bravida.dk

Bravida er Nordens førende leverandør af installations- og serviceydelser med cirka 10.000 medarbejdere, heraf omkring 1.800 i Danmark. Bravida udfører såvel specialopgaver som helheds løsninger indenfor el, vvs og ventilation og tilbyder alt fra design og projektering til installation, drift og vedligehold. Bravida har afdelinger på omkring 160 lokationer i Sverige, Norge, Danmark og Finland. www.bravida.dk

Følg linket for at se Bravidas persondatapolitik www.bravida.dk/om-bravida/persondatapolitik

Fra: Lars Mathiesen [lm@fmbygningsdrift.dk]
Til: Christensen Thomas (Bravida) [t.christensen@bravida.dk]; Kjems Flemming (Bravida) [flemming.kjems@bravida.dk]
Cc: Sune Bundesen [sb32@toender.dk]; Aron Jørgensen [arjo6@toender.dk]; Palle Kudsk [PKU@toender.dk]; Kim Lønborg [kl42@toender.dk]
Sendt dato: 09-01-2020 11:01
Modtaget Dato: 09-01-2020 11:01
Vedrørende: SSK, Kort referat i pkt-form af møde med EL-installatør tirsdag d. 07-01
Vedhæftninger: image001_1358.png

Hej alle

Jeg lovede lige et kort referat af tirsdagens møde i Skærbæk:

1. Bravida fremførte deres redegørelse ifm den ændrede udførelse af kabelinstallationerne på Skærbæk Skole. Efterfølgende har Thomas Christensen, fremsendt et skriv desangående, hvorefter bygherren vender tilbage..
2. Bravida lovede at fremsende et forslag til opdeling/skillespor i kabelbakkerne til undertegnede. Hvorefter LM vil fremsende til EL-ingeniøren.
3. Bravida fremførte spørgsmål angående, hvordan der skal opmærkes på PDS-stikkene ? Bygherren returnerer med et svar
4. Bravida fremførte ligeledes et spørgsmål vedr hvem der er bygherrens ADK-leverandør, således et koordineringsmøde mellem disse og Bravida kan arrangeres.. SB meddelte at der er: EL-Huset i Skærbæk, og fremsender kontaktoplysninger til Thomas (Bravida)
5. Kim Lønborg stillede spørgsmål om antallet af kraftstik i de udvendige skure, depotrum og maskinrummet. Antal og placering ?
LM tjekker op med EL-ingeniøren, hvad der er foreskrevet...

Med venlig hilsen

Lars Mathiesen

Bygge- og Projektleder

Mobilnr.: +45 4029 9587
Mail: lm@fmbygningsdrift.dk
Web: www.fmbygningsdrift.dk



Hovedkontor:	Afdeling Sverige:
FM Bygningsdrift ApS	FM Management AB
Bryggergade 6A, 1.	Bergaliden 11
7400 Herning	252 23 Helsingborg

FM Bygningsdrift
Logistik & Rådgivning

5677784#0 - 06 lysninger ved døre

Fra: Tommy Schneider [ts@kraftman.dk]
Til: Sune Bundesen [sb32@toender.dk]
Sendt dato: 09-01-2020 12:45
Modtaget Dato: 09-01-2020 12:45
Vedrørende: SV: SSK - lysninger
Vedhæftninger: image008_252.jpg
image009_164.png
image010_147.png
image011_149.png
image012_143.png
image013_96.png
image014_72.png
image015_56.png
image016_45.png
image017_13.jpg

Hej Sune.

Nej der kan det ikke lade sig gøre.

MED VENLIG HILSEN

Tommy Schneider
Projekt & byggeleder

KRAFTMAN A/S

T: 7462 2060

M: 2855 8339

**TØMRER, SNEDKER OG BYGGEFORRETNING
-SOLIDT HÅNDVÆRK!**

SE MEGET MERE : WWW.KRAFTMAN.DK



<https://www.facebook.com/pages/Kraftman-AS/498064466876837?fref=ts>

Fra: Sune Bundesen <sb32@toender.dk>
Sendt: 9. januar 2020 11:18
Til: Tommy Schneider <ts@kraftman.dk>
Cc: Lars Mathiesen (lm@fmbyggningsdrift.dk) <lm@fmbyggningsdrift.dk>
Emne: SSK - lysninger

Hej Tommy

Vi aftalte på byggemødet at i laver en frise på 100 mmm bag ved døre, så de kan åbne op, men vi har jo nogle steder hvor der ikke er gipsvægge, og hvor partiet er placeret i en betonvæg. Der er der vel ikke mulighed for at gøre det samme.

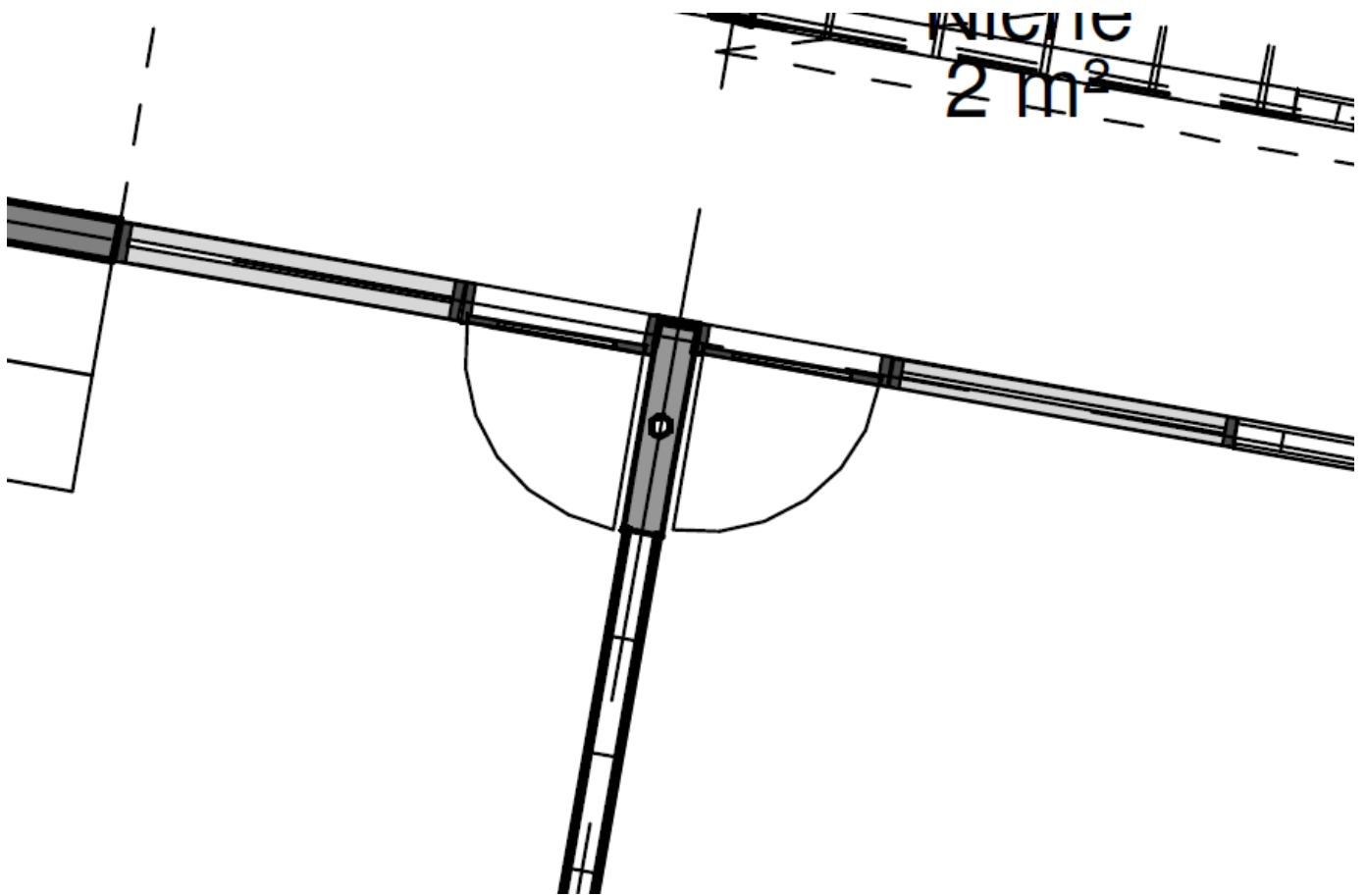

Venlig hilsen

Sune Bundesen
Bygningskonsulent
Ejendomme
Teknik & Plan

Tønder Kommune
Wegners Plads 2 - 6270 Tønder
Tlf. +45 74 92 92 86 - Mobil +45 61 36 20 82 - E-mail sb32@toender.dk









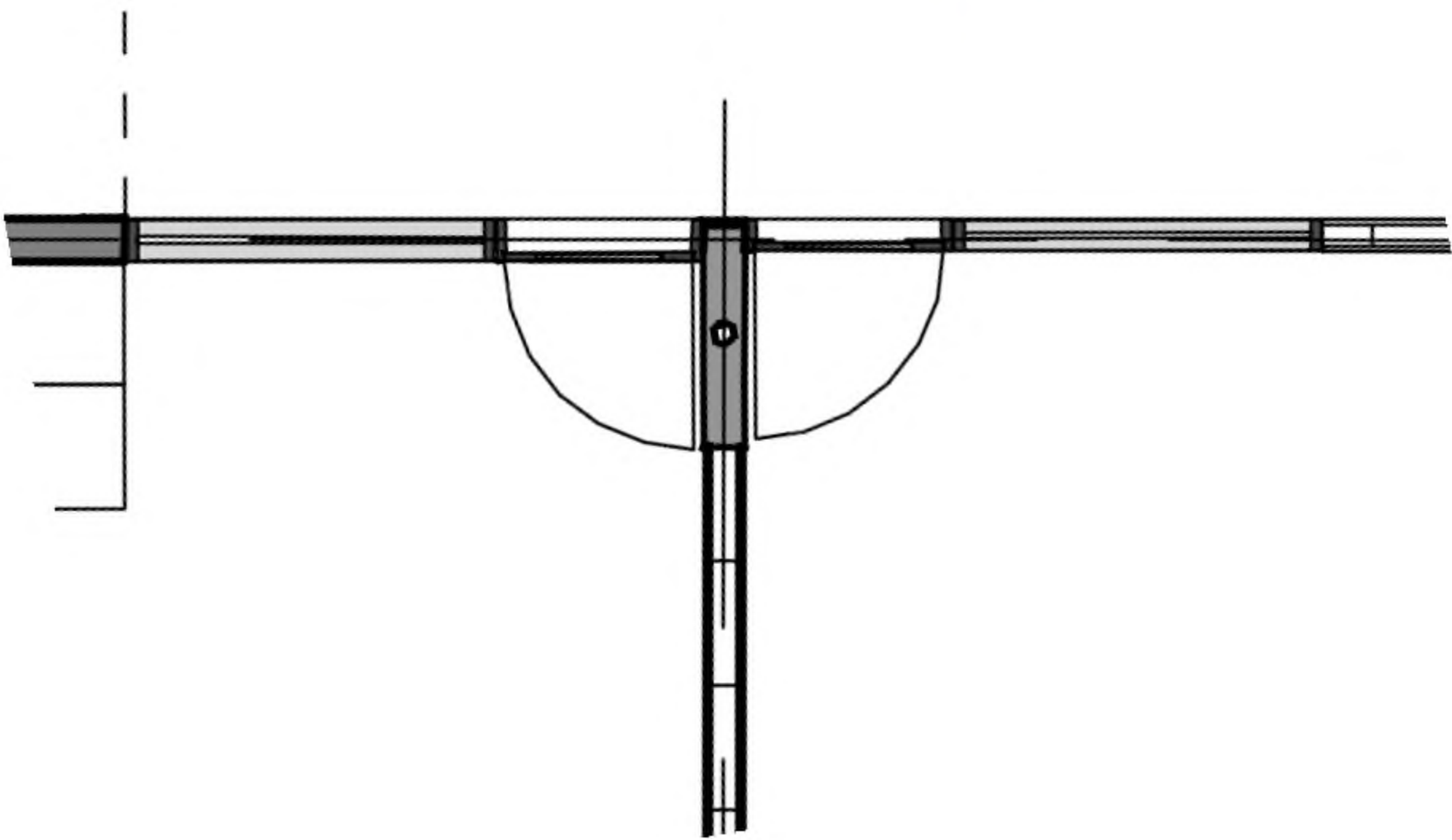
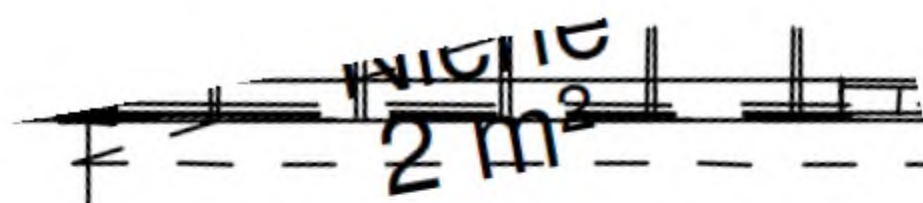













RIG PÅ TUR

NATUR ARKITEKTUR KULTUR VANDRETUR
FORTIDSTUR MUSIKKULTUR STRANDTUR
MARSKTUR CAFÉTUR SHOPPETUR DINTUR

Ejendomme - Teknik og Miljø
Wegners Plads 2 - 6270 Tønder



TØNDER KOMMUNE

Økonomisk oversigt Skærbæk skole

Budget		Forbrugt + afsatte midler		Resterende		Uforudsete	
Bevilling	kr. 90.000.000,00	Kontrakter	kr. 93.940.000,00	Byggepladsveje	kr. 470.000,00	Bortskaffelse af jord	kr. 200.000,00
Fremskrivning	kr. 2.800.000,00	Tilslutninger mm	kr. 1.550.000,00	Facadekonstruktion	kr. 1.620.000,00	Interimslukninger	kr. 130.000,00
Ekstra bevilling	kr. 9.900.000,00	Bygherreleverancer	kr. 350.000,00	UV-afvanding	kr. 150.000,00	Ændring loftsplaner	kr. 112.000,00
		Vinter, affald	kr. 680.000,00	Motor til vinduer	kr. 140.000,00	Interimsvarme	kr. 75.000,00
		Uforudsete	kr. 147.000,00	Lydisolering	kr. 60.000,00	VAV motorer	kr. 100.000,00
		Arkitektkonkurrence mm	kr. 3.000.000,00	Forsinket opstart	kr. 200.000,00	Besparelser	-kr. 470.000,00
Samlet budget	kr. 102.700.000,00	Samlet forbrug	kr. 99.667.000,00	Samlet	kr. 2.640.000,00	Samlet	kr. 147.000,00
Heraf uforudsete	kr. 6.900.000,00						

Resterende beløb til uforudsete	kr. 393.000,00
---------------------------------	----------------

5487626#0 - 06 Underskrevet aftale vedr varmt arbejde GK Danma

Fra: Lars Mathiesen [lm@fmbygningsdrift.dk]
Til: Sune Bundesen [sb32@toender.dk]
Sendt dato: 10-01-2020 08:26
Modtaget Dato: 10-01-2020 08:26
Vedrørende: VS: Underskrevet aftale vedr varmt arbejde, SSK fra GK Danmark
Vedhæftninger: image001_770.png
image003_27.jpg
Varmt Arbejde, SSK.jpg

Hej Sune

Hermed blanket fra GK, vedr varmt arbejde..

Med venlig hilsen

Lars Mathiesen
Bygge- og Projektleder

Mobilnr.: +45 4029 9587
Mail: lm@fmbygningsdrift.dk
Web: www.fmbygningsdrift.dk



Hovedkontor:	Afdeling Sverige:
FM Bygningsdrift ApS	FM Management AB
Bryggergade 6A, 1.	Bergaliden 11
7400 Herning	252 23 Helsingborg

Fra: Madsen, Daniel <daniel.madsen@gk.dk>
Sendt: 10. januar 2020 08:24
Til: Lars Mathiesen <lm@fmbygningsdrift.dk>
Emne: SV: Underskrevet aftale vedr varmt arbejde, SSK

Hej Lars

Virker det nu?

Daniel Madsen
Afdelingschef

GK Danmark A/S
Mobil: +4521681050
Mail: daniel.madsen@gk.dk
Internett: <http://www.gk.dk>
Postadresse: Arrbøtten 6, DK-6800 Varde – CVR-nr. 1430 6048



Tænk på miljøet før du printer

Fra: Lars Mathiesen <lm@fmbygningsdrift.dk>
Sendt: 10. januar 2020 08:19
Til: Madsen, Daniel <daniel.madsen@gk.dk>
Emne: SV: Underskrevet aftale vedr varmt arbejde, SSK

Hej Daniel

Du mangler at vedhæftede dokumentet..

Med venlig hilsen

Lars Mathiesen
Bygge- og Projektleder

Mobilnr.: +45 4029 9587
Mail: lm@fmbygningsdrift.dk
Web: www.fmbygningsdrift.dk

27

Hovedkontor:

FM Bygningsdrift ApS
Bryggergade 6A, 1.
7400 Herning

Afdeling Sverige:

FM Management AB
Bergaliden 11
252 23 Helsingborg

Fra: Madsen, Daniel <daniel.madsen@gk.dk>

Sendt: 9. januar 2020 16:14

Til: Lars Mathiesen <lm@fmbygningsdrift.dk>

Emne: Underskrevet aftale vedr varmt arbejde, SSK

Hej Lars

Hermed underskrevet blanket for varmt arbejde.

Med venlig hilsen

Daniel Madsen, GK Varde
Tlf. 21681050

Sendt fra min iPhone

Start på videresendt besked:

Fra: Kurt Jensen <hanskurtpost@gmail.com>

Dato: 9. januar 2020 kl. 16.06.52 CET

Til: "Madsen, Daniel" <daniel.madsen@gk.dk>

Emne: Underskrevet aftale vedr varmt arbejde

Aftale om udførelse af varmt arbejde



Inden arbejdet påbegyndes, skal denne aftaleblanket udfyldes og underskrives af den ansvarlige virksomhedsleder, den udførende håndværker og brandvagten. Varmt arbejde er en fælles betegnelse for arbejdsprocesser, hvor der arbejdes med eller frembringes flammer, gnister og brandfarlig opvarmning. Det kan fx være ved tagdækning, svejsning, skærebredning, vinkelslibning lodning, tørring, ukrudtsbrænding og meget mere.

Virksomhed

Navn: GK Danmark A/S

Stedet hvor varmt arbejde skal udføres

Adresse: Kagebøl 54, 6780 Skærbæk

Håndværker

Firmanavn: Kurt's Montage

Varmt arbejde udføres i henhold til

Navnet på udførende, certificeret håndværker (egen eller fremmed håndværker):

DBI Brandteknisk vejledning nr. 10, del 1-3

Der gives tilladelse til at udføre følgende arbejde: Skæring med vinkelstiber i blik

Arbejdsperiode

Arbejdssted i/ved bygning: Hele bygningsen

Start dato: 9/1-2020 Slut dato: 1/9-2020

Tidsintervallet fra kl.: 6⁰⁰ - 18⁰⁰

Brandvagt

Start dato: 9/1-2020 Slut dato: 1/9-2020

Følgende brandvagt har opsyn med arbejds-

Navn: Kurt Jensen

stedet under hele arbejdsudførelse

Tlf. nr. 25154376 Nedopkald fra lokale: _____ Brandtryk findes i lokale:

Regler for udførelse af varmt arbejde - checkliste

Virksomhedens opgave er at:

- udpege en brandvagt, som holder opsyn med arbejdsstedet under arbejdet og mindst en time efter, at arbejdet er gjort færdigt.
- frakoble evt. automatske brand-, alarm- eller slukningsanlæg.
- tilkoble evt. brand-, alarm- eller slukningsanlæg efter endt arbejde.
- rengøre arbejdsstedet for brandbart materiale.
- flytte brandfarligt materiale og andet inventar min. 10 m væk fra arbejdsstedet. Er dette ikke muligt, skal afdækning foretages.
- tætte og beskytte evt. revner og huller, f.eks. ved rørgennemføringer og andet brandbart materiale.
- sikre sig, at brandvagt og håndværker kender gældende sikkerhedskrav herunder Brandteknisk Vejledning nr. 10, del 1, del 2 og del 3 fra DBI.
- Sikre sig at udførende håndværker har modtaget certificerende kursus i varmt arbejde
- informere håndværkere om særlige brandfarlige forhold, bygningskonstruktioner, oplag mv.
- sikre at denne aftaleblanket bliver udfyldt og underskrevet
- og at en kopi bliver forsvarligt arkiveret
- undersøge om der er særlige forhold og aftaler gældende, eksempelvis fredet bygning, hvor specifikke forsikringsforhold gælder

Håndværkerens opgave er at:

- udføre arbejdet i henhold til gældende sikkerhedskrav herunder Brandteknisk Vejledning nr. 10, del 1, del 2 og del 3 fra DBI.
- kontrollere at revner og huller er tætnet/beskyttet.
- kontrollere at brandvagten har klargjort og opsat slukningsudstyret ved arbejdsstedet, som foreskrevet i de brandtekniske vejledninger.
- erklære overfor brandvagten, når arbejdet er færdigt.
- underskrive denne aftaleblanket.

Brandvagtens opgave er at:

- være til stede og holde opsyn fra arbejdets begyndelse og til mindst en time efter at arbejdet er gjort færdigt.
- sætte sig ind i gældende sikkerhedskrav herunder Brandteknisk Vejledning nr. 10, del 1, del 2 og del 3 fra DBI.
- kontrollere at arbejdsstedet er rengjort, og at brandfarligt materiale er flyttet.
- beskytte inventar og bygningsdele f.eks. ved brug af gnistfang el. lign., således at dette ikke kan blive antændt.
- klargøre og opstille slukningsudstyret ved arbejdsstedet, som f.eks. slangevindere og/eller egnet håndslukningsmateriel som foreskrevet i de brandtekniske vejledninger
- sørge for, at man kan slå brandalarm til i nærheden af arbejdsstedet uden at blive forsinket af de fysiske omgivelser.
- underskrive denne aftaleblanket.

Erklæring

Vi erklærer hermed at ovenstående regler overholdes og foranstaltninger gennemføres

[Signature]
Dato samt underskrift - ansvarlig virksomhedsleder

[Signature]
Dato samt underskrift - udførende håndværker

[Signature]
Dato samt underskrift - Brandvagt

Med venlig hilsen

Anette Stagstrup
Kurt's Montage

FM Bygningsdrift
Logistik & Rådgivning

Aftale om udførelse af varmt arbejde



Inden arbejdet påbegyndes, skal denne aftaleblanket udfyldes og underskrives af den ansvarlige virksomhedsleder, den udførende håndværker og brandvagten. Varmt arbejde er en fælles betegnelse for arbejdsprocesser, hvor der arbejdes med eller frembringes flammer, gnister og brandfarlig opvarmning. Det kan fx være ved tagdækning, svejsning, skærebredning, vinkelslibning lodning, tørring, ukrudtsbrænding og meget mere.

Virksomhed

Navn: GK Danmark A/S

Stedet hvor varmt arbejde skal udføres

Adresse: Kagebøl 54, 6780 Skærbæk

Håndværker

Firmanavn: Kurt's Montage

Varmt arbejde udføres i henhold til

Navnet på udførende, certificeret håndværker (egen eller fremmed håndværker):

DBI Brandteknisk vejledning nr. 10, del 1-3

Der gives tilladelse til at udføre følgende arbejder: Skæring med vinkelstiber i blik

Arbejdsperiode

Arbejdssted i/ved bygning: Hele bygningen

Start dato: 9/1-2020 Slut dato: 1/9-2020

Tidsintervallet fra kl.: 6⁰⁰ - 18⁰⁰

Brandvagt

Start dato: 9/1-2020 Slut dato: 1/9-2020

Følgende brandvagt har opsyn med arbejds-

Navn: Kurt Jensen

stedet under hele arbejdets udførelse

Tlf. nr: 25154396 Nedopkald fra lokale: _____ Brandtryk findes i lokale:

Regler for udførelse af varmt arbejde - checkliste

Virksomhedens opgave er at:

- udpege en brandvagt, som holder opsyn med arbejdsstedet under arbejdet og mindst en time efter, at arbejdet er gjort færdigt.
- frakoble evt. automatiske brand-, alarm- eller slukningsanlæg
- tilkoble evt. brand-, alarm- eller slukningsanlæg efter endt arbejde.
- rengøre arbejdsstedet for brandbart materiale.
- flytte brandfarligt materiale og andet inventar min. 10 m væk fra arbejdsstedet. Er dette ikke muligt, skal afdækning foretages.
- tætn og beskytte evt. revner og huller, f.eks. ved rørgennemføringer og andet brandbart materiale.
- sikre sig, at brandvagt og håndværker kender gældende sikkerhedskrav herunder Brandteknisk Vejledning nr. 10, del 1, del 2 og del 3 fra DBI.
- Sikre sig at udførende håndværker har modtaget certificerende kursus i varmt arbejde
- informere håndværkere om særlige brandfarlige forhold, bygningskonstruktioner, oplag mv.
- sikre at denne aftaleblanket bliver udfyldt og underskrevet og at en kopi bliver forsvarligt arkiveret
- undersøge om der er særlige forhold og aftaler gældende, eksempelvis fredet bygning, hvor specifikke forsikringsforhold gælder

Håndværkerens opgave er at:

- udføre arbejdet i henhold til gældende sikkerhedskrav herunder Brandteknisk Vejledning nr. 10, del 1, del 2 og del 3 fra DBI.
- kontrollere at revner og huller er tætnet/beskyttet.
- kontrollere at brandvagten har klargjort og opsat slukningsudstyret ved arbejdsstedet, som foreskrevet i de brandtekniske vejledninger.
- erklære overfor brandvagten, når arbejdet er færdigt.
- underskrive denne aftaleblanket.

Brandvagtens opgave er at:

- være til stede og holde opsyn fra arbejdets begyndelse og til mindst en time efter at arbejdet er gjort færdigt.
- sætte sig ind i gældende sikkerhedskrav herunder Brandteknisk Vejledning nr. 10, del 1, del 2 og del 3 fra DBI.
- kontrollere at arbejdsstedet er rengjort, og at brandfarligt materiale er flyttet.
- beskytte inventar og bygningsdele f.eks. ved brug af gristfang el. lign., således at dette ikke kan blive antændt.
- klargøre og opstille slukningsudstyret ved arbejdsstedet, som f.eks. slangevindere og/eller egnet håndslukningsmateriel som foreskrevet i de brandtekniske vejledninger
- sørge for, at man kan slå brandalarm til i nærheden af arbejdsstedet uden at blive forsinket af de fysiske omgivelser.
- underskrive denne aftaleblanket.

Erklæring

Vi erklærer hermed at ovenstående regler overholdes og foranstaltninger gennemføres

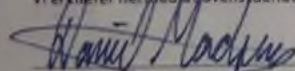

Dato samt underskrift - ansvarlig virksomhedsleder

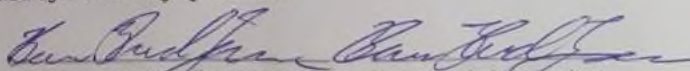

Dato samt underskrift - udførende håndværker

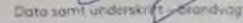

Dato samt underskrift - brandvagt



Aftale om udførelse af varmt arbejde

Gjensidige

Inden arbejdet påbegyndes, skal denne aftaleblanket udfyldes og underskrives af den ansvarlige virksomhedsleder, den udførende håndværker og brandvagten. Varmt arbejde er en fælles betegnelse for arbejdsprocesser, hvor der arbejdes med eller frembringes flammer, gnister og brandfarlig opvarmning. Det kan fx være ved tagdækning, svejsning, skærebrænding, vinkelslibning lodning, tørring, ukrudtsbrænding og meget mere.

Virksomhed

Navn: GK Danmark A/S

Stedet hvor varmt arbejde skal udføres

Adresse: Kagebøl 54, 6780 Skørbæk

Håndværker

Firmanavn: Kurt's Montage

Varmt arbejde udføres i henhold til

Navnet på udførende, certificeret håndværker (egen eller fremmed håndværker):

DBI Brandteknisk vejledning nr. 10, del 1-3

Der gives tilladelse til at udføre følgende arbejder: Skæring med vinkelstiber i blik

Arbejdssted i/ved bygning: Hele bygningen

Arbejdsperiode

Start dato: 9/1-2020 Slut dato: 1/9-2020

Tidsintervallet fra kl.: 6⁰⁰ - 18⁰⁰

Brandvagt

Start dato: 9/1-2020 Slut dato: 1/9-2020

Følgende brandvagt har opsyn med arbejdsstedet under hele arbejdets udførelse

Navn: Kurt Jensen

Tlf. nr: 25154396 Nødopkald fra lokale: _____ Brandtryk findes i lokale:

Regler for udførelse af varmt arbejde - checkliste

Virksomhedens opgave er at:

- udpege en brandvagt, som holder opsyn med arbejdsstedet under arbejdet og mindst en time efter, at arbejdet er gjort færdigt.
- frakoble evt. automatiske brand-, alarm- eller slukningsanlæg.
- tilkoble evt. brand-, alarm- eller slukningsanlæg efter endt arbejde.
- rengøre arbejdsstedet for brandbart materiale.
- flytte brandfarligt materiale og andet inventar min. 10 m væk fra arbejdsstedet. Er dette ikke muligt, skal afdækning foretages.
- tætne og beskytte evt. revner og huller, f.eks. ved rørgennemføringer og andet brandbart materiale.
- sikre sig, at brandvagt og håndværker kender gældende sikkerhedskrav herunder Brandteknisk Vejledning nr. 10, del 1, del 2 og del 3 fra DBI.
- Sikre sig at udførende håndværker har modtaget certificerende kursus i varmt arbejde
- informere håndværkere om særlige brandfarlige forhold, bygningskonstruktioner, oplag mv.
- sikre at denne aftaleblanket bliver udfyldt og underskrevet
- og at en kopi bliver forsvarligt arkiveret
- undersøge om der er særlige forhold og aftaler gældende, eksempelvis fredet bygning, hvor specifikke forsikringsforhold gælder

Håndværkerens opgave er at:

- udføre arbejdet i henhold til gældende sikkerhedskrav herunder Brandteknisk Vejledning nr. 10, del 1, del 2 og del 3 fra DBI.
- kontrollere at revner og huller er tætnet/beskyttet.
- kontrollere at brandvagten har klargjort og opsat slukningsudstyret ved arbejdsstedet, som foreskrevet i de brandtekniske vejledninger.
- erklære overfor brandvagten, når arbejdet er færdigt.
- underskrive denne aftaleblanket.

Brandvagtens opgave er at:

- være til stede og holde opsyn fra arbejdets begyndelse og til mindst en time efter at arbejdet er gjort færdigt.
- sætte sig ind i gældende sikkerhedskrav herunder Brandteknisk Vejledning nr. 10, del 1, del 2 og del 3 fra DBI.
- kontrollere at arbejdsstedet er rengjort, og at brandfarligt materiale er flyttet.
- beskytte inventar og bygningsdele f.eks. ved brug af gnistfang el. lign., således at dette ikke kan blive antændt.
- klargøre og opstille slukningsudstyret ved arbejdsstedet, som f.eks. slangevindere og/eller egnet håndslukningsmateriel som foreskrevet i de brandtekniske vejledninger
- sørge for, at man kan slå brandalarm til i nærheden af arbejdsstedet uden at blive forsinket af de fysiske omgivelser.
- underskrive denne aftaleblanket.

Erklæring

Vi erklærer hermed at ovenstående regler overholdes og foranstaltninger gennemføres

[Signature]
Dato samt underskrift - ansvarligt virksomhedsleder

[Signature]
Dato samt underskrift - udførende håndværker

[Signature]
Dato samt underskrift - brandvagt

Skematisk tidsplan

Emne	Ansvarlig	Tidsfrist	Udført	Bemærkninger
Ombygning af adgangsgangvej		November 2019	x	
Betonelementer nordfløj		Uge 42 2019	x	
betonelementer sydfløj		Uge 46 2019	x	
betonelementer midterbygning		Uge 50 2019	x	
Adgangsgangvej åbnes igen dog uden asfalt		Ultimo november 2019	x	
Lukket bygning nordfløj		Uge 5 2020		
Lukket bygning sydfløj		Uge 7		
Lukket bygning midt		Uge 9		
Udarb. pressemed. om rejsegilde		Senest 14. februar		
Rejsegilde og offentliggørelse af vejnavn		28. februar		
Udsende pressemed.		19. februar		
SMS til naboer				
Opslag på hjemmeside				
Ombygning af kryds ved Hjemstedvej og Gesingvej		Forår 2020		
SMS til naboer				
Opslag på hjemmeside				
Ombygning af Termevej og etablering af sti til centret		Forår 2020		
Udvendige anlægsarbejder, beplantning og belægnings		Forår 2020		
SMS til naboer				
Første gang asfalt på adgangsgangvej		Forår 2020		
Indvendigt byggeri færdig		10. juli 2020		
Mangelgennemgang og indregulering		juli 2020		
Pressemed. og opslag på fb				

Aflevering af byggeri		31. juli 2020		
Videoreportage på fb				
Indflytning på skolen		Juni og juli 2020		
SMS til naboer				
Slutasfalt på adgangsvvej		Juni 2020		
Skolestart – august 2020		August 2020		

5677804#0 - 06 Ændring af facadeopbygning og krav ift. forsikr
Fra: Sune Bundesen [/O=TONDERKOM/OU=EXCHANGE ADMINISTRATIVE GROUP (FYDIBOHF23SPDLT)/CN=RECIPIENTS/CN=DL0VSB]
Til: 'Thomas Ushus' [tbu@friis-moltke.dk]
Sendt dato: 10-01-2020 08:55
Modtaget Dato: 10-01-2020 08:55
Vedrørende: SV: Skærbæk Skole - Ændring af facadeopbygning og krav ift. forsikring

Hej Thomas

Ok, jeg tager fat i Mogens.

Fint at han kommer med på tirsdag.

Venlig hilsen

Sune Bundesen
Bygningskonsulent
Ejendomme
Teknik & Plan

Tønder Kommune
Wegners Plads 2 - 6270 Tønder
Tlf. +45 74 92 92 86 - Mobil +45 61 36 20 82 - E-mail sb32@toender.dk



OL_Logo

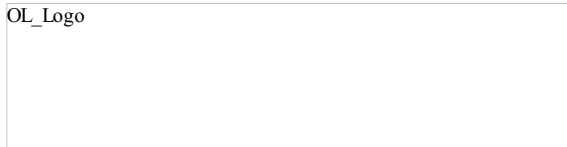

Fra: Thomas Ushus [mailto:tbu@friis-moltke.dk]
Sendt: 10. januar 2020 08:48
Til: Sune Bundesen
Emne: SV: Skærbæk Skole - Ændring af facadeopbygning og krav ift. forsikring

Hej Sune.

Vi har sendt materialet til forsikringen og afventer deres tilbagemelding. Det er Mogens herfra, der er tovholder på dette.

Jeg har desværre ikke mulighed for at deltage i det politiske styregruppemøde på onsdag, men jeg kommer til det administrative styregruppemøde tirsdag, hvor jeg gerne vil tage Henrik Villefrance med, som er ham der overtager de fleste af mine opgaver i forbindelse med den sidste tid af udførelsen. Så kan han blive præsenteret for gruppen.

Vi ses tirsdag.

Med venlig hilsen | Kind regards
FRIIS & MOLTKE A/S

Thomas Brøndum Ushus

Fra: Sune Bundesen <sb32@toender.dk>
Sendt: 9. januar 2020 09:30
Til: Thomas Ushus <tbu@friis-moltke.dk>
Emne: SV: Skærbæk Skole - Ændring af facadeopbygning og krav ift. forsikring

Hej Thomas

Er I kommet videre med dette?
Vi skal fortælle om status til styregruppemøderne i næste uge.

Venlig hilsen

Sune Bundesen
Bygningskonsulent
Ejendomme
Teknik & Plan

Tønder Kommune
Wegners Plads 2 - 6270 Tønder
Tlf. +45 74 92 92 86 - Mobil +45 61 36 20 82 - E-mail sb32@toender.dk



OL_Logo

Fra: Thomas Ushus [<mailto:tbu@friis-moltke.dk>]

Sendt: 20. december 2019 11:37

Til: Sune Bundesen

Cc: Palle Kudsk; Lars-Erik Skydsbjerg

Emne: SV: Skærbæk Skole - Ændring af facadeopbygning og krav ift. forsikring

Hej Sune.

Tak for det fremsendte. Vi tager det med videre i forhold til vores korrespondance med forsikringen.

I må alle have en glædelig jul og et godt nytår.

Med venlig hilsen | Kind regards
FRIIS & MOLTKE A/S

Thomas Brøndum Ushus

Arkitekt, Cand. Arch. | Master in Architecture
Segmentspecialist Undervisning
Projektleder

Direkte/mobil: (+45) 41 94 70 61
tbu@friis-moltke.dk

cid:image002.jpg@01D05805.CC062560

Åboulevarden 1, 8000 Aarhus C
Tel: (+45) 72 10 00 52

www.friis-moltke.dk

[Facebook](#) · [LinkedIn](#)

Et billede, der indeholder tekst, kort Automatisk genereret beskrivelse

Fra: Sune Bundesen <sb32@toender.dk>

Sendt: 20. december 2019 10:01

Til: Thomas Ushus <tbu@friis-moltke.dk>

Cc: Palle Kudsk <PKU@toender.dk>; Lars-Erik Skydsbjerg <les@toender.dk>

Emne: SV: Skærbæk Skole - Ændring af facadeopbygning og krav ift. forsikring

Hej Thomas

Her er Tønder Kommunes svar ang. Forsikring.

Venlig hilsen

Sune Bundesen
Bygningskonsulent
Ejendomme
Teknik & Plan

Tønder Kommune

Wegners Plads 2 - 6270 Tønder

Tlf. +45 74 92 92 86 - Mobil +45 61 36 20 82 - E-mail sb32@toender.dk

OL_Logo

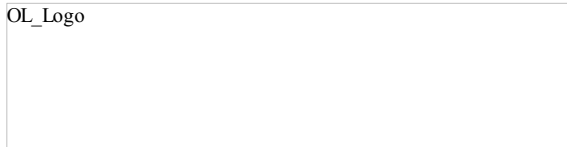
**Fra:** Thomas Ushus [<mailto:tbu@friis-moltke.dk>]**Sendt:** 18. december 2019 08:34**Til:** Sune Bundesen; Palle Kudsk; Lars-Erik Skydsbjerg**Emne:** Skærbæk Skole - Ændring af facadeopbygning og krav ift. forsikring

Hej Sune, Palle og Lars Erik.

I forbindelse med det fremsatte krav mod rådgiver i forbindelse med ekstra udgifter i forbindelse med ændring af facadeopbygning, har vi udarbejdet vedhæftede notat, der beskriver hændelsesforløbet. Endvidere giver notatet et overblik over, hvad vi mener, at kravet reelt kan opgøres til i forhold til den fremsendte opgørelse over tillæg og fradrag fra Kraftman (vedhæftet denne mail) samt rådgivers udgifter til omprojektering jf. aftale.

Som notatet endvidere beskriver, så har der været ekstra tillæg til andre emner end facadeændringen fra banevare til vindplade. Disse forhold behandles på et særskilt møde med Kraftman, BH, byggeledelse og totalrådgiver efter jul. Nogle emner er allerede afklaret og accepteret af BH, mens andre skal forhandles endeligt på plads.

I jeres krav om erstatning skriver I, at besparelsen i forbindelse med sparerunden var kr. 780.000,-. Vi mener, at det er et andet tal – nemlig kr. 352.050,00 jf. Kraftmans besparelseskatalog, der er bilag til kontrakten. Denne besparelse har BH fået i forbindelse med kontraktskrivningen, og kan derfor ikke være en del af kravet.

Vi regner med at fremsende notat med tilhørende bilag til forsikringssselskabet inden jul, så hvis I vil vende tilbage inden fredag med kommentarer til det fremsendte, så vil vi kunne reagere på jeres kommentarer inden det fremsendes til forsikringssselskabet.

@Sune – du er velkommen til at fange mig på telefonen.

Med venlig hilsen | Kind regards
FRIIS & MOLTKE A/S**Thomas Brøndum Ushus**Arkitekt, Cand. Arch. | Master in Architecture
Segmentspecialist Undervisning
Projektleder

Direkte/mobil: (+45) 41 94 70 61

tbu@friis-moltke.dk

cid:image002.jpg@01D05805.CC062560

Åboulevarden 1, 8000 Aarhus C
Tel: (+45) 72 10 00 52www.friis-moltke.dk[Facebook](#) · [LinkedIn](#)

Fra: Betina Hylleberg Skjøth [O=TONDERKOM/OU=EXCHANGE ADMINISTRATIVE GROUP (FYDIBOHF23SPDLT)/CN=RECIPIENTS/CN=USER34207B9C]
Berit Gad (beritgad@hotmail.com) [beritgad@hotmail.com]; Jan Præstholt [japra@toender.dk]; Klaus Fog [klfo3@toender.dk]; Klaus S. Kristensen (Klaus-kristensen@live.dk) [Klaus-kristensen@live.dk]; Lars-Erik Skydsbjerg [les@toender.dk]; Lene Nørgaard Hansen [Lnh1@toender.dk]; Mogens H. Kristensen (mhk@friis-moltke.dk) [mhk@friis-moltke.dk]; Palle Kudsk [PKU@toender.dk]; Per Hansen [pha@toender.dk]; Sune Bundesen [sb32@toender.dk]; Thomas Ushus (tbu@friis-moltke.dk) [tbu@friis-moltke.dk]

Til:

Sendt dato: 10-01-2020 09:35

Modtaget Dato: 10-01-2020 09:35

Vedrørende: Adm. styregruppe Skærbæk Skole - dagsorden til møde den 14. jan. 2020

Vedhæftninger: Dagsorden, adm styregruppe 14. jan. 2020.pdf
Bilag 1. Kommunikationsplan, checkliste.pdf
Bilag 2. Økonomi oversigt 9.12.2019.pdf
image001_784.png
image002_807.png
image003_813.png
image004_807.png
image005_805.png
image006_629.jpg

Til mødedeltagerne

Hermed sendes dagsorden med bilag til næste møde i den adm. Styregruppe for ny Skærbæk Skole.

Mødet holdes **tirsdag den 14. januar 2020 kl. 11.00 – 12.30**
i lokale 105, Tønder Rådhus

OBS: Der serveres en sandwich ifm. mødet.

Venlig hilsen

Betina Hylleberg Skjøth

Chefkonsulent, anlægsprojekter
Teknik & Plan
Teknik og Miljø

Tønder Kommune

Wegners Plads 2 - 6270 Tønder
Tlf. +45 74 92 92 92 - Mobil +45 29 34 84 42 - E-mail behsk@toender.dk



Skematisk tidsplan

Emne	Ansvarlig	Tidsfrist	Udført	Bemærkninger
Ombygning af adgangsvej		November 2019	x	
Betonelementer nordfløj		Uge 42 2019	x	
Betonelementer sydfløj		Uge 46 2019	x	
Betonelementer midterbygning		Uge 50 2019	x	
Adgangsvej åbnes igen dog uden asfalt		Ultimo november 2019	x	
Lukket bygning nordfløj		Uge 5 2020		
Lukket bygning sydfløj		Uge 7		
Lukket bygning midt		Uge 9		
Udarbejdelse af pressemeddelelse om rejsegilde		Senest 14. februar		
Rejsegilde/offentliggørelse af vejnavn		28. februar		
Udsende pressemed.		19. februar		
SMS til naboer				
Opslag på hjemmeside				
Ombygning af kryds ved Hjemstedvej og Gesingvej		Forår 2020		
SMS til naboer				
Opslag på hjemmeside				
Ombygning af Termevej og etablering af sti til centret		Forår 2020		
Udvendige anlægsarbejder, beplant-		Forår 2020		

Skærbæk Skole – Kommunikationsplan, checkliste

10. januar 2020, Lene Nørgaard Hansen

Bilag 1

Emne	Ansvarlig	Tidsfrist	Udført	Bemærkninger
ning og belægnings				
SMS til naboer				
Første gang asfalt på adgangsvej		Forår 2020		
Indvendigt byggeri færdig		10. juli 2020		
Mangelgennemgang og indregulering		juli 2020		
Pressemed. og opslag på FB				
Aflevering af byggeri		31. juli 2020		
Videoreportage på FB				
Indflytning på skolen		Juni og juli 2020		
SMS til naboer				
Slutasfalt på adgangsvej		Juni 2020		
Skolestart – august 2020		August 2020		



TØNDER KOMMUNE

Ejendomme - Teknik og Miljø
Wegners Plads 2 - 6270 Tønder**Økonomisk oversigt Skærbæk skole**

Status		
Samlet bevilling		kr. 102.700.000,00
Bevilling		kr. 90.000.000,00
Fremskrivning		kr. 2.800.000,00
Ekstra bevilling		kr. 9.900.000,00
Samlede udgifter	99,5%	kr. 102.206.400,00
Rest anlæg / Uforudsete	0,5%	kr. 493.600,00

Uforudsete ved byggestart - Inkl. Tilslutninger, forsikringer, landinspektør, geotekniske undersøgelser, byggetilladelse, vinterforanstaltninger

Uforudsete	kr. 6.900.000,00
Tilslutninger mm	kr. 1.550.000,00
Bygherreleverancer	kr. 350.000,00
Vinter, affald mm	kr. 680.000,00
Byggepladsveje	kr. 460.000,00
Samlet	kr. 3.860.000,00

Forbrugt uforudsete		
Råhus	Bortskaffelse af jord	kr. 200.000,00
Råhus	Byggepladsveje	kr. 460.000,00
Tømrer	Interimslukninger	kr. 130.000,00
Tømrer	Ændring af loftsplaner	kr. 112.000,00
Tømrer	Ændring af undertag/dampspærre	kr. 1.550.000,00
Tømrer	Aftale ifm forsinket opstart	kr. 200.000,00
Tømrer	Inddækninger tag og facader	kr. 40.000,00
Tømrer	Motor og sprosser	kr. 140.000,00
Tømrer	Ekstra strong tie beslag	kr. 190.000,00
Tømrer	Lydisolerings-kasser ved UV rør	kr. 60.000,00
VVS	Interimsvarme	kr. 75.000,00
VVS	Ændring UV system	kr. 150.000,00
Vent	VAV motorer	kr. 100.000,00
Samlet		kr. 3.407.000,00

		Kontraktsummer	Ekstra arbejder
Totalrådgiver	Friis & Moltke	9.000.000,00	-365.375,00
Råhus	Bo Michelsen	26.091.910,00	597.454,00
Murer	Peter S Nielsen	375.000,00	44.078,00
Tømrer	Kraftman	22.397.820,00	2.409.577,00
Tagdækning	Phønix tag	2.770.600,00	0,00
Gulv	Garant Haderslev	1.780.090,00	0,00
Maler	Egon Hofsted & Søn	2.271.993,00	0,00
Elektriker	Bravida	9.456.796,00	-154.022,00
Elevator	Bravida	717.000,00	0,00
VVS	Jürgensen VVS	4.322.900,00	223.078,00
Ventilation	GK Danmark	4.851.800,00	280.853,00
CTS	Bravida	2.447.585,00	-163.922,00
Gartner/belægning	Mads Vejrup	5.249.709,00	-192.778,00
Inventar	ST Skoleinventar	2.205.172,00	0,00
Sum af aftaler entreprenører + rådgivere		93.938.375,00	2.678.943,00
Bygherre omkostninger		1.562.769,00	0,00
Bygherre leverancer		1.026.313,00	0,00
Arkitektkonkurrence, interne timer mm		3.000.000,00	0,00
I alt eks. moms		99.527.457,00	2.678.943,00

Ny Skole i Skærbæk

Udsendt 10. januar 2020

Adm. styregruppemøde d. 14. januar 2020, kl. 11.00 – 12.30.
Lokale 105, Tønder Rådhus

Frokostmøde: Der serveres en sandwich.

Styregruppens deltagere:

Jan Præstholt, – Direktør for Børn og Skole (Formand)
Per Hansen – Fagchef for Børn & Skole
Berit Gad – Skolebestyrelsesformand
Klaus Fog – Skoleleder for Skærbæk Distriktsskole
Lene Nørgaard Hansen – Skolekonsulent
Lars-Erik Skydsbjerg – Fagchef for Teknik & Plan
Palle Kudsk – Afdelingsleder for Ejendomme
Sune Bundesen – Bygningskonsulent
Mogens Husted Kristensen – Projektansvarlig for Totalrådgiver
Thomas Ushus – Projektleder for Totalrådgiver
Klaus Stengaard Kristensen – AMR Skærbæk Distriktsskole
Betina Hylleberg Skjøth – Chefkonsulent, anlægsprojekter (referent)

Dagsorden:

1. Bemærkning til sidste referat

2. Status på byggeriet

- a. Generel information om byggeriets stade (Sune)
- b. Forsikrings sag vedr. facadekonstruktion (Sune)
- c. Lydisoleringskasser i fællesrum (Thomas)
- d. Betonelementer, maling (Thomas)
- e. Navngivning af skoleområder (Klaus F)
- f. Inventarændringer (Klaus F)

3. Tidsplan

- a. Rejsegilde (Per og Lene)
- b. Afleveringsdato (Sune)
- c. Indflytning (Klaus F)
- d. Kommunikationsplan, checkliste, Bilag 1 (Lene)

4. Økonomi

Bilag 2. Økonomisk oversigt pr. 9. jan. 2020 er medsendt.

- a. Gennemgang af hovedbudget og forbrug (Sune)
- b. Overblik over "Uforudsete udgifter" (Sune)

5. Eventuelt

- a. Kunstnerisk udsmykning (Klaus F)

6. Næste møde (18. feb. 2019)













RIG PÅ TUR

NATUR ARKITEKTUR KULTUR VANDRETUR
FORTIDSTUR MUSIKKULTUR STRANDTUR
MARSKTUR CAFÉTUR SHOPPETUR DINTUR



Aftale om udførelse af varmt arbejde

Gjensidige

Inden arbejdet påbegyndes, skal denne aftaleblanket udfyldes og underskrives af den ansvarlige virksomhedsleder, den udførende håndværker og brandvagten. Varmt arbejde er en fælles betegnelse for arbejdsprocesser, hvor der arbejdes med eller frembringes flammer, gnister og brandfarlig opvarmning. Det kan fx være ved tagdækning, svejsning, skærebrænding, vinkelslibning lodning, tørring, ukrudtsbrænding og meget mere.

Virksomhed

Stedet hvor varmt arbejde skal udføres

Navn: BO MICHELSEN A/S

Adresse: KAGEBEL 54, 6720 SKARBÆK

Håndværker

Varmt arbejde udføres i henhold til

DBI Brandteknisk vejledning nr. 10, del 1-3

Firmanavn: BO MICHELSEN A/S

Navnet på udførende, certificeret håndværker (egen eller fremmed håndværker):

BO SØRENSEN

Der gives tilladelse til at udføre følgende arbejder: FUNDAMENTS-
ARMERING- OG ELETENTARBEJDER

Arbejdssted i/ved bygning: SKARBÆK SKOLE

Arbejdsperiode

Start dato: 01.05.2019 Slut dato: 31.07.2020

Tidsintervallet fra kl.: 6.30 - 15.00

Brandvagt

Følgende brandvagt har opsyn med arbejds-

stedet under hele arbejdets udførelse

Start dato: _____ Slut dato: _____

Navn: Mikkel Iversen

Tlf. nr: 2465084 Nødopkald fra lokale: _____ Brandtryk findes i lokale:

Regler for udførelse af varmt arbejde - checkliste

Virksomhedens opgave er at:

- udpege en brandvagt, som holder opsyn med arbejdsstedet under arbejdet og mindst en time efter, at arbejdet er gjort færdigt.
- frakoble evt. automatiske brand-, alarm- eller slukningsanlæg.
- tilkoble evt. brand-, alarm- eller slukningsanlæg efter endt arbejde.
- rengøre arbejdsstedet for brandbart materiale.
- flytte brandfarligt materiale og andet inventar min. 10 m væk fra arbejdsstedet. Er dette ikke muligt, skal afdækning foretages.
- tætte og beskytte evt. revner og huller, f.eks. ved rørgennemføringer og andet brandbart materiale.
- sikre sig, at brandvagt og håndværker kender gældende sikkerhedskrav herunder Brandteknisk Vejledning nr. 10, del 1, del 2 og del 3 fra DBI.
- Sikre sig at udførende håndværker har modtaget certificerende kursus i varmt arbejde
- informere håndværkere om særlige brandfarlige forhold, bygningskonstruktioner, oplag mv.
- sikre at denne aftaleblanket bliver udfyldt og underskrevet
- og at en kopi bliver forsvarligt arkiveret
- undersøge om der er særlige forhold og aftaler gældende, eksempelvis fredet bygning, hvor specifikke forsikringsforhold gælder

Håndværkerens opgave er at:

- udføre arbejdet i henhold til gældende sikkerhedskrav herunder Brandteknisk Vejledning nr. 10, del 1, del 2 og del 3 fra DBI.
- kontrollere at revner og huller er tætnet/beskyttet.
- kontrollere at brandvagten har klargjort og opsat slukningsudstyret ved arbejdsstedet, som foreskrevet i de brandtekniske vejledninger.
- erklære overfor brandvagten, når arbejdet er færdigt.
- underskrive denne aftaleblanket.

Brandvagtens opgave er at:

- være til stede og holde opsyn fra arbejdets begyndelse og til mindst en time efter at arbejdet er gjort færdigt.
- sætte sig ind i gældende sikkerhedskrav herunder Brandteknisk Vejledning nr. 10, del 1, del 2 og del 3 fra DBI.
- kontrollere at arbejdsstedet er rengjort, og at brandfarligt materiale er flyttet.
- beskytte inventar og bygningsdele f.eks. ved brug af gnistfang el. lign., således at dette ikke kan blive antændt.
- klargøre og opstille slukningsudstyret ved arbejdsstedet, som f.eks. slangevindere og/eller egnet håndslukningsmateriel som foreskrevet i de brandtekniske vejledninger
- sørge for, at man kan slå brandalarm til i nærheden af arbejdsstedet uden at blive forsinket af de fysiske omgivelser.
- underskrive denne aftaleblanket.

Erklæring

Vi erklærer hermed at ovenstående regler overholdes og foranstaltninger gennemføres

07.01.20
Dato samt underskrift - ansvarlig virksomhedsleder

07-01-2020
Dato samt underskrift - udførende håndværker

07.01.20
Dato samt underskrift - brandvagt

5677855#0 - 06 Projektansvarsforsikring skade nr. 4541437-1

Fra: Dorthe Albertsen [dal@contea.dk]
Til: Tine Pernille Schou [Tine-Pernille.Schou@gjensidige.dk]
Cc: Sune Bundesen [sb32@toender.dk]
Sendt dato: 13-01-2020 12:02
Modtaget Dato: 13-01-2020 12:02
Vedrørende: SV: Projektansvarsforsikring skade nr. 4541437-1 Tønder kommune// Skærbæk Skole
Vedhæftninger: Notat - Svar til forsikringskrav.pdf
Notat vindspærre.pdf
Merpris af 12-12-2019, Kraftman_0.pdf

Hej Tine,

Rådgiverne og Tønder Kommune er ikke helt enige om udgifterne i denne sag.

For at sikre, at I har alle oplysninger, får du hermed korrespondancen mellem Tønder Kommune og rådgiveren omkring opgørelse af skaden.

Du er velkommen til at kontakte Sune Bundesen, hvis der er spørgsmål til opgørelse fra Tønder Kommune.

Sune Bundesen
Bygningskonsulent
Ejendomme
Teknik & Plan

Tønder Kommune
Wegners Plads 2 - 6270 Tønder
Tlf. +45 74 92 92 86 - Mobil +45 61 36 20 82 - E-mail sb32@toender.dk

Kontakt mig blot, hvis du har spørgsmål eller kommentarer i denne forbindelse.

Med venlig hilsen/ Best regards

Dorthe Albertsen
Forsikringsmægler
Dokken 10 DK-6700 Esbjerg
Direkte: +45 7511 9972 / Mobilnr. +45 3110 6267
dal@contea.dk - www.contea.dk
Videokonference: 4557855@lifesizecloud.com
Har du ikke videokonference, kan du følge dette [link](#) og holde videomøde over din bærbare pc.
Vejledningen henter du [her](#)

Vi gør opmærksom på, at denne e-mail kan indeholde fortrolig information. Hvis du ved en fejltagelse modtager e-mailen, beder vi dig venligst informere afsender om fejlen ved at bruge svar-funktionen. Samtidig beder vi dig slette e-mailen i dit system uden at videresende eller kopiere den. Selv om e-mailen og ethvert vedhæftet bilag efter vores overbevisning er fri for virus og andre fejl, som kan påvirke computeren eller it-systemet, hvori den modtages og læses, åbnes den på modtagerens eget ansvar.

Please note that this message may contain confidential information. If you have received this message by mistake, please inform the sender of the mistake by sending a reply, then delete the message from your system without making, distributing or retaining any copies of it. Although we believe that the message and any attachments are free from viruses and other errors that might affect the computer or IT system where it is received and read, the recipient opens the message at his or her own risk.

Fra: Tine Pernille Schou <Tine-Pernille.Schou@gjensidige.dk>
Sendt: 2. december 2019 12:44
Til: Dorthe Albertsen <dal@contea.dk>
Emne: Projektansvarsforsikring skade nr. 4541437-1 Tønder kommune// Skærbæk Skole

Hej Dorthe

Tak for din henvendelse.

Jeg kan se, at det er Tønder kommune som bygherre der har tegnet projektforsikring, og rådgiverne der er sikrede på dækningen Professionel ansvar. Det vil derfor være rådgiverne, som Gjensidige Forsikring vil repræsentere.

Sikrede skal anmelde kravet – og i den forbindelse bede Gjensidige Forsikring varetage deres interesser i den konkrete sag.

Du kan eventuelt videresende denne mail, så de kan se skadenummer.

God dag.

Venlig hilsen

Tine Pernille Schou
Skadebehandler, Cand.jur. • Ansvar/Ting

Direkte: +45 8818 6047
Afdeling: +45 8818 6968
Mail: tine.schou@gjensidige.dk



Gjensidige Forsikring, dansk filial af Gjensidige Forsikring ASA, Norge, A.C. Meyers Vænge 9, DK-2450 København SV. CVR-nr. 33 25 92 47. Telefon +45 70 10 90 09. Besøg os på gjensidige.dk.

Denne mail og eventuelle bilag er fortrolige. Hvis du ikke er rette modtager, beder vi dig kontakte os og herefter slette mailen med evt. bilag. Sender vi en mail til dig, som indeholder dit cpr.nr. eller sensitive personoplysninger, fx helbredsoplysninger, krypterer vi den. Du kan læse mere om, hvordan vi håndterer dine persondata i vores privatlivspolitik [her](#). Hvis du sender mail til os med sensitive personoplysninger, så husk at kryptere den.

Think before you print



Classified: Internal

hvor	Materiale	enhed	mængde	kr/m2	kr.	kr.	kr.	kr.	kr.	kr.	kr.	Fakt. Nov.	Fakt. Dec.
Skurer + nicher	windstopper basic	m2	684,09	207,11	kr. 141.681,88	kr. 42,50	kr. 29.073,83	kr. 112.608,05					
	jf. sparerunde skulle der anvende banevare som har været gældende siden maj måned 2019 og ikke kommenteret plader vejer 58 kilo pr. stk så hjælpemidler nødvendigt				kr. -		kr. -	kr. -					
					kr. -		kr. -	kr. -					
					kr. -		kr. -	kr. -					
Opgradering nicher	Banevare udgået og blevet til Basic	m2	490	207,11	kr. 101.483,90	kr. 42,50	kr. 20.825,00	kr. 80.658,90					
	se ovenstående beskrivelse				kr. -		kr. -	kr. -					
					kr. -		kr. -	kr. -					
Flunke ved vinduer	brandstopplade 15mm promat	m2	190,32	137,00	kr. 26.073,84	kr. 75,00	kr. 14.274,00	kr. 11.799,84					
	brandfuger anslået- certiceret fugemand	m	220	60,00	kr. 13.200,00		kr. -	kr. 13.200,00					
	oprindelige krydsfiner med alu				kr. -		kr. -	kr. -					
	udsiftet til Basic og underlag c/c 600				kr. -		kr. -	kr. -					
	Brandfuger afregnes på meter				kr. -		kr. -	kr. -					
Fra rem og lodret op	vindgips	m2	1393,7	108,00	kr. 150.519,60	kr. 42,50	kr. 59.232,25	kr. 91.287,35					
	Her fastholdes 9 mm vindgips eller TILLÆG Da vi ikke sætte vindspærre op c/c 1000 (det kunne banevarer) er det nødvendigt med en forskalling c/c 600				kr. -		kr. -	kr. -					
Sciencetårn	Windstopper basic	m2	275	207,11	kr. 56.955,25	kr. 42,50	kr. 11.687,50	kr. 45.267,75					
Gavle	windstopper basic	m2	491	207,11	kr. 101.691,01	kr. 42,50	kr. 20.867,50	kr. 80.823,51					
Bund af skrå facade	windstopper basic	m2	256	207,11	kr. 53.020,16	kr. 42,50	kr. 10.880,00	kr. 42.140,16					
Skrå facader	x-finer og pap	m2	1072	318,15	kr. 341.056,80	kr. 100,00	kr. 107.200,00	kr. 233.856,80		40%	93.542,72		0,00
	fradrag for masterbord				kr. -		kr. -	kr. -					
	opgradering til antiskimmelbehandling jf ar				kr. -		kr. -	kr. -					
	udskiftning til undertag med klæbesamling/tagfod				kr. -		kr. -	kr. -					
krealomme	windstopper basic	m2	232	207,11	kr. 48.049,52	kr. 42,50	kr. 9.860,00	kr. 38.189,52					
Sciencelomme	windstopper basic	m2	325	207,11	kr. 67.310,75	kr. 42,50	kr. 13.812,50	kr. 53.498,25					
	vent riste	stk	100	70,00	kr. 7.000,00		kr. -	kr. 7.000,00					
	Brandimprægneret afstandlister mange steder 2 stk.	m	2943,41	41,50	kr. 122.151,52		kr. -	kr. 122.151,52					
	ekstra stolper i facder	m	1094,28	16,85	kr. 18.438,62		kr. -	kr. 18.438,62		100%	18.438,62		0,00
	bmr vinkler med søm	stk	700	15	kr. 10.500,00		kr. -	kr. 10.500,00		50%	5.250,00		0,00
	løn til stolper og vinkler	stk	113,4	410,00	kr. 46.494,00		kr. -	kr. 46.494,00		50%	23.247,00		0,00
	Tillægspris: ærninger af spærtræ fra 145x45 til 45x175	m	6228	4,15	kr. 25.846,20		kr. -	kr. 25.846,20		100%	25.846,20		0,00
	Påforring 50 % forkert opbygget 70 mm regel	m	3114	58,45	kr. 182.013,30		kr. -	kr. 182.013,30		50%	91.006,65		0,00
	anden opbygning på resten	m	3114	53,78	kr. 167.470,92		kr. -	kr. 167.470,92		50%	83.735,46		0,00
	isolering 145 mm kørt retur og ombygget til 2x70 mm - UDGÅR	m2	0	28,00	kr. -		kr. -	kr. -		30%	0,00		0,00
	montering af ekstra lag isolering - NOTE 12.12.2019 - 1000 M2 - 2X70 MM INDBYGGET	m2	3500	47,00	kr. 164.500,00		kr. -	kr. 164.500,00					
		M2	-2500	47,00	kr. -117.500,00		kr. -	kr. -117.500,00					
	gelænder omkring murkroner	lbm	585	103,00	kr. 60.255,00		kr. -	kr. 60.255,00		50%	30.127,50		0,00
	Forskalling ved skure og tagkanter c/c 600 mm til vindplader	M2	600	108,33	kr. 64.998,00		kr. -	kr. 64.998,00					
	Bolte leveret og monteret - NOTE: 12.12.2019 - BOLTE I ABR BESLAG	STK	3.800,00	58,00	kr. 220.400,00		kr. -	kr. 220.400,00					
	tillægspris excl. Moms						kr. 1.775.897,69				371.194,15		0,00
	Fradrag for brandlægtter i accept	-1			kr. 76.000,00		kr. -76.000,00			50%	-38.000,00		
	Fradrag ændring af murkroner, inddækning	-1			kr. 23.000,00		kr. -23.000,00						
	Forcerings tillæg retur - BETINGET AF FRISTFORLÆNGELSE TIL UGE 38- 2020	-1			kr. 50.000,00		kr. -50.000,00			50%	-25.000,00		
	tillægspris excl. Moms						kr. 1.626.897,69				18,94%	308.194,15	0,00
	Tillægspris for svejsepap ved vindplader - NOTE 12.12.2019 - UDFØRES AF PHØNIX TAGPAP												
	FORBEHOLD FOR TILLÆGSMONTAGE AF SKILLEVÆGGE SOM SMS 35 KR/M2 + MOMS												
												Tidligere fakturaret	331.770,85





Notat vedr. ændring af facadeopbygning – Skærbæk skole

Dato: 19.12.2019

Svar på notat fra Friis & Moltke ang. facadeopbygning af d. 16.12.2019.

Tønder Kommune (TK) er enig i at opstilling af forløbet, som beskrevet i ARK notat, og at "samlet tillæg ved ændring fra banevare til vindplader" på 684.904,11 kr. skal sendes til forsikringen. Det samme skal de 144.300,- for omprojektering.

Udgifterne til spær som er produceret og monteret forkert, vil TK ikke betale for. Som udgangspunkt mener TK at dette skal meldes til forsikringen. Totalrådgiver sørger ikke for at alle tegninger er opdateret, så tømreren har mulighed for at bruge de forkerte tegninger. Derudover går der 4 uger fra tømrer påbegynder montering af spærtræ, til der bliver lavet et fagtilsyn som opdager fejlen. Fagtilsynet burde have opdaget fejlen meget tidligere, og sikret at den ekstra udgift ikke blev så stor.

Uanset hvor fejlen er placeret, præciserer TK at udgiften ikke kan ende hos TK, og at forhandlinger med Tømrer ikke skal placeres hos BH, men er udelukkende en forhandling mellem ARK og Tømrer, såfremt denne udgift ikke meldes til forsikring.

I forbindelse med besparelsen på facadekonstruktionen, fremsendte ARK oplæg til besparelser på projektet, bl.a. ved at ændre facadekonstruktionen. Heraf fremgik en besparelse til tømreren på 352.050,- og en besparelse på råhus på 386.000,-

Det fremgår ingen steder at besparelsen vil medføre en ekstra udgift til flunker og brandimprægnerede afstandslistes. Derfor bør denne udgift også indgå som en del af forsikrings sagen.

Udgifterne til x-finér og pap på de skrå facader er opstået på baggrund af bekymring fra tømreren omkring den i udbuddet, projekterede løsning. Her var den skrå facade projekteret med en vindgips som ikke kan tåle den vedvarende vandpåvirkning som vil opstå i løbet af konstruktionens levetid. Dette er en projekteringsfejl, men da TK skulle betale for dette hvis det var projekteret rigtigt fra starten, kan dette ikke blive en del af forsikrings sagen.

Det samme gør sig gældende for gelænderet. Dette er en ekstra udgift som ikke kan sendes til forsikringen.

For posterne til montering af ekstra lag isolering og bolte leveret og monteret, mener TK bør følge samme princip som ved spærtræet.

Dette er en sag mellem ARK og tømrer. Såfremt disse udgifter ikke meldes til forsikringen, og ender med at blive en udgift til TK, vil TK rette et krav mod ARK på disse beløb.

På grund af ovenstående beløber kravet fra TK mod rådgiver sig til **kr. 1.619.085**

Hvis kravene fra tømreren på ekstra arbejder til spærtræ, isolering og bolte udgår efter forhandling mellem ARK og tømrer, ændres kravet fra TK mod rådgiver sig til **kr. 976.355**

Tønder Kommune
Ejendomme
Bygningskonsulent
Sune Bundesen

Notat vedr. ændring af facadeopbygning – Skærbæk Skole

Dato 16.12.2019

I det følgende resumeres hændelsesforløbet i forbindelse med det forhold, der har medført et krav fra Tønder kommune overfor Friis & Moltke, og som er varslet som en forsikrings sag til Gjensidige:

Licitationsresultatet for Skærbæk skole oversteg kommunens budget, og Tønder kommune iværksatte derfor en proces der bl.a. omfattede tilføjelse af ekstra midler til projektet, forslag til besparende ændringer i projektet, herunder en opfordring til de bydende om at fremkomme med alternative forslag samt den tilhørende omprojektering udført af rådgiverne.

Tømreren (Kraftman) foreslog, at de projekterede og udbudte Paroc elementer kunne udskiftes til en trærammekonstruktion med isolering og vindspærre. Denne ændring kunne angiveligt medføre en besparelse til projektet. Forudsætninger for denne ændring blev fremsendt til ARK og ING i mail af 02-05-2019, hvor Kraftman skriver, at de ikke har brug for nye arkitekttegninger, men udelukkende en beskrivelse af ændringen. I forbindelse med besparelsen ændres cc spær fra 600 mm til 1000 mm.

Den af tømreren foreslåede ændring i facadeopbygningen ville bidrage med en besparelse på kr. 352.050,-. Se bilag til kontrakt med tømrer.

Som forudsætning for den nye løsning og fradraget i forbindelse hermed skriver Kraftman, at der er regnet med banevare i stedet for en vindplade. I forbindelse hermed oplyser ARK, at denne banevare skal opfylde gældende brandkrav jf. brandstrategien.

Sideløbende undersøger ARK hos brandrådgiver DBI, om det er muligt at ændre på de strenge brandkrav til den kolde facade. Brandrådgiver skriver i mail af 11-09-2019, at krav til bl.a. undertag kan udgå. Hun svarer også i forhold til vindplanen på den lodrette facade, at når der er tale om ubrændbar isolering uden på en ubrændbar betonvæg, så vil der ikke være krav om en klasse 1 beklædning [K1 10 B-s1,d0], i forhold til at beklædningen skal beskytte det bagvedliggende materiale (angivet ved K1 10). Men, der vil fortsat være et krav til materialet, som ikke bør kunne give anledning til brandspredning på facaden. Det vil derfor være nødvendigt at materialet opfylder mindst klasse B-s1,d0.

Kraftman fremsender i mail af 19-06-2019 forslag til banevare, som ARK sender til godkendelse hos brandrådgiver Lise Schmidt, DBI. Lise godkender denne banevare i mail af 19-06-2019 til både Kraftman og ARK i forhold til overholdelse af krav til materiale klasse B-s1,d0. Hun skriver desuden, at "*membranen må bruges på udenpå/ovenpå materialer med klasse A1 eller A2. Det er derfor vigtigt at tjekke vindspærrepladens materialeklasse, i forhold til brand, om vindspærrepladen/beklædningen kan dokumentere at være materiale klasse A1 eller A2 (ubrændbart materiale)*"

Det er denne tilbagemelding ARK og Kraftman ikke fanger, da vi har et underlag med træskelet, der ikke opfylder klasse B-s1,d0.

ARK accepterer brug af banevarer og Kraftman arbejder videre med denne løsning. Dog oplyser ARK, at der ikke må bruges banevarer i højere end én etage. Derfor skal der være vindplader på gavle og Science tårn. Der kan bruges banevarer andre steder.

I forbindelse med denne udmelding beder bygherren (BH) og Kraftman ARK om at udfordre dette samt andre punkter i forhold til brand hos DBI og de lokale brandmyndigheder. Spørgsmål til brand fremsendes til brandrådgiver i mail af 05-11-2019. Brandrådgiver melder her tilbage pr. telefon den 13-11-2019, at vi ikke må anvende banevaren med den bagvedliggende konstruktion, der er i projektet. Hvis banevaren skulle kunne benyttes vil det være nødvendigt med en vindplade som underlag for banevaren – og det giver ingen mening. Derfor melder ARK tilbage til Kraftman og BH i mail af 13-11-2019, at det ikke er aktuelt at bruge banevare som vindspærre på Skærbæk Skole.

Der er ikke udført noget arbejde med banevare på byggepladsen, så der er ikke arbejde der skal laves om. Der skal dog udføres tiltag, så vindplader kan monteres pr. 600 mm. Der er imidlertid tale om en besparelse, der bliver mindre end forventet. Jf. oversigt fra Kraftman over tillæg/fradrag ved ændring af facade fremgår det, at følgende tillæg er påført projektet ved at skifte fra banevare til vindplade:

Skure og nicher	windstopper basic	kr. 112.608,05
Opgradering nicher	banevare til basic	kr. 80.658,90
Fra rem og lodret op	vindgips	kr. 91.287,35
Sciencetårn	windstopper basic	kr. 45.267,75
Gavle	windstopper basic	kr. 80.823,51
Bund af skrå facader	windstopper basic	kr. 42.140,16
Krealomme	windstopper basic	kr. 38.189,52
Sciencelomme	windstopper basic	kr. 53.498,25
Ekstra stolper i facade		kr. 18.438,62
Bmr vinkler med søm		kr. 10.500,00
Løn til stolper og vinkler		kr. 46.494,00
<u>Forskalling ved skure og tagkanter c/c 600 mm til vindplader</u>		<u>kr. 64.998,00</u>
<u>Samlet tillæg ved ændring fra banevare til vindplader</u>		<u>kr. 684.904,11</u>

ARK har opgjort ressourceforbrug til omprojektering af ovenstående til kr. 144.300,- og forelagt dette for Tønder Kommune i notat og på møde 16.10.2019.

Ud over ændringen af vindspærren, så produceres spær forkert selv om ING har løbende kontakt med tømrer og spærproducenten, og det skriftligt er anført, at de skal produceres efter ING tegninger. Spærene bliver på trods heraf produceret efter ARK tegninger, der ikke er opdateret i forhold til det, der er aftalt mellem ING og TØ/ spær-producent. Dette resulterer i en merudgift til 70 mm påforing af spær mv., som rådgiver ikke mener skal betales af BH. Sagsforløbet omkring spær er beskrevet af ING (vores underrådgiver Tækker rådgivende ingeniører) i vedlagte notat og mailkorrespondance.

Det drejer sig om følgende tillæg jf. oversigt fra Kraftman, som rådgiver ikke mener er en del af krav:

Tillægspris: ændringer af spærtræ fra 145x45 til 45x175	kr. 25.846,20
Påforing 50% forkert opbygget 70 mm regel	kr. 182.013,30
<u>Anden opbygning på resten</u>	<u>kr. 167.470,92</u>
<u>Samlet tillæg spær</u>	<u>kr. 375.330,42</u>

Endeligt er der poster på oversigten fra Kraftman, som rådgiver også mener ikke er en del af kravet. Det drejer sig om hhv. ekstra brandforanstaltninger efter udbud, undertag på skrå del af facade samt gelænder omkring murkrone:

Flunke ved vinduer	brandstopplade 15 mm	kr. 11.799,84
Flunke ved vinduer	brandfuger	kr. 13.200,00
<u>Brandimprægneret afstandslist</u>		<u>kr. 122.151,52</u>
<u>Samlet tillæg for ekstra brandforanstaltninger</u>		<u>kr. 147.151,36</u>

Skrå facader	x-finer og pap	kr. 233.856,80
<u>Vent. Riste</u>		<u>kr. 7.000,00</u>
<u>Samlet tillæg undertag skrå facade</u>		<u>kr. 240.856,80</u>

<u>Gelænder omkring murkrone:</u>	<u>kr. 60.225,00</u>
-----------------------------------	----------------------

Ud over ovenstående mener rådgiver, at følgende poster på oversigten fra Kraftman bør udgå:

Montering af ekstra lag isolering (kr. 164.500-117.500)	kr. 47.000,-
<u>Bolte leveret og monteret</u>	<u>kr. 220.400,-</u>
<u>Samlet øvrige tillæg</u>	<u>kr. 267.400,-</u>

Med baggrund i ovenstående mener vi derfor, at kravet mod rådgiver i forbindelse med ændring af facadeopbygning samlet set beløber sig på kr. 829.204,11.

Friis & Moltke Architects, Thomas Ushus, Projektleder

Bilag: totalrådgiveraftale, Brandstrategi DBI, Notat om kold facade DBI, Ingeniørens notat inkl. mailkorrespondance, kontrakt med Kraftman inkl. bilag, Oversigt tillæg/fradrag Kraftman, øvrig mailkorrespondance

Ny Skole i Skærbæk

Udsendt 10. januar 2020

Adm. styregruppemøde d. 14. januar 2020, kl. 11.00 – 12.30.
Lokale 105, Tønder Rådhus

Frokostmøde: Der serveres en sandwich.

Styregruppens deltagere:

Jan Præstholt, – Direktør for Børn og Skole (Formand)
Per Hansen – Fagchef for Børn & Skole
Berit Gad – Skolebestyrelsesformand
Klaus Fog – Skoleleder for Skærbæk Distriktsskole
Lene Nørgaard Hansen – Skolekonsulent
Lars-Erik Skydsbjerg – Fagchef for Teknik & Plan
Palle Kudsk – Afdelingsleder for Ejendomme
Sune Bundesen – Bygningskonsulent
Mogens Husted Kristensen – Projektansvarlig for Totalrådgiver
Thomas Ushus – Projektleder for Totalrådgiver
Klaus Stengaard Kristensen – AMR Skærbæk Distriktsskole
Betina Hylleberg Skjøth – Chefkonsulent, anlægsprojekter (referent)

Dagsorden:

1. Bemærkning til sidste referat

2. Status på byggeriet

- a. Generel information om byggeriets stade (Sune)
- b. Forsikrings sag vedr. facadekonstruktion (Sune)
- c. Lydisoleringskasser i fællesrum (Thomas)
- d. Betonelementer, maling (Thomas)
- e. Navngivning af skoleområder (Klaus F)
- f. Inventarændringer (Klaus F)

3. Tidsplan

- a. Rejsegilde (Per og Lene)
- b. Afleveringsdato (Sune)
- c. Indflytning (Klaus F)
- d. Kommunikationsplan, checkliste, Bilag 1 (Lene)

4. Økonomi

Bilag 2. Økonomisk oversigt pr. 9. jan. 2020 er medsendt.

- a. Gennemgang af hovedbudget og forbrug (Sune)
- b. Overblik over "Uforudsete udgifter" (Sune)

5. Eventuelt

- a. Kunstnerisk udsmykning (Klaus F)

6. Næste møde (18. feb. 2019)

5677859#0 - 06 Afklaringer mangler til GTS og FI
Fra: Christensen Thomas (Bravida) [t.christensen@bravida.dk]
Til: Lars Mathiesen [lm@fmbyggningsdrift.dk]
Cc: Sune Bundesen [sb32@toender.dk]
Sendt dato: 14-01-2020 09:34
Modtaget Dato: 14-01-2020 09:34
Vedrørende: SV: Skærbækskole

Hej Lars

Vi har ikke hørt noget fra dette endnu!!!

Vi skal have afklaring på dette nu se mine kommentarer med rødt nedenfor!

Dette er meget kritisk nu da Bravida også har noget arbejde i at færdiggøre projektet efter disse afklaringer.

Med venlig hilsen
Bravida Danmark A/S

Thomas Christensen
Projektleder

Mobil 2525 3435
E-mail t.christensen@bravida.dk

Bravida Danmark A/S
Fabriksvej 7-9
6000 Kolding
Bravida - vi kan el, vvs og ventilation
www.bravida.dk

Fra: Lars Mathiesen [mailto:lm@fmbyggningsdrift.dk]
Sendt: 7. januar 2020 13:46
Til: Christensen Thomas (Bravida) <t.christensen@bravida.dk>
Emne: SV: Skærbækskole

Hej Thomas

Jeg er klar over det...
Jeg er indeover og har rykket Kasper Fønnesbæk for svar og referat...
Han har lovet mig noget asap...

Med venlig hilsen

Lars Mathiesen
Bygge- og Projektleder

Mobilnr.: +45 4029 9587
Mail: lm@fmbyggningsdrift.dk
Web: www.fmbyggningsdrift.dk

cid:image002.png@01CF62CC.A5285CD0

Hovedkontor: FM Bygningsdrift ApS Bryggergade 6A, 1. 7400 Herning	Afdeling Sverige: FM Management AB Bergaliden 11 252 23 Helsingborg
---	---

Fra: Christensen Thomas (Bravida) <t.christensen@bravida.dk>
Sendt: 7. januar 2020 13:43
Til: Lars Mathiesen <lm@fmbyggningsdrift.dk>
Emne: VS: Skærbækskole

Hej Lars

Vi skal have styr på dette nu.

En del af dette skal trækkes i væggene og det er jo snart.

Med venlig hilsen
Bravida Danmark A/S

Thomas Christensen
Projektleder

Mobil 2525 3435
E-mail t.christensen@bravida.dk

Bravida Danmark A/S
Fabriksvej 7-9
6000 Kolding
Bravida - vi kan el, vvs og ventilation
www.bravida.dk

Fra: Kristiansen Michael (Bravida)
Sendt: 7. januar 2020 13:29
Til: Christensen Thomas (Bravida) <t.christensen@bravida.dk>
Emne: VS: Skærbæksskole

Fra: Kristiansen Michael (Bravida)
Sendt: 7. januar 2020 12:22
Til: 'Lars Mathiesen (lm@fmbyggningsdrift.dk)' <lm@fmbyggningsdrift.dk>
Emne: Skærbæksskole

Hej Lars

Har du fået en referat fra mødet vi har holdt med rådgiver, fra den 10/12 ?

Vi er vel nød til at få de ting retur, således vi kan komme i gang. Kan du rykke kraftigt ?

Her er de ting der blev klarlagt.

- 1) Kunden ønsker en TREND løsning, som også var valgt ved tilbudsgivning, således eksisterende hovedstation anvendes, det skal undersøges om denne kan sende SMS.
- 2) EL laver Netværk ved alle CTS tavler, lokalt net mellem zonestyringer laver CTS.
- 3) Ferie kalender til blandekredse aftales med Kim
- 4) Jeg har fremsendt skema for at blive oprettet som ekstern konsulent.
- 5) ABA leverandør afsætter et ABA signal ved alle ventilationsanlæg og ved brandspjældstyringer.
- 6) Der skal gives en tillægspris for energi måler på VVB (beholder)
- 7) Målere skal være M_BUS således de kan kobles op på eksisterende energi system, Bravida afsætter klemmer i dåser eller tavler, hvis der ønskes noget indbygget i vores tavler skal disse komponenter fremsendes.
- 8) Til blandekredse er der aftalt at bruge en regulerings kugleventil (Belimo) Rådgiver skal rette VVS diagramer til således der er de rigtige KVS værdier på tegning.

Ting der ikke er afklaret og som skal oprettes

- 1) Gulvvarmekredse er opbygget således at der ikke kan komme CTS styring på (Der er valgt en kompakt løsning grundet plads mangel) Aktuatorer til zoner styres af CTSen. **Disse skal vi have kabler ned til nu!**
- 2) Rådgiver skal tegne CTS rumfølere på tegning. **Gipsvæggene lukkes om ca. 1 uge så disse tegninger skal vi have nu**
- 3) Der mangler forsyning af IBI bokse i materialet. **Vi laver el installationer nu! Så dette skal oprettes nu!**
- 4) KVS værdier rettes på princip for varme
- 5) Der er tegnet en blandekreds på Vent 0.26 i princip for varme, dette er kun en udsuger.
- 6) Rådgiver finder ud af om de komplette styringer som tømmer levere kan styres som beskrevet, der er beskrevet 0-10V styret signal. **Dette skal kables inden for 2 uger.**
- 7) Gulvvarme zoner plan fremsendes, således man kan se hvilken kredse der tilhøre de enkelte rum.

Har vi et tlf. nr. på Kim der er serviceleder.

Med venlig hilsen
Bravida Danmark A/S

Michael Kristiansen
Afdelingsleder CTS Odense
Tlf.: +45 2525 3445

Bravida Danmark A/S

BEMÆRK NY ADRESSE:
C.F.TIETGENS BOULEVARD 43 | 5220 ODENSESØ | DANMARK

Besøg os på www.bravida.dk

Følg os på LinkedIn og Facebook



Bravida – vi giver bygninger liv

Bravida er Nordens førende leverandør af installations- og serviceydelser med cirka 10.000 medarbejdere, heraf omkring 1.800 i Danmark. Bravida udfører såvel specialopgaver som helhedsløsninger indenfor el, vvs og ventilation og tilbyder alt fra design og projektering til installation, drift og vedligehold. Bravida har afdelinger på omkring 160 lokationer i Sverige, Norge, Danmark og Finland. www.bravida.dk

Følg linket for at se Bravidas persondatapolitik www.bravida.dk/om-bravida/persondatapolitik

Bravida – vi giver bygninger liv

Bravida er Nordens førende leverandør af installations- og serviceydelser med cirka 10.000 medarbejdere, heraf omkring 1.800 i Danmark. Bravida udfører såvel specialopgaver som helhedsløsninger indenfor el, vvs og ventilation og tilbyder alt fra design og projektering til installation, drift og vedligehold. Bravida har afdelinger på omkring 160 lokationer i Sverige, Norge, Danmark og Finland. www.bravida.dk

Følg linket for at se Bravidas persondatapolitik www.bravida.dk/om-bravida/persondatapolitik

5494953#0 - 06 referat fra CTS projektgennemgangsmøde 1012

Fra: Kasper Fønnesbæk [kf@taekker.dk]
Til: Lars Mathiesen [lm@fmbygningsdrift.dk] [lm@fmbygningsdrift.dk]; Michael Kristiansen | Bravida [Michael.Kristiansen@bravida.dk]; Sune Bundesen [sb32@toender.dk]; Kim Lønborg [kl42@toender.dk]; Aron Jørgensen [arjo6@toender.dk]
Cc: Lars Jørgensen [lj@jurgensen-ws.dk]; Daniel Madsen | GK [daniel.madsen@gk.dk]; Morten Høier [moh@taekker.dk]; Thomas Ushus | Friis & Moltke [tbu@friis-moltke.dk]; Peter Boe Hauggaard-Nielsen [phn@taekker.dk]; Troels Juhl Andersen | Rambøll [TRJA@ramboll.dk]; t.christensen@bravida.dk [t.christensen@bravida.dk]
Sendt dato: 14-01-2020 18:59
Modtaget Dato: 14-01-2020 18:59
Vedrørende: Skærbæk Skole - referat fra CTS projektgennemgangsmøde 10/12
Vedhæftninger: 20200114 Projektgennemgangsmøde nr. 2 - CTS.pdf
20200114 Bilag 1 - CTS ny skole.pdf

Hej alle

Hermed udsendes referat fra CTS projektgennemgangsmøde nr. 2 10/12 – jeg beklager at det først er udført nu. I referatet er der anført hvem der gør hvad – I bedes derfor gennemlæse hurtigst muligt.

I referatet er der også anført spørgsmål fremsendt på mail efterfølgende fra Tønder Kommune (se spørgsmål i bilag 1).

Eventuelle kommentarer til referatet udbedes indenfor 5 arbejdsdage.

God aften.

De bedste hilsner
Mit freundlichen Grüßen
Best regards

Kasper Fønnesbæk
Civilingeniør, VVS, Energi og Indeklima
kf@taekker.dk

Tækker Rådgivende Ingeniører A/S
Toldkammeret
Hack Kampmanns Plads 1, st. tv.
8000 Aarhus C - Danmark

M +45 26759542
T +45 8619 1844
F +45 8619 1834

www.taekker.dk



CTS på den ny skole

- Opdeling af områder ? Kan man regulere i hvert lokale eller er det større områder.
- Hvad styrer CTS ? ventilation/varme/udelys/dørsystem/alarm/ringklokke/ABA/ABDL/varmt vand
- Ferieindstilling (Kan vi selv lave en ferieindstilling/standard indstilling og gemme den til hver gang vi skal bruge den)
- Specieldage som overskriver de oprindelige indstillinger (endagsarrangementer)
- Kalenderindstilling (ugedage) ARRANGEMENTER SOM FOREGÅR SAMME UGEDAG HVER UGE.
- God oversigtsplan(Grafisk) over hele skolen hvor der er mulighed for at trykke sig tættere på et specifikt område.
- God oversigtsplan som viser temperaturer, luftfugtighed osv. over alle rummene, på 1 skærbillede.
- Mulighed for Logbog.
- Fjernstyring via App
- Alarm vi sms
- Disponible udgange til andre ting som skal styres.

REFERAT – Projektgennemgangsmøde nr. 2 - CTS

Byggesag:	Skærbæk Skole
Sagsnr:	1339.18-00
Dato:	10/12 2019
Mødetid/ sted:	11.00 / byggepladsskur
Mødedeltagere:	Kasper Fønnesbæk (KF), Tækker Rådgivende Ingeniører Sune Bundesen (SB), Tønder Kommune Aron Jørgensen (AJ), Tønder Kommune Kim Lønborg (KL), Tønder Kommune Michael Kristiansen (MK), Bravida Lars Mathiesen (LM), F&M Bygningsdrift
Referent:	KF
Fordeling:	F&M Bygningsdrift, Friis & Moltke, Tækker, Rambøll, Bravida, GK Danmark, Jürgensen VVS
Mødereferat udsendt:	14/1-20
Bilag:	Bilag 1 – CTS ny skole (fremsendt af KL efter mødet)

Projektgennemgangsmøde afholdt for at gennemgå fremsendt materiale:

- Materieliste CTS
- Funktionsbeskrivelser
- Systemopbygning princip

Formålet var at afstemme den videre projektering for CTS med bygherre og rådgiver. Materialet blev gennemgået og herunder er nævnt de kommentarer og spørgsmål som gennemgangen affødte.

1. Tønder Kommunes server er klar til installation af software. Det er vigtigt at der etableres netværksadgang på stedet i tide før aflevering. Indtil da anvender **MK** eget netværk.
2. Anlæg udføres som TREND, således eks. hovedstation kan anvendes. **AJ** undersøger om denne kan sende SMS.
3. Bimålere skal tilsluttes CTS via ECL, som er en bygherreleverance, men som installeres af **MK**.
4. EL etablerer netværksstik ved CTS-tavler og CTS etablerer sin egen netværksinstallation. **MK** fremsender krav til antal netværksstik ved CTS-tavler til **LM**
5. Opsætning af tidsprogrammer, feriekalendere mv. koordineres og aftales med **KL**
6. Elmålere inkl. modul for dataopsamling (M-bus) leveres og monteres under elentreprisen jf. grænsefladeskema. **MK** skal gennemgå elprojekt for omfang af målere og koordinere med elentreprisen.
7. Forslag til ID kodning godkendes
8. Strømforsyning til IBI-bokse afsættes under CTS jf. grænsefladeskema
9. **MK** efterspørger tilslutningspunkter for CTS til system for motoropluk. **KF** afklarer hurtigst muligt.
10. **MK** efterspørger en oversigt over gulvvarmekredse m. rumnavne. **KF** tilføjer dette til tegningsmaterialet.
11. **KF** oplyser at vvs principdiagrammer er under tilretning i fht. kvs-værdier og dimensioner. **KF** giver besked til **MK** når tegninger er opdateret.
12. Blandekreds til udsugningsanlæg i rum 0.26 Grovværksted udgår, da denne ikke er nødvendig
13. Der skal etableres adgang til Dalux for CTS således de kan tilgå og uploade egne udførselstegninger. **KF** kontakter administrator ved Friis & Moltke.

14. Der skal ikke signaludveksles med ADK eller AIA til CTS-anlæg, jf. grænsefladeskema
15. Der skal tilsluttes komplet ringeanlæg jf. CTS-beskrivelse og el-beskrivelse bygningsdel 4.19 Ringeanlæg
16. Der skal udføres tilslutning og styring af udendørs belysning jf. CTS-beskrivelse
17. Grænseflader for procesudsugning kan ses af grænsefladeskema og derudover kan **MK** koordinere direkte med GK Danmark
18. Der tilføjes manglende bimålere på varmforsyning til de 2 stk. VVB i projektet på principdiagrammer. **MK** fremsender ekstra økonomi til **LM** for godkendelse.
19. **MK** spørger om der skal være fortrådet ABA-signal til hvert ventilationsanlæg – det skal der ikke.
20. Der skal signaludveksles med alarmmoduler tilhørende pumpebrønd og fedtudskiller – moduler leveres under kloak-entreprisen, men skal tilsluttes under CTS. **MK** skal koordinere med kloakentreprisen.
21. **MK** skal rettidigt koordinere og planlægge i fht. funktionsafprøvninger og idriftsætning med øvrige tekniske fag der indgår i CTS-anlægget. **KF** vil gerne deltage ved funktionsafprøvninger, **MK** bedes fremsende forventet tidspunkt.
22. Udført gulvvarmeinstallation afviger fra projekt materialet. Løsningen er godkendt af **KF**. **KF** fremsender rev. Principdiagram ang. gulvvarmeshunt og tilslutning til CTS.
23. **MK** fremsender samlet oprettet CTS projektmateriale og KS-materiale efter møde til gennemsyn og godkendelse.

*Der blev efter mødet fremsendt mail med spørgsmål fra KL, disse kan ses i bilag 1. Spørgsmål er besvaret herunder, dog er spørgsmål vedr. tidsprogrammer ikke besvaret, da disse gennemgås og aftales mellem bygherre og **MK** på et senere møde.*

Spørgsmål 1:

Opdeling af områder ? Kan man regulere i hvert lokale eller er det større områder.

Svar 1:

Der kan reguleres både på rumniveau (temperatur, CO2) og i forbindelse med blandekredse, ventilationsanlæg mv.

Spørgsmål 2:

Hvad styrer CTS ? ventilation/varme/udelys/dørsystem/alarm/ringklokke/ABA/ABDL/varmt vand

Svar 2:

CTS styrer og/eller overvåger og/eller afsender alarmer mv. for følgende anlæg:

Varme, varmt vand, mekanisk og naturlig ventilation, udendørs belysning, ringeanlæg, pumpebrønd, fedtudskiller, procesudsugning, gasinstallationer, røgdudluftning, solceller, elevatorer, ADK.

Spørgsmål 3:

God oversigtsplan(Grafisk) over hele skolen hvor der er mulighed for at trykke sig tættere på et specifikt område.

God oversigtsplan som viser temperaturer, luftfugtighed osv. over alle rummene, på 1 skærbillede.

Svar 3:

Der vil blive oprettet mange forskellige "niveauer" af skærbilleder. Se evt. CTS-beskrivelse kap. 4.6 Software, hvor minimumskrav er beskrevet. Skærbilleder vil desuden blive gennemgået på separat møde.

Spørgsmål 5:

Mulighed for Logbog.

Svar 5:

Der vil blive udført logninger af data min. 1 år bagud.

Spørgsmål 6:

Fjernstyring via App

Svar 6:

Anlægget vil ikke umiddelbart kunne betjenes via App. Hvis det ønskes kan bygherre forhøre sig hos MK.

Spørgsmål 7:

Alarm via sms

Svar 7:

Alarmer vil kunne udsendes via e-mail og sms. Se desuden CTS-beskrivelse kap. 4.6 Software, hvor krav til alarmer, servicemeldinger mv. er beskrevet.

Spørgsmål 8:

Disponible udgange til andre ting som skal styres

Svar 8:

CTS tavler udføres med min. 30% overkapacitet i fht. at sikre mulighed for fremtidig udbygning.

Med venlig hilsen

Tækker Rådgivende Ingeniører A/S

Kasper Fønnesbæk

kf@taekker.dk

5494604#0 - 06 Tidsplan, aflevering fra byggesiden

Fra: Lars Mathiesen [lm@fmbygningsdrift.dk]
Til: Sune Bundesen [sb32@toender.dk];Palle Kudsk [PKU@toender.dk]
Cc: Thomas Ushus [tbu@friis-moltke.dk]
Sendt dato: 15-01-2020 07:09
Modtaget Dato: 15-01-2020 07:09
Vedrørende: SSK, Tidsplan / aflevering - Skærbæk Skole
Vedhæftninger: SSK - Udbudstidsplan.pdf
- SSK - Hoved-tidsplan af 12-12-2019.pdf

Godmorgen Sune

I forlængelse af vort byggemøde og tilbagemeldinger fra råhus- og tagentreprenør samt ikke mindst møde med Tømreren i går, finder jeg det nødvendigt at skrive denne mail.

Også med henblik på jeres pol. Styregruppemøde d.d. på byggesagen.

Grundet vejrliget set henover de seneste 3-4 måneder og at vi stadig står foran 2-3 måneders vinter med forventeligt fortsat ustabil og regnvåd vejr, vil jeg anbefale følgende:

Foreløbig udskydelse af afleveringen til uge 38 (fredag d. 18 september).

Samtidig vil jeg sige, at jeg ikke kan garantere en endelig dato, FØR vi har tæt tag og lukket bygning overalt, da det fortsatte regnvejr giver os store udfordringer med at få tag og facader gjort færdige..

En konklusion vil være, at vi må udskyde afleveringen til Uge 38, men at der ikke kan gives garantier, før vi har fået lukket bygningerne, så vi kan arbejde uafhængigt af vejrliget.

Alternativt skal der bruges store beløb på interimslukninger- og opvarmning af syd- og mellembygningerne, men med de usikkerheder dette måtte give.

Og der vil i disse tilfælde blive taget forbehold af råhusentreprenøren for støbning af slidlagsgulvene i nord-stueplan samt i syd 1.sal og stueplan, før der kan garanteres en tæt bygning.

Samtidig bliver vi mødt med forbeholdet for tidsplanen fra Tømrer-entreprenøren, og et krav om en mere kontinuerlig arbejdsfremdrift, som vi ikke kan give lige nu, da vi grundet vejret forsøger at arbejde " der hvor vi kan " og derfor må springe lidt fra det ene til det andet..

Lidt faktatal, som jeg også nu bliver mødt med af entreprenørerne:

I udbudstidsplanen (vedhæftet) af 18-10—2018: 1 sommerferie)

Er der afsat 14 måneder til byggeperioden. (04-03-2019 til 30-04-2020 , med

Med henvisning til den gældende tidsplan af 12-12-2019, (vedhæftet) : med 2 sommerferier)

Er der afsat 14 måneder til byggeperioden. (20-05-2019 til 30-07-2020,

Men hertil skal så lægges at elementerne blev forsinket fra primo august til medio september, hvilket igen har betydet 1½ måneds forsinkelse
Desuden skal så liggende ca 15 vejrtilgange på tag- tømrerarbejder pr. dags dato, hvilket giver yderligere ¾ måneds forsinkelse **i alt**

godt 2 måneders forsinkelse.

Det vil retfærdigvis betyde en aflevering omkring :

30-07-20 til 30-09-2020 , som det ser ud lige nu.

(dette er vi så blevet enige om kan konverteres til afleveringsdato d. 18 september, med efterfølgende mangelfhjælpning frem til 30 september 2020)

Vi har forsøgt at kæmpe og gjort alt hvad der har været muligt, for at vinde tid og indhente, men set i lyset af det meget og vedvarende ustabile vejr, " råber jeg altså nu vagt i gevær " ..

Jeg føler, i øvrigt i fællesskab, med min totalrådgiver, at det er uansvarligt ikke at råbe op nu, i øvrigt i forlængelse af den dialog, der har været de sidste måneder med jer.

Min konklusion er, at der er brug for ro på pladsen, at få udsat afleveringen, så vi kan sikre en mere kontinuerlig fremdrift på byggeriet, både af hensyn til økonomien, men ikke mindst af hensyn til byggeriets kvalitet.

Sune giv mig meget gerne et ring, når du ser dette:::

Med venlig hilsen

Lars Mathiesen

Bygge- og Projektleder

Mobilnr.: +45 4029 9587

Mail: lm@fmbygningsdrift.dk

Web: www.fmbygningsdrift.dk

cid:image002.png@01CF62CC.A5285CD0

68
Hovedkontor:

Afdeling Sverige:

FM Bygningsdrift ApS
Bryggergade 6A, 1.
7400 Herning

FM Management AB
Bergaliden 11
252 23 Helsingborg

Id	Opgavetitel	Opgavenavn	Varighed	Startdato	Slutdato	nov 19							dec 19						
						14-10	21-10	28-10	04-11	11-11	18-11	25-11	02-12	09-12	16-12	23-12			
1		Ny Skærbæk Skole, Hoved-tidsplan, af d. 12-12-2019	184 dage?	ma 11-11-19	fr 07-08-20														
2			1 dag?	ma 11-11-19	ma 11-11-19														
3		Etablering af byggepladsveje omkring bygningsfacader iht aftale	15 dage	ma 02-12-19	fr 20-12-19														
4																			
5		Bygning DEL 1 (NORD):	149 dage?	ma 11-11-19	fr 19-06-20														
6		Komplettering - Bygn. Del I (Nord):	65 dage?	ma 11-11-19	on 19-02-20														
7		Spær, tagarbejder + ovenlys-lysninger pågår	55 dage	ma 11-11-19	fr 31-01-20														
8		Facadearbejder, incl Paneler, isolering pågår	55 dage	ma 11-11-19	fr 31-01-20														
9		Tagdækning, underpap + isolering	35 dage	ma 25-11-19	fr 17-01-20														
10		Tagdækning, overpap + inddækninger + montage af ovenlys	20 dage	ma 20-01-20	on 19-02-20														
11		Varme på , Udtørring af nordbygningen, igangsættes	1 dag	ma 13-01-20	ma 13-01-20														
12		Etape Nord , 1.sal indv arbejder	106 dage	ma 16-12-19	ti 26-05-20														
13		Stålskinner til gipsvægge	15 dage	ma 16-12-19	fr 10-01-20														
14		Vent.-kanaler + el-install. over lofter (Pladebeklædning , hvor kanaler gennembyrder skillevægge	30 dage	ma 09-12-19	fr 24-01-20														
15		Gipsbeklædning én side	7 dage	ma 20-01-20	ti 28-01-20														
16		Tekniske installationer i gipsvægge og øvrige vægge (EI , VVS , Ventilation , CTS)	10 dage	on 29-01-20	ti 11-02-20														
17		Lukning af gipsvægge (isolering + gips på side 2)	10 dage	ma 03-02-20	on 19-02-20														
18		VVS + EL installationer over systemlofter (EI , VVS)	15 dage	ma 17-02-20	fr 06-03-20														
19		Malerarbejder, vægge inden systemlofter	22 dage	ma 10-02-20	fr 13-03-20														
20		Montage af Loftskinner, systemlofter samt øvrige færdige lofter	20 dage	ma 09-03-20	fr 03-04-20														
21		Gulvbelægninger	10 dage	ma 30-03-20	ti 14-04-20														
22		Montage af indv døre, skydedøre, foldevægge, samt glaspartier	15 dage	on 15-04-20	ti 05-05-20														
23		Montage af lister, gerigter , fugning etc	10 dage	on 22-04-20	ti 05-05-20														
24		Øvrige malerarbejder	10 dage	on 06-05-20	on 20-05-20														
25		Indvendig aptering (Sanitet - EL - Ventilation - CTS - inventar)	10 dage	on 13-05-20	ti 26-05-20														
26		Etape Nord , stueplan indvendige arbejder	104 dage	ma 20-01-20	fr 19-06-20														
27		Gulvisolering, armering	8 dage	ma 20-01-20	on 29-01-20														
28		Gulvvarmeslanger	7 dage	ti 21-01-20	on 29-01-20														
29		Støbning af slidlagsgulve	7 dage	to 30-01-20	fr 07-02-20														
30		Stålskinner til gipsvægge	7 dage	ma 10-02-20	fr 21-02-20														
31		Gipsbeklædning én side	7 dage?	ma 17-02-20	ti 25-02-20														
32		Tekniske installationer i gipsvægge og øvrige vægge (EI , VVS , Ventilation)	10 dage	on 19-02-20	ti 03-03-20														
33		Lukning af gipsvægge (isolering + gips på side 2)	10 dage	ma 02-03-20	fr 13-03-20														
34		VENT., VVS + EL installationer over systemlofter (VENT, EI og VVS)	15 dage	on 11-03-20	ti 31-03-20														
35		Malerarbejder, vægge inden systemlofter	22 dage	ma 16-03-20	to 16-04-20														
36		Montage af Loftskinner, systemlofter samt øvrige færdige lofter	20 dage	ma 13-04-20	ma 11-05-20														
37		Gulvbelægninger	10 dage	ma 04-05-20	ma 18-05-20														
38		Montage af indv døre, skydedøre, foldevægge, samt glaspartier	15 dage	ma 11-05-20	fr 29-05-20														
39		Montage af lister, gerigter , fugning etc	10 dage	ma 18-05-20	fr 29-05-20														
40		Øvrige malerarbejder	8 dage	ma 01-06-20	on 10-06-20														

Projekt: Ny Skole Skærbæk - U Dato: ti 17-12-19	Opgave		Projektoversigt		Manuel opgave		Kun start		Deadline	
	Opdeling		Inaktiv opgave		Kun varighed		Kun slutdato		Fremdrift	
	Milepæl		Inaktiv milepæl		Manuel oversigtsoplæftning		Eksterne opgaver		Manuel status	
	Hovedopgave		Inaktiv oversigt		Manuel oversigt		Ekstern milepæl			

Id	Opgavetil	Opgavenavn	Varighed	Startdato	Slutdato	nov 19							dec 19				
						14-10	21-10	28-10	04-11	11-11	18-11	25-11	02-12	09-12	16-12	23-12	
41		Indvendig aptering (Sanitet - EL - Ventilation - CTS - inventar)	10 dage	ma 08-06-20	fr 19-06-20												
42			1 dag?	ma 17-02-20	ma 17-02-20												
43		Bygning del 2 (Syd)	170 dage	fr 01-11-19	fr 10-07-20												
44		Komplettering - Bygn. Del 2 (Syd): Pågår	70 dage	ma 02-12-19	on 18-03-20												
45		Spær, tagarbejder + ovenlys-lysninger	63 dage	ma 02-12-19	ma 09-03-20												
46		Facadearbejder, incl paneler, isolering	63 dage	ma 02-12-19	ma 09-03-20												
47		Tagdækning, dampspærre, underpap + isolering	30 dage	ma 13-01-20	on 26-02-20												
48		Tagdækning, overpap + inddækninger	15 dage	to 27-02-20	on 18-03-20												
49		Etape Syd , Stueplan Indvendige arbejder	112 dage	on 22-01-20	fr 03-07-20												
50																	
51		Vent.-kanaler (parallelt med gipsvægge) + installationer over systemlofter (EI , VVS , Ventilatio	20 dage	on 22-01-20	fr 21-02-20												
52		Gulvisolering, armering	5 dage	ma 24-02-20	fr 28-02-20												
53		Gulvvarmeslanger	4 dage	ti 25-02-20	fr 28-02-20												
54		Støbning af slidlagsgulve	7 dage	ma 02-03-20	ti 10-03-20												
55		Stålskinner til gipsvægge	7 dage	ma 16-03-20	ti 24-03-20												
56		Gipsbeklædning én side	7 dage	ma 16-03-20	ti 24-03-20												
57		Tekniske installationer i gipsvægge og øvrige vægge (EI , VVS , Ventilation , CTS)	10 dage	on 18-03-20	ti 31-03-20												
58		Lukning af gipsvægge (isolering + gips på side 2)	10 dage	on 01-04-20	to 16-04-20												
59		VENT., VVS + EL installationer over systemlofter (VENT, EI og VVS)	10 dage	on 08-04-20	to 23-04-20												
60		Malerarbejder, vægge inden systemlofter	22 dage	ma 20-04-20	on 20-05-20												
61		Montage af Loftskinner, systemlofter samt øvrige færdige lofter	15 dage	ma 04-05-20	ma 25-05-20												
62		Gulvbelægninger	10 dage	ma 18-05-20	fr 29-05-20												
63		Montage af indv døre, skydedøre, foldevægge, samt glaspartier	15 dage	ma 25-05-20	fr 12-06-20												
64		Montage af lister, gerigter , fugning etc	10 dage	ma 01-06-20	fr 12-06-20												
65		Øvrige malerarbejder	7 dage	ma 15-06-20	ti 23-06-20												
66		Indvendig aptering (Sanitet - EL - Ventilation - CTS - inventar)	10 dage	ma 22-06-20	fr 03-07-20												
67		Etape Syd , 1. Sal Indvendige arbejder	109 dage	ma 03-02-20	fr 10-07-20												
68		Vent.-kanaler (parallelt med gipsvægge) + installationer over systemlofter (EI , VVS , Ventilatio	17 dage	ma 03-02-20	fr 28-02-20												
69		Gulvisolering, armering	5 dage	ma 02-03-20	fr 06-03-20												
70		Gulvvarmeslanger	4 dage	ti 03-03-20	fr 06-03-20												
71		Støbning af slidlagsgulve	7 dage	ma 09-03-20	ti 17-03-20												
72		Stålskinner til gipsvægge	7 dage	ma 23-03-20	ti 31-03-20												
73		Gipsbeklædning én side	7 dage	ma 23-03-20	ti 31-03-20												
74		Tekniske installationer i gipsvægge og øvrige vægge (EI , VVS , Ventilation , CTS)	10 dage	to 26-03-20	on 08-04-20												
75		Lukning af gipsvægge (isolering + gips på side 2)	10 dage	on 01-04-20	to 16-04-20												
76		VENT., VVS + EL installationer over systemlofter (VENT, EI og VVS)	10 dage	on 08-04-20	to 23-04-20												
77		Malerarbejder, vægge inden systemlofter	22 dage	ma 20-04-20	on 20-05-20												
78		Montage af Loftskinner, systemlofter samt øvrige færdige lofter	15 dage	ma 18-05-20	fr 05-06-20												
79		Gulvbelægninger	10 dage	ma 08-06-20	fr 19-06-20												
80		Montage af indv døre, skydedøre, foldevægge, samt glaspartier	15 dage	ma 15-06-20	fr 03-07-20												

Projekt: Ny Skole Skærbæk - U
Dato: ti 17-12-19

Opgave		Projektoversigt		Manuel opgave		Kun start		Deadline	
Opdeling		Inaktiv opgave		Kun varighed		Kun slutdato		Fremdrift	
Milepæl		Inaktiv milepæl		Manuel oversigtsopløftning		Eksterne opgaver		Manuel status	
Hovedopgave		Inaktiv oversigt		Manuel oversigt		Ekstern milepæl			

Id	Opgavetitel	Opgavenavn	Varighed	Startdato	Slutdato	nov 19							dec 19						
						14-10	21-10	28-10	04-11	11-11	18-11	25-11	02-12	09-12	16-12	23-12			
81	→	Montage af lister, gerigter , fugning etc	10 dage	ma 22-06-20	fr 03-07-20														
82	→	Øvrige malerarbejder	7 dage	ma 29-06-20	ti 07-07-20														
83	→	Indvendig aptering (Sanitet - EL - Ventilation - CTS - inventar)	7 dage	to 02-07-20	fr 10-07-20														
84	→		1 dag?	ma 11-11-19	ma 11-11-19														
85	→	Råhusarbejder - Bygn. Del 3 (Mellebygning):	15 dage	ma 16-12-19	fr 10-01-20														
86	→	Lev./Mont. Af betonelementvægge - Stueplan, incl alle låsejern og sammenstøbn.	2 dage	ma 16-12-19	ti 17-12-19														
87	→	Lev./Mont. Af TT dæk-elementer - over Stueplan, incl alle låsejern og sammenstøbn.	2 dage	on 18-12-19	to 19-12-19														
88	→	Levering / montering af stål-trapezplader og alt øvrigt stål	7 dage	to 02-01-20	fr 10-01-20														
89	→	Komplettering - Bygn. Del 3 (Mellebygning):	32 dage?	ma 13-01-20	fr 28-02-20														
90	→	Montage af trærem - TØ	1 dag?	ma 13-01-20	ma 13-01-20														
91	→	Tagdækning, dampspærre	4 dage	ti 14-01-20	fr 17-01-20														
92	→	Spær og tagarbejder + ovenlyskasser	25 dage	ti 14-01-20	to 20-02-20														
93	→	Tagdækning, Isolering + underpap	15 dage	ma 20-01-20	fr 07-02-20														
94	→	Facade, incl paneler, isolering	35 dage	ti 14-01-20	to 05-03-20														
95	→	Tagdækning, overpap + inddækninger	15 dage	ma 10-02-20	on 04-03-20														
96	→	Mellebygning Indvendige arbejder	104 dage	on 05-02-20	ti 07-07-20														
97	→	Vent.-kanaler (parallelt med gipsvægge) + øvrige install. over systemlofter (EI, VVS , Ventilation)	20 dage	on 05-02-20	fr 06-03-20														
98	→	Gulvisolering, armering	5 dage	ma 09-03-20	fr 13-03-20														
99	→	Gulvvarmeslanger	4 dage	ti 10-03-20	fr 13-03-20														
100	→	Støbning af slidlagsgulve	5 dage	ma 16-03-20	fr 20-03-20														
101	→	Stålskinner til gipsvægge	5 dage	ma 23-03-20	fr 27-03-20														
102	→	Gipsbeklædning én side	5 dage	ma 23-03-20	fr 27-03-20														
103	→	Tekniske installationer i gipsvægge og øvrige vægge (EI , VVS , Ventilation , CTS)	10 dage	ma 30-03-20	ti 14-04-20														
104	→	Lukning af gipsvægge (isolering + gips på side 2)	8 dage	ma 06-04-20	fr 17-04-20														
105	→	VENT., VVS + EL installationer over systemlofter (VENT, EI og VVS)	15 dage	ma 13-04-20	fr 01-05-20														
106	→	Malerarbejder, vægge inden systemlofter	15 dage	ma 20-04-20	ma 11-05-20														
107	→	Montage af Loftskinner, systemlofter samt øvrige færdige lofter	15 dage	ti 12-05-20	ma 01-06-20														
108	→	Gulvbelægninger	7 dage	ti 02-06-20	on 10-06-20														
109	→	Montage af indv døre, skydedøre, foldevægge, samt glaspartier	10 dage	ti 09-06-20	ma 22-06-20														
110	→	Montage af lister, gerigter , fugning etc	7 dage	ma 15-06-20	ti 23-06-20														
111	→	Øvrige malerarbejder	8 dage	ma 22-06-20	on 01-07-20														
112	→	Indvendig aptering (Sanitet - EL - Ventilation - CTS - inventar)	7 dage	ma 29-06-20	ti 07-07-20														
113	→		1 dag?	ma 11-11-19	ma 11-11-19														
114	→	Indvendig håndværker-rengøring	3 dage	on 08-07-20	fr 10-07-20														
115	→		1 dag?	ma 11-11-19	ma 11-11-19														
116	→	På alle indv. Arbejder gennemføres en mangelgennemgang m mangelliste, 4 uger før sl	2 dage	ma 08-06-20	ti 09-06-20														
117	→		1 dag?	ma 11-11-19	ma 11-11-19														
118	→	Afleveringsproces: (INDVENDIG)	19 dage	ma 06-07-20	to 30-07-20														
119	→	Indreguleringer, Tests og programmering	19 dage	ma 06-07-20	to 30-07-20														
120	→	Mangelgennemgang	2 dage	ma 13-07-20	ti 14-07-20														

Projekt: Ny Skole Skærbæk - U
Dato: ti 17-12-19

Opgave		Projektoversigt		Manuel opgave		Kun start		Deadline	
Opdeling		Inaktiv opgave		Kun varighed		Kun slutdato		Fremdrift	
Milepæl		Inaktiv milepæl		Manuel oversigtsopløftning		Eksterne opgaver		Manuel status	
Hovedopgave		Inaktiv oversigt		Manuel oversigt		Ekstern milepæl			

Id	Opgavetil	Opgavenavn	Varighed	Startdato	Slutdato	nov 19							dec 19					
						14-10	21-10	28-10	04-11	11-11	18-11	25-11	02-12	09-12	16-12	23-12		
121		Mangeludbedringer	12 dage	on 15-07-20	to 30-07-20													
122		Driftsinstruktioner til Driftsorganisation	2 dage	ma 27-07-20	ti 28-07-20													
123		Gennemgang af KS- og D&V materiale	2 dage	on 29-07-20	to 30-07-20													
124		Aflevering	1 dag	fr 31-07-20	fr 31-07-20													
125			90 dage	ma 10-02-20	ma 22-06-20													
126		Udvendige anlægsarbejder , alle etaper, herunder skure i udv arealer	90 dage	ma 10-02-20	ma 22-06-20													
127			1 dag?	ma 11-11-19	ma 11-11-19													
128		Udvendige tømrer-arbejder , alle etaper:	137 dage	ma 20-01-20	on 05-08-20													
129		Montage af udv vinduer og døre , Nord	15 dage	ma 27-01-20	on 19-02-20													
130		Montage af udv vinduer og døre , Syd	15 dage	ma 03-02-20	on 26-02-20													
131		Montage af udv vinduer og døre , Mellembygning	10 dage	ma 24-02-20	fr 06-03-20													
132		Alulysninger, krydsfiner og udv træbeklædning	25 dage	ma 02-03-20	fr 03-04-20													
133		Udvendig Skifer-beklædning, tømrer	85 dage	ma 06-04-20	on 05-08-20													
134		Udvendige Træ-terrasser	40 dage	ma 01-06-20	fr 24-07-20													
135		Fejning / oprydning , udvendige arbejder	3 dage	ma 27-07-20	on 29-07-20													
136		Aflevering , udv arbejder	1 dag	fr 31-07-20	fr 31-07-20													
137			1 dag?	ma 11-11-19	ma 11-11-19													
138			1 dag?	ma 11-11-19	ma 11-11-19													
139			1 dag?	ma 11-11-19	ma 11-11-19													
140		Mangler elevator-montagen, til foråret - Nøjagtig tidspunkt endnu ikke aftalt	1 dag	to 21-11-19	to 21-11-19													
141		Mangler udførelses-tidspunt for Sciencetårn	1 dag	to 21-11-19	to 21-11-19													
142			1 dag?	ma 11-11-19	ma 11-11-19													

Projekt: Ny Skole Skærbæk - U
Dato: ti 17-12-19

Opgave		Projektoversigt		Manuel opgave		Kun start		Deadline	
Opdeling		Inaktiv opgave		Kun varighed		Kun slutdato		Fremdrift	
Milepæl		Inaktiv milepæl		Manuel oversigtsopløftning		Eksterne opgaver		Manuel status	
Hovedopgave		Inaktiv oversigt		Manuel oversigt		Ekstern milepæl			

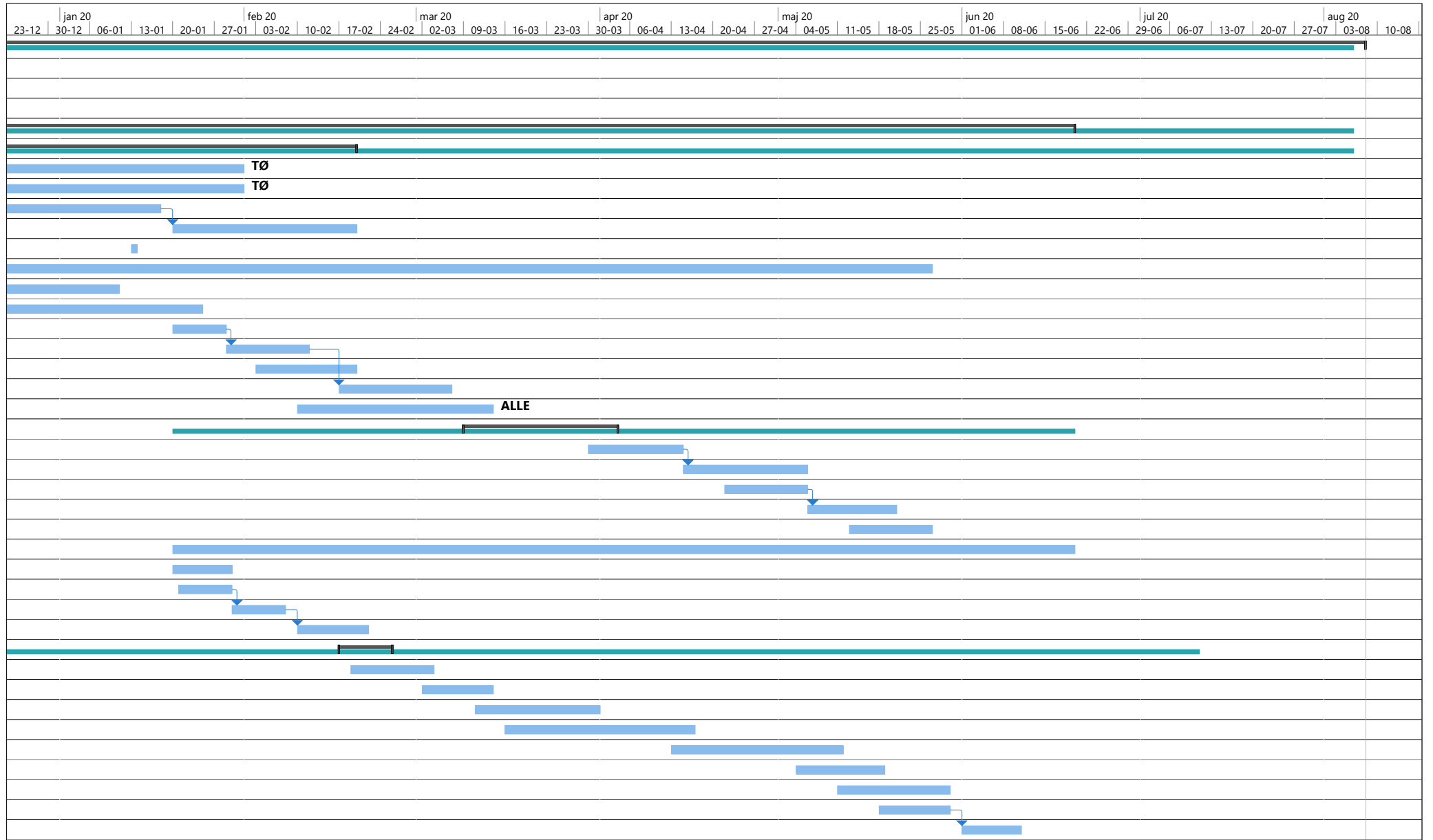

Projekt: Ny Skole Skærbæk - U Dato: ti 17-12-19	Opgave		Projektoversigt		Manuel opgave		Kun start		Deadline	
	Opdeling		Inaktiv opgave		Kun varighed		Kun slutdato		Fremdrift	
	Milepæl		Inaktiv milepæl		Manuel oversigtsopløftning		Eksterne opgaver		Manuel status	
	Hovedopgave		Inaktiv oversigt		Manuel oversigt		Ekstern milepæl			

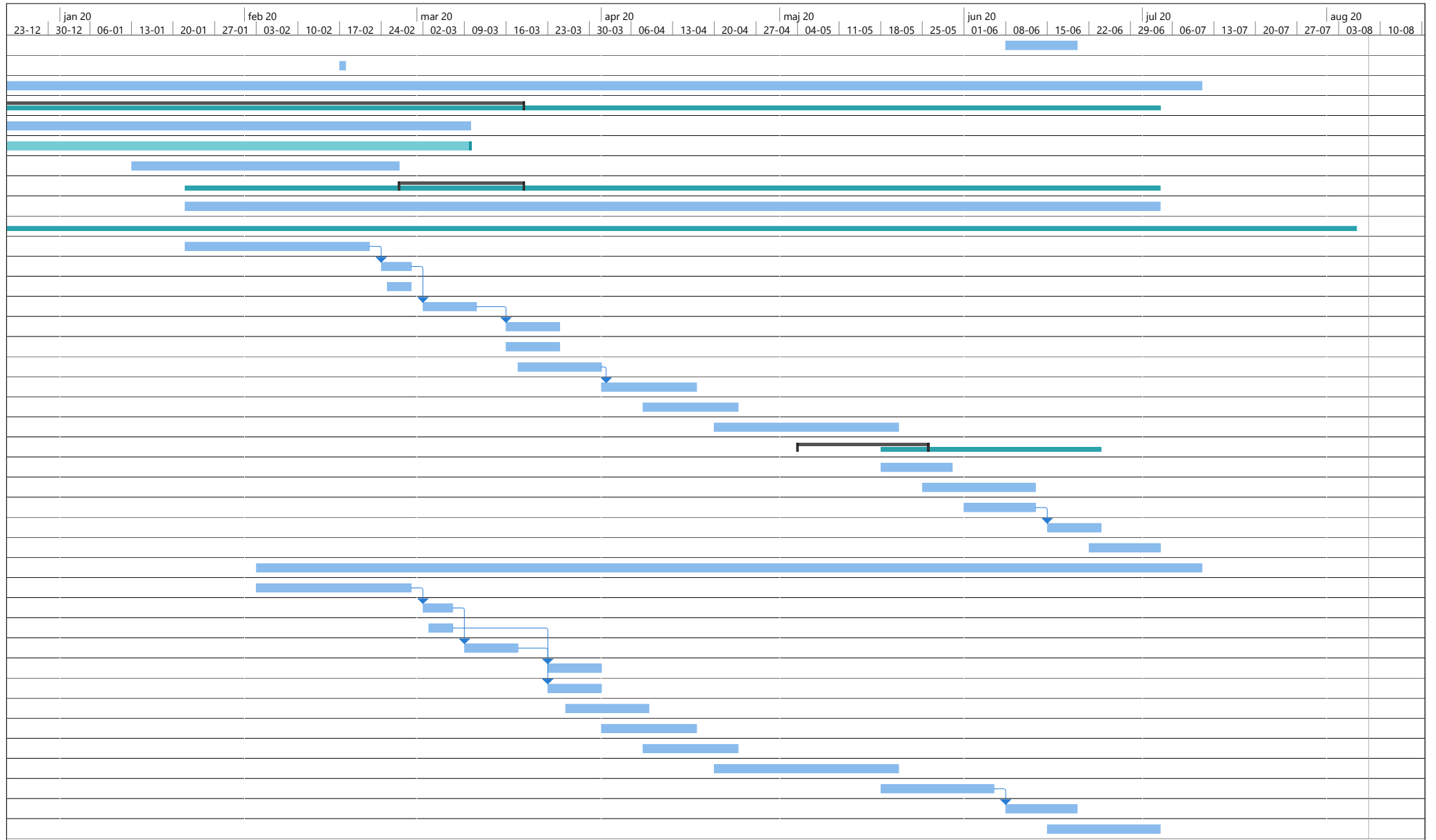

Projekt: Ny Skole Skærbæk - U Dato: ti 17-12-19	Opgave		Projektoversigt		Manuel opgave		Kun start		Deadline	
	Opdeling		Inaktiv opgave		Kun varighed		Kun slutdato		Fremdrift	
	Milepæl		Inaktiv milepæl		Manuel oversigtsopløftning		Eksterne opgaver		Manuel status	
	Hovedopgave		Inaktiv oversigt		Manuel oversigt		Ekstern milepæl			

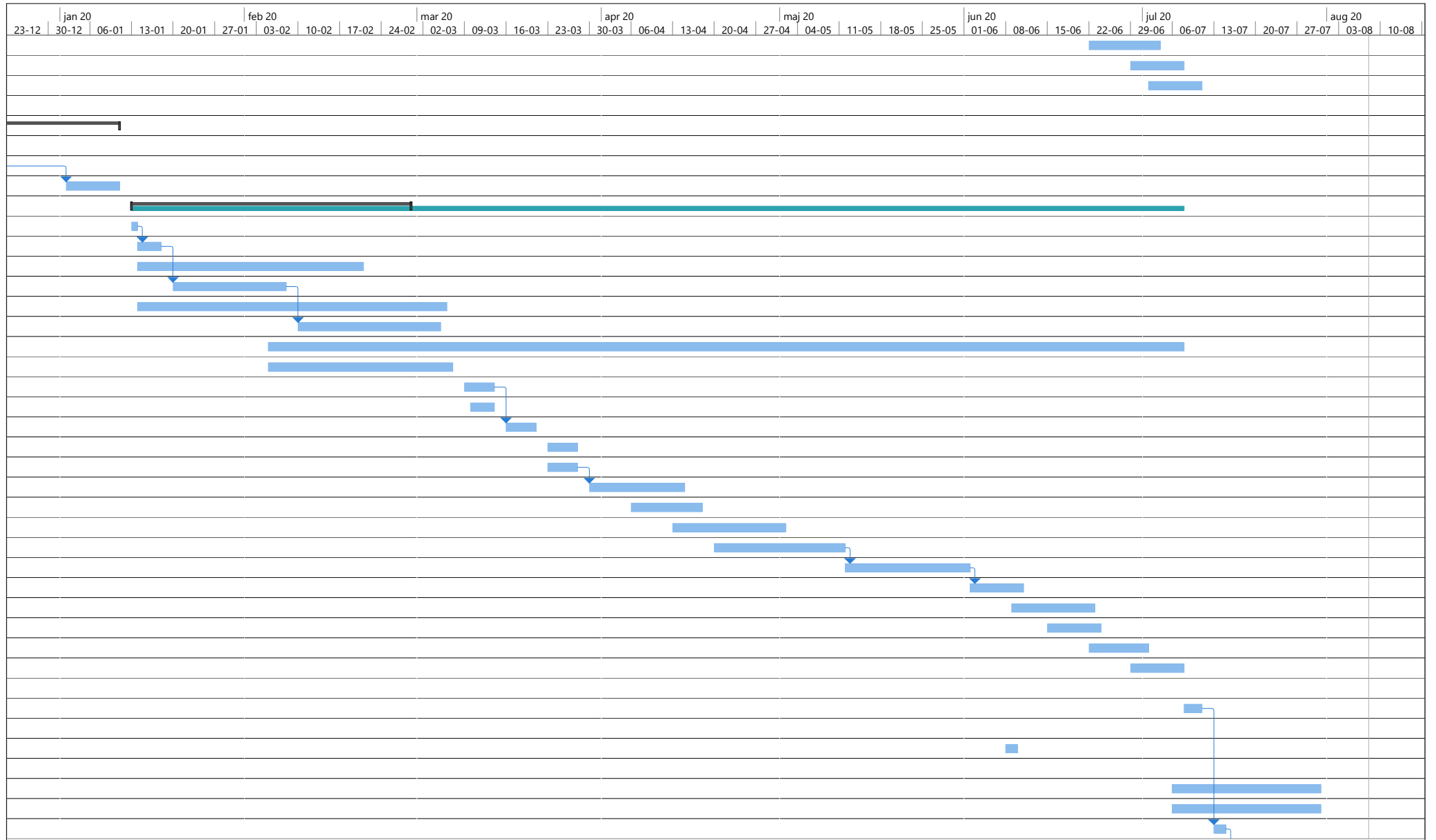

Projekt: Ny Skole Skærbæk - U
 Dato: ti 17-12-19

Opgave		Projektoversigt		Manuel opgave		Kun start		Deadline	
Opdeling		Inaktiv opgave		Kun varighed		Kun slutdato		Fremdrift	
Milepæl		Inaktiv milepæl		Manuel oversigtsopløftning		Eksterne opgaver		Manuel status	
Hovedopgave		Inaktiv oversigt		Manuel oversigt		Ekstern milepæl			

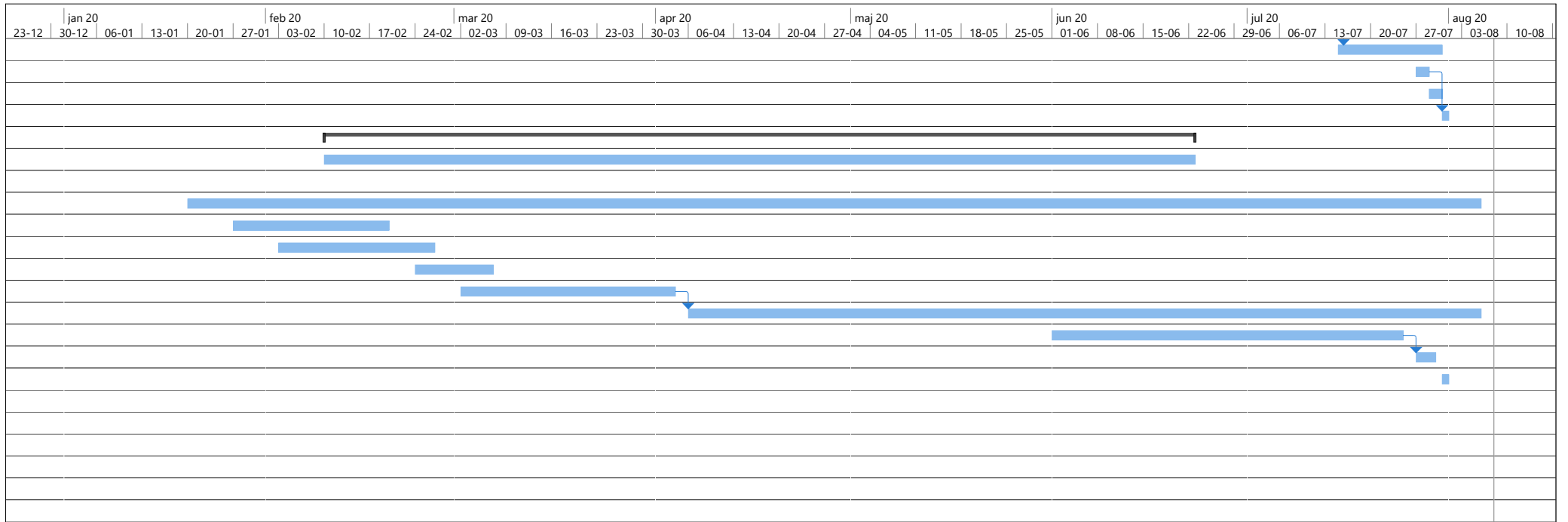

Projekt: Ny Skole Skærbæk - U
 Dato: ti 17-12-19

Opgave		Projektoversigt		Manuel opgave		Kun start		Deadline	
Opdeling		Inaktiv opgave		Kun varighed		Kun slutdato		Fremdrift	
Milepæl		Inaktiv milepæl		Manuel oversigtsopløftning		Eksterne opgaver		Manuel status	
Hovedopgave		Inaktiv oversigt		Manuel oversigt		Ekstern milepæl			

Id	Opgavetitel	Opgavenavn	Varighed	Startdato	Tidslinje																											
					feb	mar	Andet kvartal apr	maj	jun	Tredje kvartal jul	aug	sep	Fjerde kvartal okt	nov	dec	Første kvartal jan	feb	mar	Andet kvartal apr	maj												
1	➤	Skærbæk Ny Skole	304 dage	ma 04-03-19	[Gennemgående bar]																											
2	➤?				[Gennemgående bar]																											
3	➤	Mobilisering af byggeplads	5 dage	ma 04-03-19	[Bar i feb]																											
4	➤				[Gennemgående bar]																											
5	➤	Jordarbejder	30 dage	ma 04-03-19	[Bar i feb-mar]																											
6	➤				[Gennemgående bar]																											
7	➤	Hovedkloak-arbejder	35 dage	ma 11-03-19	[Bar i mar-apr]																											
8	➤				[Gennemgående bar]																											
9	➤	Fundamenter/terrændæk	45 dage	ma 18-03-19	[Bar i mar-apr]																											
10	➤				[Gennemgående bar]																											
11	➤	Råhus-arbejder	45 dage	ma 06-05-19	[Bar i maj-jun]																											
12	➤?				[Gennemgående bar]																											
13	➤	Sommerferie	20 dage	ma 08-07-19	[Bar i juli]																											
14	➤				[Gennemgående bar]																											
15	➤	Klimaskærm	50 dage	fr 02-08-19	[Bar i aug-sep]																											
16	➤				[Gennemgående bar]																											
17	➤	Facadekomplettering	19 dage	ma 16-09-19	[Bar i sep-okt]																											
18	➤				[Gennemgående bar]																											
19	➤	Tagarbejder	50 dage	fr 02-08-19	[Bar i sep-okt]																											
20	➤?				[Gennemgående bar]																											
21	➤	Lukket og tæt bygning	1 dag	fr 11-10-19	[Bar i okt]																											
22	➤				[Gennemgående bar]																											
23	➤	Installationsarbejder (VVS, ventilation , EL)	50 dage	ma 14-10-19	[Bar i okt-nov]																											
24	➤?				[Gennemgående bar]																											
25	➤	Indvendig aptering	70 dage	ma 14-10-19	[Bar i okt-nov]																											
26	➤?	<i>(inventar, indv døre, bundstk, lofter)</i>			[Gennemgående bar]																											
27	➤?				[Gennemgående bar]																											
28	➤	Malerarbejder	65 dage	ma 18-11-19	[Bar i nov-dec]																											
29	➤?				[Gennemgående bar]																											
30	➤	Gulvbelægninger , linoleum	40 dage	ma 06-01-20	[Bar i dec-jan]																											
31	➤				[Gennemgående bar]																											
32	➤	Aptering el, vvs, varme, ventilation	20 dage	ma 17-02-20	[Bar i jan-feb]																											
33	➤?	<i>(Stikkontakter, radiatorer, følere, vent-hætter etc</i>			[Gennemgående bar]																											
34	➤?				[Gennemgående bar]																											
35	➤	Udvendige terræn-arbejder	31 dage	ma 02-03-20	[Bar i feb-mar]																											
36	➤				[Gennemgående bar]																											
37	➤	mangelgennemgang	3 dage	on 01-04-20	[Bar i apr]																											
38	➤				[Gennemgående bar]																											
39	➤	mangelafhjælpning	18 dage	ma 06-04-20	[Bar i apr]																											
40	➤				[Gennemgående bar]																											
41	➤	Aflevering	1 dag	to 30-04-20	[Bar i apr]																											

Projekt: Hoved-udførelsesplan Dato: ti 30-10-18	Opgave		Hovedopgave		Inaktiv milepæl		Kun varighed		kun start		Ekstern milepæl		Manuel status
	Opdeling		Projektoversigt		Inaktiv oversigt		Manuel oversigtsopløftning		Kun slutdato		Deadline		
	Milepæl		Inaktiv opgave		Manuel opgave		Manuel oversigt		Eksterne opgaver		Fremdrift		

5517297#0 - 06 Oversigt over kontrakt tømmer - sendt til rådgiv

Fra: Sune Bundesen [/O=TONDERKOM/OU=EXCHANGE ADMINISTRATIVE GROUP (FYDIBOHF23SPDLT)/CN=RECIPIENTS/CN=DL0VSB]
Til: 'Henrik Villefrance' [hv@friis-moltke.dk]; 'Morten Høier' [moh@taekker.dk]; 'lm@fmbyggningsdrift.dk' [lm@fmbyggningsdrift.dk]; 'Thomas Ushus' [tbu@friis-moltke.dk]
Cc: 'Mogens Husted Kristensen' [mhk@friis-moltke.dk]; 'Thomas H. Svendsen' [ths@friis-moltke.dk]
Sendt dato: 15-01-2020 11:13
Modtaget Dato: 15-01-2020 11:13
Vedrørende: SV: Skærbæk skole. Ekstra regninger
Vedhæftninger: SV: Skærbæk skole - Entreprisekontrakt.htm
SV: SSK - Entreprisekontrakt.htm
SV: kontrakt skærbæk.htm

Hej Henrik

Her er de mails jeg har sendt til Henning ang. kontrakten.

Venlig hilsen

Sune Bundesen
Bygningskonsulent
Ejendomme
Teknik & Plan

Tønder Kommune

Wegners Plads 2 - 6270 Tønder
Tlf. +45 74 92 92 86 - Mobil +45 61 36 20 82 - E-mail sb32@toender.dk



OL_Logo

Fra: Henrik Villefrance [mailto:hv@friis-moltke.dk]
Sendt: 15. januar 2020 10:55
Til: Morten Høier; lm@fmbyggningsdrift.dk; Thomas Ushus; Sune Bundesen
Cc: Mogens Husted Kristensen; Thomas H. Svendsen
Emne: Skærbæk skole. Ekstra regninger

Hej alle

Jeg skal lige have historikken helt på plads.

Henning skal selvfølgelig have penge for de ekstra regninger som han er berigtiget til.

@ Morten er det rigtig forstået at du d. 14-05-2019 skriver til Henning angående de ekstra bolte ?

Som jeg forstår på Henning så sender han kontrakt frem til underskrift d. 10-05-2019?

Hvis det er tilfældet så har han ikke de bolte med i besparelsen og derfor er det ekstra ?

@ Sune/Thomas kan du/i beskæftige at kontrakt er fremsendt d. 10-05-2019 ? og dermed er ekstraregningen ok ?

@ Morten er det også rigtig forstået at du d. 26-09-2019 skriver til Henning angående at ydervægge skal udføres med 220 mm tømmer ?

@ Henning i ordrebeskæftigelsen står der i har bestilt tømmer d. 18-10-2019 ? og jf. Bygma det er leveret d. 14-10-2019 ?

Jeg kan forstå på Henning at snakket med Lars omkring igangsætning med 175 mm tømmer og derfor ikke har kunne nå at lave tømmeret om til 220 mm derfor løsning med 70 mm på foring.

For mig og se så står dem mellem en ekstra regning på tømmer fra 150 mm til 220 mm eller fra 150 mm og så til 175 mm + en på foring på 70 mm.

@ Henning er du enig i datoerne ?

@ Morten er du enig i datoerne ?

Mht. controlleren så tager Lars fat i Bravida og el ING for at finde ud af hvad der skal bruges. Og evt. også en pris fra Bravida.

Med venlig hilsen | Kind regards
FRIIS & MOLTKE A/S

Henrik Villefrance
Projektleder

Direkte/mobil: (+45) 41 94 70 57
hv@friis-moltke.dk

Jeg er på skiferie d.2- 9 Dec

FM_logo_NEW



Aaboulevarden 1, 8000 Aarhus C
Tel: (+45) 72 10 00 52

www.friis-moltke.dk

[Facebook](#) · [LinkedIn](#)

5493309#0 - 613. Skærbæk Skole - referat fra

Fra: Betina Hylleberg Skjøth [/O=TONDERKOM/OU=EXCHANGE ADMINISTRATIVE GROUP (FYDIBOHF23SPDLT)/CN=RECIPIENTS/CN=USER34207B9C]

Til: Jan Præstholt [japra@toender.dk]; Sune Bundesen [sb32@toender.dk]

Sendt dato: 15-01-2020 11:37

Modtaget Dato: 15-01-2020 11:37

Vedrørende: 613. Skærbæk Skole - referat fra

Vedhæftninger: Referat Adm styregruppe 14. jan. 2020.doc

Bilag 1. Navngivning af lokaler.pdf

Bilag 2. Flytteplan.pdf

Bilag 3. Kommunikationsplan, checkliste.pdf

Bilag 4. Økonomisk oversigt.pdf

image001_1217.png

image002_1251.png

image003_1267.png

image004_1258.png

image005_1266.png

image006_955.jpg

Hej med jer

Her er oplæg til referat fra mødet i går samt de bilag der blev uddelt/gennemgået. Sig til hvis I har bemærkninger.

Udsender først, når jeg har fået besked fra jer.

Venlig hilsen

Betina Hylleberg Skjøth

Chefkonsulent, anlægsprojekter

Teknik & Plan

Teknik og Miljø

Tønder Kommune

Wegners Plads 2 - 6270 Tønder

Tlf. +45 74 92 92 92 - Mobil +45 29 34 84 42 - E-mail behsk@toender.dk



Navngivning af lokaler

Billeder/tryk/lyddæmpende materiale skal indtænkes.

Det store fællesrum:	Vaden
Indskolingen:	Vadehavet
Samlingstrappen i indskolingen:	Vadehavstrappen
Mellemtrinnet:	Marsken
Samlingstrappen i mellemtrinnet:	Marsktrappen
Udskolingen:	Diget
Samlingstrappen:	Digetrappen
Cassiopeia/adm/STUF:	Dæmningen
Mødelokaler:	Rømø, Mandø og Sild
Kreaområdet:	Grovværksted, Finværksted, Billedkunst, Maskinrummet
Øvrige lokaler:	Bibliotek, Madkundskab, musik

Flytteplan – Skærbæk Distriktsskole – UDKAST!

Dato	Emne	Kommentarer	Ansvarlig
	SFO	Kan evt. flytte i åbningsugerne i sommerferien.	BS
	SFO depot og SFO køkken.	Kan evt. flytte i åbningsugerne i sommerferien.	BS
	Vadehavsklasserne (indskoling) 6 klasser.	Vi flytter på en omlagt dag, hvor lærer/pædagog pakker ned, pakker ud og indretter klasserne. Pedeller sætter SB mm. op. Det kræver et flyttefirma og 2 ekstra hjælpere med praktiske færdigheder.	BS
	Mellemtrinnet (kommende 3.-6.) 8 klasser.	Vi flytter på en omlagt dag, hvor lærer/pædagog pakker ned, pakker ud og indretter klasserne. Pedeller sætter SB mm. op. Det kræver et flyttefirma og 2 ekstra hjælpere med praktiske færdigheder.	GS
	Udskoling (kommende 7.-9.) 7 klasser.	Vi flytter på en omlagt dag, hvor lærer/pædagog pakker ned, pakker ud og indretter klasserne. Pedeller sætter SB mm. op. Det kræver et flyttefirma og 2 ekstra hjælpere med praktiske færdigheder.	FOG
	STUF 3 hold.	Børn med særlige behov (mangler at tale med medarbejderne)	FOG
	Cassiopeia 4 klasser ca. 25 elever.	Børn med særlige behov (mangler at tale med medarbejderne)	HL
	Administration sekretærkontor, 5 lederkontorer, it rum, mødelokaler. Obs på telefoner mm.	Adm. lukker ned en dag og pakker ned, pakker ud og indretter. Pedeller hjælper til.	FOG
	Pædagogisk værksted (trykkeri). 2 kopimaskiner, klippebord, papir mm.	Afhænger af personaleforberedelse.	FOG
	Billedkunst	Kan flyttes før ferien.	FOG
	Grovværksted	Kan flyttes før ferien.	FOG
	Maskinrum	Kan flyttes før ferien.	FOG
	Finværksted	Kan flyttes før ferien.	FOG
	Musik	Kan flyttes før ferien.	FOG
	Indretning af bevægelsesrum	Kan indrettes før ferien.	FOG
	Natur/teknologi	Kan flyttes før ferien.	FOG
	Madkundskab	Kan flyttes før ferien.	FOG
	F/K	Kan flyttes før ferien efter eksamenerne.	HL
	Pedelværksted	Kan flyttes før ferien.	KL
	Depot med stole, borde og diverse.	Kan flyttes før ferien.	KL
	AKT lokale	Kan flyttes i sommerferien.	FOG
	PPR og sundhedspl. kontorer.	Kan flyttes i sommerferien.	FOG
	E-sport	Har vi ikke plads til!	FOG

	Stjernen (kompetencecenter)	Kan flyttes i uge 32	FOG
	Bibliotek	Kræver to ugers lukning af biblioteket. Driften forstyrres mindst muligt i uge 35-36. Men andre tidspunkter er brugbare. Det nye inventar kan flyttes ind før ferien.	FOG
	Personalerum	Det nye inventar kan flyttes ind inden ferien. Resten kan klares som det passer ind.	FOG
	Personalekøkken	Det meste kan flyttes inden ferien. Evt. i dagene op til ferien.	FOG
	Personaleforberedelse – Fase 1, 2, 3, Cas, STUF, SFO arbejdspladser.	Flyttes sammen med klasserne.	
	Udsmykning (øglen, aulating mm.)	Kan flyttes inden ferien.	FOG
	Aulamøbler og scene	Det meste kan flyttes efter dimissionsfesten (24/6).	FOG
	Ildrætsmaterialer	Indematerialer kan flyttes i juni. Medmindre der er eksamen i idræt.	FOG
	Grupperum og gangarealer	Kan flyttes inden ferien.	

- Hvem flytter? Flyttefirma/kompetencecenteret/pedeller?
- Kan vi låne/tilkøbe pedeller fra de andre skoler?
- Har vi pensionerede pedeller vi kan tilkøbe?
- Hvor findes midler til flytningen?

Priser

- Pris for leje af flyttebil 3500kg ca. 680 kr. ex moms pr. dag inkl. forsikring og 100 km. pr. dag.
- Pris for leje af flyttebil 3500kg ca. 8000 kr. ex moms for 4 uger inkl. forsikring
- Tønder forsyning leverer paller til skolen gratis.
- Indkøb eller leje af flyttekasser pris?
- Kompetencecenter kan også hjælpe, men er afhængig af tidspunkt, mandskab. (De har en mindre ladbil med lift). Der er også muligt at søge deres hjælp via nyttejob ordningen (TLF til Suljo 20240430)
- Alternativt: Vi pakker ned og klargør alt til et flyttefirma. (Flyttebil inkl. 2 mand ca. 1000 kr. pr. time).

Emne	Ansvarlig	Tidsfrist	Udført	Bemærkninger
Ombygning af adgangsvej		November 2019	x	
Betonelementer nordfløj		Uge 42 2019	x	
Betonelementer sydfløj		Uge 46 2019	x	
Betonelementer midterbygning		Uge 50 2019	x	
Adgangsvej åbnes igen dog uden asfalt		Ultimo november 2019	x	
Lukket bygning nordfløj		Uge 5 2020		
Lukket bygning sydfløj		Uge 7		
Lukket bygning midt		Uge 9		
Udarbejdelse af pressemeddelelse om rejsegilde	Lene	Senest 14. februar		
Rejsegilde/offentliggørelse af vejnavn	Sune	28. februar		
Udsende pressemed.	Lene	19. februar		
SMS til naboer	Sune			
Opslag på hjemmeside	Lene			
Ombygning af kryds ved Hjemstedvej og Gesingvej	Sune	Forår 2020		
SMS til naboer	Sune			
Opslag på hjemmeside				
Ombygning af Termevej og etablering af sti til centret	Sune	Forår 2020		
Udvendige anlægsarbejder, beplantning og belægnings		Forår 2020		
SMS til naboer				

Skærbæk Skole – Kommunikationsplan, checkliste

14. januar 2020, Lene Nørgaard Hansen

Bilag 3

Emne	Ansvarlig	Tidsfrist	Udført	Bemærkninger
Første gang asfalt på adgangsvej		Forår 2020		
Indvendigt byggeri færdig		10. juli 2020		
Mangelgennemgang og indregulering		juli 2020		
Pressemed. og opslag på FB				
Aflevering af byggeri		31. juli 2020		
Videoreportage på FB				
Indflytning på skolen		Juni og juli 2020		
SMS til naboer				
Slutasfalt på adgangsvej		Juni 2020		
Skolestart – august 2020		August 2020		



Økonomisk oversigt Skærbæk skole

Budget		Forbrugt + afsatte midler		Resterende		Uforudsete	
Bevilling	kr. 90.000.000,00	Kontrakter	kr. 93.940.000,00	Byggepladsveje	kr. 470.000,00	Bortskaffelse af jord	kr. 200.000,00
Fremskrivning	kr. 2.800.000,00	Tilslutninger mm	kr. 1.550.000,00	Facadekonstruktion	kr. 1.620.000,00	Interimslukninger	kr. 130.000,00
Ekstra bevilling	kr. 9.900.000,00	Bygherreleverancer	kr. 350.000,00	UV-afvanding	kr. 150.000,00	Ændring loftsplaner	kr. 112.000,00
		Vinter, affald	kr. 680.000,00	Motor til vinduer	kr. 140.000,00	Interimsvarme	kr. 75.000,00
		Uforudsete	kr. 147.000,00	Lydisolering	kr. 60.000,00	VAV motorer	kr. 100.000,00
		Arkitektkonkurrence mm	kr. 3.000.000,00	Forsinket opstart	kr. 200.000,00	Besparelser	-kr. 470.000,00
Samlet budget	kr. 102.700.000,00	Samlet forbrug	kr. 99.667.000,00	Samlet	kr. 2.640.000,00	Samlet	kr. 147.000,00
Heraf uforudsete	kr. 6.900.000,00						

Resterende beløb til uforudsete	kr. 393.000,00
---------------------------------	----------------













RIG PÅ TUR

NATUR ARKITEKTUR KULTUR VANDRETUR
FORTIDSTUR MUSIKKULTUR STRANDTUR
MARSKTUR CAFÉTUR SHOPPETUR DINTUR

Referat – Adm. Styregruppe		Dato	15. jan. 2019
Sag	Ny skole i Skærbæk	SBSYS sagsnr.	82.06.00-G01-1-16
Projekt	Etablering af ny skole i Skærbæk	Ref.	BHS
Emne	Adm. styregruppemøde	Mødedato	14. jan. 2020

D – Deltog

A – Afbud

U – Udeblev

Deltagere	Navn
D Direktør	Jan Præstholt
D Fagchef for Børn og Skole	Per Hansen
D Skolebestyrelsesformand	Berit Gad
D Skoleleder for Skærbæk Distriktskole	Klaus Fog
D Skolekonsulent	Lene Nørgaard Hansen
D Fagchef For Teknik og plan	Lars-Erik Skydsbjerg
D Afdelingsleder for Ejendomme	Palle Kudsk
D Bygningskonsulent	Sune Bundesen
D AMR for Skærbæk Distriktskole	Klaus S. Kristensen
D Projektleder, Totalrådgiver	Thomas Ushus
D Assisterende projektleder, Totalrådgiver	Henrik Villefrance
A Projektansvarlig, Totalrådgiver	Mogens H. Kristensen
D Chefkonsulent, anlægsprojekter	Betina H. Skjøth

Dagsorden

1. Bemærkninger til sidste referat
2. Status på byggeriet
3. Tidsplan
4. Økonomi
5. Kunstnerisk udsmykning
6. Næste møde

Henrik Villefrance er ny medarbejder på sagen for Friis & Moltke, hvor han vil assistere Thomas Ushus ift. projektlederrollen og øvrige opgaver på byggepladsen

1 Bemærkninger til sidste referat

Ingen bemærkninger.

2 Status på byggeriet

a. Generel information om byggeriets stade

Sune orienterede om byggeriet stude pt.

Der monteres vinduer og døre i uge 5.

De fleste betonelementer er rejst og man er klar til at kunne få bygningen helt lukket af, så der kan isoleres og sættes varme på. Det er meget vigtigt for overholdelsen af tidsplanen, at man får lukket bygningen – da det betyder at alle de indvendige arbejder kan udføres.

Der er fortsat problemer i forhold til det meget regnvand der er kommet. Alle de opgaver det er muligt at igangsætte, på trods af de våde vejr, igangsættes.

Kabeltræk, el

Der har været en udfordring med el-entreprenørens udførelse af kabler i terrændæg i en del af bygningen. Entreprenøren har lagt kabler på betondækket, hvorefter der er isoleret ovenpå.

Det betyder, at det ikke er muligt at komme til kablerne senere – og det er i modstrid med hvad der er fastlagt i udbudsmaterialet. Entreprenøren har gjort det, fordi det er hurtigt. Besparelsen vil være på ca. 70.000 kr. hvis man vælger denne løsning.

Sune nævnte, at man i denne del af skolen har sørget for at der er trækrør i selve etageadskillelsen, som man kan bruge hvis kablerne i terrændækket af én eller anden grund ikke virker mere.

Man blev enige om, at el-entreprenøren fremover skal udføre kabetræk på resten af skolen som beskrevet i udbudsmaterialet. Dermed er man sikker på, at man kan komme til kablerne senere.

b. Forsikringssag vedr. facadekonstruktion

Sune orienterede om, at rådgiver har fremsendt alle oplysninger inden jul, men der er endnu ikke nogen afklaring. Friis & Moltke havde udarbejdet et notat med tidsforløb, som Tønder Kommune har været lidt uenige om. Det er et spørgsmål om hvorvidt tømrerentreprisen skal have det beløb, de har krævet, og hvorvidt noget af beløbet så vil være rådgiverens ansvar. Der er tale om en udgift på max. 1,6 mio. kr.

Sune følger op med vores egen forsikringsagent Casper Hardegård i forhold til hvornår der vil være en afklaring af sagen.

Jan bad om, at der arrangeres et formøde omkring forsikringssagen inden styregruppemødet den 26. februar 2020. Sune arrangerer mødet med de berørte parter.

Punkt	Emne	Handling	Hvornår
-------	------	----------	---------

c. Lydisoleringskasser i fællesrum

Thomas meddelte, at man har afklaret de steder, der har behov for en lydisoleringskasse omkring afløbsrør. Kassen er ikke synlig, den er bygget ind i loftskonstruktionen og hensigten er at kassen skal fungere som lyddæmper, så der ikke trænger lyd fra afløbsrørene ned i lokalerne.

Det viser sig, at der kun er behov for lydisoleringskasser i klasserum og toiletter og således ikke i øvrige fællesarealer.

d. Betonelementer

Thomas forklarede, at der er en del betonelementer der ikke er så pæne, og som man derfor skal have behandlet. Man kan enten tale om decideret maling eller om behandling med en klar støvbinder. Prismæssigt er der ingen forskel på de to løsninger.

Det er vigtigt at overveje følgende ifm. valg af overfladebehandling:

- Visuelt indtryk. Hvilket udseende man ønsker, hvide vægge eller rå beton look.
- Lysforhold. Hvor meget lys er der behov for i lokalerne.
- Vedligeholdelse. Hvide vægge skal f.eks. oftere males, mens støvbinding ikke på samme måde har brug for vedligeholdelse.

Klaus F. nævnte, at udgangspunktet er, at undervisningslokaler skal have hvide vægge og fællesarealer m.v. skal fremstå som rå beton med støvbinder.

e. Navngivning af skoleområder

Klaus F. udleverede og gennemgik en oversigt over valgt navngivning af de forskellige områder på skolen (Bilag 1). Det blev drøftet hvorvidt "Sild" burde være erstattet af "Fanø" – men man valgte at fastholde "Sild", da det viser den geografiske tilknytning der er til øen i Tønder Kommune.

I byggefasen vil man ift. selve byggeriet fortsat bruge de benævnelser, der er angivet på tegningsmaterialer, dvs. nordfløj, sydfløj m.v.

Alle øvrige steder vil man begynde at bruge de nye navne.

f. Inventarændringer

Klaus F. forklarede, at der har været en gennemgang af inventar der er indeholdt i den udbudte leverance. Der var en del mindre ændringer, men generelt gik det stort set op.

3 Tidsplan

a. Rejsegilde

Lene meddelte, at rejsegildet er den 28. februar 2020, kl. 11.00 – 13.00.

Tidligere havde man talt om den 21. feb. 2020, men det viste sig, at dette var en vigtig dag for konfirmationsforberedelse.

Forventede talere:

- Borgmester – Henrik Frandsen
- Formand for Børn & Skoleudvalget – Kim Printz Ringbæk
- Evt. repræsentant for Friis & Moltke

Jan nævnte, at pressen skal inviteres.

Der kan være tale om forskellige aktiviteter, musik m.v. Klaus S. nævnte at skolekoret gerne vil indgå i underholdningen.

Lene og Per fortsætter planlægningen af rejsegildet.

Lars-Erik nævnte, at selve vejnavnet for vejen til Skærbæk Skole skal offentliggøres ifm. rejsegildet. Så det skal man lige have inddraget i planlægningen.

b. Afleveringsdato

Sune nævnte at forventet færdiggørelse fortsat er primo juni 2020 ligesom ved sidste adm. styregruppemøde.

De sidste indvendige arbejder er færdige med udgangen af juli 2020. Ibrugtagningstilladelse vil derfor skulle være klar ultimo juli.

De sidste arbejder på udeområderne forventes at være færdige inden skolestart august 2020.

c. Indflytning

Klaus udlevere og gennemgik en flytteplan (Bilag 2), som indeholder aktiviteter for hvilke områder/rum der kan flyttes før og efter sommerferien og hvem der er ansvarlig for aktiviteterne.

Det blev drøftet hvem der skal stå for den praktiske flytning. Lars-Erik nævnte at man evt. kan lade et flyttefirma stå for flytning af borde/reoler og andre store ting og så lade medarbejderne stå for nedpakning, flytning af kasser og oppakning.

Man var enige om, at det er denne løsning der arbejdes videre med.

Man blev enige om, at:

- Klaus F. opdaterer flytteplanen
- Per finder ud af hvem vi indhenter tilbud fra ift. flytning af store møbler.

Punkt	Emne	Handling	Hvornår
-------	------	----------	---------

d. Kommunikationsplan

Lene præsenterede den kommunikationsplan der er udarbejdet som checkliste og som var medsendt dagsordenen.. Der er mange forskellige aktiviteter, hvor nogle er tæt forbundet til byggeriet, f.eks. ved sms-varsling af borgere – mens andre er opgaver Lene selv kan varetage.

Kommunikationsplanen blev gennemgået og ny oplysninger blev skrevet på hver aktivitet. Lene er ansvarlig for opdatering, men får info fra Sune.

Den opdaterede kommunikationsplanen er vedlagt som Bilag 3.

Klaus S. nævnte at statsministeren faktisk indviede en skole i Lindbjergskolen i Herning Kommune i starten af 2020. Så kan man overveje om vi på lignende måde kan få nogen til at deltage i indvielsen. Jan følger op på dette.

<https://nyheder.herning.dk/nyhedsarkiv/2020/jan/ny-skole-indviet-af-statsministeren>

4 Økonomi

Der var udsendt et forkert bilag til mødet, det rigtige er medsendt dette referat som Bilag 4. Sune gennemgik hovedbudget og forbrug.

Fordeling af budget	Kontraktbeløb	Ekstraarbejder	I alt
Bygge- og anlæg	84.938.375	3.144.918	88.082.693
Totalrådgiver	9.000.000	-365.375	8.634.625
Øvrige omkostninger	5.589.082	-	5.589.082
Uforudsete udgifter	-	393.000	393.000
I alt	99.527.457	3.172.543	102.700.000

Jan udtrykte tiltro til at

5 Eventuelt

a. Kunstnerisk udsmykning

Klaus F nævnte, at det er Cai-Ulrich von Platen der er den valgte kunstner, og han er pt. ved at udarbejde et projektforslag med et økonomisk overslag.

Berit nævnte, at Bikubenfonden ikke havde sat penge af til projektet.

b. Skærbækcentret

Klaus F. nævnte, at der er behov for en afklaring med Skærbækcentret. Jan nævnte, at problemstillingen er kendt og at der arbejdes på en afklaring.

6 Næste møde

Næste møde i den administrative styregruppe er **tirsdag den 18. februar 2020.**

Foreløbig dagsorden til mødet er:

- 1. Bemærkning til sidste referat**
- 2. Status på byggeriet**
 - a. Generel information om byggeriets stade (Sune)
 - b. Forsikrings sag vedr. facadekonstruktion (Sune)
 - c. Betonelementer, maling (Thomas)
- 3. Tidsplan**
 - a. Rejsegilde (Per og Lene)
 - b. Afleveringsdato (Sune)
 - c. Flytteplan (Klaus F)
 - d. Kommunikationsplan (Lene)
- 4. Økonomi**
 - a. Gennemgang af hovedbudget og forbrug (Sune)
- 5. Eventuelt**
 - a. Kunstnerisk udsmykning (Klaus F)
 - b. Samarbejde med Skærbækcentret

5677873#0 - 06 Tidslinje facade fra Ingeniør

Fra: Morten Høier [moh@taekker.dk]
Til: 'Henrik Villefrance' [hv@friis-moltke.dk]
Cc: Mogens Husted Kristensen [mhk@friis-moltke.dk]; Thomas H. Svendsen [ths@friis-moltke.dk]; Peter Boe Hauggaard-Nielsen [phn@taekker.dk]; lm@fmbyggningsdrift.dk [lm@fmbyggningsdrift.dk]; Thomas Ushus [tbu@friis-moltke.dk]; Sune Bundesen [sb32@toender.dk]
Sendt dato: 15-01-2020 12:05
Modtaget Dato: 15-01-2020 12:05
Vedrørende: SV: Skærbæk skole. Ekstra regninger
Vedhæftninger: Bilag til tidslinje.zip
Tidslinje vedr. facadekonstruktion.pdf

Hej Henrik,

Jeg har lavet en tidslinje med de ting der er skrevet frem og tilbage som vi snakkede om i går. Se vedhæftede.

Derudover har jeg svaret Ja til de punkter i nedenstående der vedrører mig.

De bedste hilsner
Mit freundlichen Grüßen
Best regards

Morten Høier
Civilingeniør i konstruktioner
moh@taekker.dk

Tækker Rådgivende Ingeniører A/S
Toldkammeret
Hack Kampmanns Plads 1, st. tv.
8000 Aarhus C - Danmark

M +45 4171 1319
T +45 8619 1844
F +45 8619 1834

www.taekker.dk



Fra: Sune Bundesen <sb32@toender.dk>
Sendt: 15. januar 2020 11:14
Til: 'Henrik Villefrance' <hv@friis-moltke.dk>; Morten Høier <moh@taekker.dk>; lm@fmbyggningsdrift.dk; Thomas Ushus <tbu@friis-moltke.dk>
Cc: Mogens Husted Kristensen <mhk@friis-moltke.dk>; Thomas H. Svendsen <ths@friis-moltke.dk>
Emne: SV: Skærbæk skole. Ekstra regninger

Hej Henrik

Her er de mails jeg har sendt til Henning ang. kontrakten.

Venlig hilsen

Sune Bundesen
Bygningskonsulent
Ejendomme
Teknik & Plan

Tønder Kommune
Wegners Plads 2 - 6270 Tønder
Tlf. +45 74 92 92 86 - Mobil +45 61 36 20 82 - E-mail sb32@toender.dk



OL_Logo

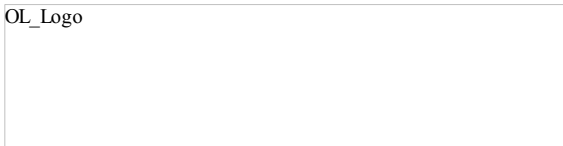

Fra: Henrik Villefrance [<mailto:hv@friis-moltke.dk>]
Sendt: 15. januar 2020 10:55
Til: Morten Høier; lm@fmbyggningsdrift.dk; Thomas Ushus; Sune Bundesen
Cc: Mogens Husted Kristensen; Thomas H. Svendsen
Emne: Skærbæk skole. Ekstra regninger

Hej alle

Jeg skal lige have historikken helt på plads.

Henning skal selvfølgelig have penge for de ekstra regninger som han er berigtiget til.

@ Morten er det rigtig forstået at du d. 14-05-2019 skriver til Henning angående de ekstra bolte ? **Ja**

Som jeg forstår på Henning så sender han kontrakt frem til underskrift d. 10-05-2019?

Hvis det er tilfældet så har han ikke de bolte med i besparelsen og derfor er det ekstra ?

@ Sune/Thomas kan du/i beskæftige at kontrakt er fremsendt d. 10-05-2019 ? og dermed er ekstraregningen ok ?

@ Morten er det også rigtig forstået at du d. 26-09-2019 skriver til Henning angående at ydervægge skal udføres med 220 mm tømmer ? **Ja**

@ Henning i ordrebeskæftigelsen står der i har bestilt tømmer d. 18-10-2019 ? og jf. Bygma det er leveret d. 14-10-2019 ?

Jeg kan forstå på Henning at snakket med Lars omkring igangsætning med 175 mm tømmer og derfor ikke har kunne nå at lave tømmeret om til 220 mm derfor løsning med 70 mm på foring.

For mig og se så står dem mellem en ekstra regning på tømmer fra 150 mm til 220 mm eller fra 150 mm og så til 175 mm + en på foring på 70 mm.

@ Henning er du enig i datoerne ?

@ Morten er du enig i datoerne ? **Ja**

Mht. controlleren så tager Lars fat i Bravida og el ING for at finde ud af hvad der skal bruges. Og evt. også en pris fra Bravida.

Med venlig hilsen | Kind regards
FRIIS & MOLTKE A/S

Henrik Villefrance
Projektleder

Direkte/mobil: (+45) 41 94 70 57
hv@friis-moltke.dk

Jeg er på skiferie d.2 - 9 Dec

FM_logo_NEW

Aaboulevarden 1, 8000 Aarhus C
Tel: (+45) 72 10 00 52

www.friis-moltke.dk

- [Facebook](#) · [LinkedIn](#)

Historik vedr. ændring af facadekonstruktion

Dato	Beskrivelse	Bilag.
02.05.2019	Der bliver fremsendt skitse, forudsætninger samt krav fra ARK og ING til ændring af facadekonstruktion. Værd at bemærke på denne skitse er at det kun er 1. sal som der laves ændring på (hvor der er spær).	bilag 1 – Skitse af første oplæg.
06.05.2019	Jeg sender en opfølgende mail til Henning med spørgsmål. Denne modtager jeg ikke svar på.	
08.05.2019	Vi fremsender mail til Thomas Ushus med oplæg til timeforbrug på omprojektering af facade.	
14.05.2019	Vi fremsender mail med kommentarer/spørgsmål til den skitse der er fremsendt. Derudover foreskriver vi hvordan montagen af spærene skal laves samt beskrivelse af hvor mange fastgørelser der skal laves pr. spær.	Se bilag 2 – Kommentering af første oplæg.
15.05.2019	Jeg modtager svar på mail. d. 14.05 om at Kraftmann har møde med Palsgaard dagen efter hvor de vil diskutere den fremsendte løsning, hvorefter vi vil høre nærmere.	Se bilag 3 – Korrespondance fra 02.05 til 15.05.
20.05.2019	Palsgaard får adgang til Dalux og påbegynder arbejde med spær.	
22.05.2019	Jeg modtager 2 forslag til spær – efterspørger herefter et vandret snit af konstruktionen.	Bilag 4 – Første oplæg til spær Bilag 5 – Korrespondance vedr. første oplæg
23.05.2019	Jeg modtager oplæg til vandret snit hvor der er spær og hvor der ikke er spær. Her er facaden i stuen ændret fra oprindeligt projekt til en ny konstruktion.	Bilag 6 - Nyt oplæg fra Kraftman til facade
27.05.2019	Jeg svarer på oplægget med krav til isoleringen og beder ARK godkende løsningen for at kunne gå videre. Derudover beder jeg tømrer om at få optegnet spærene så vi kan kigge på fastgørelsen.	Bilag 7 – Korrespondance vedr. nyt oplæg til facade
19.06.2019	Jeg modtager mail fra Thomas Ushus med godkendelse af den nye løsning såfremt det kan godkendes af brand. Derudover modtager jeg mail fra Lise omkring krav til materialer. Der pågår	Bilag 8 – Korrespondance vedr. ny løsning ift. brand

	fortsat snak omkring brand ift. undertaget.	
10.07.2019 til 30.07.2019	Jeg modtager mail vedr. projektafklaringer som skal holdes for at tidsplan for tømmer kan overholdes. Der bliver aftalt at der skal holdes møde d. 16.08. Jeg sender mail efter sommerferie om at tegninger tilrettes når vi er enige, samt at jeg har oplæg til spær med til mødet.	Bilag 9 – Projektafklaringer for tidsplan
14.08.2019	Der fremsendes detaljer til montage af spær + facade forud for møde d. 16.08.2019. Derudover fremsendes forslag til spær over mellembygning efter samme princip som øvrige spær.	Bilag 10 – Mail vedr. oplæg til spærkonstruktion. Bilag 11 – Detaljer Bilag 12 – Forslag til spær over mellembygning.
20.08.2019	Som opfølgning fremsendes mail til kraftman og Palsgaard. På mødet blev det aftalt at Palsgaard skulle gå spærene igennem om de kunne hænge på bagvæggen. Jeg modtager ikke svar.	Bilag 13 – Opfølgning på møde d. 16.8.
26.08.2019	Jeg rykker Henning for svar på mail d. 20.08.2019 og påpeger at tidsplanen er presset. Jeg modtager kort svar at de er i gang og vil fremsende svar i løbet af et par dage. Modtager dagen efter mail om at få adgang til dalux fra Andreas.	
04.09.2019	Lars Mathiesen fremsender punkter som blev aftalt på møde d. 03.09. Her fremgår det at spærtegninger og detaljer skal være afsluttet med udgang af uge 37 (13.09.2019)	
06.09.2019	Palsgaard bekræfter spørgsmål fremsendt d. 20.08.	Bilag 14 – Korrespondance vedr. møde d. 16.8.
10.09.2019	Der bliver rykket for tegninger på Tømmer projekt. Der fremsendes svar samme dag på hvad der vedrører Tækker.	Bilag 15 – Svar til Thomas Bilag 16 – Svar til Lars
13.09.2019	ING-projekt opdateres med detaljer som aftalt på møde d. 03.09.2019. Jeg ved ikke om materialet bliver kigget igennem af tømmer da jeg ikke hører nogle kommentarer. Alt materiale uploades på dalux.	Bilag 17 – Tilretning af ING projekt.
23.09.2019	Møde på pladsen ifm. spærløsninger. Referat af mødet fremsendes dagen efter af Lars Mathiesen. Her fremgår det at svar på detailafklaringer og	Bilag 18 – Referat af møde d. 23.9

	spørgsmål skal fremsendes senest d. 27.9.	
26.09.2019	Der sendes en opfølgende mail på møde d. 23.9 med svar på afklaringer som mangler til Kraftman og Palsgaard. Der kommenteres spær og ydervægstykkelser som blev diskuteret på mødet. Der bliver endvidere gjort opmærksom på at tilretning af dette pågår, hvorfor der er gjort opmærksom på det ikke er tilrettet i projektet endnu. Her ændres konstruktionen fra 175mm til 220mm tømmer.	Bilag 19 – Opfølgning på møde d. 23.9.
30.10.2019	Modtager mail videresendt fra Lars omkring ydervægge som jeg besvarer samme dag. Modtager ikke svar på denne. Jeg opdaterer herefter projektet efter de ændringer der har været i oktober på opfordring fra Lars.	Bilag 20 – Samlet svar fra rådgiver.
31.10.2019	Projektet opdateres ifm. de sidste ændringer af spær.	Bilag 21 - Opdatering af tegninger ift. aftalt
08.11.2019	Fremsender tilsynsnotat hvor det bemærkes at spær er placeret for langt ude ift. beslaget.	
11.11.2019	Modtager svar fra Henning omkring tilsynsnotatet. Den vedhæftede mail har jeg ikke været cc på. Der er flere punkter jeg er enige i, men også nogle jeg er uenige i. Jeg svarer på mailen hvor jeg har vedhæftet bilag 19 hvor det fremgår tydeligt at der anvendes 220mm tømmer i ydervæggen.	Bilag 22 – Svar på mail vedr. tilsyn.
12.11.2019	Opfølgning på løsning af facadekonstruktionen. Løsningen vælges pga. at alt tømmer er bestilt og for at de kan genanvende isoleringen.	Bilag 23 – Opfølgning på løsning af facadekonstruktion
13.11.2019	Opfølgende mail vedr. den nye løsning. Her fremgår det at både den nye og gamle løsning kan anvendes.	Bilag 24 – Mail vedr. ny og gammel løsning
04.12.2019	Opfølgende mail efter tilsyn på pladsen. Tilsyn på pladsen af facadekonstruktion. Herefter fremsættes krav for at monterer ekstra bolte som burde have været inkluderet.	Bilag 25 – Opfølgning på møde d. 3.12

Fra: 5659547#0 - 06 Varmt arbejde Lars Mathiesen [lm@fmbyggningsdrift.dk]
Til: Sune Bundesen [sb32@toender.dk]
Sendt dato: 16-01-2020 13:27
Modtaget Dato: 16-01-2020 13:27
Vedrørende: SV: SSK - Varmt arbejde

Hej Sune

Enig, jeg tager fat i Tommy...

Med venlig hilsen

Lars Mathiesen
Bygge- og Projektleder

Mobilnr.: +45 4029 9587
Mail: lm@fmbyggningsdrift.dk
Web: www.fmbyggningsdrift.dk

cid:image002.png@01CF62CC.A5285CD0

Hovedkontor: FM Bygningsdrift ApS Bryggergade 6A, 1. 7400 Herning	Afdeling Sverige: FM Management AB Bergaliden 11 252 23 Helsingborg
---	---

Fra: Sune Bundesen <sb32@toender.dk>
Sendt: 16. januar 2020 13:24
Til: Lars Mathiesen <lm@fmbyggningsdrift.dk>
Emne: SSK - Varmt arbejde

Hej Lars

Jeg var forbi byggepladsen ifm. vores styregruppemøde i går, og kunne se at tømrer bruger vinkelssliber til at skære stålægter til skillevægge. Derfor skal vi også have dem til at udfylde varmt arbejde blanketten.

Venlig hilsen

Sune Bundesen
Bygningskonsulent
Ejendomme
Teknik & Plan

Tønder Kommune
Wegners Plads 2 - 6270 Tønder
Tlf. +45 74 92 92 86 - Mobil +45 61 36 20 82 - E-mail sb32@toender.dk



OL_Logo

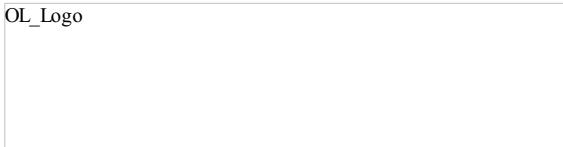

Fra: Betina Hylleberg Skjøth [/O=TONDERKOM/OU=EXCHANGE ADMINISTRATIVE GROUP (FYDIBOHF23SPDLT)/CN=RECIPIENTS/CN=USER34207B9C]

Til: Sune Bundesen [sb32@toender.dk]; Jan Præstholt [japra@toender.dk]

Sendt dato: 16-01-2020 15:15

Modtaget Dato: 16-01-2020 15:15

Vedrørende: 613. Skærbæk Skole - revideret referat fra styregruppemøde

Vedhæftninger: Referat Adm styregruppe 16. jan. 2020.doc

image001_1409.png

image002_1454.png

image003_1470.png

image004_1460.png

image005_1470.png

image006_1118.jpg

Hej igen

Sune havde et par bemærkninger, som er tilrettet i referatet vedhæftet her. Bilagene er de sammen, så dem fremsender jeg ikke igen.

Er der bemærkninger til referatet.

Venlig hilsen

Betina Hylleberg Skjøth

Chefkonsulent, anlægsprojekter
Teknik & Plan
Teknik og Miljø

Tønder Kommune

Wegners Plads 2 - 6270 Tønder
Tlf. +45 74 92 92 92 - Mobil +45 29 34 84 42 - E-mail behsk@toender.dk



Fra: Sune Bundesen

Sendt: 16. januar 2020 12:47

Til: Betina Hylleberg Skjøth

Emne: SV: 613. Skærbæk Skole - referat fra

Hej Betina

Jeg har et par enkelte kommentarer.

2.a Kabeltræk

Det er ikke kun i denne del af skolen der bliver lavet trækror i væggene. Det gør der på hele skolen.

2.c lydisoleringskasser

Kassen er placeret over det nedhængte loft, den er ikke bygget ind i loftkonstruktionen.

4 økonomi

Der mangler noget tekst under opstilling af økonomien.

Venlig hilsen

Sune Bundesen

Bygningskonsulent
Ejendomme
Teknik & Plan

Tønder Kommune

Wegners Plads 2 - 6270 Tønder
Tlf. +45 74 92 92 86 - Mobil +45 61 36 20 82 - E-mail sb32@toender.dk



Fra: Betina Hylleberg Skjøth
Sendt: 15. januar 2020 11:38
Til: Jan Præstholm; Sune Bundesen
Emne: 613. Skærbæk Skole - referat fra

Hej med jer

Her er oplæg til referat fra mødet i går samt de bilag der blev uddelt/gennemgået.
Sig til hvis I har bemærkninger.

Udsender først, når jeg har fået besked fra jer.

Venlig hilsen

Betina Hylleberg Skjøth
Chefkonsulent, anlægsprojekter
Teknik & Plan
Teknik og Miljø

Tønder Kommune

Wegners Plads 2 - 6270 Tønder
Tlf. +45 74 92 92 92 - Mobil +45 29 34 84 42 - E-mail behsk@toender.dk















RIG PÅ TUR

NATUR ARKITEKTUR KULTUR VANDRETUR
FORTIDSTUR MUSIKKULTUR STRANDTUR
MARSKTUR CAFÉTUR SHOPPETUR DINTUR

Referat – Adm. Styregruppe		Dato	16. jan. 2019
Sag	Ny skole i Skærbæk	SBSYS sagsnr.	82.06.00-G01-1-16
Projekt	Etablering af ny skole i Skærbæk	Ref.	BHS
Emne	Adm. styregruppemøde	Mødedato	14. jan. 2020

D – Deltog**A** – Afbud**U** – Udeblev

Deltagere	Navn
D Direktør	Jan Præstholt
D Fagchef for Børn og Skole	Per Hansen
D Skolebestyrelsesformand	Berit Gad
D Skoleleder for Skærbæk Distriktsskole	Klaus Fog
D Skolekonsulent	Lene Nørgaard Hansen
D Fagchef For Teknik og plan	Lars-Erik Skydsbjerg
D Afdelingsleder for Ejendomme	Palle Kudsk
D Bygningskonsulent	Sune Bundesen
D AMR for Skærbæk Distriktsskole	Klaus S. Kristensen
D Projektleder, Totalrådgiver	Thomas Ushus
D Assisterende projektleder, Totalrådgiver	Henrik Villefrance
A Projektansvarlig, Totalrådgiver	Mogens H. Kristensen
D Chefkonsulent, anlægsprojekter	Betina H. Skjøth

Dagsorden

1. Bemærkninger til sidste referat
2. Status på byggeriet
3. Tidsplan
4. Økonomi
5. Kunstnerisk udsmykning
6. Næste møde

Henrik Villefrance er ny medarbejder på sagen for Friis & Moltke, hvor han vil assistere Thomas Ushus ift. projektlederrollen og øvrige opgaver på byggepladsen

1 Bemærkninger til sidste referat

Ingen bemærkninger.

2 Status på byggeriet

a. Generel information om byggeriets stade

Sune orienterede om byggeriet stade pt.

Der monteres vinduer og døre i uge 5.

De fleste betonelementer er rejst og man er klar til at kunne få bygningen helt lukket af, så der kan isoleres og sættes varme på. Det er meget vigtigt for overholdelsen af tidsplanen, at man får lukket bygningen – da det betyder at alle de indvendige arbejder kan udføres.

Der er fortsat problemer i forhold til det meget regnvand der er kommet. Alle de opgaver det er muligt at igangsætte, på trods af de våde vejr, igangsættes.

Kabeltræk, el

Der har været en udfordring med el-entreprenørens udførelse af el-kabler i terrændæg i en del af bygningen. Entreprenøren har lagt kabler på betondækket, hvorefter der er isoleret ovenpå.

Det betyder, at det ikke er muligt at komme til kablerne senere – og det er i modstrid med hvad der er fastlagt i udbudsmaterialet. Entreprenøren har gjort det, fordi det er hurtigt. Besparelsen vil være på ca. 70.000 kr. hvis man vælger denne løsning.

Sune nævnte, at man generelt har sørget for at der er trækrør i væggene, som man kan bruge hvis kablerne i terrændækket af én eller anden grund ikke virker mere.

Man blev enige om, at el-entreprenøren fremover skal udføre kabetræk på resten af skolen som beskrevet i udbudsmaterialet. Dermed er man sikker på, at man kan komme til kablerne senere.

b. Forsikrings sag vedr. facadekonstruktion

Sune orienterede om, at rådgiver har fremsendt alle oplysninger inden jul, men der er endnu ikke nogen afklaring. Friis & Moltke havde udarbejdet et notat med tidsforløb, som Tønder Kommune har været lidt uenige om. Det er et spørgsmål om hvorvidt tømrerentreprisen skal have det beløb, de har krævet, og hvorvidt noget af beløbet så vil være rådgiverens ansvar. Der er tale om en udgift på max. 1,6 mio. kr.

Sune følger op med vores egen forsikringsagent Casper Hardegård i forhold til hvornår der vil være en afklaring af sagen.

Jan bad om, at der arrangeres et formøde omkring forsikrings sagen inden styregruppemødet den 26. februar 2020. Sune arrangerer mødet med de berørte parter.

c. Lydisoleringskasser i fællesrum

Thomas meddelte, at man har afklaret de steder, der har behov for en lydisoleringskasse omkring afløbsrør. Kassen fungerer som lyddæmper, så der ikke trænger lyd fra afløbsrørene ned i lokalerne.



Kassen er ikke synlig, den er placeret over det nedhængte loft.

Det viser sig, at der kun er behov for lydisoleringskasser i klasserum og toiletter og således ikke i øvrige fællesarealer.

d. Betonelementer

Thomas forklarede, at der er en del betonelementer der ikke er så pæne, og som man derfor skal have behandlet. Man kan enten tale om decideret maling eller om behandling med en klar støvbinder. Prismæssigt er der ingen forskel på de to løsninger.

Det er vigtigt at overveje følgende ifm. valg af overfladebehandling:

- Visuelt indtryk. Hvilket udseende man ønsker, hvide vægge eller rå beton look.
- Lysforhold. Hvor meget lys er der behov for i lokalerne.
- Vedligeholdelse. Hvide vægge skal f.eks. oftere males, mens støvbinding ikke på samme måde har brug for vedligeholdelse.

Klaus F. nævnte, at udgangspunktet er, at undervisningslokaler skal have hvide vægge og fællesarealer m.v. skal fremstå som rå beton med støvbinder.

e. Navngivning af skoleområder

Klaus F. udleverede og gennemgik en oversigt over valgt navngivning af de forskellige områder på skolen (Bilag 1). Det blev drøftet hvorvidt "Sild" burde være erstattet af "Fanø" – men man valgte at fastholde "Sild", da det viser den geografiske tilknytning der er til øen i Tønder Kommune.

I byggefasen vil man ift. selve byggeriet fortsat bruge de benævnelser, der er angivet på tegningsmaterialer, dvs. nordfløj, sydfløj m.v.

Alle øvrige steder vil man begynde at bruge de nye navne.

f. Inventarændringer

Klaus F. forklarede, at der har været en gennemgang af inventar der er indeholdt i den udbudte leverance. Der var en del mindre ændringer, men generelt gik det stort set op.

3 Tidsplan

a. Rejsegilde

Lene meddelte, at rejsegildet er den 28. februar 2020, kl. 11.00 – 13.00.

Tidligere havde man talt om den 21. feb. 2020, men det viste sig, at dette var en vigtig dag for konfirmationsforberedelse.

Forventede talere:

- Borgmester – Henrik Frandsen
- Formand for Børn & Skoleudvalget – Kim Printz Ringbæk
- Evt. repræsentant for Friis & Moltke

Jan nævnte, at pressen skal inviteres.

Der kan være tale om forskellige aktiviteter, musik m.v. Klaus S. nævnte at skolekoret gerne vil indgå i underholdningen.

Lene og Per fortsætter planlægningen af rejsegildet.

Lars-Erik nævnte, at selve vejnavnet for vejen til Skærbæk Skole skal offentliggøres ifm. rejsegildet. Så det skal man lige have inddraget i planlægningen.

b. Afleveringsdato

Sune nævnte at forventet færdiggørelse fortsat er primo juni 2020 ligesom ved sidste adm. styregruppemøde.

De sidste indvendige arbejder er færdige med udgangen af juli 2020. Ibrugtagningstilladelse vil derfor skulle være klar ultimo juli.

De sidste arbejder på udeområderne forventes at være færdige inden skolestart august 2020.

c. Indflytning

Klaus udlevere og gennemgik en flytteplan (Bilag 2), som indeholder aktiviteter for hvilke områder/rum der kan flyttes før og efter sommerferien og hvem der er ansvarlig for aktiviteterne.

Det blev drøftet hvem der skal stå for den praktiske flytning. Lars-Erik nævnte at man evt. kan lade et flyttefirma stå for flytning af borde/reoler og andre store ting og så lade medarbejderne stå for nedpakning, flytning af kasser og oppakning.

Man var enige om, at det er denne løsning der arbejdes videre med.

Man blev enige om, at:

- Klaus F. opdaterer flytteplanen
- Per finder ud af hvem vi indhenter tilbud fra ift. flytning af store møbler.

d. Kommunikationsplan

Lene præsenterede den kommunikationsplan der er udarbejdet som checkliste og som var medsendt dagsordenen.. Der er mange forskellige aktiviteter, hvor nogle er tæt forbundet til byggeriet, f.eks. ved sms-varsling af borgere – mens andre er opgaver Lene selv kan varetage.

Kommunikationsplanen blev gennemgået og ny oplysninger blev skrevet på hver aktivitet. Lene er ansvarlig for opdatering, men får info fra Sune.

Den opdaterede kommunikationsplanen er vedlagt som Bilag 3.

Klaus S. nævnte at statsministeren faktisk indviede en skole i Lindbjergskolen i Herning Kommune i starten af 2020. Så kan man overveje om vi på lignende måde kan få nogen til at deltage i indvielsen. Jan følger op på dette.

<https://nyheder.herning.dk/nyhedsarkiv/2020/jan/ny-skole-indviet-af-statsministeren>

4 Økonomi

Der var udsendt et forkert bilag til mødet, det rigtige er medsendt dette referat som Bilag 4. Sune gennemgik hovedbudget.

Fordeling af budget	Kontraktbeløb	Ekstraarbejder	I alt
Bygge- og anlæg	84.938.375	3.144.918	88.082.693
Totalrådgiver	9.000.000	-365.375	8.634.625
Øvrige omkostninger	5.589.082	-	5.589.082
Uforudsete udgifter	-	393.000	393.000
I alt	99.527.457	3.172.543	102.700.000

Jan udtrykte tiltro til, at budgettet kan overholdes. Det kræver dog, at der hurtig kommer en afklaring ift. forsikrings sagen.

5 Eventuelt

a. Kunstnerisk udsmykning

Klaus F nævnte, at det er Cai-Ulrich von Platen der er den valgte kunstner, og han er pt. ved at udarbejde et projektforslag med et økonomisk overslag.

Berit nævnte, at Bikubenfonden ikke havde sat penge af til projektet.

b. Skærbækcentret

Klaus F. nævnte, at der er behov for en afklaring med Skærbækcentret. Jan nævnte, at problemstillingen er kendt og at der arbejdes på en afklaring.

6 Næste møde

Næste møde i den administrative styregruppe er **tirsdag den 18. februar 2020**.

Foreløbig dagsorden til mødet er:

- 1. Bemærkning til sidste referat**
- 2. Status på byggeriet**
 - a. Generel information om byggeriets stade (Sune)
 - b. Forsikrings sag vedr. facadekonstruktion (Sune)
 - c. Betonelementer, maling (Thomas)
- 3. Tidsplan**
 - a. Rejsegilde (Per og Lene)
 - b. Afleveringsdato (Sune)
 - c. Flytteplan (Klaus F)
 - d. Kommunikationsplan (Lene)
- 4. Økonomi**
 - a. Gennemgang af hovedbudget og forbrug (Sune)
- 5. Eventuelt**
 - a. Kunstnerisk udsmykning (Klaus F)
 - b. Samarbejde med Skærbækcentret

Referat – Adm. Styregruppe		Dato	17. jan. 2019
Sag	Ny skole i Skærbæk	SBSYS sagsnr.	82.06.00-G01-1-16
Projekt	Etablering af ny skole i Skærbæk	Ref.	BHS
Emne	Adm. styregruppemøde	Mødedato	14. jan. 2020

D – Deltog**A** – Afbud**U** – Udeblev

Deltagere	Navn
D Direktør	Jan Præstholm
D Fagchef for Børn og Skole	Per Hansen
D Skolebestyrelsesformand	Berit Gad
D Skoleleder for Skærbæk Distriktsskole	Klaus Fog
D Skolekonsulent	Lene Nørgaard Hansen
D Fagchef For Teknik og plan	Lars-Erik Skydsbjerg
D Afdelingsleder for Ejendomme	Palle Kudsk
D Bygningskonsulent	Sune Bundesen
D AMR for Skærbæk Distriktsskole	Klaus S. Kristensen
D Projektleder, Totalrådgiver	Thomas Ushus
D Assisterende projektleder, Totalrådgiver	Henrik Villefrance
A Projektansvarlig, Totalrådgiver	Mogens H. Kristensen
D Chefkonsulent, anlægsprojekter	Betina H. Skjøth

Dagsorden

1. Bemærkninger til sidste referat
2. Status på byggeriet
3. Tidsplan
4. Økonomi
5. Kunstnerisk udsmykning
6. Næste møde

Henrik Villefrance er ny medarbejder på sagen for Friis & Moltke, hvor han vil assistere Thomas Ushus ift. projektlederrollen og øvrige opgaver på byggepladsen

1 Bemærkninger til sidste referat

Ingen bemærkninger.

2 Status på byggeriet

a. Generel information om byggeriets stade

Sune orienterede om byggeriet stade pt.

Der monteres vinduer og døre i uge 5.

De fleste betonelementer er rejst og man er klar til at kunne få bygningen helt lukket af, så der kan isoleres og sættes varme på. Det er meget vigtigt for overholdelsen af tidsplanen, at man får lukket bygningen – da det betyder at alle de indvendige arbejder kan udføres.

Der er fortsat problemer i forhold til det meget regnvand der er kommet. Alle de opgaver det er muligt at igangsætte, på trods af de våde vejr, igangsættes.

Kabeltræk, el

Der har været en udfordring med el-entreprenørens udførelse af elkabler i terrændæg i en del af bygningen. Entreprenøren har lagt kabler på betondækket, hvorefter der er isoleret ovenpå. Det betyder, at det ikke er muligt at komme til kablerne senere – og det er i modstrid med hvad der er fastlagt i udbudsmaterialet. Entreprenøren har gjort det, fordi det er hurtigt. Besparelsen vil være på ca. 70.000 kr. hvis man vælger denne løsning.

Sune nævnte, at man generelt har sørget for at der er trækrør i væggene, som man kan bruge hvis kablerne i terrændækket af én eller anden grund ikke virker mere.

Man blev enige om, at el-entreprenøren fremover skal udføre kabetræk på resten af skolen som beskrevet i udbudsmaterialet. Dermed er man sikker på, at man kan komme til kablerne senere.

b. Forsikringssag vedr. facadekonstruktion

Sune orienterede om, at rådgiver har fremsendt alle oplysninger inden jul, men der er endnu ikke nogen afklaring. Friis & Moltke havde udarbejdet et notat med tidsforløb, som Tønder Kommune har været lidt uenige om. Det er et spørgsmål om hvorvidt tømrerentreprisen skal have det beløb, de har krævet, og hvorvidt noget af beløbet så vil være rådgiverens ansvar. Der er tale om en udgift på max. 1,6 mio. kr.

Sune følger op med vores egen forsikringsagent Casper Hardegård i forhold til hvornår der vil være en afklaring af sagen.

Jan bad om, at der arrangeres et formøde omkring forsikringssagen inden styregruppemødet den 26. februar 2020. Sune arrangerer mødet med de berørte parter.

**c. Lydisoleringskasser i fællesrum**

Thomas meddelte, at man har afklaret de steder, der har behov for en lydisoleringskasse omkring afløbsrør. Kassen fungerer som lyddæmper, så der ikke trænger lyd fra afløbsrørene ned i lokalerne.

Kassen er ikke synlig, den er placeret over det nedhængte loft.

Det viser sig, at der kun er behov for lydisoleringskasser i klasserum og toiletter og således ikke i øvrige fællesarealer.

d. Betonelementer

Thomas forklarede, at der er en del betonelementer der ikke er så pæne, og som man derfor skal have behandlet. Man kan enten tale om decideret maling eller om behandling med en klar støvbinder. Prismæssigt er der ingen forskel på de to løsninger.

Det er vigtigt at overveje følgende ifm. valg af overfladebehandling:

- Visuelt indtryk. Hvilket udseende man ønsker, hvide vægge eller rå beton look.
- Lysforhold. Hvor meget lys er der behov for i lokalerne.
- Vedligeholdelse. Hvide vægge skal f.eks. oftere males, mens støvbinding ikke på samme måde har brug for vedligeholdelse.

Klaus F. nævnte, at udgangspunktet er, at undervisningslokaler skal have hvide vægge og fællesarealer m.v. skal fremstå som rå beton med støvbinder.

e. Navngivning af skoleområder

Klaus F. udleverede og gennemgik en oversigt over valgt navngivning af de forskellige områder på skolen (Bilag 1). Det blev drøftet hvorvidt "Sild" burde være erstattet af "Fanø" – men man valgte at fastholde "Sild", da det viser den geografiske tilknytning der er til øen i Tønder Kommune.

I byggefasen vil man ift. selve byggeriet fortsat bruger de benævnelser, der er angivet på tegningsmaterialer, dvs. nordfløj, sydfløj m.v.

Alle øvrige steder vil man begynde at bruge de nye navne.

f. Inventarændringer

Klaus F. forklarede, at der har været en gennemgang af inventar der er indeholdt i den udbudte leverance. Der var en del mindre ændringer, men generelt gik det stort set op.



3 Tidsplan

a. Rejsegilde

Lene meddelte, at rejsegildet er den 28. februar 2020, kl. 11.00 – 13.00.

Tidligere havde man talt om den 21. feb. 2020, men det viste sig, at dette var en vigtig dag for konfirmationsforberedelse.

Forventede talere:

- Borgmester – Henrik Frandsen
- Formand for Børn & Skoleudvalget – Kim Printz Ringbæk
- Evt. repræsentant for Friis & Moltke

Jan nævnte, at pressen skal inviteres.

Der kan være tale om forskellige aktiviteter, musik m.v. Klaus S. nævnte at skolekoret gerne vil indgå i underholdningen.

Lene og Per fortsætter planlægningen af rejsegildet.

Lars-Erik nævnte, at selve vejnavnet for vejen til Skærbæk Skole skal offentliggøres ifm. rejsegildet. Så det skal man lige have inddraget i planlægningen.

b. Afleveringsdato

Sune nævnte at forventet færdiggørelse fortsat er primo juni 2020 ligesom ved sidste adm. styregruppemøde.

De sidste indvendige arbejder er færdige med udgangen af juli 2020. Ibrugtagningstilladelse vil derfor skulle være klar ultimo juli.

De sidste arbejder på udeområderne forventes at være færdige inden skolestart august 2020.

c. Indflytning

Klaus udlevere og gennemgik en flytteplan (Bilag 2), som indeholder aktiviteter for hvilke områder/rum der kan flyttes før og efter sommerferien og hvem der er ansvarlig for aktiviteterne.

Det blev drøftet hvem der skal stå for den praktiske flytning. Lars-Erik nævnte at man evt. kan lade et flyttefirma stå for flytning af borde/reoler og andre store ting og så lade medarbejderne stå for nedpakning, flytning af kasser og oppakning.

Man var enige om, at det er denne løsning der arbejdes videre med.

Man blev enige om, at:

- Klaus F. opdaterer flytteplanen
- Per finder ud af hvem vi indhenter tilbud fra ift. flytning af store møbler.

d. Kommunikationsplan

Lene præsenterede den kommunikationsplan der er udarbejdet som checkliste og som var medsendt dagsordenen.. Der er mange forskellige aktiviteter, hvor nogle er tæt forbundet til byggeriet, f.eks. ved sms-varsling af borgere – mens andre er opgaver Lene selv kan varetage.

Kommunikationsplanen blev gennemgået og nye oplysninger blev skrevet på hver aktivitet. Lene er ansvarlig for opdatering, men får info fra Sune.

Den opdaterede kommunikationsplanen er vedlagt som Bilag 3.

Klaus S. nævnte at statsministeren faktisk indviede en skole i Lindbjergskolen i Herning Kommune i starten af 2020. Så kan man overveje om vi på lignende måde kan få nogen til at deltage i indvielsen. Jan følger op på dette.

<https://nyheder.herning.dk/nyhedsarkiv/2020/jan/ny-skole-indviet-af-statsministeren>

4 Økonomi

Der var udsendt et forkert bilag til mødet, det rigtige er medsendt dette referat som Bilag 4. Sune gennemgik hovedbudget.

Fordeling af budget	Kontraktbeløb	Ekstraarbejder	I alt
Bygge- og anlæg	84.938.375	3.144.918	88.082.693
Totalrådgiver	9.000.000	-365.375	8.634.625
Øvrige omkostninger	5.589.082	-	5.589.082
Uforudsete udgifter	-	393.000	393.000
I alt	99.527.457	3.172.543	102.700.000

Jan udtrykte tiltro til, at budgettet kan overholdes. Det kræver dog, at der hurtig kommer en afklaring ift. forsikrings sagen.

5 Eventuelt

a. Kunstnerisk udsmykning

Klaus F nævnte, at det er Cai-Ulrich von Platen der er den valgte kunstner, og han er pt. ved at udarbejde et projektforslag med et økonomisk overslag.

Berit nævnte, at Bikubefonden ikke havde sat penge af til projektet.

b. Skærbækcentret

Klaus F. nævnte, at der er behov for en afklaring med Skærbækcentret. Jan nævnte, at problemstillingen er kendt og at der arbejdes på en afklaring.

6 Næste møde

Næste møde i den administrative styregruppe er **tirsdag den 18. februar 2020**.

Foreløbig dagsorden til mødet er:

1. Bemærkning til sidste referat

2. Status på byggeriet

- a. Generel information om byggeriets stade (Sune)
- b. Forsikrings sag vedr. facadekonstruktion (Sune)
- c. Betonelementer, maling (Thomas)

3. Tidsplan

- a. Rejsegilde (Per og Lene)
- b. Afleveringsdato (Sune)
- c. Flytteplan (Klaus F)
- d. Kommunikationsplan (Lene)

4. Økonomi

- a. Gennemgang af hovedbudget og forbrug (Sune)

5. Eventuelt

- a. Kunstnerisk udsmykning (Klaus F)
- b. Samarbejde med Skærbækcentret

Fra: Betina Hylleberg Skjøth [/O=TONDERKOM/OU=EXCHANGE ADMINISTRATIVE GROUP (FYDIBOHF23SPDLT)/CN=RECIPIENTS/CN=USER34207B9C]
'Berit Gad (beritgad@hotmail.com)' [beritgad@hotmail.com]; Jan Præstholm [japra@toender.dk]; Klaus Fog [klfo3@toender.dk]; Klaus S. Kristensen (Klaus-kristensen@live.dk) [Klaus-kristensen@live.dk]; Lars-Erik Skydsbjerg [les@toender.dk]; Lene Nørgaard Hansen [Lnh1@toender.dk]; Mogens H. Kristensen (mhk@friis-moltke.dk) [mhk@friis-moltke.dk]; Palle Kudsk [PKU@toender.dk]; Per Hansen [pha@toender.dk]; Sune Bundesen [sb32@toender.dk]; Thomas Ushus (tbu@friis-moltke.dk) [tbu@friis-moltke.dk]

Sendt dato: 17-01-2020 13:29

Modtaget Dato: 17-01-2020 13:29

Vedrørende: Skærbæk ny Skole - mødereferat, adm. styregruppe 14. jan. 2020

Vedhæftninger: image001_1539.png
image002_1601.png
image003_1616.png
image004_1609.png
image005_1617.png
image006_1225.jpg
Referat Adm styregruppe 14. jan. 2020.pdf
Bilag 1. Navngivning af lokaler_0.pdf
Bilag 2. Flytteplan_0.pdf
Bilag 3. Kommunikationsplan, checkliste_0.pdf
Bilag 4. Økonomisk oversigt_0.pdf

Til mødedeltagerne

Her fremsender jeg referatet fra mødet i den administrative styregruppe for Skærbæk ny skole i tirsdags den 14. jan. 2020.

Der er medsendt fire bilag, som blev anvendt/udleveret på selve mødet.

Venlig hilsen

Betina Hylleberg Skjøth

Chefkonsulent, anlægsprojekter
Teknik & Plan
Teknik og Miljø

Tønder Kommune

Wegners Plads 2 - 6270 Tønder
Tlf. +45 74 92 92 92 - Mobil +45 29 34 84 42 - E-mail behsk@toender.dk



Navngivning af lokaler

Billeder/tryk/lyddæmpende materiale skal indtænkes.

Det store fællesrum:	Vaden
Indskolingen:	Vadehavet
Samlingstrappen i indskolingen:	Vadehavstrappen
Mellemtrinnet:	Marsken
Samlingstrappen i mellemtrinnet:	Marsktrappen
Udskolingen:	Diget
Samlingstrappen:	Digetrappen
Cassiopeia/adm/STUF:	Dæmningen
Mødelokaler:	Rømø, Mandø og Sild
Kreaområdet:	Grovværksted, Finværksted, Billedkunst, Maskinrummet
Øvrige lokaler:	Bibliotek, Madkundskab, musik

Flytteplan – Skærbæk Distriktsskole – UDKAST!

Dato	Emne	Kommentarer	Ansvarlig
	SFO	Kan evt. flytte i åbningsugerne i sommerferien.	BS
	SFO depot og SFO køkken.	Kan evt. flytte i åbningsugerne i sommerferien.	BS
	Vadehavsklasserne (indskoling) 6 klasser.	Vi flytter på en omlagt dag, hvor lærer/pædagog pakker ned, pakker ud og indretter klasserne. Pedeller sætter SB mm. op. Det kræver et flyttefirma og 2 ekstra hjælpere med praktiske færdigheder.	BS
	Mellemtrinnet (kommende 3.-6.) 8 klasser.	Vi flytter på en omlagt dag, hvor lærer/pædagog pakker ned, pakker ud og indretter klasserne. Pedeller sætter SB mm. op. Det kræver et flyttefirma og 2 ekstra hjælpere med praktiske færdigheder.	GS
	Udskoling (kommende 7.-9.) 7 klasser.	Vi flytter på en omlagt dag, hvor lærer/pædagog pakker ned, pakker ud og indretter klasserne. Pedeller sætter SB mm. op. Det kræver et flyttefirma og 2 ekstra hjælpere med praktiske færdigheder.	FOG
	STUF 3 hold.	Børn med særlige behov (mangler at tale med medarbejderne)	FOG
	Cassiopeia 4 klasser ca. 25 elever.	Børn med særlige behov (mangler at tale med medarbejderne)	HL
	Administration sekretærkontor, 5 lederkontorer, it rum, mødelokaler. Obs på telefoner mm.	Adm. lukker ned en dag og pakker ned, pakker ud og indretter. Pedeller hjælper til.	FOG
	Pædagogisk værksted (trykkeri). 2 kopimaskiner, klippebord, papir mm.	Afhænger af personaleforberedelse.	FOG
	Billedkunst	Kan flyttes før ferien.	FOG
	Grovværksted	Kan flyttes før ferien.	FOG
	Maskinrum	Kan flyttes før ferien.	FOG
	Finværksted	Kan flyttes før ferien.	FOG
	Musik	Kan flyttes før ferien.	FOG
	Indretning af bevægelsesrum	Kan indrettes før ferien.	FOG
	Natur/teknologi	Kan flyttes før ferien.	FOG
	Madkundskab	Kan flyttes før ferien.	FOG
	F/K	Kan flyttes før ferien efter eksamenerne.	HL
	Pedelværksted	Kan flyttes før ferien.	KL
	Depot med stole, borde og diverse.	Kan flyttes før ferien.	KL
	AKT lokale	Kan flyttes i sommerferien.	FOG
	PPR og sundhedspl. kontorer.	Kan flyttes i sommerferien.	FOG
	E-sport	Har vi ikke plads til!	FOG

	Stjernen (kompetencecenter)	Kan flyttes i uge 32	FOG
	Bibliotek	Kræver to ugers lukning af biblioteket. Driften forstyrres mindst muligt i uge 35-36. Men andre tidspunkter er brugbare. Det nye inventar kan flyttes ind før ferien.	FOG
	Personalerum	Det nye inventar kan flyttes ind inden ferien. Resten kan klares som det passer ind.	FOG
	Personalekøkken	Det meste kan flyttes inden ferien. Evt. i dagene op til ferien.	FOG
	Personaleforberedelse – Fase 1, 2, 3, Cas, STUF, SFO arbejdspladser.	Flyttes sammen med klasserne.	
	Udsmykning (øglen, aulating mm.)	Kan flyttes inden ferien.	FOG
	Aulamøbler og scene	Det meste kan flyttes efter dimissionsfesten (24/6).	FOG
	Ildrætsmaterialer	Indematerialer kan flyttes i juni. Medmindre der er eksamen i idræt.	FOG
	Grupperum og gangarealer	Kan flyttes inden ferien.	

- Hvem flytter? Flyttefirma/kompetencecenteret/pedeller?
- Kan vi låne/tilkøbe pedeller fra de andre skoler?
- Har vi pensionerede pedeller vi kan tilkøbe?
- Hvor findes midler til flytningen?

Priser

- Pris for leje af flyttebil 3500kg ca. 680 kr. ex moms pr. dag inkl. forsikring og 100 km. pr. dag.
- Pris for leje af flyttebil 3500kg ca. 8000 kr. ex moms for 4 uger inkl. forsikring
- Tønder forsyning leverer paller til skolen gratis.
- Indkøb eller leje af flyttekasser pris?
- Kompetencecenter kan også hjælpe, men er afhængig af tidspunkt, mandskab. (De har en mindre ladbil med lift). Der er også muligt at søge deres hjælp via nyttejob ordningen (TLF til Suljo 20240430)
- Alternativt: Vi pakker ned og klargør alt til et flyttefirma. (Flyttebil inkl. 2 mand ca. 1000 kr. pr. time).

Emne	Ansvarlig	Tidsfrist	Udført	Bemærkninger
Ombygning af adgangsvej		November 2019	x	
Betonelementer nordfløj		Uge 42 2019	x	
Betonelementer sydfløj		Uge 46 2019	x	
Betonelementer midterbygning		Uge 50 2019	x	
Adgangsvej åbnes igen dog uden asfalt		Ultimo november 2019	x	
Lukket bygning nordfløj		Uge 5 2020		
Lukket bygning sydfløj		Uge 7		
Lukket bygning midt		Uge 9		
Udarbejdelse af pressemeddelelse om rejsegilde	Lene	Senest 14. februar		
Rejsegilde/offentliggørelse af vejnavn	Sune	28. februar		
Udsende pressemed.	Lene	19. februar		
SMS til naboer	Sune			
Opslag på hjemmeside	Lene			
Ombygning af kryds ved Hjemstedvej og Gesingvej	Sune	Forår 2020		
SMS til naboer	Sune			
Opslag på hjemmeside				
Ombygning af Termevej og etablering af sti til centret	Sune	Forår 2020		
Udvendige anlægsarbejder, beplantning og belægnings		Forår 2020		
SMS til naboer				

Emne	Ansvarlig	Tidsfrist	Udført	Bemærkninger
Første gang asfalt på adgangsvej		Forår 2020		
Indvendigt byggeri færdig		10. juli 2020		
Mangelgennemgang og indregulering		juli 2020		
Pressemed. og opslag på FB				
Aflevering af byggeri		31. juli 2020		
Videoreportage på FB				
Indflytning på skolen		Juni og juli 2020		
SMS til naboer				
Slutasfalt på adgangsvej		Juni 2020		
Skolestart – august 2020		August 2020		



Økonomisk oversigt Skærbæk skole

Budget		Forbrugt + afsatte midler		Resterende		Uforudsete	
Bevilling	kr. 90.000.000,00	Kontrakter	kr. 93.940.000,00	Byggepladsveje	kr. 470.000,00	Bortskaffelse af jord	kr. 200.000,00
Fremskrivning	kr. 2.800.000,00	Tilslutninger mm	kr. 1.550.000,00	Facadekonstruktion	kr. 1.620.000,00	Interimslukninger	kr. 130.000,00
Ekstra bevilling	kr. 9.900.000,00	Bygherreleverancer	kr. 350.000,00	UV-afvanding	kr. 150.000,00	Ændring loftsplaner	kr. 112.000,00
		Vinter, affald	kr. 680.000,00	Motor til vinduer	kr. 140.000,00	Interimsvarme	kr. 75.000,00
		Uforudsete	kr. 147.000,00	Lydisolering	kr. 60.000,00	VAV motorer	kr. 100.000,00
		Arkitektkonkurrence mm	kr. 3.000.000,00	Forsinket opstart	kr. 200.000,00	Besparelser	-kr. 470.000,00
Samlet budget	kr. 102.700.000,00	Samlet forbrug	kr. 99.667.000,00	Samlet	kr. 2.640.000,00	Samlet	kr. 147.000,00
Heraf uforudsete	kr. 6.900.000,00						

Resterende beløb til uforudsete	kr. 393.000,00
---------------------------------	----------------













RIG PÅ TUR

NATUR ARKITEKTUR KULTUR VANDRETUR
FORTIDSTUR MUSIKKULTUR STRANDTUR
MARSKTUR CAFÉTUR SHOPPETUR DINTUR

Referat – Adm. Styregruppe		Dato	17. jan. 2019
Sag	Ny skole i Skærbæk	SBSYS sagsnr.	82.06.00-G01-1-16
Projekt	Etablering af ny skole i Skærbæk	Ref.	BHS
Emne	Adm. styregruppemøde	Mødedato	14. jan. 2020

D – Deltog**A** – Afbud**U** – Udeblev

Deltagere	Navn
D Direktør	Jan Præstholt
D Fagchef for Børn og Skole	Per Hansen
D Skolebestyrelsesformand	Berit Gad
D Skoleleder for Skærbæk Distriktsskole	Klaus Fog
D Skolekonsulent	Lene Nørgaard Hansen
D Fagchef For Teknik og plan	Lars-Erik Skydsbjerg
D Afdelingsleder for Ejendomme	Palle Kudsk
D Bygningskonsulent	Sune Bundesen
D AMR for Skærbæk Distriktsskole	Klaus S. Kristensen
D Projektleder, Totalrådgiver	Thomas Ushus
D Assisterende projektleder, Totalrådgiver	Henrik Villefrance
A Projektansvarlig, Totalrådgiver	Mogens H. Kristensen
D Chefkonsulent, anlægsprojekter	Betina H. Skjøth

Dagsorden

- 1. Bemærkninger til sidste referat**
- 2. Status på byggeriet**
- 3. Tidsplan**
- 4. Økonomi**
- 5. Kunstnerisk udsmykning**
- 6. Næste møde**

Henrik Villefrance er ny medarbejder på sagen for Friis & Moltke, hvor han vil assistere Thomas Ushus ift. projektlederrollen og øvrige opgaver på byggepladsen

1 Bemærkninger til sidste referat

Ingen bemærkninger.

2 Status på byggeriet

a. Generel information om byggeriets stade

Sune orienterede om byggeriet stude pt.

Der monteres vinduer og døre i uge 5.

De fleste betonelementer er rejst og man er klar til at kunne få bygningen helt lukket af, så der kan isoleres og sættes varme på. Det er meget vigtigt for overholdelsen af tidsplanen, at man får lukket bygningen – da det betyder at alle de indvendige arbejder kan udføres.

Der er fortsat problemer i forhold til det meget regnvand der er kommet. Alle de opgaver det er muligt at igangsætte, på trods af de våde vejr, igangsættes.

Kabeltræk, el

Der har været en udfordring med el-entreprenørens udførelse af elkabler i terrændæg i en del af bygningen. Entreprenøren har lagt kabler på betondækket, hvorefter der er isoleret ovenpå. Det betyder, at det ikke er muligt at komme til kablerne senere – og det er i modstrid med hvad der er fastlagt i udbudsmaterialet. Entreprenøren har gjort det, fordi det er hurtigt. Besparelsen vil være på ca. 70.000 kr. hvis man vælger denne løsning.

Sune nævnte, at man generelt har sørget for at der er trækrør i væggene, som man kan bruge hvis kablerne i terrændækket af én eller anden grund ikke virker mere.

Man blev enige om, at el-entreprenøren fremover skal udføre kabetræk på resten af skolen som beskrevet i udbudsmaterialet. Dermed er man sikker på, at man kan komme til kablerne senere.

b. Forsikringssag vedr. facadekonstruktion

Sune orienterede om, at rådgiver har fremsendt alle oplysninger inden jul, men der er endnu ikke nogen afklaring. Friis & Moltke havde udarbejdet et notat med tidsforløb, som Tønder Kommune har været lidt uenige om. Det er et spørgsmål om hvorvidt tømrerentreprisen skal have det beløb, de har krævet, og hvorvidt noget af beløbet så vil være rådgiverens ansvar. Der er tale om en udgift på max. 1,6 mio. kr.

Sune følger op med vores egen forsikringsagent Casper Hardegård i forhold til hvornår der vil være en afklaring af sagen.

Jan bad om, at der arrangeres et formøde omkring forsikringssagen inden styregruppemødet den 26. februar 2020. Sune arrangerer mødet med de berørte parter.



c. Lydisoleringskasser i fællesrum

Thomas meddelte, at man har afklaret de steder, der har behov for en lydisoleringskasse omkring afløbsrør. Kassen fungerer som lyddæmper, så der ikke trænger lyd fra afløbsrørene ned i lokalerne.

Kassen er ikke synlig, den er placeret over det nedhængte loft.

Det viser sig, at der kun er behov for lydisoleringskasser i klasserum og toiletter og således ikke i øvrige fællesarealer.

d. Betonelementer

Thomas forklarede, at der er en del betonelementer der ikke er så pæne, og som man derfor skal have behandlet. Man kan enten tale om decideret maling eller om behandling med en klar støvbinder. Prismæssigt er der ingen forskel på de to løsninger.

Det er vigtigt at overveje følgende ifm. valg af overfladebehandling:

- Visuelt indtryk. Hvilket udseende man ønsker, hvide vægge eller rå beton look.
- Lysforhold. Hvor meget lys er der behov for i lokalerne.
- Vedligeholdelse. Hvide vægge skal f.eks. oftere males, mens støvbinding ikke på samme måde har brug for vedligeholdelse.

Klaus F. nævnte, at udgangspunktet er, at undervisningslokaler skal have hvide vægge og fællesarealer m.v. skal fremstå som rå beton med støvbinder.

e. Navngivning af skoleområder

Klaus F. udleverede og gennemgik en oversigt over valgt navngivning af de forskellige områder på skolen (Bilag 1). Det blev drøftet hvorvidt "Sild" burde være erstattet af "Fanø" – men man valgte at fastholde "Sild", da det viser den geografiske tilknytning der er til øen i Tønder Kommune.

I byggefasen vil man ift. selve byggeriet fortsat bruge de benævnelser, der er angivet på tegningsmaterialer, dvs. nordfløj, sydfløj m.v.

Alle øvrige steder vil man begynde at bruge de nye navne.

f. Inventarændringer

Klaus F. forklarede, at der har været en gennemgang af inventar der er indeholdt i den udbudte leverance. Der var en del mindre ændringer, men generelt gik det stort set op.

3 Tidsplan

a. Rejsegilde

Lene meddelte, at rejsegildet er den 28. februar 2020, kl. 11.00 – 13.00.

Tidligere havde man talt om den 21. feb. 2020, men det viste sig, at dette var en vigtig dag for konfirmationsforberedelse.

Forventede talere:

- Borgmester – Henrik Frandsen
- Formand for Børn & Skoleudvalget – Kim Printz Ringbæk
- Evt. repræsentant for Friis & Moltke

Jan nævnte, at pressen skal inviteres.

Der kan være tale om forskellige aktiviteter, musik m.v. Klaus S. nævnte at skolekoret gerne vil indgå i underholdningen.

Lene og Per fortsætter planlægningen af rejsegildet.

Lars-Erik nævnte, at selve vejnavnet for vejen til Skærbæk Skole skal offentliggøres ifm. rejsegildet. Så det skal man lige have inddraget i planlægningen.

b. Afleveringsdato

Sune nævnte at forventet færdiggørelse fortsat er primo juni 2020 ligesom ved sidste adm. styregruppemøde.

De sidste indvendige arbejder er færdige med udgangen af juli 2020. Ibrugtagningstilladelse vil derfor skulle være klar ultimo juli.

De sidste arbejder på udeområderne forventes at være færdige inden skolestart august 2020.

c. Indflytning

Klaus udlevere og gennemgik en flytteplan (Bilag 2), som indeholder aktiviteter for hvilke områder/rum der kan flyttes før og efter sommerferien og hvem der er ansvarlig for aktiviteterne.

Det blev drøftet hvem der skal stå for den praktiske flytning. Lars-Erik nævnte at man evt. kan lade et flyttefirma stå for flytning af borde/reoler og andre store ting og så lade medarbejderne stå for nedpakning, flytning af kasser og oppakning.

Man var enige om, at det er denne løsning der arbejdes videre med.

Man blev enige om, at:

- Klaus F. opdaterer flytteplanen
- Per finder ud af hvem vi indhenter tilbud fra ift. flytning af store møbler.

d. Kommunikationsplan

Lene præsenterede den kommunikationsplan der er udarbejdet som checkliste og som var medsendt dagsordenen.. Der er mange forskellige aktiviteter, hvor nogle er tæt forbundet til byggeriet, f.eks. ved sms-varsling af borgere – mens andre er opgaver Lene selv kan varetage.

Kommunikationsplanen blev gennemgået og nye oplysninger blev skrevet på hver aktivitet. Lene er ansvarlig for opdatering, men får info fra Sune.

Den opdaterede kommunikationsplanen er vedlagt som Bilag 3.

Klaus S. nævnte at statsministeren faktisk indviede en skole i Lindbjergskolen i Herning Kommune i starten af 2020. Så kan man overveje om vi på lignende måde kan få nogen til at deltage i indvielsen. Jan følger op på dette.

<https://nyheder.herning.dk/nyhedsarkiv/2020/jan/ny-skole-indviet-af-statsministeren>

4 Økonomi

Der var udsendt et forkert bilag til mødet, det rigtige er medsendt dette referat som Bilag 4. Sune gennemgik hovedbudget.

Fordeling af budget	Kontraktbeløb	Ekstraarbejder	I alt
Bygge- og anlæg	84.938.375	3.144.918	88.082.693
Totalrådgiver	9.000.000	-365.375	8.634.625
Øvrige omkostninger	5.589.082	-	5.589.082
Uforudsete udgifter	-	393.000	393.000
I alt	99.527.457	3.172.543	102.700.000

Jan udtrykte tiltro til, at budgettet kan overholdes. Det kræver dog, at der hurtig kommer en afklaring ift. forsikrings sagen.

5 Eventuelt

a. Kunstnerisk udsmykning

Klaus F nævnte, at det er Cai-Ulrich von Platen der er den valgte kunstner, og han er pt. ved at udarbejde et projektforslag med et økonomisk overslag.

Berit nævnte, at Bikubenfonden ikke havde sat penge af til projektet.

b. Skærbækcentret

Klaus F. nævnte, at der er behov for en afklaring med Skærbækcentret. Jan nævnte, at problemstillingen er kendt og at der arbejdes på en afklaring.

6 Næste møde

Næste møde i den administrative styregruppe er **tirsdag den 18. februar 2020**.

Foreløbig dagsorden til mødet er:

- 1. Bemærkning til sidste referat**
- 2. Status på byggeriet**
 - a. Generel information om byggeriets stade (Sune)
 - b. Forsikrings sag vedr. facadekonstruktion (Sune)
 - c. Betonelementer, maling (Thomas)
- 3. Tidsplan**
 - a. Rejsegilde (Per og Lene)
 - b. Afleveringsdato (Sune)
 - c. Flytteplan (Klaus F)
 - d. Kommunikationsplan (Lene)
- 4. Økonomi**
 - a. Gennemgang af hovedbudget og forbrug (Sune)
- 5. Eventuelt**
 - a. Kunstnerisk udsmykning (Klaus F)
 - b. Samarbejde med Skærbækcentret

5659566#0 - 06 BH mødereferat nr 5
Fra: Lars Mathiesen [lm@fmbygningsdrift.dk]
Til: Sune Bundesen [sb32@toender.dk]
Sendt dato: 19-01-2020 14:20
Modtaget Dato: 19-01-2020 14:20
Vedrørende: SSK, BH-mødereferat nr 5
Vedhæftninger: image001_57.png
BYGH Møde nr 5, 17-10-2020.pdf
Aftaleseddel KE05 med DM signering.pdf
CE03 , Aftaleseddel TØ , 17-01-2020.pdf

Hej Sune

Vedhæftet er BH mødereferatet fra i fredags..

Jeg har highlightet med gult, de punkter der kræver action sådan asap fra dig/ jer...

Husker du lige at returnere disse to vedhæftede iht aftalesedler , mandag morgen..
Helt undtagelsesvis, før jeg signerer, aht hurtig ekspedition..

Med venlig hilsen

Lars Mathiesen

Bygge- og Projektleder

Mobilnr.: +45 4029 9587

Mail: lm@fmbygningsdrift.dk

Web: www.fmbygningsdrift.dk



Hovedkontor:

FM Bygningsdrift ApS
Bryggergade 6A, 1.
7400 Herning

Afdeling Sverige:

FM Management AB
Bergaliden 11
252 23 Helsingborg



TØNDER KOMMUNE

Byggesag: Ny skole i Skærbæk
Bygherre: Tønder Kommune
 Wegners Plads 2, 6270 Tønder
Entreprise: Vent.-entreprisen
Entreprenør: GK Danmark
Sagsnr.: 82.06.00-G01-1-16
Alt: Sune Bundesen
EAN: 5798 0050 31734

Note: Alle beløb er excl. moms

Arbejde	Enh.	Mængde	a' kr.	I alt kr.
Ændringer på Vent.-anlæg ifm detailprojektering af VE02 Fordeling: Ekstra tegnetid = 14.625,00 Opdeling af aggregat-lyddæmper i to = 850,00 Teknisk isolering af afkast og indtag forøges til 50 mm = 2.800,00 F7+M5 filtre i stedet for G4 = 1.500,00	1	stk	19.775,00	19.775,00

I alt excl. moms kr.	19.775,00
Moms, 25 %	4.943,75
I alt incl. moms kr.	24.718,75

Arbejdet og/eller leverancen udføres til en aftalt pris på i alt incl. moms kr. 24.718,75

Arbejdet og/eller leverancen udføres som regningsarbejde på grundlag af de i tilbuddet fastsatte betingelser for arbejder og leverancer til en ca. pris, der er aftalt til i alt incl. moms kr.

Bygherren har adgang til at føre kontrol med timesedler, følgesedler og regnskabsbilag.
 Den aftalte cirkapris kan ikke overskrides med mere end 10 %.

 Dato:

 Dato:

10-01-2020
 Dato:

 For bygherren

 For byggeledelsen

 For entreprenøren

Ved min underskrift bekræfter jeg/vi, at jeg/vi er indforstået med aftalens indhold, at jeg/vi kan indgå bindende aftaler, samt at der for denne aftale gælder samme betingelser, som anført på den tilhørende entrepriseaftale.

BYGHERREMØDE-REFERAT

Bygherre: Tønder Kommune

Byggesag: Skærbæk Ny Skole

Referat af bygherremøde Nr 5

Mødetid/-sted: 17-01-2020 , Tønder Rådhus

Referat: Uploades på Dalux

Mødedeltagere:

Sune Bundesen - Tønder Kommune (SB)
Lars Mathiesen - FM Bygningsdrift (ref) (LM)

1. Rådgiverforhold:

Følgende punkter blev drøftet:

Potentielle projektudfordringer:

- 1) UV Ændring mangler stadig tilbagemelding på mellembygningen. *Afklaring ved Geberit uge 4.*
- 2) Der mangler detailløsninger på Science tårn, disse er under udarbejdelse *Forventet afklaring i uge 4.*
- 3) Der skal udføres afklaring og projekt-entydighed ift dørhuller i betonelementer og elevatorer. *Pågår*
- 4) Der er 3-4 vindues/dørhuller i facade-bagvægselementer, der ikke har samme højdemål. *Råhus påfører*
- 5) *Overflader på de betonelementer, der påregnes at stå " rå " bør nøje kvalitetssikres og en evt overflade behandling skal beskrives. Drøftet på Adm styregruppemøde d. 14-01 , og ARK klargør en holdning til møde med Maler d. 21-01..*
- 6) Der er tilsyneladende en del tegningsmål på indvendige plantegninger, der skal verificeres og kvalitetssikres.
- 7) Der bør gennemføres en Tværfaglig gennemgang af de indvendige tegninger og beskrivelser.
- 8) Der skal findes en løsning på udfordringen vedr El-installationerne i gulve i Nordbygningen. LM har bedt Bravida fremkomme med en skriftlig redegørelse for, hvordan de ser den udførte installation, kan leve op til kravene i udbuds-projektet.

Der er indkaldt til afklarende møde tirsdag d. 7-1, kl. 11 på byggepladsen.
 Det er accepteret at bibeholde installationerne som udført i Nordbygningen, mens det Resterende i Syd og mellembygninger udføres iht udbuds- og projektmateriale.
 EL, skal give en dekort på Kr.: 22.000,00 for den ændrede udførelse i Nord

10) Der er konstateret meget lidt tolerance på pladsen til installationer over nedhængte lofter OFG til Overkant lofter 3052 mm - UK, Kabelbakker 3070 mm = tolerance på 18 mm.

11) **En stor del af de indstøbte stik-dåser i elementerne er placeret 70-80 mm for lavt.**
Det anbefales at stikkontakter og afbrydere generelt placeres 70-80 mm lavere, i beton-elementer og gipsvægge.
Sune undersøger om smartboards etc kan placeres i højden 1930 mm i stedet for 2010 mm.
Ark skal undersøge muligheden for montering af ekstra underlag under skærmtegl, for at styrke holdbarheden af konstruktionen i op til 2,0 meters højde. ARK undersøger ved tegl-leverandør.

2) Tidsplan:

Hoved-udførelsesplan af 12-12-2019 er gjort gældende og udsendt.
 BH Tidsplan med reference-terminer er udsendt d. 20-12-2019
 Fagtilsynsplan er udsendt til ING, ARK og EL-ING d. 20-12-2019.

Der er indkaldt til et tidsplansmøde på Tønder Rådhus på mandag d. 20-01 kl 13.30, for drøftelse af evt konsekvenser af en udsættelse af afleveringstidspunktet.

Fremdrift:

Lukning af bygninger og tæt tag er de store udfordringer henover vinteren.
 Der er rigtig meget regn og konstante afbrydelser der forhindrer en kontinuerlig udførelse på tag- og facader arbejder.

Tæt tag forventes:

Nordbygning: Ultimo uge 5

Sydbygning: Uge 7/8

Mellebygning: Uge 7/8

Uge 4 er mellebygningen beton og stål færdigmonteret.

Uge 5 til 10 - 2020 leveres og monteres udv vinduer og døre.

3) Økonomi:

Økonomi , dekort på EL på ca 22.000,- ifm afklaring af 4 punkter

Opgørelse af ekstra på N&P belysning

Opgørelse af dimensions-forøgelse på Hovd- og stikledninger

Opgørelse af fradrag på den generelle belysning

opgørelse af fradrag for ændret kabelføring i Nordbygning, for lavspændingsinstallationer.

Økonomi , vedr BP veje med rådhus :

Opmåling drøftes , anbefaling om enighed på 3250m²

Det vil, i givet fald, give en besparelse på Kr.: 42.210,00 på oprindelig aft.-seddel AE 24.

Orientering om ekstra pris på 125.000,- på slidlagsgulve, minus fradrag for teknikrum

(fremgår i øvrigt af tilbudslisten)

LM orienterede kort omkring økonomi-mødet d. 14-01 med Tømrer, der vil blive udsendt referat fra Thomas Ushus.

Budget:

Budgettet blev kort gennemgået , LM opdaterer løbende budgettet og budgettet gennemgås på de løbende BH-Møder. (Se bilag Budget og skema over Uforudsete arbejder)

Uforudsete omkostninger og ekstra-arbejder:

Skema over de pt. skønnede uforudsete omkostninger blev gennemgået og drøftet. (Se bilag 2)
LM efterspørger bygherrens holdning til det forholdsvis lave tilbageværende beløb, til Uforudsete udgifter.

4) Diverse:**Rejsegilde:**

Der arrangeres officielt rejsegilde fredag d. 28 februar 2020.

Dette påtænkes som et større arrangement, for entreprenører, politikere , skolebørn/forældre etc
Bygherren, Tønder Kommune udsender invitationer til de relevante personer og firmaer.

AFTALESEDDEL

NR: CE03

Byggesag: Ny skole i Skærbæk
Bygherre: Tønder Kommune
 Wegners Plads 2, 6270 Tønder
Entreprise: Tømrer-entreprisen
Entreprenør: Kraftman A/S
Sagsnr.: 82.06.00-G01-1-16
Aft: Sune Bundesen
EAN: 5798 0050 31734

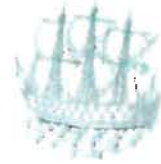

TØNDER KOMMUNE

Note: Alle beløb er excl. moms

Arbejde	Enh.	Mængde	a' kr.	I alt kr.
Udførelse af gips på skillevægge 12 lag på én side samt gips i 2 lag på den anden side KUN over lofter Gældende for Nordbygningens 1.sal, opgørelse iht tilbudslistens mængder	m2		35,00 excl moms	

I alt excl. moms kr.
 Moms, 25 %
 I alt incl. moms kr.

Arbejdet og/eller leverancen udføres til en aftalt pris på i alt incl. moms kr.

Arbejdet og/eller leverancen udføres som regningsarbejde på grundlag af de i tilbuddet fastsatte betingelser for arbejder og leverancer til en ca. pris, der er aftalt til i alt incl. moms kr.

Bygherren har adgang til at føre kontrol med timesedler, følgesedler og regnskabsbilag.
 Den aftalte cirkapris kan ikke overskrides med mere end 10 %.

Dato: _____

Dato: _____

Dato: 17/1 2020

For bygherren _____

For byggeledelsen _____



Ved min underskrift bekræfter jeg/vi, at jeg/vi er indforstået med aftalens indhold, at jeg/vi kan indgå bindende aftaler, samt at der for denne aftale gælder samme betingelser, som anført på den tilhørende entrepriseaftale.

FM Bygningsdrift
Logistik & Rådgivning

5506419#0 - 06 Løsning til vinduer sendt fra rådgiver

Fra: Kasper Fønnesbæk [kf@taekker.dk]
Til: Sune Bundesen [sb32@toender.dk]
Cc: Aron Jørgensen [arjo6@toender.dk]; Kim Lønborg [kl42@toender.dk]; Lars Mathiesen (lm@fmbygningsdrift.dk) [lm@fmbygningsdrift.dk]; Michael Morthensen | Bravida [Michael.k.Morthensen@bravida.dk]
Sendt dato: 20-01-2020 14:01
Modtaget Dato: 20-01-2020 14:01
Vedrørende: VS: Løsning til vinduer
Vedhæftninger: Løsning til vinduesopluk.pdf

Hej Sune

Jeg har modtaget vedhæftede forslag til hvordan den naturlige ventilation skal styres i de enkelte rum – via CTS rumpanel eller via separat tryk. Løsningerne er beskrevet i nedenstående mail.

Jeg vil anbefale løsning 1 i fht. at få en så simpel installation som muligt og da der er ekstra økonomi forbundet med de andre løsninger samlet set.

Ring endelig hvis du har spørgsmål til fremsendte. Venligst om du vil vende tilbage med hvad I ønsker snarest – tak.

De bedste hilsner
Mit freundlichen Grüßen
Best regards

Kasper Fønnesbæk
Civilingeniør, VVS, Energi og Indeklima
kf@taekker.dk

Tækker Rådgivende Ingeniører A/S
Toldkammeret
Hack Kampmanns Plads 1, st. tv.
8000 Aarhus C - Danmark

M +45 26759542
T +45 8619 1844
F +45 8619 1834

www.taekker.dk



Fra: Morthensen Michael Kenneth (Bravida) <Michael.k.Morthensen@bravida.dk>
Sendt: 20. januar 2020 11:54
Til: Kasper Fønnesbæk <kf@taekker.dk>
Emne: VS: Løsning til vinduer

Nu med vedhæftet 😊

Med venlig hilsen
Bravida Danmark A/S

Michael Morthensen
Projektleder CTS Odense
Tlf.: +45 2525 3434

Bravida Danmark A/S

BEMÆRK NY ADRESSE:
C.F. TIEGENS BOULEVARD 43 | 5220 ODENSESØ | DANMARK

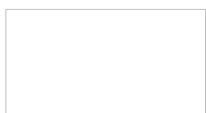

Besøg os på www.bravida.dk

Følg os på LinkedIn og Facebook



Fra: Morthensen Michael Kenneth (Bravida)
Sendt: 20. januar 2020 11:53
Til: 'kf@taekker.dk' <kf@taekker.dk>
Emne: Løsning til vinduer

Hej Kasper

I forbindelse med ekstra pris til syring af vinduer er der flere løsninger (se vedhæftet) som I skal tage stilling til.

Løsning 1

Vi skifter rumfølterne ud til en føler med display, hvor man bruger ventilatorfunktionen til at åbne vinduerne (Billigst)

Løsning 2

Vi bruger de rumføler som er tiltænkt i projektet og monterer et jaloustræk til vinduerne.

Løsning 3

Vi monterer et rumpanel, hvor man kan betjene vinduerne fra, man da de ikke kan fås med CO2 skal det monteres en CO2 føler oppe over panelet.

Derud over haster det med datablade på vinduerne. Jeg håber på svar hurtigst muligt.

Med venlig hilsen
Bravida Danmark A/S

Michael Morthensen
Projektleder CTS Odense
Tlf.: +45 2525 3434

Bravida Danmark A/S

BEMÆRK NY ADRESSE:
C.F.TIETGENS BOULEVARD 43 | 5220 ODENSE SØ | DANMARK

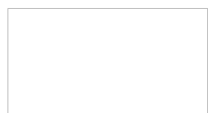

Besøg os på www.bravida.dk

Følg os på LinkedIn og Facebook



Bravida – vi giver bygninger liv

Bravida er Nordens førende leverandør af installations- og serviceydelser med cirka 10.000 medarbejdere, heraf omkring 1.800 i Danmark. Bravida udfører såvel specialopgaver som helheds løsninger indenfor el, vvs og ventilation og tilbyder alt fra design og projektering til installation, drift og vedligehold. Bravida har afdelinger på omkring 160 lokationer i Sverige, Norge, Danmark og Finland. https://url12.mailanyone.net/v1/?m=1itUhW0006e9-4j&i=57e1b682&c=MoE7ztXbYfkqJ7h7Tb8stMJcozAjrVpy_GyK5z9QaZ3FnuBEB24yl_C69fM8mHGJZL-m9Ucl6P2-02EyjhwpDI_cxpcStqmOCiifG-xlojA6gvfzQ730Fj5fVgo18rqzghVg4uvNt7GahX-JVZGK_kM7JW-Di8tn3XA7vZi6OUFODBFRIAnkZ2QgtK98fMcx9nVmdLL12252gJSuKqwg

Følg linket for at se Bravidas persondatapolitik https://url12.mailanyone.net/v1/?m=1itUhW0006e9-4j&i=57e1b682&c=9VoPc560Y5_rl_9Vd7WaiyaT6WBjv8PKXWHo1ZV/OaldR4x6Eb4z1oC5EE4aj3ur5eDczjge7iBuaKz8NW-SpYDgEu1KdkFHh1SicNFBqoCQbOw-nLCPfglCGW1T-9V0-5BEwbH_RITLsPAA1e1mAGAw8HhPFzB5KfD5In6mFdS5WbU5ZhnXRtVJ_A8buaE_8zk7M5nc1G-2mj1JYr+DjcEGHef5GlyLGuHhaUNx1fRHeTdfbGUVc3VJ4vQ2SQ

Løsning 1



Løsning 2



Løsning 3



5556597#0 - 06 forslag til Løsning til vinduer

Fra: Kasper Fønnesbæk [kf@taekker.dk]
Til: Sune Bundesen [sb32@toender.dk]
Cc: Aron Jørgensen [arjo6@toender.dk]; Kim Lønborg [kl42@toender.dk]; Lars Mathiesen [lm@fmbyggningsdrift.dk] [lm@fmbyggningsdrift.dk]; Michael Morthensen | Bravida [Michael.k.Morthensen@bravida.dk]
Sendt dato: 20-01-2020 14:01
Modtaget Dato: 20-01-2020 14:01
Vedrørende: VS: Løsning til vinduer
Vedhæftninger: Løsning til vinduesopluk.pdf

Hej Sune

Jeg har modtaget vedhæftede forslag til hvordan den naturlige ventilation skal styres i de enkelte rum – via CTS rumpanel eller via separat tryk. Løsningerne er beskrevet i nedenstående mail.

Jeg vil anbefale løsning 1 i fht. at få en så simpel installation som muligt og da der er ekstra økonomi forbundet med de andre løsninger samlet set.

Ring endelig hvis du har spørgsmål til fremsendte. Venligst om du vil vende tilbage med hvad I ønsker snarest – tak.

De bedste hilsner
Mit freundlichen Grüßen
Best regards

Kasper Fønnesbæk
Civilingeniør, VVS, Energi og Indeklima
kf@taekker.dk

Tækker Rådgivende Ingeniører A/S
Toldkammeret
Hack Kampmanns Plads 1, st. tv.
8000 Aarhus C - Danmark

M +45 26759542
T +45 8619 1844
F +45 8619 1834

www.taekker.dk



Fra: Morthensen Michael Kenneth (Bravida) <Michael.k.Morthensen@bravida.dk>
Sendt: 20. januar 2020 11:54
Til: Kasper Fønnesbæk <kf@taekker.dk>
Emne: VS: Løsning til vinduer

Nu med vedhæftet 😊

Med venlig hilsen
Bravida Danmark A/S

Michael Morthensen
Projektleder CTS Odense
Tlf.: +45 2525 3434

Bravida Danmark A/S
BEMÆRK NY ADRESSE:
C.F. TIEGENS BOULEVARD 43 | 5220 ODENSESØ | DANMARK

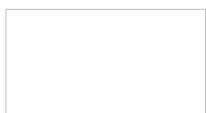

Besøg os på www.bravida.dk

Følg os på LinkedIn og Facebook



Fra: Morthensen Michael Kenneth (Bravida)
Sendt: 20. januar 2020 11:53
Til: 'kf@taekker.dk' <kf@taekker.dk>
Emne: Løsning til vinduer

Hej Kasper

I forbindelse med ekstra pris til syring af vinduer er der flere løsninger (se vedhæftet) som I skal tage stilling til.

Løsning 1

Vi skifter rumfølterne ud til en føler med display, hvor man bruger ventilatorfunktionen til at åbne vinduerne (Billigst)

Løsning 2

Vi bruger de rumføler som er tiltænkt i projektet og monterer et jaloustræk til vinduerne.

Løsning 3

Vi monterer et rumpanel, hvor man kan betjene vinduerne fra, man da de ikke kan fås med CO2 skal det monteres en CO2 føler oppe over panelet.

Derud over haster det med datablade på vinduerne. Jeg håber på svar hurtigst muligt.

Med venlig hilsen
Bravida Danmark A/S

Michael Morthensen
Projektleder CTS Odense
Tlf.: +45 2525 3434

Bravida Danmark A/S

BEMÆRK NY ADRESSE:
C.F.TIETGENS BOULEVARD 43 | 5220 ODENSE SØ | DANMARK

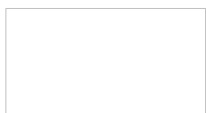

Besøg os på www.bravida.dk

Følg os på LinkedIn og Facebook



Bravida – vi giver bygninger liv

Bravida er Nordens førende leverandør af installations- og serviceydelser med cirka 10.000 medarbejdere, heraf omkring 1.800 i Danmark. Bravida udfører såvel specialopgaver som helheds løsninger indenfor el, vvs og ventilation og tilbyder alt fra design og projektering til installation, drift og vedligehold. Bravida har afdelinger på omkring 160 lokationer i Sverige, Norge, Danmark og Finland. https://url12.mailanyone.net/v1/?m=1itUhW0006e9-4j&i=57e1b682&c=MoE7ztXbYfkqJ7h7Tb8stMJcozAjrVpy_GyK5z9QaZ3FnuBEB24yl_C69fM8mHGJZL-m9Ucl6P2-02EyjhwpDI_cxpcStqmOCiifG-xlojA6gvfzQ730Fj5fVgo18rqzghVg4uvNt7GahX-JVZGK_kM7JW-Di8tn3XA7vZi6OUFODBFRIAnkZ2QgtK98fMcx9nVmdLL12252gJSuKqwg

Følg linket for at se Bravidas persondatapolitik https://url12.mailanyone.net/v1/?m=1itUhW0006e9-4j&i=57e1b682&c=9VoPc560Y5_rl_9Vd7WaiyaT6WBjv8PKXWHo1ZV/OaldR4x6Eb4z1oC5EE4aj3ur5eDczjge7iBuaKz8NWSpYDgEu1KdkFHh1SicNFBqoCQbOw-nLCPfglCGW1T-9V0-5BEwbH_RITLsPAA1e1mAGAw8HhPFzB5KfD5In6mFdS5WbU5ZhnXRtVJ_A8buaE_8zk7M5nc1G-2mj1JYr+DjcEGHef5GlyLGuHhaUNx1fRHeTdfbGUVc3VJ4vQ2SQ

Løsning 1



Løsning 2



Løsning 3



5677898#0 - 06 Løsning til vinduer

Fra: Kasper Fonnesbæk [kf@taekker.dk]
Til: Sune Bundesen [sb32@toender.dk]
Cc: Aron Jørgensen [arjo6@toender.dk]; Kim Lønborg [kl42@toender.dk]; Lars Mathiesen [lm@fmbygningsdrift.dk] [lm@fmbygningsdrift.dk]; Michael Morthensen | Bravida [Michael.k.Morthensen@bravida.dk]
Sendt dato: 20-01-2020 14:01
Modtaget Dato: 20-01-2020 14:01
Vedrørende: VS: Løsning til vinduer
Vedhæftninger: Løsning til vinduesopluk.pdf

Hej Sune

Jeg har modtaget vedhæftede forslag til hvordan den naturlige ventilation skal styres i de enkelte rum – via CTS rumpanel eller via separat tryk. Løsningerne er beskrevet i nedenstående mail.

Jeg vil anbefale løsning 1 i fht. at få en så simpel installation som muligt og da der er ekstra økonomi forbundet med de andre løsninger samlet set.

Ring endelig hvis du har spørgsmål til fremsendte. Venligst om du vil vende tilbage med hvad I ønsker snarest – tak.

De bedste hilsner
Mit freundlichen Grüßen
Best regards

Kasper Fonnesbæk
Civilingeniør, VVS, Energi og Indeklima
kf@taekker.dk

Tækker Rådgivende Ingeniører A/S
Toldkammeret
Hack Kampmanns Plads 1, st. tv.
8000 Aarhus C - Danmark

M +45 26759542
T +45 8619 1844
F +45 8619 1834

www.taekker.dk



Fra: Morthensen Michael Kenneth (Bravida) <Michael.k.Morthensen@bravida.dk>
Sendt: 20. januar 2020 11:54
Til: Kasper Fonnesbæk <kf@taekker.dk>
Emne: VS: Løsning til vinduer

Nu med vedhæftet 😊

Med venlig hilsen
Bravida Danmark A/S

Michael Morthensen
Projektleder CTS Odense
Tlf.: +45 2525 3434

Bravida Danmark A/S

BEMÆRK NY ADRESSE:
C.F. TIEGENS BOULEVARD 43 | 5220 ODENSESØ | DANMARK

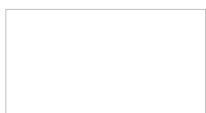

Besøg os på www.bravida.dk

Følg os på LinkedIn og Facebook



Fra: Morthensen Michael Kenneth (Bravida)
Sendt: 20. januar 2020 11:53
Til: 'kf@taekker.dk' <kf@taekker.dk>
Emne: Løsning til vinduer

Hej Kasper

I forbindelse med ekstra pris til syring af vinduer er der flere løsninger (se vedhæftet) som I skal tage stilling til.

Løsning 1

Vi skifter rumfølerne ud til en føler med display, hvor man bruger ventilatorfunktionen til at åbne vinduerne (Billigst)

Løsning 2

Vi bruger de rumføler som er tiltænkt i projektet og monterer et jaloustræk til vinduerne.

Løsning 3

Vi monterer et rumpanel, hvor man kan betjene vinduerne fra, man da de ikke kan fås med CO2 skal det monteres en CO2 føler oppe over panelet.

Derud over haster det med datablade på vinduerne. Jeg håber på svar hurtigst muligt.

Med venlig hilsen
Bravida Danmark A/S

Michael Morthensen
Projektleder CTS Odense
Tlf.: +45 2525 3434

Bravida Danmark A/S

BEMÆRK NY ADRESSE:
C.F.TIETGENS BOULEVARD 43 | 5220 ODENSE SØ | DANMARK

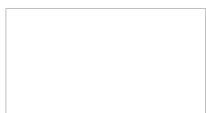

Besøg os på www.bravida.dk

Følg os på LinkedIn og Facebook



Bravida – vi giver bygninger liv

Bravida er Nordens førende leverandør af installations- og serviceydelser med cirka 10.000 medarbejdere, heraf omkring 1.800 i Danmark. Bravida udfører såvel specialopgaver som helheds løsninger indenfor el, vvs og ventilation og tilbyder alt fra design og projektering til installation, drift og vedligehold. Bravida har afdelinger på omkring 160 lokationer i Sverige, Norge, Danmark og Finland. https://url12.mailanyone.net/v1/?m=1itUhW0006e9-4j&i=57e1b682&c=MoE7ztXbYfkqJ7h7Tb8stMJcozAjrVpy_GyK5z9QaZ3FnuBEB24yl_C69fM8mHGJZL-m9Ucl6P2-02EyjhwplDl_cxpcStqmOCiifG-xlojA6gvfzQ730Fj5rfVgo18rqzghVg4uvNt7GahX-JVZGK_kM7JW-Di8tn3XA7vZi6OUFODBFRIAnkZ2QgtK98fMcx9nVmdLL12252gJSuKqwg

Følg linket for at se Bravidas persondatapolitik https://url12.mailanyone.net/v1/?m=1itUhW0006e9-4j&i=57e1b682&c=9VoPc560Y5_rl_9Vd7WaiyaT6WBjv8PKXWHo1ZV/OaldR4x6Eb4z1oC5EE4aj3ur5eDczjge7iBuaKz8NWSpYDqEu1KdkFHh1SicNFBqoCQbOw-nLCPfglCGW1T-9V0-5BEwbH_RITLsPAA1e1mAGAw8HhPFzB5KfD5In6mFdS5WbU5ZhnXRtVJ_A8buaE_8zk7M5nc1G-2mj1JYr+DjcEGHef5GlyLGuHhaUNx1fRHeTdfbGUVc3VJ4vQ2SQ

Løsning 1



Løsning 2



Løsning 3



5659581#0 - 06 hvidevare til gennemsyn

Fra: Lars Mathiesen [lm@fmbyggningsdrift.dk]
Til: Sune Bundesen [sb32@toender.dk]
Cc: Thomas Ushus (tbu@friis-moltke.dk) [tbu@friis-moltke.dk]; Troels Juhl Andersen [TRJA@ramboll.dk]; Morten Høier [moh@taekker.dk]; Henrik Villefrance [hv@friis-moltke.dk]
Sendt dato: 21-01-2020 07:55
Modtaget Dato: 21-01-2020 07:55
Vedrørende: VS: hvidevare til gennemsyn
Vedhæftninger: 20200121075503649.pdf

FYL..

Hårde hvidevarer leverancen, til gennemsyn fra El-Entreprenøren

Med venlig hilsen

Lars Mathiesen

Bygge- og Projektleder

Fra: Christensen Thomas (Bravida) <t.christensen@bravida.dk>

Sendt: 21. januar 2020 07:52

Til: Lars Mathiesen <lm@fmbyggningsdrift.dk>

Emne: hvidevare til gennemsyn

Hej Lars

Her er de hvidevare vi kommer med.

Ved ikke hvem der skal se dem igennem?

Med venlig hilsen

Bravida Danmark A/S

Thomas Christensen

Projektleder

Mobil 2525 3435

E-mail t.christensen@bravida.dk

Bravida Danmark A/S

Fabriksvej 7-9

6000 Kolding

Bravida - vi kan el, vvs og ventilation

www.bravida.dk

Bravida – vi giver bygninger liv

Bravida er Nordens førende leverandør af installations- og serviceydelser med cirka 10.000 medarbejdere, heraf omkring 1.800 i Danmark. Bravida udfører såvel specialopgaver som helhedsløsninger indenfor el, vvs og ventilation og tilbyder alt fra design og projektering til installation, drift og vedligehold. Bravida har afdelinger på omkring 160 lokationer i Sverige, Norge, Danmark og Finland. www.bravida.dk

Følg linket for at se Bravidas persondatapolitik www.bravida.dk/om-bravida/persondatapolitik

KEKV:::

Vores reference: Henrik Petersen

0878100187 HÅNDTØRRER OPTIMA HVID

VVS nr.: 776286110

Typebeskrivelse: M99A

Leverandør: SOLAR PLUS

Kort beskrivelse:

HÅNDTØRRER OPTIMA HVID

Beskrivelse:

Håndtørrer Optima M99A, hvidt stålkabinet. Velegnet til medium brugsfrekvens. 230V/50-60 Hz, 1640 W. HxBxD 302x255x144 mm.

Lang beskrivelse:

Optima er en automatisk håndtørrer med kabinet i rustfrit stål leveret med hvid epoxyemaljeret eller krom satin finish. Håndtørreeren er dobbeltisoleret og forsynet med et energibesparende varmeelement. Optima anvendes på hospitaler, klinikker, virksomheders toiletrum og lignende "beskyttede" miljøer.

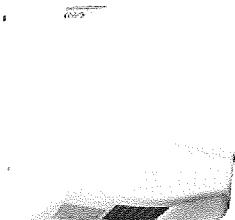

Beskrivelse

Design	Classic 4000
Produktmål i mm HxBxD	1860x595x650
Indbygningsmål i mm HxBxD (min)	1960x600x650
Energiklasse	A++
Energiforbrug i kWh pr døgn/år	0,361/132
Rumfang i liter køl netto	380
Lydniveau i dB(A)	40
Klimaklasse	SN-T
Antal kompressorer/elektronisk ventil	1/-
Vendbar dør	•
Belysning - LED /LED top/LED panel - antal.	-/1/2
Alarm ved åben dør - Akustisk/Visuel	•/•
Alarm ved for høj temperatur - Akustisk/Visuel	•/•
Strømvisning	•
Styring - manuel/elektronisk/elektronisk med display	-/•/•
Udskiftelig tætningsliste i dør	•

Udstyr i køl

AirSystem/Full NoFrost	-/•
SuperCool	•
EcoFunction	•
FreshZone skuffe liter/med teleskopudtræk/SoftClose	22/•/-
Grøntsagsskuffer antal/med teleskopudtræk/SoftClose	1/•/-
Glashylder/antal flytbare	6/4
Vinhylder - antal	1/-
Dørhylder/heraf med låg/flaskeholder	5/1/-

Installation

El-tilslutning V/Hz	220~240V/50Hz
Tilslutningseffekt i watt	81
Sikring, Amp	10
Ledning monteret/længde (m)	•/2,5
Justerbare stilleben/hjul	2/-



- Fritstående køleskab i hvid
- Rumfang netto 380 liter
- Energiklasse A++
- Energiforbrug 132 kWh pr. år
- Touch display og elektronisk styring
- Energivenlig dobbelt LED sidebelysning
- Temperaturvisning
- Åben dør alarm
- Alarm ved for høj temperatur
- FreshZone med teleskopudtræk
- Grøntsagsskuffe med teleskopudtræk
- Full NoFrost
- EcoFunction og SuperCool
- Flytbare, brudsikre glashylder
- Produktmål HxBxD: 186x59,5x65 cm



Beskrivelse

Design	Classic 4000
Produktmål HxBxD mm	1860x595x650
Indbygningsmål HxBxD mm	1960x600x650
Energiklasse	A++
Energiforbrug i kWh pr. døgn/kWh pr. år	0,704/257
Rumfang i liter frys netto	280
Lydniveau i dB(A)	42
Klimaklasse	SN-T
Antal kompressorer/elektronisk ventil	1/-
Stjernemærkning	4
Vendbar dør	•
Belysning - LED /LED top/LED panel – antal	-/1/-
Alarm ved åben dør - Akustisk/Visuel	•/•
Alarm ved for høj temperatur - Akustisk/Visuel	•/•
Strømvisning	•
Sikkerhed ved strømafbrudelse i timer fra -18 °C til -9 °C	15
Kan tåle rumtemperatur ned til -15 °C	•
Indfrysning kg. pr. døgn til -18 °C	25
Styring - manuel/elektronisk/elektronisk med display	-/•/•
Udsiftelig tætningsliste i dør	•
Udstyr i fryser	
SuperFreeze	•
NoFrost	•
EcoFunction	•
BigBox/MegaBox	•/-
Indfrysningbakke/med isterningebakke	-/•
Fryseskuffer	5
Hylde mellem skuffer - antal	6
Installation	
El-tilslutning V/Hz	220~240V/50Hz
Tilslutningseffekt i watt	183
Sikring, amp.	10
Ledning monteret/længde (m)	•/2,5
Justerbare stilleben/hjul	2/-



- Fritstående fryseskab i hvid
- Rumfang netto 280 liter
- Energiklasse A++
- Energiforbrug 257 pr. år
- Touch display og elektronisk styring
- Energivenlig LED belysning
- NoFrost for automatisk afrimning
- EcoFunction og SuperFreeze
- Åben dør alarm
- Alarm ved for høj temperatur
- Indfrysning 25 kg pr. døgn til -18 °C
- Kan tåle rumtemperatur ned til -15 °C
- Venstrehængt dør, vendbar
- Produktmål HxBxD: 186x59,5x65 cm



Beskrivelse	
Design	Classic 4000
Produktmål i HxBxD mm	2010x595x650
Indbygningsmål i HxBxD mm	2110x595x650
Energiklasse	A++
Energiforbrug i kWh pr. døgn/kWh pr. år	0,750/274
Rumfang i liter køleskab netto	266
Rumfang i liter fryseskab netto	94
Lydniveau i dB(A)	42
Klimaklasse	SN-T
Antal kompressorer/elektronisk ventil	1/-
Stjernemærkning	4
Vendbare døre	•
Belysning - LED /LED top/LED panel – antal	-/1/2
Alarm ved åben dør køl- /fryse afd. - Akustisk/Visuel	•/•
Alarm ved for høj temperatur	•/•
Strømvisning	•
Sikkerhed ved strømafbrydelse i timer fra - 18 til - 9 °C	18
Indfrysning kg pr. døgn til -18 °C	8
Styring - manuel/elektronisk/elektronisk med display	-/•/•
Udskiftelig tætningsliste i dør	•
Udstyr køl	
AirSystem/Full NoFrost	-/•
SuperCool	•
HolidayFunction	•
EcoFunction	•
FreshZone skuffe liter/med teleskopudtræk/SoftClose	22/•/1-
Grøntsagsskuffer antal/med teleskopudtræk/SoftClose	1/•/1-
Glashylder/antal flytbare	5/2
Vinhylder - antal	1/1-
Dørhylder/heraf med låg/flaskeholder	4/1-1-
Udstyr i fryse	
SuperFreeze	•
Kan tåle rumtemperatur ned til -15 °C	•
Indfrysningbakke/med isterningebakke	-/•
Fryseskuffer	3
Hylder mellem skuffer - antal	2
Installation	
Elektrisk tilkobling V/Hz	220~240V/50Hz
Tilslutningseffekt i watt	162
Sikring, amp.	10
Ledning monteret/længde (m)	•/2,5
Justerbare stilleben/hjul	2/1-

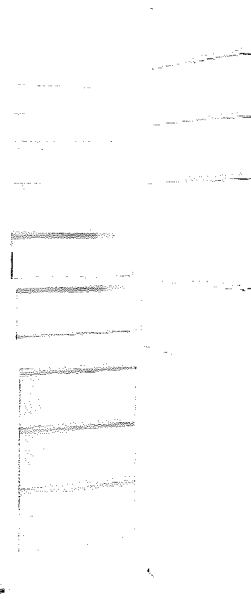

- Fritstående køle fryseskab i hvid
- Rumfang i køl netto 266 liter
- Rumfang i fryse netto 94 liter
- Energiklasse A++
- Energiforbrug 274 kWh pr. år
- Touch display og elektronisk styring
- Energivenlig dobbelt LED sidebelysning
- FreshZone med teleskopudtræk
- Grøntsagsskuffe med teleskopudtræk
- Full NoFrost for automatisk afrimning
- Åben dør alarm
- Alarm ved for høj temperatur
- EcoFunction, SuperCool og SuperFreeze
- Indfrysning 8 kg pr. døgn til -18 °C kan tåle rumtemperatur ned til -15 °C
- Produktmål HxBxD: 201x59,5x65 cm



KKI 6044-90 T

Beskrivelse

Produktmål HxBxD: mm	59x576x518
Indbygningsmål HxBxD mm	55x560x490
TouchControl	•
Betjening for hver kogezone	•
Restvarmeindikator	•
Opkogningsautomatik	•
Booster/Virtual PowerBooster - antal kogezone	4/-
Gryderegistrering - automatisk/intelligent	•/-
Autofocus	•
Timer/antal kogezone	•/4
Minutur	•
Holde varm funktion alle kogezone basis/temperatur °C	•/-
Elektronisk børnelås	•
Sikkerhedsstop	•
Antal kogezone	4
Forreste venstre kogezone størrelse i cm - watt	ø 14-22 - 2000/3000
Bagerste venstre kogezone størrelse i cm - watt	ø 10-18 - 1200/1400
Forreste højre kogezone størrelse i cm - watt	ø 10-18 - 1200/1400
Bagerste højre kogezone størrelse i cm - watt	ø 14-22 - 2000/3000

Installation

El-tilslutning V/Hz	230/400V 2N~50Hz
Total effekt kW	7,4
Sikring, Amp	2 x 16

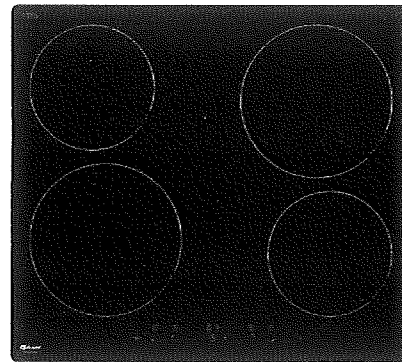

- Induktionskogeplade
- Lige kanter
- 4 induktionskogezone
- Børnesikring
- TouchControl med digitalt display
- Separat betjening af kogezone
- Automatisk gryderegistrering
- Restvarmeindikatorer
- Booster på alle kogezone
- Timer på alle kogezone
- Holde varm funktion
- Totaleffekt 7,4 kW
- Produktmål HxBxD: 5,9x57,6x51,8 cm
- Indbygningsmål HxBxD: 5,5x56x49 cm

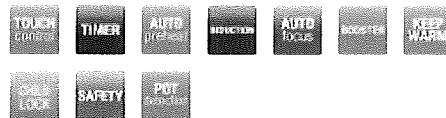

KKI 6044-90 T

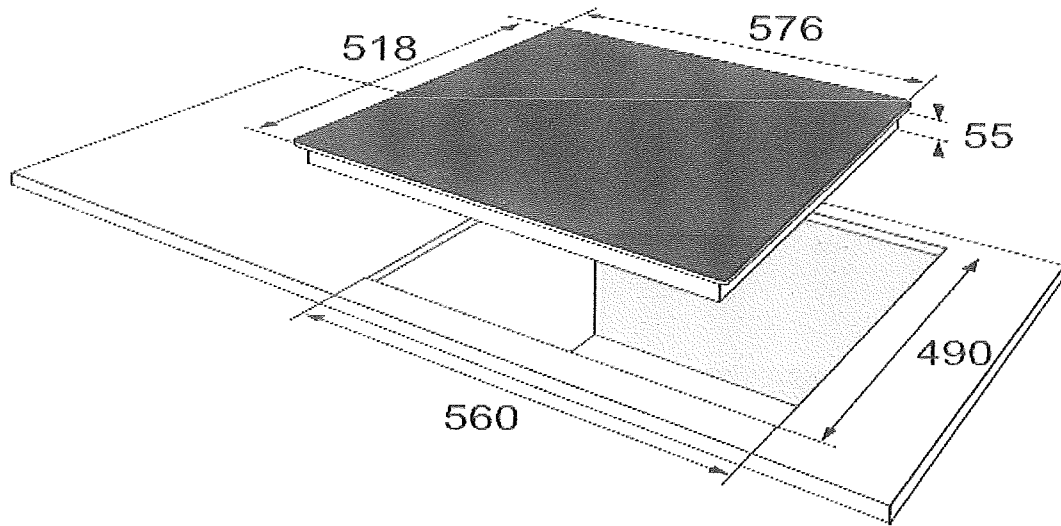

Beskrivelse

Produktmål HxBxD mm	595x595x575
Indbygningsmål i mm HxBxD (min)	595x560x560
Energiklasse	A
Energiforbrug for opvarmning, standardtest, traditionel/multifunktion, 0,9 Watt	
Ovnens størrelse i liter netto	77
Stor: 65 liter < volumen	•
Overfladeareal (arealet af den største bageplade, cm ²)	1566

Udstyr

Elektronisk ur med tænd/sluk funktion	•
Betjening - drejeknapper/PushPull knapper/TouchControl	-/•/-

Ovnfunktioner

Lys i ovn antal - standard/halogen/halogensidespot	1/-
Antal ovnfunktioner inkl lys	12+1
Pyrolyse/antal programmer	•/3
Eco opvarmning	•
Lynopvarmning af ovn til 180 °C i minutter	4
Over-/undervarme	•
Undervarme	•
Grill	•
Optøningsfunktion	•
Turbogrill	•
Blæser over-/undervarme	•
Varmluft med ringvarmeelement	•
Pizzafunktion (varmluft med ringvarmeelement og undervarme)	•
SuperGrill (grill og overvarme)	•

Udstyr ovn

EasyClean emalje - sort/grå	•/-
Sideracks	•
Bageplader - Standard/EasySlip/Pyro	2/-/-
Ekstra dyb bradepande - Standard/EasySlip/Pyro	1/-/-
Grillrist - Standard/Pyro	1/-
Lag glas i ovnlåge	4
Kold ovnlåge/UltraCold - i °K	-/9
Aftagelig ovnlåge	•
Børnesikring/kan frakobles	•/•

Installation

El-tilslutning V/Hz	230V 1N~ 50Hz
Total effekt kW	3,6
Sikring, Amp	16

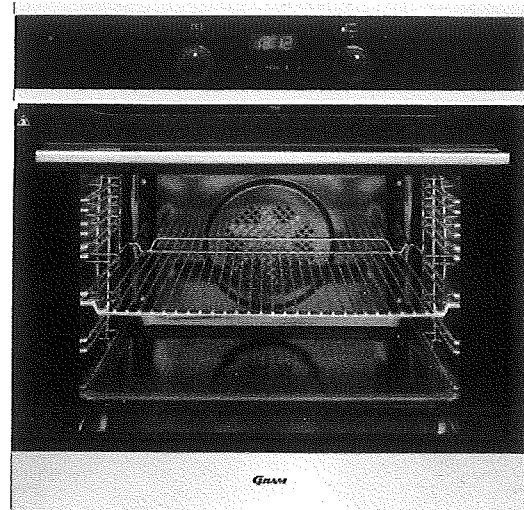

- Pyrolyseovn i EasyOff Steel
- Multifunktionsovn med 12+1 funktioner, bl.a. ægte varmluft, optønings- og pizzafunktion
- Lynopvarmning af ovn til 180 °C på 4 min
- Energiklasse A
- Ekstra stort ovnrum på 77 liter
- UltraCold ovnlåge
- Børnesikring som kan kobles fra
- PushPull knapper
- Full inderlåge for nem rengøring
- TouchTimer med minutur og start-stop automatik
- Pyrolyse rengøring med 3 programmer
- Ekstra dyb bradepande
- Indbygningsmål HxBxD: 59,5x56x56 cm



DWCBI231.W

Generel beskrivelse

Turbo Drying+™
Professional
Installationsform: Indbygget under bordplade
Størrelse: XL, 82-87 cm
Antal kurve: 2
13 kuverter
8Steel, Super Cleaning System
Overkurv: Præmium
Underkurv: Præmium
Bestikkurv

Konstruktion og Ydeevne

Svejset stålkar
Udvendig svømmer – registrerer vandlækage på bundpladen
8 Steel™. 8 af de vigtigste dele er i slidstærkt rustfrit stål
Skjult varmelegeme
SCS - Super Cleaning System™
Automatisk dispenser til afkalker for bedre opvaske resultater
Antal spulearme: 2
Antal spulezoner: 7

Brug og fleksibilitet

13 kuverter
Antal kurve: 2
Overkurv: Præmium
Øverste kurvesystem: Manuel
Letglidende teleskopskinner med kuglelejer til den øverste kurv
Underkurv: Præmium
Tæt trådmønster i både øverste og nederste kurv
Bestikkurv
2 LED lamper
Påkrævet indløbstryk for vand: 0,03-1 MPa

Interaktion og kontrol

Hukommelsesfunktion
Antal programmer: 10
Start delay: Timerfunktion
Indikator for afsluttet vask: Viser med lyd og lys

Funktioner, programmer og modes

10 opvaskeprogrammer: Normal; Kvikprogram; Intensivprogram; Blo programmer; Daglig vask; Opvaskeprogram; Opvaskeprogram; Skyl og hold program; Krystalglas; Selvrensende
Funktion til "alt i en"-tabletter

Design og integration

Den bageste fod kan justeres fra fronten
Nem installation med integreret anti-sifon
Niche dimensioner (HxBxD): 82 x 60 x 56 cm
Indstillelig højde: 50 mm
Justerbar sokkel: 30-94/0

Sikkerhed og Vedligeholdelse

Aqua Safe™ - Sikrer mod vandskader
Kid Safe™ - Knaplås
Afspændingsindikator: Besked i display

EAN kode : 3838782110795
Art. nummer: 729053

Tekniske data

Størrelse: 3/4" (1/2" adapter medfølger) Kan sluttes til varmt eller koldt vand
Max. temperatur for indgående vand: 70 °C
Lydniveau (maks.): 46 dB(A)re 1 pW
Reference program: 1
Varighed af normalprogram: 270 min
Energiforbrug kWh/år: 262 kWh
Energiforbrug: 0,92 kWh
Anslået årligt forbrug af vand: 3724 ltr.
Vandforbrug pr. opvask: 13,3 ltr.
Forbrug i slukket tilstand: 0,49 W
Forbrug ved standby-tilstand: 0,49 W
Energiklasse: A++
Tilslutningseffekt: 1900 W
EI-tilslutning: 220-240 V
Faser: 1
Sikring: 10 amp
Frekvens: 50 Hz
Påkrævet indløbstryk for vand: 0,03-1 MPa
Nettovægt: 47,2 kg

Dimensioner

Mål (HxBxD): 81,9 x 59,6 x 55,9 cm
Dybde med dør åben: 1198 mm
Længde på strømkabel: 1,825 m
Længde på tilførselslange: 163 cm
Længde på afløbslange: 200 cm

Logistisk information

Emballagemål (HxBxD): 89 x 64 x 68 cm
Bruttovægt: 50,5 kg
Art. nummer: 729053
EAN kode : 3838782110795

Beskrivelse

Produktmål HxBxD: mm	820x598x550
Indbygningsmål HxBxD: mm	820-920x600x570
Standardkuverter	14
Energiklasse	A++
Anslået årligt forbrug (280 opvaske) i kWh/liter	266/3640
Energiforbrug pr. opvask i kWh	0,93
Vandforbrug pr. opvask i liter	13
Tørreevne	A
Varighed af referenceprogram (min)	178
Referenceprogram nummer	4
Lydniveau i db(A) - (Norm EN 60704-3)	44

Programmer

Antal programmer	9
Antal temperaturer	6
Temperatur i grader	70/65/60/50/40/35
Automatikprogram skåne/normal/intensiv	-/•/-
60 minA (Quick&Clean)	•
Quick-program 30 min 35°C	•
Øko-program 50 °C	•
Intensiv 65 / 70 °C	-/•
Sart (skåneopprogram) 40 °C	•
Normal 55 °C	•
Daglig 65 °C	•
Forvask	•

Funktioner

Display/LCD display	•
Resttidsvisning	•
Udskudt start (antal timer)	0:30-9:30
AquaSensor	•
Tab taste	•
Program for ½ opfyldning	•
TurboDrying	•
Indikator for salt/afspænding	•/•
Spulearme / Aqua Spray - antal	2/1
Automatisk blødgøring af vand	•
Watersafe/Aquastop	•/•

Udstyr

Udtræksskuffe	•
Højdejusterbar overkurv	•
Kophylde i overkurv antal - normal/multi	-/4
Holder for glas i overkurv	•
Håndtag nederste kurv plast/stål	-/•
Sammenklappelige tallerkenrækker i underkurv	•
Knivhylder i underkurv - normal/multi	-/2



- Fuldintegrebar opvaskemaskine
- Kapacitet 14 kuverter
- 9 programmer
- 6 temperaturer
- Energiklasse A++
- Tørreevne A
- TurboDrying
- Lydniveau 44 dB(A)
- Display med tidsforskudt start og resttidsindikation
- Automatikprogrammer
- Quick&Clean program
- Forbrug 0,93 kWh / 13 liter vand pr. opvask
- Multitab-funktion
- AquaStop
- Indbygningsmål HxBxD: 82-92x60x57 cm



Flaskeholder, flytbar	•
Stor afstand mellem kurvene, (tallerkner op til 31 cm)	•
Multi bestikkurv/EasySlide	•/-

Installation

Total effekt kW	2,2
EI-tilslutning V/Hz	220-240V/50Hz
Sikring amp	10
Ledning monteret /længde (m)	•/1,8

OMI 60-37 T

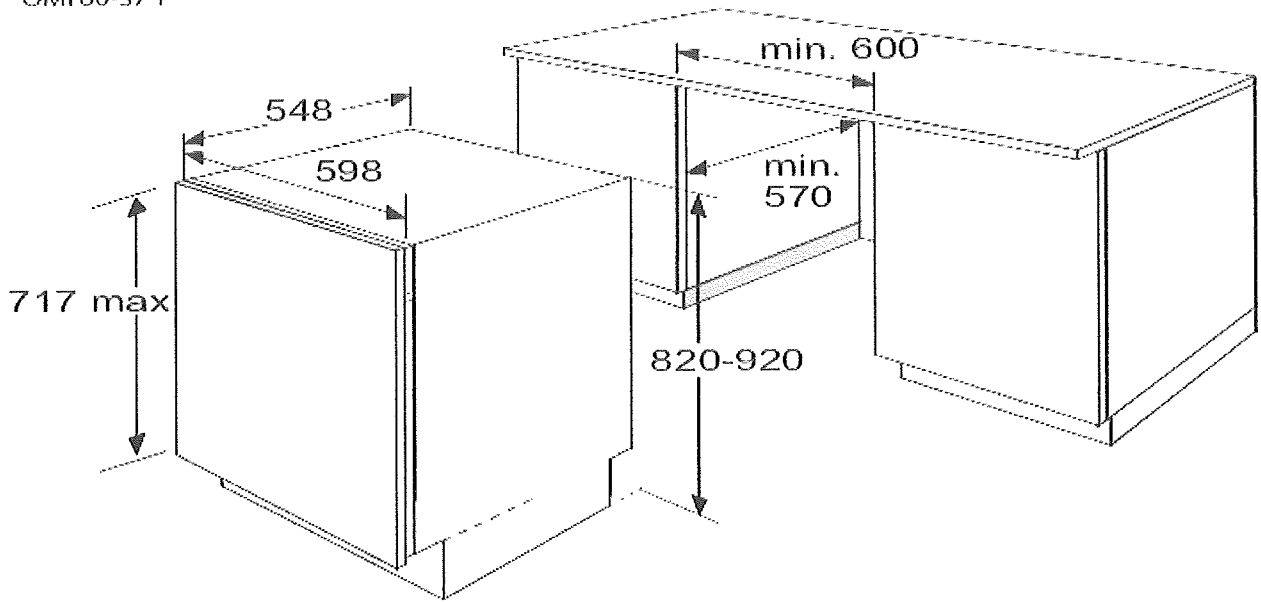

Beskrivelse

Produktmål HxBxD mm	174x600x325-425
Indbygning i overskab	•
Energiklasse	D
Anslået årligt forbrug i kwh	124
Hydrauliskeffektivitet	F
Belysningseffektivitetsklasse	A
Lysstyrke (lux)	150
Fedtfilterrensningseffektivitet	D
Lydniveau LWA dB	68
Motor intern/ekstern	•/-
Auto tænd/sluk ved udtrækning af panel	•
LCD display	•
Styring - mekanisk/elektronisk	-/•
Betjening - Soft touch/TouchControl	-/•
Ventilatorhastigheder - antal trin	3
Sugestykke m ³ /h - (Norm EN 61591)	425
Energiforbrug i Watt	2x125
Udstyr emhætte	
Metafedtfiltere - antal	2
Belysning - Halogenpære/Halogenspot/LED	-/•
Belysning - Antal/watt	2x3
Aftræk/recirkulation	•/•
Mindste afstand over kogeplade cm EI/Gas (cm)	65/75
Installation	
Eltilslutning	230V 1N~50Hz
Total effekt W	254
Sikring, amp.	10
Ledning monteret længde (m)	•/1,3
Aftræksrør diameter (mm)	120
Modtryksventil	•

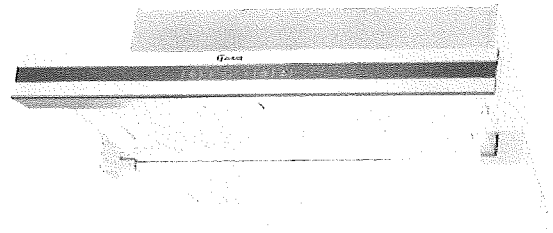

- Udtræksemhætte i EasyOff Steel til indbygning
- Energiklasse D
- Anslået årligt forbrug 124 kWh
- God sugestykke op til 425 m³/h
- Belysningseffektivitetsklasse A
- Effektivt arbejdslys med 2 lavenergi LED spot
- 2 motorer
- Auto tænd/sluk ved udtrækning af panel
- Elektronisk regulering med 3 hastigheder
- Enkel betjening med TouchControl og digitalvisning
- 2 metafedtfiltere
- Mulighed for recirkulering med aktivt kulfilter
- Lydniveau 68 LWA dB
- Produktmål HxBxD: 17,4x60x32,5-42,5 cm



EGU 643 92 X

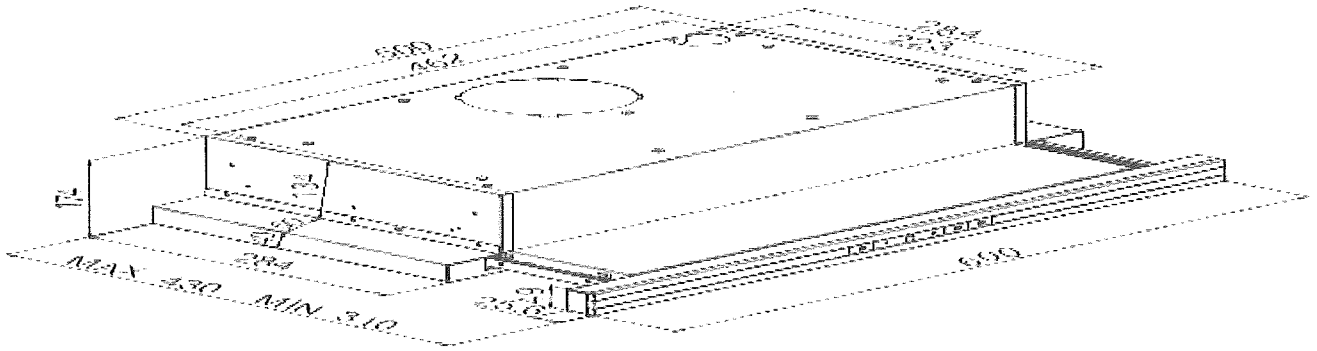

Beskrivelse

Design	Pandora
Produktmål i mm HxBxD	845x597x557
Dør hvid/silver/krom/sort	-/-/-/●
Dobbelt låge	●
Kapacitet i kg	8
Energiklasse (acc. to EU 1061/2010)	A+++
Anslået årligt forbrug af energi og vand kWh/liter (acc. to EU 1061/2010)	155/
Centrifugeringshastighed omdr./min	1400
Centrifugeringssevne (acc. to EU 1061/2010)	B
Restfugtighed i % (acc. to EU 1061/2010)	53
Tromlestørrelse i liter	55
Lydniveau vask/centrifugering (dB(A)/1pW) (acc. to EU 1061/2010)	50/74
Vasketid i min. (acc. to EU 1061/2010)	215

Funktioner og udstyr

LED / Display / LCD display	-/●/-
Udskudt start / Resttidsindikator (timer)	1-24/●
Pearl Drum	●
Inverter motor	●
Boomerang kabinet	●
Dørstørrelse i diameter (mm)	330
Åbningsvinkel °	164
Rapid wash	●
Allergivenlig funktion	●
Valgfri indstilling af vasketemperatur	●
Valgfri indstilling af centrifugering	●
Tromlemateriale rustfri stål	●
Elektronisk balancekontrol	●
Selvrensende pumpe	●
Elektronisk børnelås	●
Overløbsikring	●

Vaskeprogrammer

Antal programmer	15
Bomuld 90 °C	●
Bomuld 60 °C (forvask)	●
Bomuld 60 °C Eco	●
Eco 20 °C	●
Stryglet	●
Uld 30 °C	●
Allergivenlig	●
Skylning	●
Centrifugering	●
Håndvask / Skånevask 30 °C	●
Sport 30 °C	●
Mix 30 °C	●

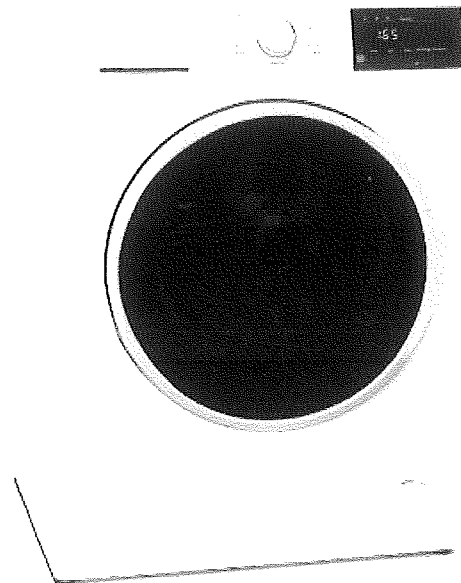

- Vaskemaskine i hvid
- Vaskekapacitet 8 kg
- Pearl Drum for ekstra skånsom vask
- Valgfri centrifugering op til 1400 omdrejninger
- Energiklasse A+++
- Anslået årligt energiforbrug 155 kWh
- Anslået årligt vandforbrug 10224 liter
- Display med tidsforskudt start og resttidsindikation
- Stor lugeåbning på 33 cm i diameter
- Inverter motor
- 15 programmer, bl.a. sport og uldvask
- QuickWash, 15 min
- Tilvalg, bl.a. anti-allergi funktion
- Boomerang kabinet for lavere lydniveau
- Elektronisk balancekontrol
- Mål HxBxD: 84,5x59,7x55,7 cm



Skjorter 60 °C	•
Daglig 60 °C 60 min	•
QuickWash 30 °C 12/15min	-/•

Installation

Justerbare fødder	4
Ei-tilslutning V/Hz	220-240V 1N~ 50Hz
Total effekt	2200
Sikring amp	10
Ledning monteret/længde (m)	1,5
Vandtilløb/afløb m	1,5/1,5
Vandtryk (Bar) min/max	1-10

Beskrivelse

Design	Pandora
Materiale farve hvid/rustfri stål/sort	•/-/-
Produktmål i mm HxBXD	845x596x609
Højde uden tabletop i mm	832
Dør hvid/silver/krom/sort	-/-/-•
Dobbelt låge	•
Kapacitet i kg	8
Tørresystem aftræk/kondens/varmepumpe	-/•/•
Energiklasse	A++
Anslået årligt forbrug (160 tørrecykluser) i kWh	235
Kondensklasse	B
Gennemsnitlig kondenseringseffektivitet ved fyldt i %	81
Energiforbrug pr. tørring i kWh - skabstørt halv fyldt/fyldt	1,1/1,88
Tørretid - minutter (bomuld, 50% fugt) - skabstørt halv fyldt/fyldt	103/174
Tromlestørrelse i liter	112
Lydniveau i dB(A)	65

Funktioner og udstyr

LED/Display/LCD display	-/•/-
Udskudt start i timer/Resttidsindikator	1-24/•
Styring mekanisk/elektronisk (sensor)	-/•
Indvendig belysning	•
Reverserende tromlegang	•
Tromle - Galvaniseret/Rustfri stål	-/•
PearlDrum	•
Inverter motor	•
Boomerang kabinet	•
Dørstørrelse i diameter (mm)	330
Anti-Krøl	•
Indikator for fuld kondensbeholder	•
Indikator for rensning af filter	•
Indikator for kondenser rengøring	•
Kondensvandsbeholder/integreret kondensafledning	•/-
Overophedningsbeskyttelse	•

Programmer

Automatikprogrammer	14
Antal temperaturer	3
Bomuld ekstra tørt	•
Bomuld skabstørt	•
Bomuld strygetørt	•
Syntetisk skabstørt	•
Syntetisk strygetørt	•
Sarte stoffer	•
Blandet	•
Babytøj	•

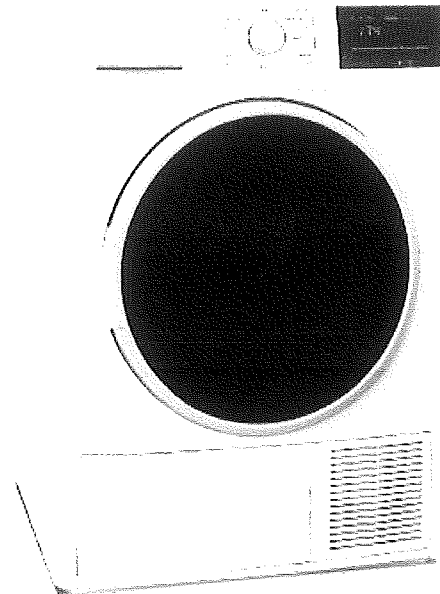

- Kondentørretumbler med varmepumpe i hvid
- Kapacitet 8 kg
- Tørretid 174 minutter
- Energiklasse A++
- Anslået årligt energiforbrug 235 kWh
- Pearl Drum for ekstra skånsom tørring
- 14 automatikprogrammer
- Antikrølfunktion
- Opfriskningsprogrammer
- Display med tidsforskudt start og resttidsindikation
- Overophedningsbeskyttelse
- Dobbelt frugfilter
- Reverserende tromlegang
- Indvendig belysning
- Boomerang kabinet for lavere lydniveau
- Inverter motor
- Mål HxBxD: 84,5x59,6x60,9 cm

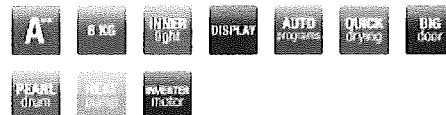

Dyner	•
Sportstøj	•
Uld opfriskning	•
Opfriskning	•
Hurtig program i minutter	45
Tørring af skjorter i minutter	30
Tidsstyret program i min. - 10,30,60/20,40,60	-/•

Installation

Justerbar stilleben/hjul	4/-
Ei-tilslutning V/Hz	220~240V/50Hz
Tilslutnings effekt i watt	1000
Sikring, Amp	10
Ledning monteret/længde (m)	1,55

5659582#0 - 06 Input til pressemeddelelse ifm udsættelse af af

Fra: Lars Mathiesen [lm@fmbygningsdrift.dk]
Til: Sune Bundesen [sb32@toender.dk]
Cc: Henrik Villefrance [hv@friis-moltke.dk]
Sendt dato: 21-01-2020 07:57
Modtaget Dato: 21-01-2020 07:57
Vedrørende: SSK, Input til pressemeddelelse ifm udsættelse af afleveringsterminen
Vedhæftninger: image001_62.png

Hej Sune

Her lidt input til ovenstående:

Grundet vejrliget set henover de seneste 3-4 måneder og at vi stadig står foran 2-3 måneders vinter med forventeligt fortsat ustabil og regnvåd vejr, vil jeg anbefale følgende:

Foreløbig udskydelse af afleveringen til uge 40 (fredag d.2 oktober).

Samtidig vil jeg sige, at der ikke kan garanteres en endelig dato, FØR vi har tæt tag og lukket bygning overalt, da det fortsatte regnvejr giver os store udfordringer med at få

tag og facader gjort færdige, således at vi kan påbegynde, de indvendige vejr-følsomme arbejder.

En konklusion vil være, at vi må udskyde afleveringen til Uge 38, men at der ikke kan gives garantier, før vi har fået lukket bygningerne, så vi kan arbejde uafhængigt af vejrliget.

Alternativt skal der bruges store beløb på interimslukninger- og opvarmning af syd- og mellembygningerne, men med de usikkerheder dette måtte give i form af indtrængende vand

og fugt med denderaf længere udtørningsproces, og øgede risiko for de gener og ulemper dette måtte give i det færdige byggeri.

Vi har forsøgt at kæmpe og gjort alt hvad der har været muligt, for at vinde tid og indhente, men set i lyset af det meget og vedvarende ustabile vejr, ” råber jeg altså nu vagt i gevær ”..

Jeg føler, at det vil være uansvarligt ikke at råbe op nu, i øvrigt i forlængelse af den dialog, der har været de sidste måneder med jer.

Min konklusion er, at der er brug for ro på pladsen, at få udsat afleveringen, så vi kan sikre en mere kontinuerlig fremdrift på byggeriet, både af hensyn til økonomien, men ikke mindst af hensyn til byggeriets kvalitet.

Med venlig hilsen

Lars Mathiesen

Bygge- og Projektleder

Mobilnr.: +45 4029 9587

Mail: lm@fmbygningsdrift.dk

Web: www.fmbygningsdrift.dk



Hovedkontor:
FM Bygningsdrift ApS
Bryggergade 6A, 1.
7400 Herning

Afdeling Sverige:
FM Management AB
Bergaliden 11
252 23 Helsingborg

FM Bygningsdrift
Logistik & Rådgivning

5660239#0 - 06 Input til pressemeddelelse ifm udsættelse af
Fra: Henrik Villefrance [hv@friis-moltke.dk]
Til: Sune Bundesen [sb32@toender.dk]; Lars Mathiesen [lm@fmbygningsdrift.dk]
Sendt dato: 21-01-2020 08:53
Modtaget Dato: 21-01-2020 08:53
Vedrørende: VS: SSK, Input til pressemeddelelse ifm udsættelse af afleveringsterminen
Vedhæftninger: image001_132.png

Hej Sune

Det er vores anbefaling som rådgivere, at skyde byggetidsplanen.

Byggeriet bliver ikke sat i stå men kører på nedsat kraft.

Begrundelsen herfor er det helt ekstraordinære våde vejr. Der er nu løbet 20 vejrligsdage på byggetidsplanen, og det ser ikke ud til at vejret bliver bedre (mindre regn).

Pga. det våde vejr kan tagdækkeren ikke brænde tagpap på. Dette har følgevirkninger på andre arbejder. Der kan ikke støbes slidlag. Før slidlaget er støbt og udtørret kan tømmerne ikke komme i gang med indiv. arbejder.

I øjeblikket har vi også ekstraordinært meget fugt i bygningen, der i øjeblikket står som råhus, og det er aldrig godt at indbygge byggefugt i bygninger.

Ved en udskydelse af byggetidsplanen vil denne byggefugt have bedre mulighed for at blive udtørret.

Med venlig hilsen | Kind regards
FRIIS & MOLTKE A/S

Henrik Villefrance
Projektleder

Fra: Lars Mathiesen <lm@fmbygningsdrift.dk>
Sendt: 21. januar 2020 07:57
Til: 'Sune Bundesen (sb32@toender.dk)' <sb32@toender.dk>
Cc: Henrik Villefrance <hv@friis-moltke.dk>
Emne: SSK, Input til pressemeddelelse ifm udsættelse af afleveringsterminen

Hej Sune

Her lidt input til ovenstående:

Grundet vejrliget set henover de seneste 3-4 måneder og at vi stadig står foran 2-3 måneders vinter med forventeligt fortsat ustabil og regnvåd vejr, vil jeg anbefale følgende:

Foreløbig udskydelse af afleveringen til uge 40 (fredag d.2 oktober).

Samtidig vil jeg sige, at der ikke kan garanteres en endelig dato, FØR vi har tæt tag og lukket bygning overalt, da det fortsatte regnvejr giver os store udfordringer med at få

tag og facader gjort færdige, således at vi kan påbegynde, de indvendige vejr-følsomme arbejder.

En konklusion vil være, at vi må udskyde afleveringen til Uge 38, men at der ikke kan gives garantier, før vi har fået lukket bygningerne, så vi kan arbejde uafhængigt af vejrliget.

Alternativt skal der bruges store beløb på interimslukninger- og opvarmning af syd- og mellembygningerne, men med de usikkerheder dette måtte give i form af indtrængende vand

og fugt med denderaf længere udtørningsproces, og øgede risiko for de gener og ulemper dette måtte give i det færdige byggeri.

Vi har forsøgt at kæmpe og gjort alt hvad der har været muligt, for at vinde tid og indhente, men set i lyset af det meget og vedvarende ustabile vejr, ” råber jeg altså nu vagt i gevær ”.

Jeg føler, at det vil være uansvarligt ikke at råbe op nu, i øvrigt i forlængelse af den dialog, der har været de sidste måneder med jer.

Min konklusion er, at der er brug for ro på pladsen, at få udsat afleveringen, så vi kan sikre en mere kontinuerlig fremdrift på byggeriet, både af hensyn til økonomien, men ikke mindst af hensyn til byggeriets kvalitet.

Med venlig hilsen

Lars Mathiesen
Bygge- og Projektleder

Mobilnr.: +45 4029 9587
Mail: lm@fmbygningsdrift.dk
Web: www.fmbygningsdrift.dk



Hovedkontor: Afdeling Sverige:

FM Bygningsdrift ApS
Bryggergade 6A, 1.
7400 Herning

FM Management AB
Bergaliden 11
252 23 Helsingborg

FM Bygningsdrift
Logistik & Rådgivning

5506468#0 - 06 Ekstra regninger udført med tømmer

Fra: Henning Skriver [hs@kraftman.dk]
Til: Henrik Villefrance [hv@friis-moltke.dk]; Sune Bundesen [sb32@toender.dk]; Lars Mathiesen [lm@fmbyggningsdrift.dk]; Thomas Ushus [tbu@friis-moltke.dk]; Morten Høier [moh@taekker.dk]
Cc: Jan M. Løper [adm@kraftman.dk]
Sendt dato: 21-01-2020 13:59
Modtaget Dato: 21-01-2020 13:59
Vedrørende: SV: Skærbæk - Ekstra regninger
Vedhæftninger: Fwd_ tømmer til skærbæk.msg
SKM_C30820012113360.pdf
SKM_C30820012113350.pdf

Hej Henrik

Vi accepterer naturligvis ikke jeres afgørelse – derfor er vi enige om at vi er uenige – og indstiller til sagkyndig beslutning? – ligeledes blev det aftalt på møde (når vi ikke kan stole på hinanden i skrift og tale – VIL der ikke blive lavet ekstra arbejde uden aftalte sedler underskrevet – tidsplan eller ej.

Der er lavet en klar aftalt med byggeledelse om at sætte i gang – og det med 2 bolter og 5/6 BMF beslag var ikke aftalt da vi kørte sparerunden og ej heller ikke bygget ind i min accept til bygherre – som i øvrigt bekræftede at alt ekstra skulle tages senere – vi har i øvrigt spurgt om vi skulle stoppe eller fortsætte – hvor byggeledelse skrive – SÆT I GANG

Det var i maj måneden rådgiver skulle reagere og **IKKE 26.09.2019**
Der findes utalige mail at absolutte sidste rettelse var inden uge 34 - 2020

Bygherre har ligeledes modtaget en stor besparelse på At limtræ og bygnings stål blev nulstillet – vores væg har aldrig være statisk – idet det var paroc elementer heller ikke

I øvrigt har I **Igen** ikke kommet med det aftalt med frist sidste fredag – afstand med tømmer som mangler at blive monteret – dermed arbejde vi videre i god tro

Vedlagt er mail fra Bygma som dermed dokumenterer 3 uger leveringstid fra Sverige

Vi imødeser vores betalt for aftalt ekstra arbejder

Med venlig hilsen

Henning Skriver
BYGNINGSKONSTRUKTØR BTH

KRAFTMAN A/S
T: 74622060
F: 7462 2080

kraftman logo lille 2017

www.kraftman.dk

Fra: Henrik Villefrance <hv@friis-moltke.dk>
Sendt: 17. januar 2020 13:10
Til: Sune Bundesen <sb32@toender.dk>; Lars Mathiesen <lm@fmbyggningsdrift.dk>; Thomas Ushus <tbu@friis-moltke.dk>; Morten Høier <moh@taekker.dk>; Henning Skriver <hs@kraftman.dk>
Emne: Skærbæk - Ekstra regninger

Hej Sune

Vi har lige gennemgået de 2 ekstra regninger vi var uenige om med tømmerne.

(Se vedhæftet)

Vi afviser ekstra regningen på boltene da tømmerne selv har beskrevet beslaget (Simson ABR 220)
Efter producentens anvisning skal de mont. Med 2 stk bolte det er standart. Det er der ikke ændret på efter underskrift på kontrakt.
Morten kan evt. sende opfølgende dokumentation fra Simson

Ekstra regning for på forring acceptere vi foreløbig, med det forbehold at tømmerne sender dokumentation for at han ikke kunne nå at ændre tømmer fra 175 mm til 220 mm før mail fra ING. D. 26-09-2019
Tømmerne er selvfølgelig berigtiget til ekstra betaling ved at gå fra 150 mm (i kontrakt) til 220 mm spær træ. Det er på foringen vi er i tvivl om han kunne have undgået
(lavet ordren om til 220 mm inden bestilling)
Dette gælder også for de efterfølgende leveringer.
Henning sender ordrebekræftelse for bestilling. Første levering er sket d. 11-10-19

Med venlig hilsen | Kind regards
FRIIS & MOLTKE A/S

Henrik Villefrance
Projektleder

Direkte/mobil: (+45) 41 94 70 57
hv@friis-moltke.dk

Jeg er på skiferie d.2 - 9 Dec

FM_logo_NEW

Aaboulevarden 1, 8000 Aarhus C
Tel: (+45) 72 10 00 52

www.friis-moltke.dk

[Facebook](#) · [LinkedIn](#)

Henning Skriver

Fra: Henning Skriver
Sendt: 2. maj 2019 16:50
Til: Thomas Ushus
Cc: Morten Høier
Emne: Skærbæk skole
Vedhæftede filer: SKM_C30819050209210.pdf

6

Hey i TO

Som forudsætninger til besparelse og til optimering af tidsplan fremsendes følgende:	Arkitekter	Ingeniør
<ul style="list-style-type: none">• Tømmer kan komme før i gang vi er fortsat meget presset på tidsplan, grundet forsinket betonelementer• Kraftman kommer med forslag til befæstelse og Palsgaard kommer med spær tegninger• Vi har ikke brug for nye arkitekttegninger blot et notat om at dette er ændret – Idet vindspærre står samme sted som den nuværende panel gør!• Noget konstruktionsjern kan spares væk – men idet jeg ikke leverer dette kan jeg ikke svare her• Vores skitse med forventninger vedlagt• Vi håber I ser velvilligt på sagen – så vi kan komme i gang på pladsen lidt før ☺	<ul style="list-style-type: none">• Et kort notat og evt. en lille skitse af sokkel der viser pap mv.• Vi skal alligevel have en revideret tegning af påhængt spær idet mazard overgange mv. ikke er løst af hensyn til vand/brand. Spørgsmål så ring...• Du skriver at lodrette flader skal være brandimprægneret – gælder det også evt. afstandslister under påhængt facade? Og hvad med det vandrette loft? – så I skal alligevel tegne lidt om ☺	Eftervisning af : <ul style="list-style-type: none">• Stolper (50x125 mm) c/c 1000 mm og hvor tæt beslag skal sidde på bagmuren.• Eftervisning af rem som bærer spær delvis (ved fod) – vi kommer med udtræksværdi på (beton skruer til betonelement) samt bolte fra Rem til tømmer hvor spærfod lægger• Vi komme rmed udkast til spær – som blot skal ses igennem/gennemsyn• Isover/knauf har regnet en U-værdi på 0,12-0,13 – dette skal dog eftervises.. Hvilket er meget bedre end panel (som gør energiramme væsentligt bedre)• Så det er minimalt der skal ændres for vores vedkommende – vi må dog ikke projekterer
Samlet besparelse	352.050 + moms	(så skal I se tage økonomi til jeres egen tid) jf. ovenstående

Med venlig hilsen

Henning Skriver
BYGNINGSKONSTRUKTØR BTH

KRAFTMAN A/S
T:74622060
F:7462 2080



Solidt byggeri ...

www.kraftman.dk

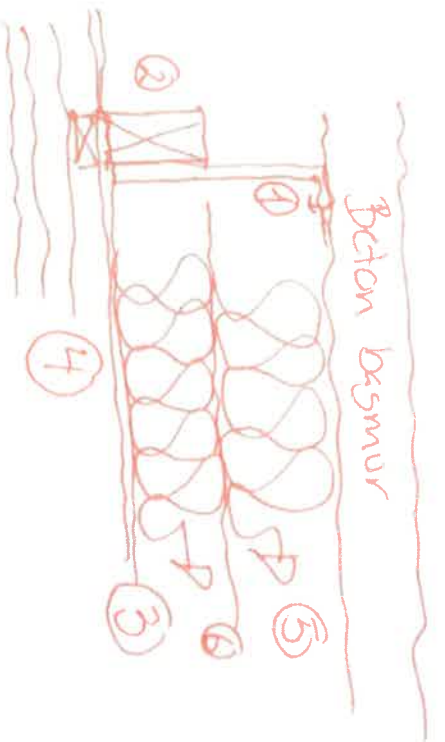

* i skorze 12 mm OSB.
 ** - Værdi 0,15-0,16?

- 1) Simson ABR 220 9x 120?
 - 2) træskæft 50x150 Træmer.
 - 3) indspændt folie eller plade K1 beldedim
 - 4) Støffer + underlag *
 175 mm bl. 37 + 80
 125 mm kl. 34
- (576)

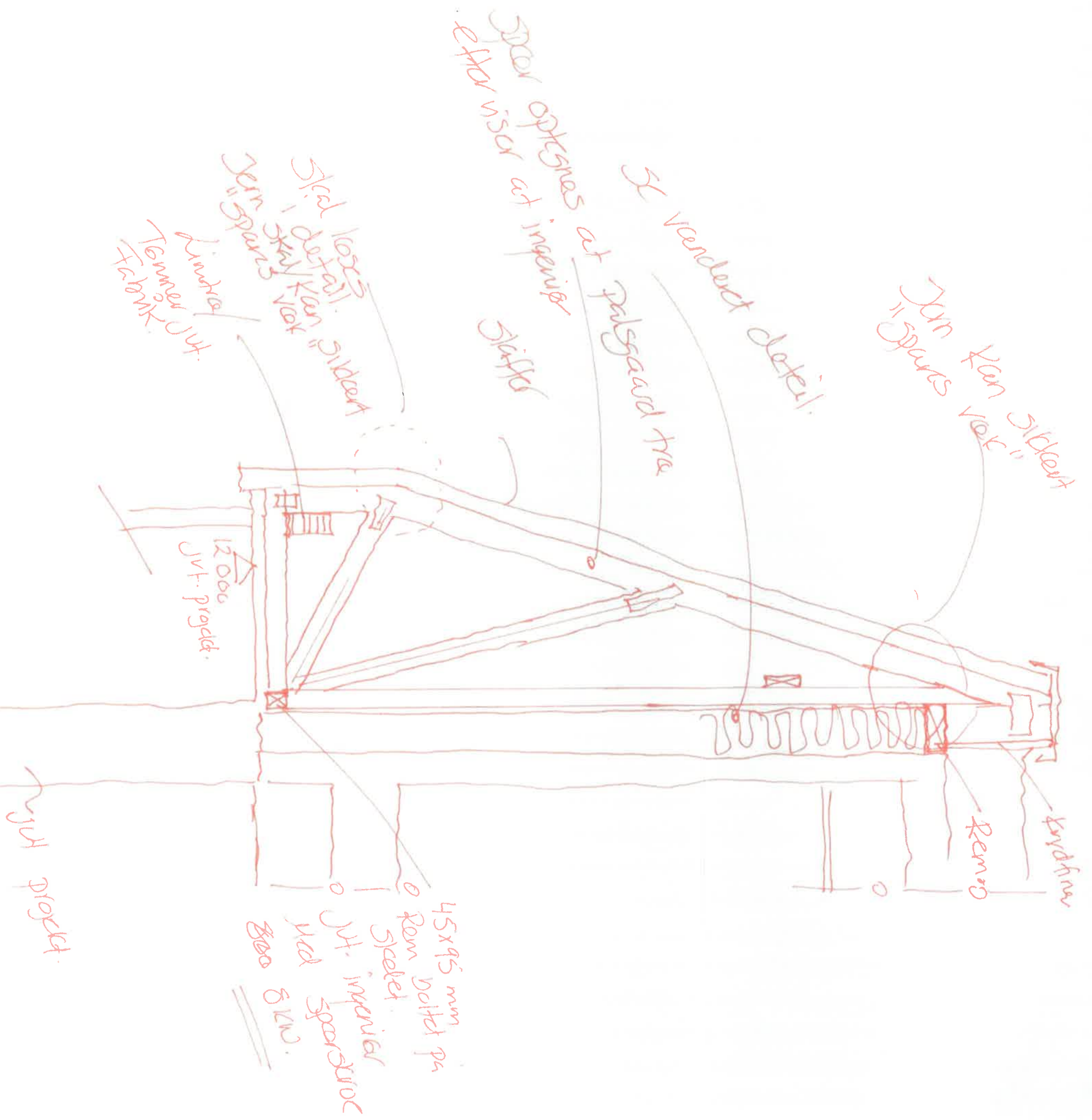

45x95 mm
 Ram pålæst på
 Støtlet.
 Jvf. inverter
 spærstuds
 ved 8 km.
 800

nytt projekt.

5556585#0 - 06 TroldeTex og inderdøre - Tømrer rykker for afkla

Fra: Henning Skriver [hs@kraftman.dk]
Til: Thomas Ushus [tbu@friis-moltke.dk]; Lars Mathiesen (lm@fmbyggningsdrift.dk) [lm@fmbyggningsdrift.dk]
Cc: Sune Bundesen [sb32@toender.dk]
Sendt dato: 21-01-2020 14:04
Modtaget Dato: 21-01-2020 14:04
Vedrørende: TroldeTex og inderdøre
Vedhæftninger: image001_241.jpg
Skærbæk skole_1.msg

Hej alle

- Se også vedlagte
-

Vi er blevet at dette var gennemarbejdet – det blev lovet færdigt den 06 jan – nu er det den 21 og vi har ikke hørt mere !

Med venlig hilsen

Henning Skriver
BYGNINGSKONSTRUKTØR BTH

KRAFTMAN A/S

T:74622060

F:7462 2080



Solidt byggeri ...

www.kraftman.dk



Solidt byggeri ...

5506425#0 - 06 Løsning til vinduer - Svar til rådgiver

Fra: Aron Jørgensen [arj06@toender.dk]
Til: 'Kasper Fønnesbæk' [kf@taekker.dk]; Sune Bundesen [sb32@toender.dk]; Palle Kudsk [PKU@toender.dk]
Cc: Kim Lønborg [kl42@toender.dk]; 'Lars Mathiesen (lm@fmbygningsdrift.dk)' [lm@fmbygningsdrift.dk]; 'Michael Morthensen | Bravida' [Michael.k.Morthensen@bravida.dk]
Sendt dato: 21-01-2020 14:51
Modtaget Dato: 21-01-2020 14:51
Vedrørende: SV: Løsning til vinduer

Hej Kasper

Tak for fremsendte.

Er det tiltænkt, at vinduerne kun er manuelt styret, via de forskellige typer tryk der er påtegnet de forskellige løsningsforslag? Er der sikring mod at hvis der blæser regner, lukker vinduerne, så vi forhindrer vand eller stærkt gennemtræk i bygningen? Lukker de automatisk på forudindstillet klokkeslæt, fastsat via CTS? For at undgå vi har åbne vinduer hele natten... Tager den mekaniske ventilation højde for naturlig ventilation, så det ikke øger varmetilførslen, når skolen åbner vinduerne?

Jeg mangler nogle scenarie beskrivelser eller en uddybning på hvordan det hele skal køre.

Venlig hilsen

Aron Jørgensen
Energiteknolog
Ejendomme
Teknik & Plan

Tønder Kommune

Wegners Plads 2 - 6270 Tønder
Tlf. +45 74 92 92 92 - Mobil +45 30 66 39 63 - E-mail arj06@toender.dk



OL_Logo

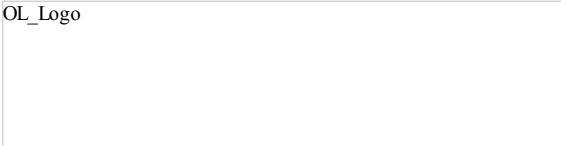

Fra: Kasper Fønnesbæk [mailto:kf@taekker.dk]
Sendt: 20. januar 2020 14:01
Til: Sune Bundesen
Cc: Aron Jørgensen; Kim Lønborg; Lars Mathiesen (lm@fmbygningsdrift.dk); Michael Morthensen | Bravida
Emne: VS: Løsning til vinduer

Hej Sune

Jeg har modtaget vedhæftede forslag til hvordan den naturlige ventilation skal styres i de enkelte rum – via CTS rumpanel eller via separat tryk. Løsningerne er beskrevet i nedenstående mail.

Jeg vil anbefale løsning 1 i fht. at få en så simpel installation som muligt og da der er ekstra økonomi forbundet med de andre løsninger samlet set.

Ring endelig hvis du har spørgsmål til fremsendte. Venligst om du vil vende tilbage med hvad I ønsker snarest – tak.

De bedste hilsner
Mit freundlichen Grüßen
Best regards

Kasper Fønnesbæk
Civilingeniør, VVS, Energi og Indeklima
kf@taekker.dk

Tækker Rådgivende Ingeniører A/S

Toldkammeret
Hack Kampmanns Plads 1, st. tv.
8000 Aarhus C - Danmark

M +45 26759542
T +45 8619 1844
F +45 8619 1834

www.taekker.dk



Fra: Morthensen Michael Kenneth (Bravida) <Michael.k.Morthensen@bravida.dk>
Sendt: 20. januar 2020 11:54

Til: Kasper Fønnesbæk <kf@taekker.dk>

Emne: VS: Løsning til vinduer

Nu med vedhæftet 😊

Med venlig hilsen
Bravida Danmark A/S

Michael Morthensen
Projektleder CTS Odense
Tlf.: +45 2525 3434

Bravida Danmark A/S

BEMÆRK NY ADRESSE:

C.F.TIETGENS BOULEVARD 43 | 5220 ODENSESØ | DANMARK

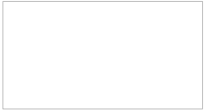

Besøg os på www.bravida.dk

Følg os på LinkedIn og Facebook



Fra: Morthensen Michael Kenneth (Bravida)

Sendt: 20. januar 2020 11:53

Til: 'kf@taekker.dk' <kf@taekker.dk>

Emne: Løsning til vinduer

Hej Kasper

I forbindelse med ekstra pris til syring af vinduer er der flere løsninger (se vedhæftet) som I skal tage stilling til.

Løsning 1

Vi skifter rumfølterne ud til en føler med display, hvor man bruger ventilatorfunktionen til at åbne vinduerne (Billigst)

Løsning 2

Vi bruger de rumfølere som er tiltænkt i projektet og monterer et jalousitryk til vinduerne.

Løsning 3

Vi monterer et rumpanel, hvor man kan betjene vinduerne fra, man da de ikke kan fås med CO2 skal det monteres en CO2 føler oppe over panelet.

Derud over haster det med datablade på vinduerne. Jeg håber på svar hurtigst muligt.

Med venlig hilsen
Bravida Danmark A/S

Michael Morthensen
Projektleder CTS Odense
Tlf.: +45 2525 3434

Bravida Danmark A/S

BEMÆRK NY ADRESSE:

C.F.TIETGENS BOULEVARD 43 | 5220 ODENSESØ | DANMARK



Besøg os på www.bravida.dk

Følg os på LinkedIn og Facebook



Bravida – vi giver bygninger liv

Bravida er Nordens førende leverandør af installations- og serviceydelser med cirka 10.000 medarbejdere, heraf omkring 1.800 i Danmark. Bravida udfører såvel specialopgaver som helhedsløsninger indenfor el, vs og ventilation og tilbyder alt fra design og projektering til installation, drift og vedligehold. Bravida har afdelinger på omkring 160 lokationer i Sverige, Norge, Danmark og Finland. https://url12.mailanyone.net/v1/?m=1itUhW0006e9-4j&i=57e1b682&c=MoE7ztXbYfkqJ7h7Tb8sMJcozAjRVpy_GyK6z9QaZ3FnuBEB24yl_C69fM8mHGJZL-m9Ucl6P2-02EyhwpDl_cpcStqmOCIfG-xlojA6gvfzQ730Fj5rfVgo18rqzhVg4uvNt7GahX-JWZGK_kM7JW-Di8tn3XA7vZi6OUfODBFRIAnkZ2QgtK98fMox9nVmdLL12252gJSuKqwg

Følg linket for at se Bravidas persondatapolitik https://url12.mailanyone.net/v1/?m=1itUhW0006e9-4j&i=57e1b682&c=9VoPc560Y5_rL9Vd7WaiyaT6WBjv8PKXWHo1ZVcaldR4x6Eb4z1oC5EE4aj3ur5eDczjze7iBuaKz8NW-SpYDgEu1KdkFHh1SjcnFBqoCQbOw-nLCPfqlCGWIT-9V0-5BEwbH_RTLSPAA1e1mA6Aw8HhPFzB5KfD5In6mFdS5WbU5ZhnXRtVJ_A8buaE_8zk7M5nc1G-2mj1JYr-HDjcEGHef5GlyLGUfHaUNx1fRHeTdfbGUVc3VJ4vQ2SO

5659602#0 - 06 Ekstra regninger - tømmer
Fra: Lars Mathiesen [lm@fmbyggningsdrift.dk]
Til: Sune Bundesen [sb32@toender.dk]
Sendt dato: 21-01-2020 14:59
Modtaget Dato: 21-01-2020 14:59
Vedrørende: VS: Skærbæk - Ekstra regninger
Vedhæftninger: Fwd_ tømmer til skærbæk.msg
SKM_C30820012113360.pdf
SKM_C30820012113350.pdf

Hej Sune

FYL..

Fra: Lars Mathiesen
Sendt: 21. januar 2020 14:56
Til: Henrik Villefrance <hv@friis-moltke.dk>
Cc: Thomas Ushus (tbu@friis-moltke.dk) <tbu@friis-moltke.dk>
Emne: VS: Skærbæk - Ekstra regninger

Hej Henrik

I forlængelse af nedenstående fra Henning, har jeg et par bemærkninger..

1. Det er korrekt, når Henning skriver at jeg på hans forespørgsel, at tidsplanen beder dem om at igangsætte, det løber jeg ikke fra
2. I øvrigt har I **Igen** ikke kommet med det aftalt med frist sidste fredag – afstand med tømmer som mangler at blive monteret – dermed arbejde vi videre i god tro
Det var det jeg mente med at vi/Ing skyldte dem en tilbagemelding
3. Min ydmyge anbefaling er at der bliver indstillet til en sagkyndig uvildig afgørelse, selvom jeg (hånden på hjertet), tror vi har en dårlig sag..
4. Hvis man tager en sagkyndig indover, så mener jeg man skal parkere den lille del, der er tvist om og så få de andre ekspederet..
5. Mht til hans efterfølgende mail, så har jeg rykket for, at vi får indkaldt til en projektgennemgang på de indiv arbejder, for her at samle op på evt tvivls-spørgsmål etc etc, så vi denne gang foregriber begivenhedernes gang..

Med venlig hilsen

Lars Mathiesen
Bygge- og Projektleder

Mobilnr.: +45 4029 9587
Mail: lm@fmbyggningsdrift.dk
Web: www.fmbyggningsdrift.dk

cid:image002.png@01CF62CC.A5285CD0

Hovedkontor:	Afdeling Sverige:
FM Bygningsdrift ApS	FM Management AB
Bryggergade 6A, 1.	Bergaliden 11
7400 Herning	252 23 Helsingborg

Fra: Henning Skriver <hs@kraftman.dk>
Sendt: 21. januar 2020 14:00
Til: Henrik Villefrance <hv@friis-moltke.dk>; Sune Bundesen <sb32@toender.dk>; Lars Mathiesen <lm@fmbyggningsdrift.dk>; Thomas Ushus <tbu@friis-moltke.dk>; Morten Høier <moh@taekker.dk>
Cc: Jan M. Løper <adm@kraftman.dk>
Emne: SV: Skærbæk - Ekstra regninger

Hej Henrik

Vi accepterer naturligvis ikke jeres afgørelse – derfor er vi enige om at vi er uenige – og indstiller til sagkyndig beslutning ?– ligeledes blev det aftalt på møde (når vi ikke kan stole på hinanden i skrift og tale – VIL der ikke blive lavet ekstra arbejde uden aftalte sedler underskrevet – tidsplan eller ej.

Der er lavet en klar aftalt med byggeledelse om at sætte i gang – og det med 2 bolter og 5/6 BMF beslag var ikke aftalt da vi kørte sparerunden og ej heller ikke bygget ind i min accept til bygherre – som i øvrigt bekræftede at alt ekstra skulle tages senere – vi har i øvrigt spurgt om vi skulle stoppe eller fortsætte – hvor byggeledelse skrive – SÆT I GANG

Det var i maj måneden rådgiver skulle reagerer og **IKKE 26.09.2019**

Der findes utalige mail at absolutte sidste rettelse var inden uge 34 - 2020

Bygherre har ligeledes modtaget en stor besparelse på At limtræ og bygnings stål blev nulstillet – vores væg har aldrig være statisk – idet det var paroc elementer heller ikke

I øvrigt har I Igen ikke kommet med det aftalt med frist sidste fredag – afstand med tømmer som mangler at blive monteret – dermed arbejde vi videre i god tro

Vedlagt er mail fra Bygma som dermed dokumenterer 3 uger leveringstid fra Sverige

Vi imødeser vores betalt for aftalt ekstra arbejder

Med venlig hilsen

Henning Skriver
BYGNINGSKONSTRUKTØR BTH

KRAFTMAN A/S
T:74622060
F:7462 2080

kraftman logo lille 2017

www.kraftman.dk

Fra: Henrik Villefrance <hv@friis-moltke.dk>

Sendt: 17. januar 2020 13:10

Til: Sune Bundesen <sb32@toender.dk>; Lars Mathiesen <lm@fmbyggningsdrift.dk>; Thomas Ushus <tbu@friis-moltke.dk>; Morten Høier <moh@taekker.dk>; Henning Skriver <hs@kraftman.dk>

Emne: Skærbæk - Ekstra regninger

Hej Sune

Vi har lige gennemgået de 2 ekstra regninger vi var uenige om med tømmerne.

(Se vedhæftet)

Vi afviser ekstra regningen på boltene da tømmerne selv har beskrevet beslaget (Simson ABR 220)

Efter producentens anvisning skal de mont. Med 2 stk bolte det er standart. Det er der ikke ændret på efter underskrift på kontrakt.

Morten kan evt. sende opfølgende dokumentation fra Simson

Ekstra regning for på forring acceptere vi foreløbig, med det forbehold at tømmerne sender dokumentation for at han ikke kunne nå at ændre tømmer fra 175 mm til 220 mm før mail fra ING. D. 26-09-2019

Tømmerne er selvfølgelig berigtiget til ekstra betaling ved at gå fra 150 mm (i kontrakt) til 220 mm spær træ. Det er på foringen vi er i tvivl om han kunne have undgået

(lavet ordren om til 220 mm inden bestilling)

Dette gælder også for de efterfølgende leveringer.

Henning sender ordrebekræftelse for bestilling. Første levering er sket d. 11-10-19

Med venlig hilsen | Kind regards
FRIIS & MOLTKE A/S

Henrik Villefrance
Projektleder

Direkte/mobil: (+45) 41 94 70 57
hv@friis-moltke.dk

Jeg er på skiferie d.2 - 9 Dec

FM_logo_NEW

Aaboulevarden 1, 8000 Aarhus C
Tel: (+45) 72 10 00 52

www.friis-moltke.dk

[Facebook](#) · [LinkedIn](#)

Henning Skriver

Fra: Henning Skriver
Sendt: 2. maj 2019 16:50
Til: Thomas Ushus
Cc: Morten Høier
Emne: Skærbæk skole
Vedhæftede filer: SKM_C30819050209210.pdf

6

Hey i TO

Som forudsætninger til besparelse og til optimering af tidsplan fremsendes følgende:	Arkitekter	Ingeniør
<ul style="list-style-type: none">• Tømmer kan komme før i gang vi er fortsat meget presset på tidsplan, grundet forsinket betonelementer• Kraftman kommer med forslag til befæstelse og Palsgaard kommer med spær tegninger• Vi har ikke brug for nye arkitekttegninger blot et notat om at dette er ændret – Idet vindspærre står samme sted som den nuværende panel gør!• Noget konstruktionsjern kan spares væk – men idet jeg ikke leverer dette kan jeg ikke svare her• Vores skitse med forventninger vedlagt• Vi håber I ser velvilligt på sagen – så vi kan komme i gang på pladsen lidt før ☺	<ul style="list-style-type: none">• Et kort notat og evt. en lille skitse af sokkel der viser pap mv.• Vi skal alligevel have en revideret tegning af påhængt spær idet mazard overgange mv. ikke er løst af hensyn til vand/brand. Spørgsmål så ring...• Du skriver at lodrette flader skal være brandimprægneret – gælder det også evt. afstandslister under påhængt facade? Og hvad med det vandrette loft? – så I skal alligevel tegne lidt om ☺	<p>Eftervisning af :</p> <ul style="list-style-type: none">• Stolper (50x125 mm) c/c 1000 mm og hvor tæt beslag skal sidde på bagmuren.• Eftervisning af rem som bærer spær delvis (ved fod) – vi kommer med udtræksværdi på (beton skruer til betonelement) samt bolte fra Rem til tømmer hvor spærfod lægger• Vi kommer med udkast til spær – som blot skal ses igennem/gennemsyn• Isover/knauf har regnet en U-værdi på 0,12-0,13 – dette skal dog eftervises.. Hvilket er meget bedre end panel (som gør energiramme væsentligt bedre)• Så det er minimalt der skal ændres for vores vedkommende – vi må dog ikke projekterer
Samlet besparelse	352.050 + moms	(så skal I se tage økonomi til jeres egen tid) jf. ovenstående

Med venlig hilsen

Henning Skriver
BYGNINGSKONSTRUKTØR BTH

KRAFTMAN A/S
T:74622060
F:7462 2080



Solidt byggeri ...

www.kraftman.dk

5659605#0 - 06 Økonomi-estimat ifm udskydelse af aflevering på

Fra: Lars Mathiesen [lm@fmbyggningsdrift.dk]
Til: Sune Bundesen [sb32@toender.dk]
Sendt dato: 21-01-2020 19:16
Modtaget Dato: 21-01-2020 19:16
Vedrørende: Økonomi-estimat ifm udskydelse af aflevering på SSK
Vedhæftninger: image001_64.png
SSK, Økonomi-estimat ifm udskydelse af aflevering.xlsx

Hej Sune

Jeg har prøvet at kigge lidt på ovenstående og vedhæftet et mit bedste bud på et estimat::

Tillæg (se vedhæftede)

BP Drift fra rådhus undgår vi ikke en merydelse på

Kraftman mener de er berettiget til at få dækket deres BP drift de to ekstra måneder med 50.000,- (de har den med afstand største entreprise så jeg mener det er fair nok)

Der kan blive noget med garantiforlængelser og evt index regulering af priser i 2 ekstra måneder (Igen Kraftman vil nok gøre krav på det , jeg tjekker med de andre)

Ekstra Byggestrøm i 2 måneder

Besparelser:

Interimslukninger og varme til udtørring i Syd og Mellme

Ekstra krav ifm besværliggjorte byggeprocesser og tilbagegang

Med venlig hilsen

Lars Mathiesen

Bygge- og Projektleder

Mobilnr.: +45 4029 9587

Mail: lm@fmbyggningsdrift.dk

Web: www.fmbyggningsdrift.dk



Hovedkontor:

FM Byggningsdrift ApS

Bryggergade 6A, 1.

7400 Herning

Afdeling Sverige:

FM Management AB

Bergaliden 11

252 23 Helsingborg

FM Bygningsdrift
Logistik & Rådgivning

Estimat over økonomi ifm udskydelse af afleveringstidspunkt til uge 40 , fredag d. 2 oktober 2020				
Ekstra byggepladsdrift , Råhus = (2 måneder a 30.000,-)			60.000,00	
Ekstra byggepladsomkostninger , Tømrer (2 x 25.000,-)			50.000,00	
Garantiforlængelser i 2 måneder (foreløbig TØ)			?	
Evt forlængelse af prisindex (foreløbig TØ)			?	
2 måneders ekstra byggestrøm			?	
Besparelse på interims-foranstaltninger (interimsluk i syd + mellem 150.000,- + varmekonsum)			-200.000,00	
Besparelser på byggeproces med tilbagegang (TØ)			-100.000,00	

Vinterforanstaltninger	Disponeret	Entreprise
		Aftale nr.
Råhus		
Tømrer		
Tagdækker		
VVS		
Anlæg		

Disponerede uforudseelige udgifter ialt	1.000.000,00	
Budget, fra side 1		
Overskud / underskud (-)		

5660249#0 - 06 Ekstra regninger tømmer facadekonstruktion

Fra: Henrik Villefrance [hv@friis-moltke.dk]
Til: Sune Bundesen [sb32@toender.dk]; Henning Skriver [hs@kraftman.dk]; Morten Høier [moh@taekker.dk]; Lars Mathiesen [lm@fmbygningsdrift.dk]
Sendt dato: 22-01-2020 09:08
Modtaget Dato: 22-01-2020 09:08
Vedrørende: VS: Skærbæk - Ekstra regninger
Vedhæftninger: image002_7.jpg
image003_119.png
Fwd_ tømmer til skærbæk_0.msg
SKM_C30820012113360_0.pdf
SKM_C30820012113350_0.pdf

Hej Sune

Vi har fået denne mail fra tømmerne, vi mener ikke at han er berettiget til ekstra betaling. Jf. tidligere mail fra mig.

Vi mener at han skal have for forskellen mellem 45x150 mm som er i besparelse og til 45x220 mm som ING skriver, dette har vi dog ikke en pris på endnu.

(Tidligere mail)

Vi har lige gennemgået de 2 ekstra regninger vi var uenige om med tømmerne.

Vi afviser ekstra regningen på boltene da tømmerne selv har beskrevet beslaget (Simson ABR 220)

Efter producentens anvisning skal de mont. Med 2 stk bolte det er standart. Det er der ikke ændret på efter underskrift på kontrakt.

Morten kan evt. sende opfølgende dokumentation fra Simson

Ekstra regning for på forring acceptere vi foreløbig, med det forbehold at tømmerne sender dokumentation for at han ikke kunne nå at ændre tømmer fra 175 mm til 220 mm før mail fra ING. D. 26-09-2019

Tømmerne er selvfølgelig berigtiget til ekstra betaling ved at gå fra 150 mm (i kontrakt) til 220 mm spær træ. Det er på foringen vi er i tvivl om han kunne have undgået

(lavet ordren om til 220 mm inden bestilling)

Dette gælder også for de efterfølgende leveringer.

Henning sender ordrebekræftelse for bestilling. Første levering er sket d. 11-10-19

Vil i acceptere ekstra regning ? eller vil i have en jurist til at kigge på sagen ? Vi kan ikke blive enig med tømmerne.

Med venlig hilsen | Kind regards
FRIIS & MOLTKE A/S

Henrik Villefrance
Projektleder

Fra: Henning Skriver <hs@kraftman.dk>

Sendt: 21. januar 2020 14:00

Til: Henrik Villefrance <hv@friis-moltke.dk>; Sune Bundesen <sb32@toender.dk>; Lars Mathiesen <lm@fmbygningsdrift.dk>; Thomas Ushus <tbu@friis-moltke.dk>; Morten Høier <moh@taekker.dk>

Cc: Jan M. Løper <adm@kraftman.dk>

Emne: SV: Skærbæk - Ekstra regninger

Hej Henrik

Vi accepterer naturligvis ikke jeres afgørelse – derfor er vi enige om at vi er uenige – og indstiller til sagkyndig beslutning ?– ligeledes blev det aftalt på møde (når vi ikke kan stole på hinanden i skrift og tale – VIL der ikke blive lavet ekstra arbejde uden aftalte sedler underskrevet – tidsplan eller ej.

Der er lavet en klar aftalt med byggeledelse om at sætte i gang – og det med 2 bolter og 5/6 BMF beslag var ikke aftalt da vi kørte sparerunden og ej heller ikke bygget ind i min accept til bygherre – som i øvrigt bekræftede at alt ekstra skulle tages senere – vi har i øvrigt spurgt om vi skulle stoppe eller fortsætte – hvor byggeledelse skrive – SÆT I GANG

Det var i maj måneden rådgiver skulle reagerer og **IKKE 26.09.2019**

Der findes utalige mail at absolutte sidste rettelse var inden uge 34 - 2020

Bygherre har ligeledes modtaget en stor besparelse på At limtræ og bygnings stål blev nulstillet – vores væg har aldrig være statisk – idet det var paroc elementer heller ikke

I øvrigt har I **Igen** ikke kommet med det aftalt med frist sidste fredag – afstand med tømmer som mangler at blive monteret – dermed arbejde vi videre i god tro

Vedlagt er mail fra Bygma som dermed dokumenterer 3 uger leveringstid fra Sverige

Vi imødeser vores betalt for aftalt ekstra arbejder

Med venlig hilsen

206

Henning Skriver
BYGNINGSKONSTRUKTØR BTH

KRAFTMAN A/S
T: 74622060
F: 7462 2080



Solidt byggeri ...

www.kraftman.dk

Fra: Henrik Villefrance <hv@friis-moltke.dk>

Sendt: 17. januar 2020 13:10

Til: Sune Bundesen <sb32@toender.dk>; Lars Mathiesen <lm@fmbygningdrift.dk>; Thomas Ushus <tbu@friis-moltke.dk>; Morten Høier <moh@taekker.dk>; Henning Skriver <hs@kraftman.dk>

Emne: Skærbæk - Ekstra regninger

Hej Sune

Vi har lige gennemgået de 2 ekstra regninger vi var uenige om med tømmerne.

(Se vedhæftet)

Vi afviser ekstra regningen på boltene da tømmerne selv har beskrevet beslaget (Simson ABR 220)

Efter producentens anvisning skal de mont. Med 2 stk bolte det er standart. Det er der ikke ændret på efter underskrift på kontrakt.

Morten kan evt. sende opfølgende dokumentation fra Simson

Ekstra regning for på forring acceptere vi foreløbig, med det forbehold at tømmerne sender dokumentation for at han ikke kunne nå at ændre tømmer fra 175 mm til 220 mm før mail fra ING. D. 26-09-2019

Tømmerne er selvfølgelig berigtiget til ekstra betaling ved at gå fra 150 mm (i kontrakt) til 220 mm spær træ. Det er på foringen vi er i tvivl om han kunne have undgået

(lavet ordren om til 220 mm inden bestilling)

Dette gælder også for de efterfølgende leveringer.

Henning sender ordrebekræftelse for bestilling. Første levering er sket d. 11-10-19

Med venlig hilsen | Kind regards
FRIIS & MOLTKE A/S

Henrik Villefrance
Projektleder

Direkte/mobil: (+45) 41 94 70 57
hv@friis-moltke.dk

Jeg er på skiferie d.2 - 9 Dec



Aaboulevarden 1, 8000 Aarhus C
Tel: (+45) 72 10 00 52

www.friis-moltke.dk

[Facebook](#) · [LinkedIn](#)



Solidt byggeri ...

 FRIIS & MOLTKE
ARCHITECTS

Henning Skriver

Fra: Henning Skriver
Sendt: 2. maj 2019 16:50
Til: Thomas Ushus
Cc: Morten Høier
Emne: Skærbæk skole
Vedhæftede filer: SKM_C30819050209210.pdf

6

Hey i TO

Som forudsætninger til besparelse og til optimering af tidsplan fremsendes følgende:	Arkitekter	Ingeniør
<ul style="list-style-type: none">• Tømmer kan komme før i gang vi er fortsat meget presset på tidsplan, grundet forsinket betonelementer• Kraftman kommer med forslag til befæstelse og Palsgaard kommer med spær tegninger• Vi har ikke brug for nye arkitekttegninger blot et notat om at dette er ændret – Idet vindspærre står samme sted som den nuværende panel gør!• Noget konstruktionsjern kan spares væk – men idet jeg ikke leverer dette kan jeg ikke svare her• Vores skitse med forventninger vedlagt• Vi håber I ser velvilligt på sagen – så vi kan komme i gang på pladsen lidt før ☺	<ul style="list-style-type: none">• Et kort notat og evt. en lille skitse af sokkel der viser pap mv.• Vi skal alligevel have en revideret tegning af påhængt spær idet mazard overgange mv. ikke er løst af hensyn til vand/brand. Spørgsmål så ring...• Du skriver at lodrette flader skal være brandimprægneret – gælder det også evt. afstandslister under påhængt facade? Og hvad med det vandrette loft? – så I skal alligevel tegne lidt om ☺	<p>Eftervisning af :</p> <ul style="list-style-type: none">• Stolper (50x125 mm) c/c 1000 mm og hvor tæt beslag skal sidde på bagmuren.• Eftervisning af rem som bærer spær delvis (ved fod) – vi kommer med udtræksværdi på (beton skruer til betonelement) samt bolte fra Rem til tømmer hvor spærfod lægger• Vi kommer med udkast til spær – som blot skal ses igennem/gennemsyn• Isover/knauf har regnet en U-værdi på 0,12-0,13 – dette skal dog eftervises.. Hvilket er meget bedre end panel (som gør energiramme væsentligt bedre)• Så det er minimalt der skal ændres for vores vedkommende – vi må dog ikke projekterer
Samlet besparelse	352.050 + moms	(så skal I se tage økonomi til jeres egen tid) jf. ovenstående

Med venlig hilsen

Henning Skriver
BYGNINGSKONSTRUKTØR BTH

KRAFTMAN A/S
T:74622060
F:7462 2080



Solidt byggeri ...

www.kraftman.dk

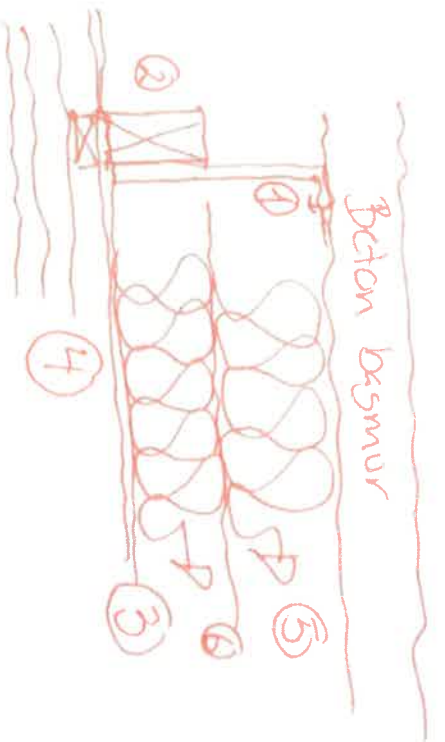

* i skorze 12 mm OSB.
 ** - Værdi 0,15-0,16?

- 1) Simson ABR 220 9x 120?
 - 2) træskæft 50x150 Træmer.
 - 3) indspændt folie eller plade K1 beldedim
 - 4) Støffer + underlag *
 175 mm bl. 37 + **
 125 mm kl. 34
- (576)

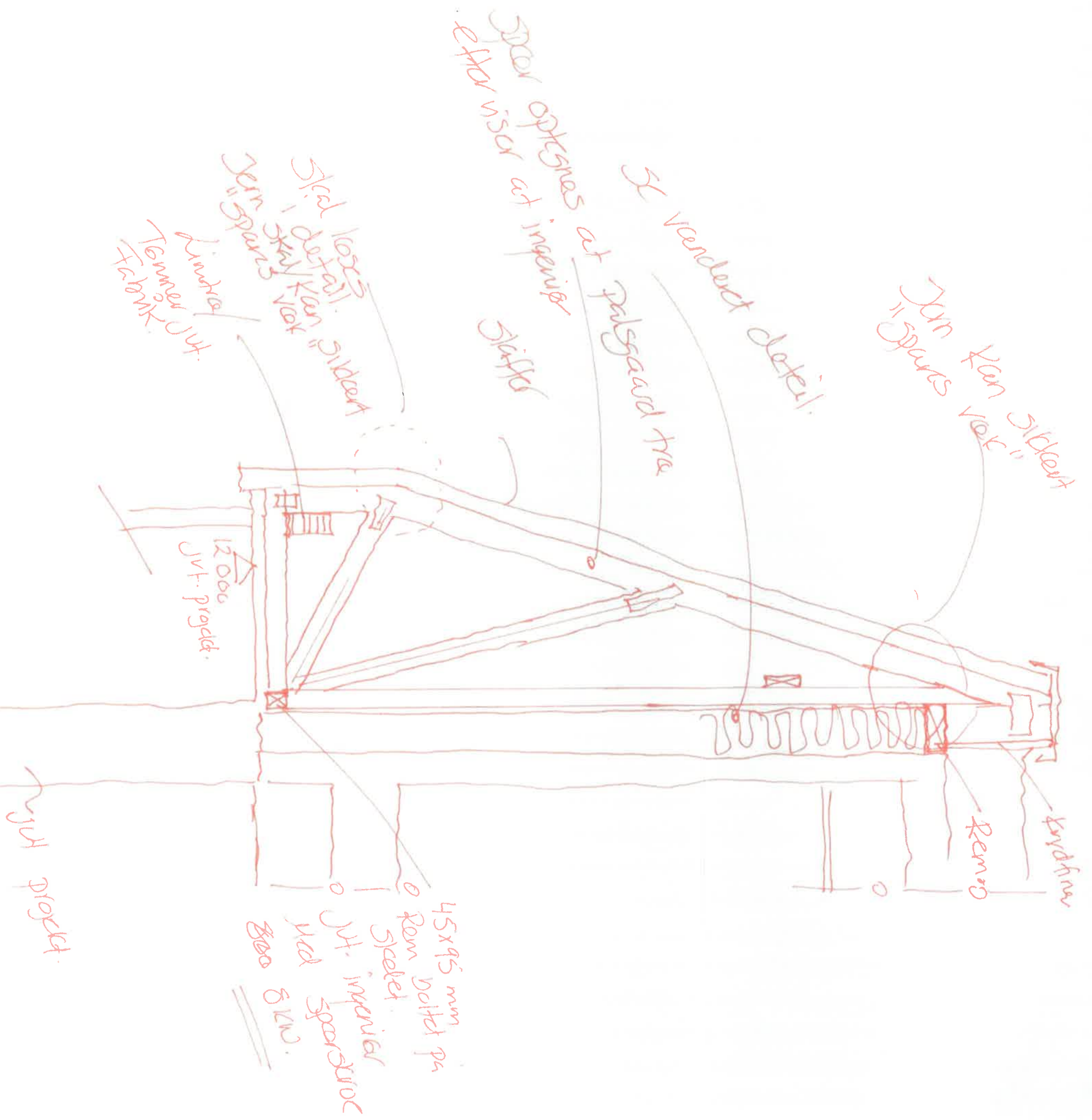

rygstreg projekt.

556593#0 - 06 Løsning til vinduer - svar fra rådgiver

Fra: Kasper Fonnesbæk [kf@taekker.dk]
Til: Aron Jørgensen [arjo6@toender.dk]
Cc: Kim Lønborg [kl42@toender.dk]; 'Lars Mathiesen (lm@fmbyggningsdrift.dk)' [lm@fmbyggningsdrift.dk]; 'Michael Morthensen | Bravida' [Michael.k.Morthensen@bravida.dk]; Palle Kudsk [PKU@toender.dk]; Sune Bundesen [sb32@toender.dk]; Morten Høier [moh@taekker.dk]
Sendt dato: 22-01-2020 10:49
Modtaget Dato: 22-01-2020 10:49
Vedrørende: Sv: Løsning til vinduer
Vedhæftninger: image007_214.png
image008_154.png
image009_143.png
image010_141.png
image011_131.png
image012_26.jpg
image013_2.gif
image014_1.gif
image015.gif
image016_31.png
image017_11.jpg
image018_11.jpg

Hej Aron

Jeg har svaret med rød i din mail.

Som supplement til mine svar vil jeg sige at der selvfølgelig skal være fokus på at undgå "energimord" hvor der er hhv opvarmning og køling (naturlig ventilation) der modarbejder hinanden. Jeg forestiller mig at vi afholder et separat møde med CTS, hvor der er fokus på skærmbilleder, styringsstrategier, tidsprogrammer mv.

Du må sige til hvis der er brug for uddybning.

Med venlig hilsen

Kasper Fonnesbæk
Tækker Rådgivende Ingeniører A/S

Fra: Aron Jørgensen <arjo6@toender.dk>
Sendt: 21. januar 2020 14:51
Til: Kasper Fonnesbæk; Sune Bundesen; Palle Kudsk
Cc: Kim Lønborg; 'Lars Mathiesen (lm@fmbyggningsdrift.dk)'; 'Michael Morthensen | Bravida'
Emne: SV: Løsning til vinduer

Hej Kasper

Tak for fremsendte.

Er det tiltænkt, at vinduerne kun er manuelt styret, via de forskellige typer tryk der er påtegnet de forskellige løsningsforslag? **Nej, vinduerne skal styres via CTS som led i den samlede indeklimastyring og åbner ved for høj temperatur. Der vil derudover blive etableret mulighed for manuel overstyring i hvert enkelt rum enten via rumpanel eller separat tryk.**

Er der sikring mod at hvis der blæser regner, lukker vinduerne, så vi forhindrer vand eller stærkt gennemtræk i bygningen? **Ja. Der bliver monteret vindsensor på hver enkelt facade, således motorerne lukker i fht. de lokale vindforhold. Derudover bliver der monteret en vejrstation med bl.a. regnsensor, således vinduerne kan lukke ved regn.**

Lukker de automatisk på forudindstillet klokkeslæt, fastsat via CTS? For at undgå vi har åbne vinduer hele natten... **Det vil der naturligvis blive mulighed for at indstille via CTS-anlægget.**

Tager den mekaniske ventilation højde for naturlig ventilation, så det ikke øger varmetilførslen, når skolen åbner vinduerne? **Der opvarmes primært via gulvvarmen, og ventilationsanlægget indstilles til en fast indblæsningstemperatur og regulerer som udgangspunkt primært ud fra CO2.**

Jeg mangler nogle scenarie beskrivelser eller en uddybning på hvordan det hele skal køre.

Venlig hilsen

Aron Jørgensen
Energiteknolog
Ejendomme
Teknik & Plan

Tønder Kommune
Wegners Plads 2 - 6270 Tønder
Tlf. +45 74 92 92 92 - Mobil +45 30 66 39 63 - E-mail arjo6@toender.dk



Fra: Kasper Fønnesbæk [mailto:kf@taekker.dk]

Sendt: 20. januar 2020 14:01

Til: Sune Bundesen

Cc: Aron Jørgensen; Kim Lønborg; Lars Mathiesen (lm@fmbygningsdrift.dk); Michael Morthensen | Bravida

Emne: VS: Løsning til vinduer

Hej Sune

Jeg har modtaget vedhæftede forslag til hvordan den naturlige ventilation skal styres i de enkelte rum – via CTS rumpanel eller via separat tryk. Løsningerne er beskrevet i nedenstående mail.

Jeg vil anbefale løsning 1 i fht. at få en så simpel installation som muligt og da der er ekstra økonomi forbundet med de andre løsninger samlet set.

Ring endelig hvis du har spørgsmål til fremsendte. Venligst om du vil vende tilbage med hvad I ønsker snarest – tak.

De bedste hilsner
Mit freundlichen Grüßen
Best regards

Kasper Fønnesbæk
Civilingeniør, VVS, Energi og Indeklima
kf@taekker.dk

Tækker Rådgivende Ingeniører A/S

Toldkammeret
Hack Kampmanns Plads 1, st. tv.
8000 Aarhus C - Danmark
M +45 26759542
T +45 8619 1844
F +45 8619 1834

www.taekker.dk



Fra: Morthensen Michael Kenneth (Bravida) <Michael.k.Morthensen@bravida.dk>

Sendt: 20. januar 2020 11:54

Til: Kasper Fønnesbæk <kf@taekker.dk>

Emne: VS: Løsning til vinduer

Nu med vedhæftet 😊

Med venlig hilsen
Bravida Danmark A/S

Michael Morthensen
Projektleder CTS Odense
Tlf.: +45 2525 3434

Bravida Danmark A/S

BEMÆRK NY ADRESSE:
C.F. TIETGENS BOULEVARD 43 | 5220 ODENSE SØ | DANMARK



Besøg os på www.bravida.dk

Følg os på LinkedIn og Facebook



Fra: Morthensen Michael Kenneth (Bravida)

Sendt: 20. januar 2020 11:53

Til: 'kf@taekker.dk' <kf@taekker.dk>

Emne: Løsning til vinduer

215

Hej Kasper

I forbindelse med ekstra pris til syring af vinduer er der flere løsninger (se vedhæftet) som I skal tage stilling til.

Løsning 1

Vi skifter rumfølterne ud til en føler med display, hvor man bruger ventilatorfunktionen til at åbne vinduerne (Billigst)

Løsning 2

Vi bruger de rumføler som er tiltænkt i projektet og monterer et jaloustræk til vinduerne.

Løsning 3

Vi monterer et rumpanel, hvor man kan betjene vinduerne fra, man da de ikke kan fås med CO2 skal det monteres en CO2 føler oppe over panelet.

Derud over haster det med datablade på vinduerne. Jeg håber på svar hurtigst muligt.

Med venlig hilsen
Bravida Danmark A/S

Michael Morthensen
Projektleder CTS Odense
Tlf.: +45 2525 3434

Bravida Danmark A/S

BEMÆRK NY ADRESSE:
C.F.TIETGENS BOULEVARD 43 | 5220 ODENSE SØ | DANMARK



Besøg os på www.bravida.dk

Følg os på LinkedIn og Facebook



Bravida – vi giver bygninger liv

Bravida er Nordens førende leverandør af installations- og serviceydelser med cirka 10.000 medarbejdere, heraf omkring 1.800 i Danmark. Bravida udfører såvel specialopgaver som helheds løsninger indenfor el, vvs og ventilation og tilbyder alt fra design og projektering til installation, drift og vedligehold. Bravida har afdelinger på omkring 160 lokationer i Sverige, Norge, Danmark og Finland. https://url12.mailanyone.net/v1/?m=1itUhW0006e9-4j&i=57e1b682&c=MoE7ztXbYfkqJ7h7Tb8stMJcozAjrVpy_GyK5z9QaZ3FnuBEB24yl_C69fM8mHGJZL-m9Ucl6P2-02EyjhwpDI_cxpcStqmOCiifG-xlojA6gvfzQ730Fj5rfVgo18rqzvhVg4uvNt7GahX-JVZGK_kM7JW-Di8tn3XA7vZi6OUfODBFRIAnkZ2QgtK98fMcx9nVmdLL12252gJSuKqwg

Følg linket for at se Bravidas persondatapolitik https://url12.mailanyone.net/v1/?m=1itUhW0006e9-4j&i=57e1b682&c=9VoPc560Y5_rfl_9Vd7WaiyaT6WBjv8PKXWHo1ZV/OaldR4x6Eb4z1oC5EE4aj3ur5eDczjge7iBuaKz8NW-SpYDgEu1KdkFHh1SicNFBqoCQbOw-nLCPfglCGW1T-9V0-5BEwbH_RITLsPAA1e1mAGAw8HhPFzB5KfD5In6mFdS5WbU5ZhnXRtVJ_A8buaE_8zk7M5nc1G-2mj1JYr+DjcEGHef5GlyLGuHhaUNx1fRHeTdfbGUVc3VJ4vQ2SQ













RIG PÅ TUR

NATUR ARKITEKTUR KULTUR VANDRETUR
FORTIDSTUR MUSIKKULTUR STRANDTUR
MARSKTUR CAFÉTUR SHOPPETUR DINTUR













5659607#0 - 06 Tilbage melding ift entreprenører og afleverings

Fra: Lars Mathiesen [lm@fmbyggningsdrift.dk]
Til: Sune Bundesen [sb32@toender.dk]
Sendt dato: 22-01-2020 16:13
Modtaget Dato: 22-01-2020 16:13
Vedrørende: Tilbage melding ift entreprenører og afleverings-udskydelse
Vedhæftninger: image001_65.png

Hej Sune

Du får lige en opstilling fra tilbage meldingerne fra entreprenørerne:

Råhus: Ingen andre krav end forlænget byggepladsdrift

Tømrer: Jeg har sagt til Henning, at han kan få 50.000,- til de 2 måneders byggepladsdrift som er ekstra til maskiner , kørsel , skure , formand etc etc og det synes jeg er fair nok.

Derudover snakker han om forlængelse af garantien, men det må absolut være ” basseører ”.

Tag: Ingen krav

EL: Ingen krav (der vil være 2 mdr `s ekstra leje af byggestrømstavler)

VVS: Ingen krav

Vent: Ingen krav

Anlæg: Ingen krav (det vil hjælpe ham og os, da asfalt-leverandørerne alle lukker i ugerne 28,29,30, så det ville betyde at vi skulle rydde skurbyen og p-pladsen medio juni

såfremt afleveringen havde heddet 1 august)

Elevator: Ingen krav

Murer Ingen krav

CTS: Ingen krav

Maler: Mangler tilbage melding

Gulv: Mangler tilbage melding (men han havde umiddelbart ingen problemer med det , da jeg luftede det for dem i fredags)

ST Inventar: Mangler tilbage melding

Min klare konklusion er, at risikoen på ingen måde overstiger det vi sparer, rent økonomisk..

Med venlig hilsen

Lars Mathiesen

Bygge- og Projektleder

Mobilnr.: +45 4029 9587

Mail: lm@fmbyggningsdrift.dk

Web: www.fmbyggningsdrift.dk



Hovedkontor:

FM Byggningsdrift ApS

Bryggergade 6A, 1.

7400 Herning

Afdeling Sverige:

FM Management AB

Bergaliden 11

252 23 Helsingborg

FM Bygningsdrift
Logistik & Rådgivning

5556408#0 - 06 Ekstra regninger - Opfølgning fra Tømmer

Fra: Henning Skrifer [hs@kraftman.dk]
Til: Henrik Villefrance [hv@friis-moltke.dk]; Sune Bundesen [sb32@toender.dk]; Morten Høier [moh@taekker.dk]; Lars Mathiesen [lm@fmbyggningsdrift.dk]
Cc: Jan M. Løper [adm@kraftman.dk]; Tommy Schneider [ts@kraftman.dk]
Sendt dato: 23-01-2020 07:45
Modtaget Dato: 23-01-2020 07:45
Vedrørende: SV: Skærbæk - Ekstra regninger / Opfølgning HS
Vedhæftninger: image001_239.jpg
image002_996.png
23_1_henning.pdf

Hej Henrik

Trist mail du sender

Hvis du gerne vil bruge en masse penge på jurister siger du bare til – bare du betaler såfremt du får uret (også advokat)

Vedlagt er noget dokumentation fra mig – bare rolig har en hel mappe af dette

- Vi har en skriftlig aftale med bygherre om at alle ændringer tages på aftalesedler
- Vi har en skriftlig aftale med Byggeledelse at vi skal bygge og får honorering for arbejdet
- Vi har løbende dialog med morten omkring stolper helt ind til 11.11.2019
- I maj måned 2019 bliver I bedt om at opdaterer tegninger og aktiverer sparerunden – Som I sikkert har fået flere penge for ved bygherre
- Dette lykkes ikke hvorfor vi er blevet skriftligt lovet at vi har fuldfærdige bygbare tegninger fra rådgiver seneste uge 34 – 21 aug 2019 som vi bygger efter
- Vi starter 09.10.2019 derude og har som fremsendt bilag fra Bygma bestilt tømmer i Sverige 2-3 uger inden
- Tegninger bliver rettet den (ING) 30.10.2019 – og arkitekt har stadig pr. 11.11.2019 ikke rettet sine
- På tegninger fremgår det at der skal være 36 cm fra bagkant element til sokkelpuds
- Vi er nød til at måle fra sokkel idet vi eller ikke kan lave en flot løsning ved sokkel puds
- Jeg kunne forstå på alu/alu manden at det heller ikke lykkes med hans karmdybder at få det til at passe med tegninger/sokkel – også træls når disse er bekræftet og hjemkommet – status ukendt

VDERE FORLØB:

Når I ikke vil anerkende mit forslag inden fredag - syntes jeg vi gør følgende:
I sender en aftaleseddel på det vi er enige om jf. AB-92

Jeg går tilbage og sender en ekstra regninger på alt det som ikke er med i accept (tror ikke det bliver billigere for bygherre)
Samtlige stolper som i forhold til accept er rettet fra c/c 1000 til c/c 600 (fra 145 mm til 175) (påført på 70 mm forringer jf. mails i nov.) – Alene dette medfører en masse vinkelbeslag og søm og skruer og Specialskruer (liftleje etc) – jeg laver en opgørelse helt ned på skruer niveau – I min accept skulle den lette væg blot fastgøres i underkant spær og ABR beslag c/c 1200 mm

Dette medfører alene massive antal søjler + 0,5 EKSTRA ABR beslag pr/m² + x ekstra 2 bolte (gange hele facaden)– I er kun blevet præcenteret for bolte af høflighed fra os (dvs. vi har betalt samtlige beslag)

På denne regning vil også et hvert sømbeslag blive påført som ikke fremgår af min accept og senere af dine tegninger på daværende tidspunkt (revision 1

Ligesom de ekstra murremme & dimensioner - du har tegnet ind som jeg ikke gjorde i maj - ikke have med i min pris – også med bolte og fastgørelse

Nu bestemmer I hvor langt I vil køre det ud

Ydermere:

Igen er det skræmmende at I lover opdatering af lofter mv til den 6 jan 2020 – i går rykkede jeg igen – det lægger og roder rundt på teknisk forespørgelse tilbage til nov 2019 – med ny frist start januar

I lovede at svare og sende referat ud af vores møde i sidste uge seneste fremdag i sidste uge – DETTE er heller ikke sket
Vi bad udtrykkeligt om instrukser til hvordan vi skulle bygge resten af skolen med deadline sidste fredag– igen ingen svar fra jer – jeg har skriftligt IGEN bekræftet for jer at vi bygger i god tro – Vi render 10 mand derude – vil I have vi skal spille kort ?

Jeg bekræftede også for jer at alle fradrag er nulstillet til sagen er afklaret

Jeg har bedst Tommy tjekke afstand fra Elementer til sokkelpuds og forbeholde mig retten til at eftersende dette

Alene sokkel tegning AX 502 E0 er revideret 11 gange siden udbud – håber I selv kan finde rundt i sagen – vi har taget forbehold for fejl som følge at IKKE tegninger findes

Tyg lige på dette og fortæl mig om vi skal tage kampen – jeg vil mene at du har en temmelig dårlig sag – men det vil jeg lade dig afgøre
Jeg vil som direktør have en afklaring på mit massive udlæg inden fredag kl 10 – Idet vi skal sende aconto på udført arbejde

Lidt morgen læsning er vedlagt

Med venlig hilsen

Henning Skriver
BYGNINGSKONSTRUKTØR BTH

KRAFTMAN A/S

T:74622060

F:7462 2080



www.kraftman.dk

Fra: Henrik Villefrance [mailto:hv@friis-moltke.dk]
Sendt: 22. januar 2020 09:09
Til: Sune Bundesen; Henning Skriver; Morten Høier; Lars Mathiesen
Emne: VS: Skærbæk - Ekstra regninger

Hej Sune

Vi har fået denne mail fra tømmerne, vi mener ikke at han er berettiget til ekstra betaling. Jf. tidligere mail fra mig.

Vi mener at han skal have for forskellen mellem 45x150 mm som er i besparelse og til 45x220 mm som ING skriver, dette har vi dog ikke en pris på endnu.

(Tidligere mail)

Vi har lige gennemgået de 2 ekstra regninger vi var uenige om med tømmerne.

Vi afviser ekstra regningen på boltene da tømmerne selv har beskrevet beslaget (Simson ABR 220)

Efter producentens anvisning skal de mont. Med 2 stk bolte det er standart. Det er der ikke ændret på efter underskrift på kontrakt.

Morten kan evt. sende opfølgende dokumentation fra Simson

Ekstra regning for på forring acceptere vi foreløbig, med det forbehold at tømmerne sender dokumentation for at han ikke kunne nå at ændre tømmer fra 175 mm til 220 mm før mail fra ING. D. 26-09-2019

Tømmerne er selvfølgelig berettiget til ekstra betaling ved at gå fra 150 mm (i kontrakt) til 220 mm spær træ. Det er på foringen vi er i tvivl om han kunne have undgået

(lavet ordren om til 220 mm inden bestilling)

Dette gælder også for de efterfølgende leveringer.

Henning sender ordrebekræftelse for bestilling. Første levering er sket d. 11-10-19

Vil i acceptere ekstra regning ? eller vil i have en jurist til at kigge på sagen ? Vi kan ikke blive enig med tømmerne.

Med venlig hilsen | Kind regards
FRIIS & MOLTKE A/S

Henrik Villefrance
Projektleder

Fra: Henning Skriver <hs@kraftman.dk>
Sendt: 21. januar 2020 14:00
Til: Henrik Villefrance <hv@friis-moltke.dk>; Sune Bundesen <sb32@toender.dk>; Lars Mathiesen <lm@fmbyggningsdrift.dk>; Thomas Ushus <tbu@friis-moltke.dk>; Morten Høier <moh@taekker.dk>
Cc: Jan M. Løper <adm@kraftman.dk>
Emne: SV: Skærbæk - Ekstra regninger

Hej Henrik

Vi accepterer naturligvis ikke jeres afgørelse – derfor er vi enige om at vi er uenige – og indstiller til sagkyndig beslutning ?– ligeledes blev det aftalt på møde (når vi ikke kan stole på hinanden i skrift og tale – VIL der ikke blive lavet ekstra arbejde uden aftalte sedler underskrevet – tidsplan eller ej.

Der er lavet en klar aftalt med byggeledelse om at sætte i gang – og det med 2 bolter og 5/6 BMF beslag var ikke aftalt da vi kørte sparerunden og ej heller ikke bygget ind i min accept til bygherre – som i øvrigt bekræftede at alt ekstra skulle tages senere – vi har i øvrigt spurgt om vi skulle stoppe eller fortsætte – hvor byggeledelse skrive – SÆT I GANG

Det var i maj måneden rådgiver skulle reagerer og **IKKE 26.09.2019**
Der findes utalige mail at absolutte sidste rettelser var inden uge 34 - 2020

Bygherre har ligeledes modtaget en stor besparelse på At limtræ og bygnings stål blev nulstillet – vores væg har aldrig være statisk – idet det var paroc elementer heller ikke

I ~~2019~~ har I ~~Igen~~ ikke kommet med det aftalt med frist sidste fredag – afstand med tømmer som mangler at blive monteret – dermed arbejde vi videre i god

tro

Vedlagt er mail fra Bygma som dermed dokumenterer 3 uger leveringstid fra Sverige

Vi imødeser vores betalt for aftalt ekstra arbejder

Med venlig hilsen

Henning Skriver
BYGNINGSKONSTRUKTØR BTH

KRAFTMAN A/S
T:74622060
F:7462 2080



www.kraftman.dk

Fra: Henrik Villefrance <hv@friis-moltke.dk>

Sendt: 17. januar 2020 13:10

Til: Sune Bundesen <sb32@toender.dk>; Lars Mathiesen <lm@fmbyggningsdrift.dk>; Thomas Ushus <tbu@friis-moltke.dk>; Morten Høier <moh@taekker.dk>; Henning Skriver <hs@kraftman.dk>

Emne: Skærbæk - Ekstra regninger

Hej Sune

Vi har lige gennemgået de 2 ekstra regninger vi var uenige om med tømmerne.

(Se vedhæftet)

Vi afviser ekstra regningen på boltene da tømmerne selv har beskrevet beslaget (Simson ABR 220)

Efter producentens anvisning skal de mont. Med 2 stk bolte det er standart. Det er der ikke ændret på efter underskrift på kontrakt.

Morten kan evt. sende opfølgende dokumentation fra Simson

Ekstra regning for på forring acceptere vi foreløbig, med det forbehold at tømmerne sender dokumentation for at han ikke kunne nå at ændre tømmer fra 175 mm til 220 mm før mail fra ING. D. 26-09-2019

Tømmerne er selvfølgelig berigtiget til ekstra betaling ved at gå fra 150 mm (i kontrakt) til 220 mm spær træ. Det er på foringen vi er i tvivl om han kunne have undgået

(lavet ordren om til 220 mm inden bestilling)

Dette gælder også for de efterfølgende leveringer.

Henning sender ordrebekræftelse for bestilling. Første levering er sket d. 11-10-19

Med venlig hilsen | Kind regards
FRIIS & MOLTKE A/S

Henrik Villefrance
Projektleder

Direkte/mobil: (+45) 41 94 70 57
hv@friis-moltke.dk

Jeg er på skiferie d.2 - 9 Dec



Aaboulevarden 1, 8000 Aarhus C
Tel: (+45) 72 10 00 52

www.friis-moltke.dk

[Facebook](#) · [LinkedIn](#)

2

234

317007
Udvide sigeltekonstruerede vægge
Læg på 224 mm isolering (T0):
70 mm Isolering K134
175 mm Træskelet m. isolering K134
70 x 45 mm Reglar c/c 600 mm
9 mm Vindplade, K1 10 B, s1, d0
Brandklasse R E0

317004
Ydervægge, alskærmminger
Træbeklædning, 72 mm
22 mm Brændebeklædning brandimpregneret
25 mm Afstandslister brandimpregneret
25 mm Afstandslister brandimpregneret

Rev. C
Revideret løsning

Insektnet (T0)

Udvendig beklægning iht. landskabsarkitekt

Alu løskant m. hældning min. 1:10 (T0)

234003
Opmurede fundamenter
10 mm Søkkepuds
120 mm Ledtæknoblokke
230 mm Tryktæt isolering

Søkkepuds (MU)

Letlækrobok (MU)

230

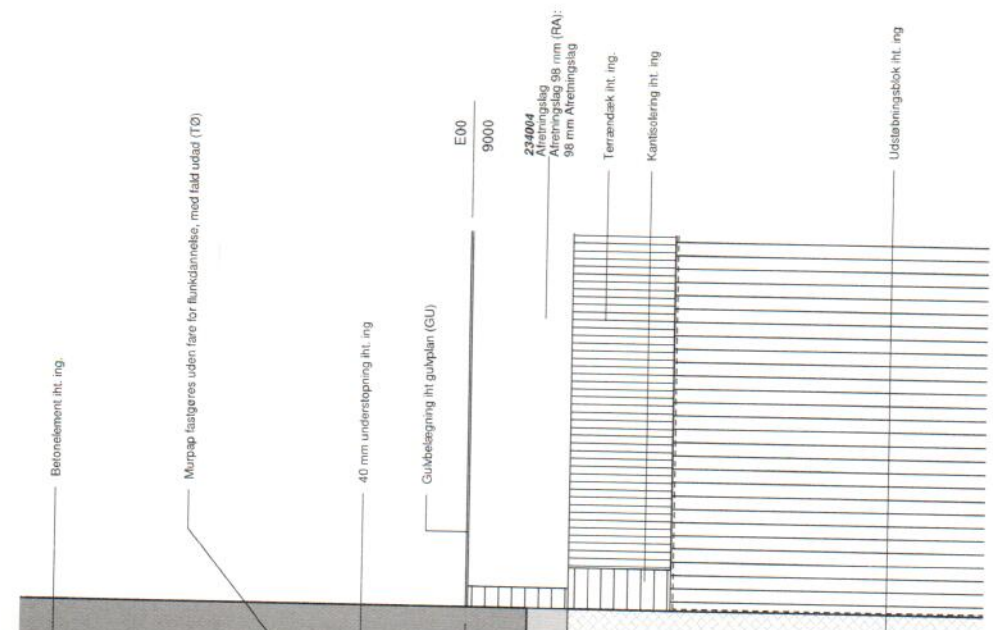

Betonelement iht. ing.

Murpap fastgøres uden fase for flunkdæmelse, med lakt udad (T0)

40 mm understøpning iht. ing.

Gulvbeklægning iht gulvplan (GU)

E00
9000

234004
Afløbning
Afløbning 98 mm (RA):
98 mm Aftrængningslag

Terrændæk iht. ing.

Kantisolering iht. ing.

Udstøbningsboks iht. ing.

Rev.-C Revision iht. skyer

Rev. Date: 21.11.2019



Hack Kampmanns Plads 1-3, 1. mf. DK 8000 Aarhus C
www.taekker.dk



TLF 86 19 18 44

Mindregade 13, DK 8000 Aarhus C
www.mgarkitekter.dk



TLF 86 20 32 00

Åboulevarden 1, DK 8000 Aarhus C
www.friss-molte.dk

SAG NR: 17-041

TLF 72 10 00 52

Skærbæk skole

UDARB. AF: FM
KONTROL: FM
GODK. AF: FM

Udførsel

Detailje - Sokkel ved ydervæg med træbeklædning

DATE: 2019.05.02 MÅL: 1 : 5

A.X.502.E0 C

360 cm

Henning Skriver

Fra: Henning Skriver
Sendt: 29. maj 2019 10:19
Til: Sune Bundesen
Emne: SV: SSK - Entreprisekontrakt

Accept OK til
aftaleseddel.

Ok - kan jeg få dig til at genfremsende - så skriver jeg under senere i dag

Med venlig hilsen

Henning Skriver
BYGNINGSKONSTRUKTØR BTH

KRAFTMAN A/S
T: 74622060
F: 7462 2080

Jide 1/3



Solidt byggeri ...

www.kraftman.dk

Fra: Sune Bundesen <sb32@toender.dk>
Sendt: 29. maj 2019 09:40
Til: Henning Skriver <hs@kraftman.dk>
Cc: Thomas Ushus (<tbu@friis-moltke.dk> <tbu@friis-moltke.dk>
Emne: SV: SSK - Entreprisekontrakt

Hej Henning

Hvis du har mulighed for det, vil jeg gerne have det på plads nu. Hvis der skulle være nogle ændringer ift. Ydervæggen må vi tage det på en aftaleseddel.

Venlig hilsen

Sune Bundesen
Bygningskonsulent
Ejendomme
Teknik & Plan

Bygherre

Tønder Kommune

Wegners Plads 2 - 6270 Tønder
Tlf. +45 74 92 92 86 - Mobil +45 61 36 20 82 - E-mail sb32@toender.dk



Fra: Henning Skriver [<mailto:hs@kraftman.dk>]

Sendt: 29. maj 2019 08:50

Til: Sune Bundesen

Cc: Thomas Ushus

Emne: SV: SSK - Entreprisekontrakt

SVKUR

Hej sune – sender den gerne vi er enige om indholdet – vi arbejder bare på ydervæggen endnu – er det ok at vi afventer denne – er hjemme fra ferie den 9 juni

Med venlig hilsen

Henning Skriver
BYGNINGSKONSTRUKTØR BTH

KRAFTMAN A/S

T:74622060

F:7462 2080

2/3



Solidt byggeri ...

www.kraftman.dk

Fra: Sune Bundesen <sb32@toender.dk>

Sendt: 28. maj 2019 08:55

Til: Henning Skriver <hs@kraftman.dk>

Cc: Thomas Ushus (tbu@friis-moltke.dk) <tbu@friis-moltke.dk>; Lars Mathiesen (lm@fmbyggningsdrift.dk) <lm@fmbyggningsdrift.dk>

Emne: SSK - Entreprisekontrakt

Rykket grundet Thomas.

Hej Henning

Hvordan ser det ud med entrepriskontrakten? Hvor tæt er vi på at få en underskrift på kontrakten?

Venlig hilsen

Sune Bundesen

Bygningskonsulent

Ejendomme

Teknik & Plan

Tønder Kommune

Wegners Plads 2 - 6270 Tønder

Tlf. +45 74 92 92 86 - Mobil +45 61 36 20 82 - E-mail sb32@toender.dk



Henning Skriver

Fra: Henning Skriver
Sendt: 10. maj 2019 10:39
Til: Sune Bundesen
Cc: Thomas Ushus
Emne: SV: Skærbæk skole - Entreprisekontrakt

Svar

Hej sune – jeg har lige fremsendt noget økonomi til thomas – det kræver nok at at dette sammenstilles med tal – snakker du selv med ham herom

Med venlig hilsen

Henning Skriver
BYGNINGSKONSTRUKTØR BTH

KRAFTMAN A/S
T:74622060
F:7462 2080

3/3



Solidt byggeri ...

www.kraftman.dk

Fra: Sune Bundesen [<mailto:sb32@toender.dk>]
Sendt: 9. maj 2019 10:55
Til: Henning Skriver
Cc: Thomas Ushus (tbu@friis-moltke.dk); Lars Mathiesen (lm@fmbyggningsdrift.dk)
Emne: Skærbæk skole - Entreprisekontrakt

9 maj. Kontrakt.

Hej Henning

Her entrepriskontrakt for Skærbæk skole. Vil du underskrive og sende retur.

Venlig hilsen

Sune Bundesen
Bygningskonsulent
Ejendomme
Teknik & Plan

Tønder Kommune

Wegners Plads 2 - 6270 Tønder

Tlf. +45 74 92 92 86 - Mobil +45 61 36 20 82 - E-mail sb32@toender.dk





Solidt byggeri ...

Byggesag Skærbæk skole
 Kontraktsum 25.226.611,00

Kontraktsum 25.226.611,00

stipulerende ydelser udgår

fradrag -465.400,00

Illæg

Alternativ

Note

lokaliseringer bredde højde m2 ant samlet enhedspriser

lokaliseringer	bredd	højde	m2	ant samlet	enhedspriser
327001	5,97	2,12	12,6564	4	50,626
224005	5,97	2,12	12,6564	4	50,626
339001	5,97	47,76	8	47,76	65
			50,626		-213

328002

TREFFER UDGAR

-1.068.000,00

Jf. tilbudsister/omfang

276002

2239

-698.000,00

Stadig fraunderlag

NB kan ikke være trykket og brandbehandlet

24.875,00
25.100,00
76.623,68
-352.050,00

← NB

Ændring af facader med forudsætninger fremsendt til ARK/ING - se datablad for vindspærre - der er anvendt banevarer (illæg ved ardet)

ÆNDRING AF TROLDTEX

351003	systemlofter - farve+skinner fra K5-FN III K0-FS	8	1	8	-20,93
353002	systemlofter - farve+skinner fra K5-FN III K0-FS	338	1	338	-20,93
353003	systemlofter - farve+skinner fra K5-FN III K0-FS	146	1	146	-20,93
353101	systemlofter - farve+skinner fra K5-FN III K0-FS	4326	1	4326	-20,93
		4818			

353001 systemlofter - sorte fra K5-FN III K0-S

338

-6.740,00

revideret af troldtex

OPBYGGEDE BELEGNINGER

punkter udgår

-31.222,00

Jf. tilbudsister/omfang

GLASPARTIER

- se bilag

1

-104.250,00

Vier nød til at finde hvor de skal stilles før taler endelig

DIVERSE ARBEJDE

Udgår blik på detalje 580+ (bund af skærmlegil)+580+583+521+531+584+520+581 samt formandsstimer og K5 ved afslutning, AB-92 garanti, skurvogn og manitou

Nye entreprisenum

25.226.611,00 -2.548.779,23 -294.829,07

Nye sum

22.383.002,70

Funkter vi skal have styr på

- underlag/lægplad ved mazzard lag med skærmlegil
- Samarbejde med ING og kraftman med facader
- Vi kan ikke gennemskue underbetaling om underlag også skal være brandimprægneret

← NB ?

Henning Skriver

Fra: Henning Skriver
Sendt: 2. maj 2019 16:50
Til: Thomas Ushus
Cc: Morten Høier
Emne: Skærbæk skole
Vedhæftede filer: SKM_C30819050209210.pdf

Hey i TO

<p>Som forudsætninger til besparelse og til optimering af tidsplan fremsendes følgende:</p> <ul style="list-style-type: none"> • Tømrer kan komme før i gang vi er fortsat meget presset på tidsplan, grundet forsinket betonelementer • Kraftman kommer med forslag til befæstelse og Palsgaard kommer med spær tegninger • Vi har ikke brug for nye arkitekttegninger blot et notat om at dette er ændret – Idet vindspærre står samme sted som den nuværende panel gør ! • Noget konstruktionsjern kan spares væk – men idet jeg ikke leverer dette kan jeg ikke svare her • Vores skitse med forventninger vedlagt • Vi håber I ser velvilligt på sagen – så vi kan komme i gang på pladsen lidt før ☺ 	<p>Arkitekter</p> <ul style="list-style-type: none"> • Et kort notat og evt. en lille skitse af sokkel der viser pap mv. • Vi skal alligevel have en revideret tegning af påhængt spær idet mazard overgange mv. ikke er løst af hensyn til vand/brand. Spørgsmål så ring... • Du skriver at lodrette flader skal være brandimprægneret – gælder det også evt. afstandslister under påhængt facade? Og hvad med det vandrette loft? – så I skal alligevel tegne lidt om ☺ 	<p>Ingeniør</p> <p>Eftervisning af :</p> <ul style="list-style-type: none"> • Stolper (50x125 mm) c/c 1000 mm og hvor tæt beslag skal sidde på bagmuren. • Eftervisning af rem som bærer spær delvis (ved fod) – vi kommer med udtræksværdi på (beton skruer til betonelement) samt bolte fra Rem til tømmer hvor spærfod lægger • Vi komme rmed udkast til spær – som blot skal ses igennem/gennemsyn • Isover/knauf har regnet en U-værdi på 0,12-0,13 – dette skal dog eftervises.. Hvilket er meget bedre end panel (som gør energiramme væsentligt bedre) • Så det er minimalt der skal ændres for vores vedkommende – vi må dog ikke projekterer
<p>Samlet besparelse</p> <p>2)</p>	<p>352.050 + moms</p>	<p>(så skal I se tage økonomi til jeres egen tid) jf. ovenstående</p>

mer-forbrug
 Stolper, BULF, Bulte
 Med venlig hilsen
 0,66 lbm/m².
 2) 1)
 0,5 bebleg + Bulte
 pr. m². + BULF/KAVmS6m.

Accept. ABR beslag c/c 1200
 udførelse c/c 800 mm. 1)
 Stolper Accept. c/c 1000 2)
 udførelse c/c 600 mm.
 Accept. ABR beslag c/c 1200
 udførelse c/c 800 mm. 1)
 Stolper Accept. c/c 1000 2)
 udførelse c/c 600 mm.

Jern kan sikkes
"spans væk"

Se vendert detail.

Spær optegnes af Palsgaard tra
efter viser af ingeniør

Skæfter

Stal løses
i detail.
Jern skal kan sikkes
"spans væk"

Lindtra
Temmer Jvt.
Fabrik.

12000
Jvt. projekt.

45x95 mm
Rem boltet på
steelet.
Jvt. ingeniør
Med spansvæb
800 8KW.

310 mm
ARK tegner

325 mm

plus
TILING

175 mm

Jvt projekt.

ABR 4C
120mm.

125.

* i skuren 12 mm OSB.
plader

** - Uværdi 0,15-0,16?

Vigtigt at
N Kører efter vdv. Solcelle
grundet beklædning.

- 1) Simson
ABR 220 4C 120?
- 2) træskelet 50x150
Temmer.
- 3) vindspærre folie eller
plade K1 beklædning.
- 4) Skæfter + underlag *
- (5+6) 175 mm Kl. 37 + **
125 mm Kl. 34

Henning Skriver

Fra: Henning Skriver
Sendt: 10. juli 2019 11:40
Til: Thomas Ushus; Lars Mathiesen
Cc: Sune Bundesen; Morten Høier; Ingri B. Løvskogen
Emne: SV: Projektafklaringer på tømrer-arbejder

Hej alle

Jeg syntes vi skal mødes i uge 33 – som igrid har lagt op til – se også herunder med gult

Med venlig hilsen

Henning Skriver
BYGNINGSKONSTRUKTØR BTH

KRAFTMAN A/S

T:74622060
F:7462 2080



Solidt byggeri ...

www.kraftman.dk

Fra: Thomas Ushus <tbu@friis-moltke.dk>
Sendt: 8. juli 2019 09:57
Til: Lars Mathiesen <lm@fmbygningsdrift.dk>
Cc: Henning Skriver <hs@kraftman.dk>; Sune Bundesen <sb32@toender.dk>; Morten Høier <moh@taekker.dk>; Ingri B. Løvskogen <ibl@friis-moltke.dk>
Emne: SV: Projektafklaringer på tømrer-arbejder

Hej Lars.

Se vores bemærkninger med rødt nedenfor:

Med venlig hilsen | Kind regards
FRIIS & MOLTKE A/S

Thomas Brøndum Ushus

Fra: Lars Mathiesen <lm@fmbygningsdrift.dk>
Sendt: 6. juli 2019 13:00
Til: Thomas Ushus <tbu@friis-moltke.dk>
Cc: Henning Skriver <hs@kraftman.dk>; Sune Bundesen <sb32@toender.dk>
Emne: Projektafklaringer på tømrer-arbejder

Hej Thomas

Jeg var til tidsplansmøde ved Kraftman i fredags, hvor vi arbejdede på at strikke en endelig udførelsestidsplan sammen. For at denne tidsplan skal hænge sammen kræver det også nogle deadlines for de sidste projektafklaringer:

1. Spær opbygning skal godkendes og der skal optegnes nye nødvendige tegninger. Jeg mener, at der har været korrespondance med Tækker omkring godkendelse af spær. ARK har godkendt den nye løsning. ARK har fremsendt skitser til nye detaljer til Kraftman til kommentering – ARK optegner detaljerne og fremsender til kommentering igen.

Der er ikke rettet noget med spær på tegninger som skrevet i dag – skal ingeniøren først godkende

2. Undertag, tagfod, brand:

Hvilket undertag overholder brandønsker? Masterboard er ikke et undertag.. Evt afklarende møde med DBI. ARK har foreslået, at masterboardet beklædes med et lag underpap (på den skrå facade samt den underliggende korte lodrette del) for at opfylde krav til undertag. Kraftman har fremsendt forslag til denne underpap, som er blevet godkendt af DBI. De godkender også løsningen i forhold til brand.

for at lave en gennemprøvet løsning tror jeg denne kunn være en løsning – det er krydsfiner med "svejsepap" men over den overholder Broof ved jeg ikke – Jeg kender heller ikke konsekvenser med z-værdi etv hvis man tager en plade som ikke er lavet som undertag og lægger "pap" på – derfor så jeg gerne en "kendt løsning" men jeg må ikke projektere –

<http://www.icopal.dk/~media/ICopalDK/ProductLibrary/Underroof/Diffusionstaette/ICopal-fastsafe/ICopal%20FastSafe%20-%20datablad%20nr%2086%20-%20001122018.pdf>

<http://docs.icopal.dk/Undertag/3004Undertage/?page=12>

3. Dørskema og dør-beskrivelse passer tilsyneladende ikke sammen, hvilken skal anvendes? ARK undersøger hvor der er forskel og vender tilbage.

Jeg fik bare at vide ved sweedoor at beskrivelse og dørskema ikke matchede

4. Henning spørger om i kan være behjælpelig med, om der findes en Wiewer til Revit-tegningerne. Der findes en wiewer hvor man kan navigere rundt i 3D modellen. Vi fremsender link og 3D model i IFC format.

OK er modtaget men ikke prøvet 😊

5. Kan der fremsendes en opstalt træ/alu og alu/alu, opstalt af vinduer? Der findes allerede opstalter af alu/alu partierne. Opstalter af de øvrige træ-alu vinduer kan ses på facadetegningerne. ARK undersøger, om der er flere alu/alu partier, som der ikke er opstalter af. (U-værdi er lavere på træ/alu end alu/alu)
6. Skal ovenlys leveres som Velux? Ovenlys skal overholde dimensioner og krav i udbudsmaterialet. Det behøver ikke være Velux.

7. Det er et must at opdaterede tegninger er opdaterede og lagt på Dalux, senest 19-08-2019 OK
8. LM vil arrangere et projektgennemgangsmøde ultimo august 2019. OK
9. Tømrer opstarter på pladsen d. 18 oktober, med spær- og tagarbejder på nord-bygningen. OK

Med venlig hilsen

Lars Mathiesen

Bygge- og Projektleder

Mobilnr.: +45 4029 9587

Mail: lm@fmbygningsdrift.dk

Web: www.fmbygningsdrift.dk

Uge 34.

FM Bygningsdrift
Logistik & Rådgivning

Hovedkontor:
FM Bygningsdrift ApS
Bryggergade 6A, 1.

Afdeling Sverige:
FM Management AB
Bergaliden 11

Henning Skriver

Fra: Henning Skriver
Sendt: 11. november 2019 07:32
Til: Morten Høier; Lars Mathiesen (lm@fmbygningsdrift.dk); Thomas Ushus; Ingri B. Løvskogen
Cc: 'Sune Bundesen (sb32@toender.dk)'; Kurt Bundgård; Tommy Schneider; Margot H. Lorenzen
Emne: Ks/ Skærbæk skole - Tilsyn tømrer
Vedhæftede filer: Skærbæk/aftale fremadrettet uge 42 og frem

Hej morten

På baggrund af dit tilsynsnotat – følger jeg forpligtet til at tage bladet for munden – hvis tonen bliver hård herunder beklager jeg – men dette kan ikke refereres over en telefon.

Forhold i din mail mener jeg nu er et direkte følge at I gentagne gange ikke gjorde hvad vi bad jer om – noget så simpelt som at arkitekter og ingeniør snakkede sammen
Jeg bliver så træt af det mudderkast når I bor i et glashus (undskyld min vending på forhånd)

1. **09.05.2019** fremlægger vi en revideret oplæg til accept – her med tømmer 45x125 mm
 2. vi rykker igen i god tid inden opstarten den **09/10 – 2019** for at det er nu det er nu
 3. den **17.10.2019** sender vi vedhæftede mail med forbehold at vi kan lave fejl hvis ikke der sker noget
 4. igen den **31.10.2019** sender vi en "brainstorm hvor stolper" er beskrevet som et tilvalg til 600 mm grundet vindspærre – som **dags dato** stadig ikke er afklaret
- A. vi opstarter på byggepladsen den **09.10.2019** med at lægge remme ud – på daværende tidspunkt er dine ingeniør tegninger model C gældende dateret **13.09.2019**. hvor stolper er tegnet 175 mm præcis som i alle også nuværende arkitekttegninger selv her pr. dato – så igen uagtet hvem der har ret sejler det for jer.
 - B. den **31/10** udsender du en ny tegning revision D – altså mere en **20 dage** efter opstart og mere en 6 måneder efter jeg sender et oplæg til dig – du har vist haft rigelig tid til at foreskrive det rette beslag – hvor jeg kan læse ud af din tekst at denne og ikke stolper er udslagsgivende
 - C. Du sender ikke engang en mail ud forinden du retter stolper fra 175-220. **Jeg fik også en mail fra lars efter brainstorm mødet at du var ok med prisændringen fra 125 til 175 mm (igen her sagde du ikke et ord om at du SAMME dag agtede at ændrer detaljen uden at give os besked)**– dette alene er et brud på god skik når vi har været i gang med disse ydervægge i +20 dage og i de mængder vi arbejder i var her 14 dages leveringstid. Så hvis din ændring var en del af udbuddet skulle tømrer først opstarte den **15/11.2019 (grundet leveringstiden)**
 - D. **11.11.2019** er arkitekt tegninger ikke "opdateret" til 220 mm stolper så heller ikke her har din "opdatering" vækket indpas og forståelse

Vi er 100 % uden skyld i dette og henviser til vedlagt brev hvor vi tydelige ord tager forbehold for fejl og bekræfter vi arbejder i god tro og bad jer stikke eller bekende – eller standse os
Vi fik en kort mail retur fra lars byggeleder – sæt i gang...

Vi tager nu forbehold for ændringer og tidsfristforlængelser som følge af ovenstående og afventer instrukser på om vi skal forlade pladsen men I finder en løsning. Vi er ca 70 % fremme af ydervægge på NORD

I øvrigt tages der forbehold på tidplanen idet vi ikke ved hvilken vindspærre vi skal bestille – vores tidplan starter når vi kender det valgt produkt – så allerede her kan vi ikke følge tidplanen Det er alene 14 dage siden jeg kom med et økonomiske grundlag – og det eneste jeg har hørt ar at I lige skal snakke med en brand Kaptain og at promat lofter er rette til brandgips

Vi syntes at ovenstående er så grelt at vi sætter bygherre c/c – han er om nogen vidne på hvor gange vi efterspørger tegninger opdateret

Med venlig hilsen

Henning Skriver
BYGNINGSKONSTRUKTØR BTH

KRAFTMAN A/S

T:74622060

F:7462 2080



Solidt byggeri ...

www.kraftman.dk

Fra: Morten Høier [mailto:moh@taekker.dk]

Sendt: 8. november 2019 11:29

Til: Henning Skriver

Cc: Tommy Schneider; Lars Mathiesen; Thomas Ushus (tbu@friis-moltke.dk)

Emne: Skærbæk skole - Tilsyn tømrer

Hej Henning,

Jeg var i går en tur forbi pladsen, hvor I jo er kommet rigtig i gang – det er godt at se.

Vedhæftet er en tilsynsrapport for det jeg har besigtiget. Generelt er der jo mange beslag som mangler udsømning, men det tænker jeg I løbende får gjort færdigt. Ift. montagen af betonboltene mener jeg dog ikke helt I fanget princippet, medmindre I eftermonterer det hele.

Dog så er jeg ret uforstående overfor at I på stueetagen anvender 170mm spær fremfor 220mm spær som foreskrevet på vores detaljer. Jeg har tidligere sendt den opbygning til dig, så jeg forstår ikke at det er ændret? Problemet er at beslagene har et afstandskrav mellem spær og bagmur på 132mm, hvorfor vi i sin tid placerede dem 100mm fra bagvæggen.

Jeg ved ikke lige helt hvordan vi skal få det rettet, men jeg tror I skal have det en tur forbi Simpson Strong-Tie ift. om beslaget godt kan anvendes sådan som I har gjort. Der er jo nogle steder helt op til 17cm mellem bagvæg og spær, hvor det slet ikke er muligt at udsømme beslaget..

Jeg vil gerne have at du eller en af dine kollegaer besvarer punkterne i rapporten når I har udbedret eller kommet med en alternativ løsning.

De bedste hilsner
Mit freundlichen Grüßen
Best regards

Morten Høier
Civilingeniør i konstruktioner
moh@taekker.dk

Tækker Rådgivende Ingeniører A/S

Toldkammeret
Hack Kampmanns Plads 1, st. tv.
8000 Aarhus C - Danmark

M +45 4171 1319
T +45 8619 1844
F +45 8619 1834

www.taekker.dk



Henning Skriver

Fra: Henning Skriver
Sendt: 15. november 2019 10:08
Til: Morten Høier
Emne: SV: Scan fra Kraftman A/S

Kan du fortælle hvilke der er opdateret – er det kun dem med B

Med venlig hilsen

Henning Skriver
BYGNINGSKONSTRUKTØR BTH

KRAFTMAN A/S

T:74622060

F:7462 2080



Solidt byggeri ...

www.kraftman.dk

Fra: Morten Høier <moh@taekker.dk>
Sendt: 15. november 2019 10:05
Til: Henning Skriver <hs@kraftman.dk>
Emne: SV: Scan fra Kraftman A/S

MB 7
0

Hej Henning,

Hermed vedhæftet.

De bedste hilsner
Mit freundlichen Grüßen
Best regards

Morten Høier
Civilingeniør i konstruktioner
moh@taekker.dk

Tækker Rådgivende Ingeniører A/S

Toldkammeret
Hack Kampmanns Plads 1, st. tv.
8000 Aarhus C - Danmark

M +45 4171 1319
T +45 8619 1844
F +45 8619 1834

www.taekker.dk



Fra: Henning Skriver <hs@kraftman.dk>

Sendt: 15. november 2019 10:02

Til: Morten Høier <moh@taekker.dk>

Emne: SV: Scan fra Kraftman A/S

Hej morgen – har ikke dalux her hvor jeg sidder lige pt – vil du lige sende dem som vedhæftet

Med venlig hilsen

Henning Skriver
BYGNINGSKONSTRUKTØR BTH

KRAFTMAN A/S

T:74622060

F:7462 2080



Solidt byggeri ...

www.kraftman.dk

Fra: Morten Høier <moh@taekker.dk>

Sendt: 15. november 2019 09:59

Til: Henning Skriver <hs@kraftman.dk>; Tommy Schneider <ts@kraftman.dk>; Lars Mathiesen <lm@fmbyggningsdrift.dk>; Ingri B. Løvskogen <ibl@friis-moltke.dk>

Cc: Kurt Bundgård <kb@kraftman.dk>

Emne: SV: Scan fra Kraftman A/S

Hej alle,

Der ligger nu revideret detaljemappe for konstruktioner på dalux.

Jeg har tilføjet 2 detaljer af hvordan træet omkring sciencelommen skal udføres samt indtegnet den konstruktion vi blev enige om.

I må meget gerne gå det igennem hurtigst muligt så vi er enige om montagen.

De bedste hilsner
Mit freundlichen Grüßen
Best regards



Morten Høier
Civilingeniør i konstruktioner
moh@taekker.dk

Tækker Rådgivende Ingeniører A/S

Toldkammeret
Hack Kampmanns Plads 1, st. tv.
8000 Aarhus C - Danmark

M +45 4171 1319
T +45 8619 1844
F +45 8619 1834



Fra: Morten Høier

Sendt: 15. november 2019 08:25

Til: 'Henning Skriver' <hs@kraftman.dk>; Tommy Schneider <ts@kraftman.dk>; Lars Mathiesen <lm@fmbyggningsdrift.dk>; Ingri B. Løvskogen <ibl@friis-moltke.dk>

Cc: Kurt Bundgård <kb@kraftman.dk>

Emne: SV: Scan fra Kraftman A/S

Hej Henning,

Jeg opdaterer detaljer i dag med de tilretninger der er blevet lavet.

De bedste hilsner
Mit freundlichen Grüßen
Best regards

Morten Høier
Civilingeniør i konstruktioner
moh@taekker.dk

Tækker Rådgivende Ingeniører A/S

Toldkammeret
Hack Kampmanns Plads 1, st. tv.
8000 Aarhus C - Danmark

M +45 4171 1319
T +45 8619 1844
F +45 8619 1834

www.taekker.dk



NB!

Fra: Henning Skriver <hs@kraftman.dk>

Sendt: 14. november 2019 14:06

Til: Morten Høier <moh@taekker.dk>; Tommy Schneider <ts@kraftman.dk>; Lars Mathiesen <lm@fmbyggningsdrift.dk>;
Ingri B. Løvskogen <ibl@friis-moltke.dk>

Cc: Kurt Bundgård <kb@kraftman.dk>

Emne: SV: Scan fra Kraftman A/S

Hej morten

Vi det så sige at dig og Ingrid opdaterer tegninger eller hvad forstiller du dig – eller skal vi bare bygge?

Lars ?

Med venlig hilsen

Henning Skriver
BYGNINGSKONSTRUKTØR BTH

KRAFTMAN A/S

T:74622060

F:7462 2080



Solidt byggeri ...

www.kraftman.dk

Fra: Morten Høier <moh@taekker.dk>

Sendt: 14. november 2019 13:39

Til: Tommy Schneider <ts@kraftman.dk>; Lars Mathiesen <lm@fmbyggningsdrift.dk>; Ingri B. Løvsbogen <ibl@friis-moltke.dk>

Cc: Henning Skriver <hs@kraftman.dk>; Kurt Bundgård <kb@kraftman.dk>

Emne: SV: Scan fra Kraftman A/S

Hej Tommy,

Se mine kommentarer i vedhæftede.

Jeg mener 70x45mm skal være lodret, og spærene ska stå c/c 600mm.

De bedste hilsner
Mit freundlichen Grüßen
Best regards

Morten Høier

Civilingeniør i konstruktioner

moh@taekker.dk

Tækker Rådgivende Ingeniører A/S

Toldkammeret

Hack Kampmanns Plads 1, st. tv.

8000 Aarhus C - Danmark

M +45 4171 1319

T +45 8619 1844

F +45 8619 1834

www.taekker.dk



Fra: Tommy Schneider <ts@kraftman.dk>

Sendt: 14. november 2019 13:30

Til: Morten Høier <moh@taekker.dk>; Lars Mathiesen <lm@fmbyggningsdrift.dk>; Ingri B. Løvsbogen <ibl@friis-moltke.dk>

Cc: Henning Skriver <hs@kraftman.dk>; Kurt Bundgård <kb@kraftman.dk>

Emne: VS: Scan fra Kraftman A/S

Hej.

Hermed den løsning på facader som det kunne være-. Vil du regne og kigge på det morten. ???

Men nok det lettes måde som vi ser det. Og kan anvende helst af de gamle materialer.

MED VENLIG HILSEN

Tommy Schneider
Projekt & byggeleder

NBT
O

KRAFTMAN A/S

T: 7462 2060

M: 2855 8339

**TØMRER, SNEDKER OG BYGGEFORRETNING
-SOLIDT HÅNDVÆRK !**

SE MEGET MERE : WWW.KRAFTMAN.DK



- Et stærkt team i byggeindustrien



<https://www.facebook.com/pages/Kraftman-AS/498064466876837?fref=ts>

Fra: Esben Jessen <beregner@kraftman.dk>

Sendt: 14. november 2019 13:20

Til: Tommy Schneider <ts@kraftman.dk>

Emne: VS: Scan fra Kraftman A/S

Esben M. Jessen
Beregner / KS

KRAFTMAN A/S

Dir: 6023 1825



Solidt byggeri ...

www.kraftman.dk



Fra: Mailservice <mailservice@digitalgroup.dk>

Sendt: 14. november 2019 13:19

Til: Esben Jessen <beregner@kraftman.dk>

Emne: Scan fra Kraftman A/S



Solidt byggeri ...

 FRIIS & MOLTKE
ARCHITECTS

5660251#0 - 06 Ekstra regninger, Opfølgning HS

Fra: Henrik Villefrance [hv@friis-moltke.dk]
Til: Henning Skriver [hs@kraftman.dk]; Sune Bundesen [sb32@toender.dk]; Morten Høier [moh@taekker.dk]; Lars Mathiesen [lm@fmbyggningsdrift.dk]
Cc: Jan M. Løper [adm@kraftman.dk]; Tommy Schneider [ts@kraftman.dk]; Mogens Husted Kristensen [mhk@friis-moltke.dk]; Thomas H. Svendsen [ths@friis-moltke.dk]
Sendt dato: 23-01-2020 08:10
Modtaget Dato: 23-01-2020 08:10
Vedrørende: SV: Skærbæk - Ekstra regninger / Opfølgning HS
Vedhæftninger: image001_43.jpg
image002_120.png

Hej Henning

Enig, det er ærgerligt vi ikke kan nå til enighed. Det var helt sikkert det bedste for alle parter.

Jeg har bare en bygherre som jeg skal stå på mål overfor.

Jeg kan jo ikke godkende at i kun sætter en bolt i når simpson strong tie siger at der skal 2 i, det er helt normalt og noget i burde vide.

Jeg kan heller ikke godkende på foringen når du ikke kan sende dokumentation for bestilling af alt tømmer før mail fra ING. D26-09-2019
Jeg kan godt godkende en ekstraregning på tømmer fra 150 til 220 mm

Jeg har sendt det hele til bygherre da ekstraregninger er en sag mellem dig og bygherre. Det er ikke mig bygherre har købt en skole af men entreprenørerne.

Bygherre kommer med en afklaring om de vil betale eller ikke.

@ Sune vil i afklare om i vil betale for ekstraregningerne og forholde dig til nedenstående fra tømmerne.

Med venlig hilsen | Kind regards
FRIIS & MOLTKE A/S

Henrik Villefrance
Projektleder

Fra: Henning Skriver <hs@kraftman.dk>
Sendt: 23. januar 2020 07:45
Til: Henrik Villefrance <hv@friis-moltke.dk>; Sune Bundesen <sb32@toender.dk>; Morten Høier <moh@taekker.dk>; Lars Mathiesen <lm@fmbyggningsdrift.dk>
Cc: Jan M. Løper <adm@kraftman.dk>; Tommy Schneider <ts@kraftman.dk>
Emne: SV: Skærbæk - Ekstra regninger / Opfølgning HS

Hej Henrik

Trist mail du sender

Hvis du gerne vil bruge en masse penge på jurister siger du bare til – bare du betaler såfremt du får uret (også advokat)

Vedlagt er noget dokumentation fra mig – bare rolig har en hel mappe af dette

- Vi har en skriftlig aftale med bygherre om at alle ændringer tages på aftalesedler
- Vi har en skriftligt aftale med Byggeledelse at vi skal bygge og får honorering for arbejdet
- Vi har løbende dialog med morten omkring stolper helt ind til 11.11.2019
- I maj måned 2019 bliver I bedt om at opdaterer tegninger og aktiverer sparerunden – Som I sikkert har fået flere penge for ved bygherre
- Dette lykkes ikke hvorfor vi er blevet skriftligt lovet at vi har fuldfærdige bygbare tegninger fra rådgiver seneste uge 34 – 21 aug 2019 som vi bygger efter
- Vi starter 09.10.2019 derude og har som fremsendt bilag fra Bygma bestilt tømmer i Sverige 2-3 uger inden
- Tegninger bliver rettet den (ING) 30.10.2019 – og arkitekt har stadig pr. 11.11.2019 ikke rettet sine
- På tegninger fremgår det at der skal være 36 cm fra bagkant element til sokkelpuds
- Vi er nød til at måle fra sokkel idet vi eller ikke kan lave en flot løsning ved sokkel puds
- Jeg kunne forstå på alu/alu manden at det heller ikke lykkes med hans karmdybder at få det til at passe med tegninger/sokkel – også træls når disse er bekræftet og hjemkommet – status ukendt

VDERE FORLØB:

Når I ikke vil anerkende mit forslag inden fredag - syntes jeg vi gør følgende:
I sender en aftaleseddel på det vi er enige om jf. AB-92

Jeg går tilbage og sender en ekstra regninger på alt det som ikke er med i accept (tror ikke det bliver billigere for bygherre)
Samtlige stolper som i forhold til accept er rettet fra c/c 1000 til c/c 600 (fra 145 mm til 175) (påført på 70 mm forringer jf. mails i nov.) –
Alene dette medfører en masse vinkelbeslag og søm og skruer og Specialskruer (lifleje etc) – jeg laver en opgørelse helt ned på skruer

niveau – I min accept skulle den lette væg blot fastgøres i underkant spær og ABR beslag c/c 1200 mm

Dette medfører alene massive antal søjler + 0,5 EKSTRA ABR beslag pr/m² + x ekstra 2 bolte (gange hele facaden)– I er kun blevet præcenteret for bolte af høflighed fra os (dvs. vi har betalt samtlige beslag)

På denne regning vil også et hvert sømbeslag blive påført som ikke fremgår af min accept og senere af dine tegninger på daværende tidspunkt (revision 1

Ligesom de ekstra murremme & dimensioner - du har tegnet ind som jeg ikke gjorde i maj - ikke have med i min pris – også med bolte og fastgørelse

Nu bestemmer I hvor langt I vil køre det ud

Ydermere:

Igen er det skræmmende at I lover opdatering af lofter mv til den 6 jan 2020 – i går rykkede jeg igen – det lægger og roder rundt på teknisk forespørgelse tilbage til nov 2019 – med ny frist start januar

I lovede at svare og sende referat ud af vores møde i sidste uge seneste fremdag i sidste uge – DETTE er heller ikke sket
Vi bad udtrykkeligt om instrukser til hvordan vi skulle bygge resten af skolen med deadline sidste fredag– igen ingen svar fra jer – jeg har skriftligt IGEN bekræftet for jer at vi bygger i god tro – Vi render 10 mand derude – vil I have vi skal spille kort ?

Jeg bekræftede også for jer at alle fradrag er nulstillet til sagen er afklaret

Jeg har bedst Tommy tjekke afstand fra Elementer til sokkelpuds og forbeholde mig retten til at eftersende dette

Alene sokkel tegning AX 502 E0 er revideret **11 gange** siden udbud – håber I selv kan finde rundt i sagen – vi har taget forbehold for fejl som følge at IKKE tegninger findes

Tyg lige på dette og fortæl mig om vi skal tage kampen – jeg vil mene at du har en temmelig dårlig sag – men det vil jeg lade dig afgøre
Jeg vil som direktør have en afklaring på mit massive udlæg inden fredag kl 10 – Idet vi skal sende aconto på udført arbejde

Lidt morgen læsning er vedlagt

Med venlig hilsen

Henning Skriver
BYGNINGSKONSTRUKTØR BTH

KRAFTMAN A/S
T:74622060
F:7462 2080



www.kraftman.dk

Fra: Henrik Villefrance [<mailto:hv@friis-moltke.dk>]
Sendt: 22. januar 2020 09:09
Til: Sune Bundesen; Henning Skriver; Morten Høier; Lars Mathiesen
Emne: VS: Skærbæk - Ekstra regninger

Hej Sune

Vi har fået denne mail fra tømmerne, vi mener ikke at han er berettiget til ekstra betaling. Jf. tidligere mail fra mig.

Vi mener at han skal have for forskellen mellem 45x150 mm som er i besparelse og til 45x220 mm som ING skriver, dette har vi dog ikke en pris på endnu.

(Tidligere mail)

Vi har lige gennemgået de 2 ekstra regninger vi var uenige om med tømmerne.

Vi afviser ekstra regningen på boltene da tømmerne selv har beskrevet beslaget (Simson ABR 220)

Efter producentens anvisning skal de mont. Med 2 stk bolte det er standart. Det er der ikke ændret på efter underskrift på kontrakt.

Morten kan evt. sende opfølgende dokumentation fra Simson

Ekstra regning for på forring acceptere vi foreløbig, med det forbehold at tømmerne sender dokumentation for at han ikke kunne nå at ændre tømmer fra 175 mm til 220 mm før mail fra ING. D. 26-09-2019

Tømmerne er selvfølgelig berigtiget til ekstra betaling ved at gå fra 150 mm (i kontrakt) til 220 mm spær træ. Det er på foringen vi er i tvivl om han kunne have undgået

(lavet ordren om til 220 mm inden bestilling)

Dette gælder også for de efterfølgende leveringer.

Henning sender ordrebekræftelse for bestilling. Første levering er sket d. 11-10-19

256

Vil i acceptere ekstra regning ? eller vil i have en jurist til at kigge på sagen ? Vi kan ikke blive enig med tømmerne.

Med venlig hilsen | Kind regards
FRIIS & MOLTKE A/S

Henrik Villefrance
Projektleder

Fra: Henning Skriver <hs@kraftman.dk>

Sendt: 21. januar 2020 14:00

Til: Henrik Villefrance <hv@friis-moltke.dk>; Sune Bundesen <sb32@toender.dk>; Lars Mathiesen <lm@fmbyggningsdrift.dk>; Thomas Ushus <tbu@friis-moltke.dk>; Morten Høier <moh@taekker.dk>

Cc: Jan M. Løper <adm@kraftman.dk>

Emne: SV: Skærbæk - Ekstra regninger

Hej Henrik

Vi accepterer naturligvis ikke jeres afgørelse – derfor er vi enige om at vi er uenige – og indstiller til sagkyndig beslutning ?– ligeledes blev det aftalt på møde (når vi ikke kan stole på hinanden i skrift og tale – VIL der ikke blive lavet ekstra arbejde uden aftalte sedler underskrevet – tidsplan eller ej.

Der er lavet en klar aftalt med byggeledelse om at sætte i gang – og det med 2 bolter og 5/6 BMF beslag var ikke aftalt da vi kørte sparerunden og ej heller ikke bygget ind i min accept til bygherre – som i øvrigt bekræftede at alt ekstra skulle tages senere – vi har i øvrigt spurgt om vi skulle stoppe eller fortsætte – hvor byggeledelse skrive – SÆT I GANG

Det var i maj måneden rådgiver skulle reagerer og **IKKE 26.09.2019**
Der findes utalige mail at absolutte sidste rettelse var inden uge 34 - 2020

Bygherre har ligeledes modtaget en stor besparelse på At limtræ og bygnings stål blev nulstillet – vores væg har aldrig være statisk – idet det var paroc elementer heller ikke

I øvrigt har I Igen ikke kommet med det aftalt med frist sidste fredag – afstand med tømmer som mangler at blive monteret – dermed arbejde vi videre i god tro

Vedlagt er mail fra Bygma som dermed dokumenterer 3 uger leveringstid fra Sverige

Vi imødeser vores betalt for aftalt ekstra arbejder

Med venlig hilsen

Henning Skriver
BYGNINGSKONSTRUKTØR BTH

KRAFTMAN A/S
T: 74622060
F: 7462 2080



Solidt byggeri ...

www.kraftman.dk

Fra: Henrik Villefrance <hv@friis-moltke.dk>

Sendt: 17. januar 2020 13:10

Til: Sune Bundesen <sb32@toender.dk>; Lars Mathiesen <lm@fmbyggningsdrift.dk>; Thomas Ushus <tbu@friis-moltke.dk>; Morten Høier <moh@taekker.dk>; Henning Skriver <hs@kraftman.dk>

Emne: Skærbæk - Ekstra regninger

Hej Sune

Vi har lige gennemgået de 2 ekstra regninger vi var uenige om med tømmerne.

(Se vedhæftet)

Vi afviser ekstra regningen på boltene da tømmerne selv har beskrevet beslaget (Simson ABR 220)
Efter producentens anvisning skal de mont. Med 2 stk bolte det er standart. Det er der ikke ændret på efter underskrift på kontrakt.
Morten kan evt. sende opfølgende dokumentation fra Simson

Ekstra regning for på forring acceptere vi foreløbig, med det forbehold at tømmerne sender dokumentation for at han ikke kunne nå at ændre tømmer fra 175 mm til 220 mm før mail fra ING. D. 26-09-2019

Tømmerne er selvfølgelig berigtiget til ekstra betaling ved at gå fra 150 mm (i kontrakt) til 220 mm spær træ. Det er på foringen vi er i tvivl om han kunne have undgået

(lavet ordren om til 220 mm inden bestilling)

257 Dette gælder også for de efterfølgende leveringer.

Henning sender ordrebekræftelse for bestilling. Første levering er sket d. 11-10-19

Med venlig hilsen | Kind regards
FRIIS & MOLTKE A/S

Henrik Villefrance
Projektleder

Direkte/mobil: (+45) 41 94 70 57
hv@friis-moltke.dk

Jeg er på skiferie d.2 - 9 Dec



Aaboulevarden 1, 8000 Aarhus C
Tel: (+45) 72 10 00 52

www.friis-moltke.dk

[Facebook](#) · [LinkedIn](#)



Solidt byggeri ...

 FRIIS & MOLTKE
ARCHITECTS

5655521#0 - 06 Smuds og shit-kasteri vs Aflevering
Fra: Lars Mathiesen [lm@fmbygningsdrift.dk]
Til: Sune Bundesen [sb32@toender.dk]
Sendt dato: 23-01-2020 08:23
Modtaget Dato: 23-01-2020 08:23
Vedrørende: Smuds og shit-kasteri vs Aflevering
Vedhæftninger: image001_1978.png

Hej Sune

Lige midt i alt smuds og shit kasteriet mellem Henning og Henrik, får du lige denne mail fra mig..

Gulv har meldt tilbage ifm afleveringsudskydelsen, og havde ikke krav ifm dette.

Sune Hofsted (maler) havde et par kommentarer:

Han forholder sig til at sommermånederne er hans travleste måneder og vil se en revideret tidsplan, inden han tager stilling.

Jeg vil tage ham i ed omkring tidsplanen, når jeg reviderer denne, men skulle man komme ud i at han vil kræve lidt i compensation, så må det ikke stoppe udskydelsen..

Jeg mener vi på byggemødet i dag skal meddele at afleveringen udskydes til fredag i uge 40 (02-10-2020), og der vil snarest blive udarbejdet en revideret tidsplan

Der tager udgangspunkt i den eksisterende og det arbejde der pågår, samt at alle entreprenører vil blive hørt inden udsendelsen..

Jeg kan ikke skrive i BM referatet at der IKKE er nogen kommentarer og jeg kan heller ikke skrive hvad de enkelte entreprenører har sagt, det vil være selvforstærkende for de andre.

Til gengæld har jeg fået alle tilbagemeldinger fra de enkelte entreprenører skriftligt, så det er ikke noget de kan løbe fra..

Med venlig hilsen

Lars Mathiesen

Bygge- og Projektleder

Mobilnr.: +45 4029 9587

Mail: lm@fmbygningsdrift.dk

Web: www.fmbygningsdrift.dk



Hovedkontor:
FM Bygningsdrift ApS
Bryggergade 6A, 1.
7400 Herning

Afdeling Sverige:
FM Management AB
Bergaliden 11
252 23 Helsingborg

FM Bygningsdrift
Logistik & Rådgivning

Byggesag: Ny skole i Skærbæk
Bygherre: Tønder Kommune
 Wegners Plads 2, 6270 Tønder
Entreprise: Tømrer-entreprisen
Entreprenør: Kraftman A/S
Sagsnr.: 82.06.00-G01-1-16
Aft: Sune Bundesen
EAN: 5798 0050 31734



TØNDER KOMMUNE

Note: Alle beløb er excl. moms

Arbejde	Enh.	Mængde	a' kr.	I alt kr.
Kompensation for forsinket byggeopstart på tømrer-entreprisen	stk	1	200.000,00	200.000,00
I alt excl. moms kr.				200.000,00
Moms, 25 %				50.000,00
I alt incl. moms kr.				250.000,00
<input checked="" type="checkbox"/> Arbejdet og/eller leverancen udføres til en aftalt pris på i alt incl. moms kr.				250.000,00
<input type="checkbox"/> Arbejdet og/eller leverancen udføres som regningsarbejde på grundlag af de i tilbuddet fastsatte betingelser for arbejder og leverancer til en ca. pris, der er aftalt til i alt incl. moms kr.				
Bygherren har adgang til at føre kontrol med timesedler, følgesedler og regnskabsbilag. Den aftalte cirkapris kan ikke overskrides med mere end 10 %.				

Dato: _____

Dato: _____

Dato: _____

For bygherren _____

For byggeledelsen _____

For entreprenøren _____

Ved min underskrift bekræfter jeg/vi, at jeg/vi er indforstået med aftalens indhold, at jeg/vi kan indgå bindende aftaler, samt at der for denne aftale gælder samme betingelser, som anført på den tilhørende entrepriseaftale.

Byggesag: Ny skole i Skærbæk
Bygherre: Tønder Kommune
 Wegners Plads 2, 6270 Tønder
Entreprise: Tømrer-entreprisen
Entreprenør: Kraftman A/S
Sagsnr.: 82.06.00-G01-1-16
Aft: Sune Bundesen
EAN: 5798 0050 31734



TØNDER KOMMUNE

Note: Alle beløb er excl. moms

Arbejde	Enh.	Mængde	a' kr.	I alt kr.
Ekstra inddækninger på tag og facader	stk	1	38.448,00	38.448,00
I alt excl. moms kr.				38.448,00
Moms, 25 %				9.612,00
I alt incl. moms kr.				48.060,00
<input checked="" type="checkbox"/> Arbejdet og/eller leverancen udføres til en aftalt pris på i alt incl. moms kr.				48.060,00
<input type="checkbox"/> Arbejdet og/eller leverancen udføres som regningsarbejde på grundlag af de i tilbuddet fastsatte betingelser for arbejder og leverancer til en ca. pris, der er aftalt til i alt incl. moms kr.				
Bygherren har adgang til at føre kontrol med timesedler, følgesedler og regnskabsbilag. Den aftalte cirkapris kan ikke overskrides med mere end 10 %.				

Dato: _____

Dato: _____

Dato: _____

For bygherren _____

For byggeledelsen _____

For entreprenøren _____

Ved min underskrift bekræfter jeg/vi, at jeg/vi er indforstået med aftalens indhold, at jeg/vi kan indgå bindende aftaler, samt at der for denne aftale gælder samme betingelser, som anført på den tilhørende entrepriseaftale.

Byggesag: Ny skole i Skærbæk

Bygherre: Tønder Kommune
Wegners Plads 2, 6270 Tønder

Entreprise: Tømrer-entreprisen

Entreprenør: Kraftman A/S

Sagsnr.: 82.06.00-G01-1-16

Aft: Sune Bundesen

EAN: 5798 0050 31734



TØNDER KOMMUNE

Note: Alle beløb er excl. moms

Arbejde	Enh.	Mængde	a' kr.	I alt kr.
Ekstra ifm ændring af facadekonstruktion	stk	1	932.481,75	932.481,75
Omhandlende:				
Ændring til vindgips Windstopper Basic på alle lodrette flader				
Ventiler i undertag, ca 100 stk				
Brandimprægneret underlag				
Alu-inddækninger ved Manzard-tag				
Diverse ændringer af øvrige inddækninger				
Brandfuger tilgået				
I alt excl. moms kr.				932.481,75
Moms, 25 %				233.120,44
I alt incl. moms kr.				1.165.602,19
<input checked="" type="checkbox"/> Arbejdet og/eller leverancen udføres til en aftalt pris på i alt incl. moms kr.				1.165.602,19
<input type="checkbox"/> Arbejdet og/eller leverancen udføres som regningsarbejde på grundlag af de i tilbuddet fastsatte betingelser for arbejder og leverancer til en ca. pris, der er aftalt til i alt incl. moms kr.				
Bygherren har adgang til at føre kontrol med timesedler, følgesedler og regnskabsbilag. Den aftalte cirkapris kan ikke overskrides med mere end 10 %.				

Dato: _____

Dato: _____

Dato: _____

For bygherren _____

For byggeledelsen _____

For entreprenøren _____

Ved min underskrift bekræfter jeg/vi, at jeg/vi er indforstået med aftalens indhold, at jeg/vi kan indgå bindende aftaler, samt at der for denne aftale gælder samme betingelser, som anført på den tilhørende entrepriseaftale.

Byggesag: Ny skole i Skærbæk
Bygherre: Tønder Kommune
 Wegners Plads 2, 6270 Tønder
Entreprise: Tømrer-entreprisen
Entreprenør: Kraftman A/S
Sagsnr.: 82.06.00-G01-1-16
Aft: Sune Bundesen
EAN: 5798 0050 31734



TØNDER KOMMUNE

Note: Alle beløb er excl. moms

Arbejde	Enh.	Mængde	a' kr.	I alt kr.
Ekstra ifm ændring af facadestruktur efter påbegyndt montage Iht opgørelse af 12-12-2019 fra Kraftman a/s	stk	1	273.531,82	273.531,82
I alt excl. moms kr.				273.531,82
Moms, 25 %				68.382,96
I alt incl. moms kr.				341.914,78
<input checked="" type="checkbox"/> Arbejdet og/eller leverancen udføres til en aftalt pris på i alt incl. moms kr.				341.914,78
<input type="checkbox"/> Arbejdet og/eller leverancen udføres som regningsarbejde på grundlag af de i tilbuddet fastsatte betingelser for arbejder og leverancer til en ca. pris, der er aftalt til i alt incl. moms kr.				
Bygherren har adgang til at føre kontrol med timesedler, følgesedler og regnskabsbilag. Den aftalte cirkapris kan ikke overskrides med mere end 10 %.				

Dato: _____

Dato: _____

Dato: _____

For bygherren _____

For byggeledelsen _____

For entreprenøren _____

Ved min underskrift bekræfter jeg/vi, at jeg/vi er indforstået med aftalens indhold, at jeg/vi kan indgå bindende aftaler, samt at der for denne aftale gælder samme betingelser, som anført på den tilhørende entrepriseaftale.

hvor	Materiale	enhed	mængde	kr/m2	kr.	kr.	kr.	kr.	kr.	kr.	kr.	kr.	Fakt. Nov.	Fakt. Dec.
Skurer + nicher	windstopper basic	m2	684,09	207,11	kr. 141.681,88	kr. 42,50	kr. 29.073,83	kr. 112.608,05						
	jf. sparerunde skulle der anvende banevare som har været gældende siden maj måned 2019 og ikke kommenteret plader vejer 58 kilo pr. stk så hjælpemidler nødvendigt				kr. -		kr. -	kr. -						
					kr. -		kr. -	kr. -						
					kr. -		kr. -	kr. -						
					kr. -		kr. -	kr. -						
Opgradering nicher	Banevare udgået og blevet til Basic	m2	490	207,11	kr. 101.483,90	kr. 42,50	kr. 20.825,00	kr. 80.658,90						
	se ovenstående beskrivelse				kr. -		kr. -	kr. -						
					kr. -		kr. -	kr. -						
					kr. -		kr. -	kr. -						
Flunke ved vinduer	brandstopplade 15mm promat	m2	190,32	137,00	kr. 26.073,84	kr. 75,00	kr. 14.274,00	kr. 11.799,84						
	brandfuger anslået- certiceret fugemand	m	220	60,00	kr. 13.200,00		kr. -	kr. 13.200,00						
	oprindelige krydsfiner med alu				kr. -		kr. -	kr. -						
	udsiftet til Basic og underlag c/c 600				kr. -		kr. -	kr. -						
	Brandfuger afregnes på meter				kr. -		kr. -	kr. -						
Fra rem og lodret op	vindgips	m2	1393,7	108,00	kr. 150.519,60	kr. 42,50	kr. 59.232,25	kr. 91.287,35						
	Her fastholdes 9 mm vindgips eller TILLÆG Da vi ikke sætte vindspærre op c/c 1000 (det kunne banevarer) er det nødvendigt med en forskalling c/c 600				kr. -		kr. -	kr. -						
Sciencetårn	Windstopper basic	m2	275	207,11	kr. 56.955,25	kr. 42,50	kr. 11.687,50	kr. 45.267,75						
Gavle	windstopper basic	m2	491	207,11	kr. 101.691,01	kr. 42,50	kr. 20.867,50	kr. 80.823,51						
Bund af skrå facade	windstopper basic	m2	256	207,11	kr. 53.020,16	kr. 42,50	kr. 10.880,00	kr. 42.140,16						
Skrå facader	x-finier og pap	m2	1072	318,15	kr. 341.056,80	kr. 100,00	kr. 107.200,00	kr. 233.856,80	40%	93.542,72	0,00			
	fradrag for masterbord				kr. -		kr. -	kr. -						
	opgradering til antiskimmelbehandling jf ar				kr. -		kr. -	kr. -						
	udskiftning til undertag med klæbesamling/tagfod				kr. -		kr. -	kr. -						
krealomme	windstopper basic	m2	232	207,11	kr. 48.049,52	kr. 42,50	kr. 9.860,00	kr. 38.189,52						
Sciencelomme	windstopper basic	m2	325	207,11	kr. 67.310,75	kr. 42,50	kr. 13.812,50	kr. 53.498,25						
	vent riste	stk	100	70,00	kr. 7.000,00		kr. -	kr. 7.000,00						
	Brandimprægneret afstandlister mange steder 2 stk.	m	2943,41	41,50	kr. 122.151,52		kr. -	kr. 122.151,52						
	ekstra stolper i facder	m	1094,28	16,85	kr. 18.438,62		kr. -	kr. 18.438,62	100%	18.438,62	0,00			
	bmr vinkler med søm	stk	700	15	kr. 10.500,00		kr. -	kr. 10.500,00	50%	5.250,00	0,00			
	løn til stolper og vinkler	stk	113,4	410,00	kr. 46.494,00		kr. -	kr. 46.494,00	50%	23.247,00	0,00			
	Tillægspris: ærninger af spærtræ fra 145x45 til 45x175	m	6228	4,15	kr. 25.846,20		kr. -	kr. 25.846,20	100%	25.846,20	0,00			
	Påforring 50 % forkert opbygget 70 mm regel anden opbygning på resten	m	3114	58,45	kr. 182.013,30		kr. -	kr. 182.013,30	50%	91.006,65	0,00			
	isolering 145 mm kørt retur og ombygget til 2x70 mm - UDGÅR	m2	0	28,00	kr. -		kr. -	kr. -	50%	83.735,46	0,00			
	montering af ekstra lag isolering - NOTE 12.12.2019 - 1000 M2 - 2X70 MM INDBYGGET	m2	3500	47,00	kr. 164.500,00		kr. -	kr. 164.500,00						
		M2	-2500	47,00	kr. -117.500,00		kr. -	kr. -117.500,00						
	gelænder omkring murkroner	lbm	585	103,00	kr. 60.255,00		kr. -	kr. 60.255,00	50%	30.127,50	0,00			
	Forskalling ved skure og tagkanter c/c 600 mm til vindplader	M2	600	108,33	kr. 64.998,00		kr. -	kr. 64.998,00						
	Bolte leveret og monteret - NOTE: 12.12.2019 - BOLTE I ABR BESLAG	STK	3.800,00	58,00	kr. 220.400,00		kr. -	kr. 220.400,00						
	tillægspris excl. Moms						kr. 1.775.897,69			371.194,15	0,00			
	Fradrag for brandlægte i accept	-1			kr. 76.000,00		kr. -76.000,00		50%	-38.000,00				
	Fradrag ændring af murkroner, inddækning	-1			kr. 23.000,00		kr. -23.000,00							
	Forcerings tillæg retur - BETINGET AF FRISTFORLÆNGELSE TIL UGE 38- 2020	-1			kr. 50.000,00		kr. -50.000,00		50%	-25.000,00				
	tillægspris excl. Moms						kr. 1.626.897,69		18,94%	308.194,15	0,00			
	Tillægspris for svejsepap ved vindplader - NOTE 12.12.2019 - UDFØRES AF PHØNIX TAGPAP													
	FORBEHOLD FOR TILLÆGSMONTAGE AF SKILLEVÆGGE SOM SMS 35 KR/M2 + MOMS													
									Tidligere fakturaret		331.770,85			





Oversigt

Sagsnummer intern

18.102

Nr. Tekst	Kr. excl. moms
1 Midlertige lukninger - Bygning NORD	130.000,00
2 Ændring af loftplaner - 353004	42.620,00
3 Ændring af loftplaner - 354001	70.056,00
4 Ændring af undertag/vindspærre	1.724.764,31
5 Aftale ifm forsinket opstart tømrerarbejdet	200.000,00
6 tillægs inddækninger på tag og facader	38.448,00
7 Tillgspriser på motor og sprosser træ/alu	141.053,65
8	-
9	-
10	-
11	-
12	-
13	-
14	-
15	-
16	-
17	-
18	-
19	-
20	-
21	-
22	-
23	-
24	-
25	-

Samlet pris excl. Moms

kr. 2.346.941,96

For aftalen gælder AB-92 eller AB-forbruger aftale afhængig af projektmateriale og de ved kontakten indgående forbehold, ekstra arbejder udløser tidsfrist forlængelse.

Underskrift bygherre/hovedentreprenør

Dato: _____

Underskrift entreprenør

Henning skriver
Kraftman a/s

BYGGEPLADS

Skærbæk skole

AFTALESEDDEL

Dato 03.10.2019

Sagsnummer intern 18.102
Løbenummer 2

Note:

Arbejdets omfang: **Ændring af loftplaner - 353004**

Nr. Tekst	Delpris	Antal	Note:	Kr. excl. moms
353004, ændret REV E				-
Tilvalg af:				-
Ekstra lag 15 mm kalcium silikat plader	57.800,00	1		57.800,00
100 mm stenuld isolering				-
Underlag 25-28 mm forskalling				-
Lvering og montering				-
Mængder jf. loftplaner				-
Fradrag for alternativ løsning med 2*15 mm brandgips i stedet for kalcium silikatplader	15.180,00	-1		-15.180,00
				-
				-
				-
				-

godkendt

Samlet pris excl. moms

kr. 42.620,00

<input type="checkbox"/> Tillæg	<input type="checkbox"/> Fast pris	Afregning efter:	<input type="checkbox"/> Timeløn
<input type="checkbox"/> Fradrag	<input type="checkbox"/> Overslag		<input type="checkbox"/> Materialer
			<input type="checkbox"/> Enhedspriser
			<input type="checkbox"/> Tilbud

For aftalen gælder AB-92 eller AB-forbrugeraftale afhængig af projektmateriale og de ved kontakten indgående forbehold, ekstra arbejder udløser tidsfrist forlængelse.

Underskrift bygherre/hovedentreprenør

Dato:

Underskrift entreprenør

Henning Skriver

Kraftman a/s

03.10.2019

BYGGEPLADS

Skærbæk skole

AFTALESEDDEL

Dato 03.10.2019

Sagsnummer intern 18.102
Løbenummer 3

Note:

Arbejdets omfang: **Ændring af loftplaner - 354001**

Nr. Tekst	Delpris	Antal	Note:	Kr. excl. moms
354001 - ændret jf. REV E				-
Tilvalg af:	92.400,00	1		92.400,00
100 mm stenuld isolering				-
Underlag 43 mm opgraderet til BRANDimprægneret				-
Ekstra underlag 25-28 mm forskalling				-
Lvering og montering				-
Mængder jf. loftplaner 368 m ²				-
Fradrag for alternativ løsning med 1*15 mm brandgips i stedet for kalcium silikatplader	22.344,00	-1		-22.344,00
				-
				-
				-

godkendt

Samlet pris excl. moms

kr. 70.056,00

<input type="checkbox"/> Tillæg	<input checked="" type="checkbox"/> Fast pris	Afregning efter:	<input type="checkbox"/> Timeløn
<input type="checkbox"/> Fradrag	<input type="checkbox"/> Overslag		<input type="checkbox"/> Materialer
			<input type="checkbox"/> Enhedspriser
			<input checked="" type="checkbox"/> Tilbud

For aftalen gælder AB-92 eller AB-forbruger aftale afhængig af projektmateriale og de ved kontakten indgående forbehold, ekstra arbejder udløser tidsfrist forlængelse.

Underskrift bygherre/hovedentreprenør

Dato:

Underskrift entreprenør

Henning Skriver

Kraftman a/s

03.10.2019

BYGGEPLADS

Skærbæk skole

AFTALESEDDEL

Dato 03.10.2019

Sagsnummer intern 18.102
Løbenummer 4

Note:

Arbejdets omfang: **Ændring af undertag/vindspærre**

Nr. Tekst	Delpris	Antal	Note:	Kr. excl. moms
Ændringer som omfatter: ventiler i undertag ca 100 stk Aluinddækninger ved manzardtag Diverse ændring af øvrige inddækninger Ekstra vindspærre på alle lodrette flader Brandimprægneret underlag Diverse brandfuger				- - - - - - -
Pris iht. fremsendte	1.724.764,31	1		1.724.764,31
delvis godkendt				- - - - - - -

Samlet pris excl. moms

kr. 1.724.764,31

<input type="checkbox"/> Tillæg	<input type="checkbox"/> Fast pris	Afregning efter:	<input type="checkbox"/> Timeløn
<input type="checkbox"/> Fradrag	<input type="checkbox"/> Overslag		<input type="checkbox"/> Materialer
			<input type="checkbox"/> Enhedspriser
			<input type="checkbox"/> Tilbud

For aftalen gælder AB-92 eller AB-forbrugeraftale afhængig af projektmateriale og de ved kontakten indgående forbehold, ekstra arbejder udløser tidsfrist forlængelse.

Underskrift bygherre/hovedentreprenør
Dato:

Underskrift entreprenør
Henning Skriver
Kraftman a/s 03.10.2019

5677938#0 - 06 Stikkontakter over fra Serviceleder

Fra: Kim Lønborg [kl42@toender.dk]
Til: Sune Bundesen [sb32@toender.dk];Palle Kudsk [PKU@toender.dk];Aron Jørgensen [arjo6@toender.dk];Kim Kirkegaard Sørensen [kimkir@toender.dk]
Cc: Klaus Fog [klfo3@toender.dk]
Sendt dato: 24-01-2020 08:06
Modtaget Dato: 24-01-2020 08:06
Vedrørende: SV: SSK - Stikkontakter
Vedhæftninger: S-spprt035-20012407470.pdf

Hej igen

Jeg har vedhæftet en tegning af vores Smartboard installation som vi tidligere har afsendt.

Den viser 210 cm til overkant Smartboard og el dåserne skal sidde over smartboardet.

Det ser ud til at dåserne er placeret 20-25cm for lavt på den ny skole.

Jeg har lige tjekket målene på vores smartboard her på skolen og de siger 210-215cm til overkant smartboard. Det betyder at vi ikke kan sænke smartboardet på den ny skole.

Venlig hilsen

Kim Lønborg
Distriktsservicechef
Skærbæk Distriktsskole

Tønder Kommune

Skolegade 19 - 6780 Skærbæk
Tlf. +45 74 92 82 78 - Mobil +45 24 24 87 62 - E-mail kl42@toender.dk



OL_Logo

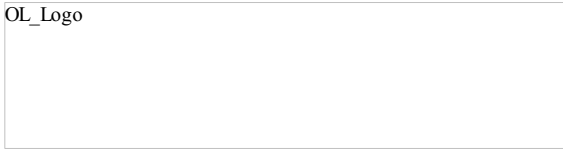

Fra: Kim Lønborg
Sendt: 20. januar 2020 11:04
Til: Sune Bundesen; Palle Kudsk; Aron Jørgensen; Kim Kirkegaard Sørensen
Emne: SV: SSK - Stikkontakter

Hej

Det er et stort arbejde at ændre det nu.

Jeg vil sige at de steder hvor kontakterne er afsat med et præcist mål i forhold til inventar placering, bordplader, Smartboard osv, bliver vi nødt til at ændre det hvis det påvirker bordpladehøjder osv.

8cm lavere ved lystændingskontakterne syntes jeg også er meget lavt, hvis de skulle have været afsat 110cm til overkant. Det betyder 102cm til overkant kontakt.

Vi skal sikre os at vi overholder kravene også til SB.

Venlig hilsen

Kim Lønborg
Distriktsservicechef
Skærbæk Distriktsskole
Skoler

Tønder Kommune

Skolegade 19 - 6780 Skærbæk
Tlf. +45 74 92 82 78 - Mobil +45 24 24 87 62 - E-mail kl42@toender.dk



OL_Logo



Fra: Sune Bundesen

Sendt: 17. januar 2020 13:15

Til: Palle Kudsk; Aron Jørgensen; Kim Kirkegaard Sørensen; Kim Lønborg

Emne: SSK - Stikkontakter

Prioritet: Høj

Hej

Det har vist sig at alle dåser der er indstøbt i betonelementer er afsat ca. 70 – 80 mm for lavt.

Det betyder at vi skal tage stilling til om vi skal acceptere dette eller de skal flyttes. Hvis vi accepterer skal alle de dåser der afsættes i gipsvægge selvfølgelig også rykkes ned så de er placeret i samme højde. Det kan give en udfordring ved smartboards, som kommer til at side lavere end planlagt.

Kan I se andre udfordringer ved at acceptere den lavere højde?

Hvis vi accepterer, vil vi arbejde på en kompensation fra råhus entreprenøren. Alternativet er at de skal flytte alle indstøbte dåser. Det vil være en virkelig stor opgave og det bliver nok også et slagsmål med råhusentreprenøren at få ham til at gøre det.

Jeg vil meget gerne have jeres holdning til dette, og gerne hurtigt, da elektrikerer snart skal til at sætte dåser af i gipsvæggene.

Venlig hilsen

Sune Bundesen

Bygningskonsulent

Ejendomme

Teknik & Plan

Tønder Kommune

Wegners Plads 2 - 6270 Tønder

Tlf. +45 74 92 92 86 - Mobil +45 61 36 20 82 - E-mail sb32@toender.dk



OL_Logo



SMARTBOARD INSTALLATION

- 3 stiktroubakker
- 1 PDS
- 1 HDMI Hun

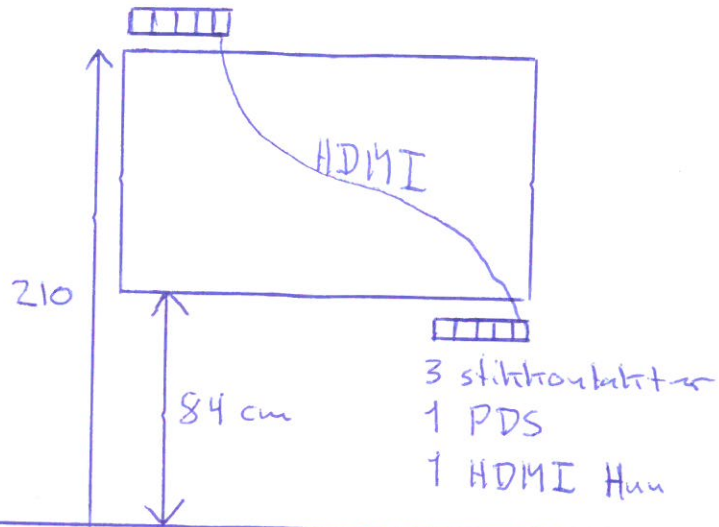

5677941#0 - 06 Møde angående indiv. arbejdere tømmer

Fra: Lars Mathiesen [lm@fmbyggningsdrift.dk]
Til: Henning Skriver [hs@kraftman.dk]; Henrik Villefrance [hv@friis-moltke.dk]; Sune Bundesen [sb32@toender.dk]; Thomas Ushus [tbu@friis-moltke.dk]; Ingri B. Løvskogen [ibl@friis-moltke.dk]
Cc: Morten Høier [moh@taekker.dk]
Sendt dato: 24-01-2020 08:13
Modtaget Dato: 24-01-2020 08:13
Vedrørende: SV: Skærbæk - Møde angående indiv. arbejdere

Hej Henning

Se lige mit svar med rødt nedenfor..

Fra: Henning Skriver <hs@kraftman.dk>
Sendt: 24. januar 2020 07:24
Til: Henrik Villefrance <hv@friis-moltke.dk>; Sune Bundesen <sb32@toender.dk>; Thomas Ushus <tbu@friis-moltke.dk>; Ingri B. Løvskogen <ibl@friis-moltke.dk>; Lars Mathiesen <lm@fmbyggningsdrift.dk>
Cc: Morten Høier <moh@taekker.dk>
Emne: SV: Skærbæk - Møde angående indiv. arbejdere

Hej henrik

Det ved jeg jo ikke – det afhænger af tæt tag

- Vi har givet pris på inddækninger af UV system
Korrekt, du har givet en pris, men vi arbejder samtidig med en anden mulig løsning på UV-lydisoleringen..
- Vi får et tillæg hvis vi kun sætter stål op Den er fremsendt til jer og bliver ekspederet
- Tillæg hvis vi laver gips klar til teknik – Den er godkendt og fremsendt til jer
- Jeg har ingen overbliv over døre, besætning og løfter før I er færdige
- Controller til motor ?
- Problemer med karme til Alu/alu vinduer

Så du ber om en umulig opgave jeg ikke kan svare på

Med venlig hilsen

Henning Skriver
BYGNINGSKONSTRUKTØR BTH

KRAFTMAN A/S
T: 74622060
F: 7462 2080

kraftman logo lille 2017



www.kraftman.dk

Fra: Henrik Villefrance [<mailto:hv@friis-moltke.dk>]
Sendt: 23. januar 2020 09:02
Til: Henning Skriver; Sune Bundesen; Thomas Ushus; Ingri B. Løvskogen; Lars Mathiesen
Cc: Morten Høier
Emne: Skærbæk - Møde angående indiv. arbejdere

Hej Alle

Vi skal have holdt et møde angående indiv. arbejdere med Tømmerne.

@ Henning har du overblik over om der ligger, eller kommer ekstra regninger på indiv. arbejdere for så kan vi ligeså godt få dem frem i lyset i god tid.

@ Lars vil du finde en dag det passer dig at holde mødet.

Med venlig hilsen | Kind regards
FRIIS & MOLTKE A/S

Henrik Villefrance
Projektleder

Direkte/mobil: (+45) 41 94 70 57
hv@friis-moltke.dk

Jeg er på skiferie d.2 - 9 Dec

FM_logo_NEW

Aaboulevarden 1, 8000 Aarhus C
Tel: (+45) 72 10 00 52

www.friis-moltke.dk

[Facebook](#) · [LinkedIn](#)

5507061#0 - 06 Referat af projektgennemgangsmøde, Gulv - d. 17

Fra: Lars Mathiesen [lm@fmbyggningsdrift.dk]
Til: Garant Haderslev [haderslev@garant.nu]
Cc: Ingri B. Løvsbogen [ibl@friis-moltke.dk]; Sune Bundesen [sb32@toender.dk]
Sendt dato: 27-01-2020 09:03
Modtaget Dato: 27-01-2020 09:03
Vedrørende: Referat af projektgennemgangsmøde, Gulv - d. 17-01-2020
Vedhæftninger: Referat af projektgennemgangsmøde ifm Gulv 26-01-2020.docx

Hej alle

Hermed et kort referat af projektgennemgangsmødet fredag d. 17 januar.

Er der kommentarer, er i velkomne til at give lyd fra jer..

Med venlig hilsen

Lars Mathiesen
Bygge- og Projektleder

Mobilnr.: +45 4029 9587
Mail: lm@fmbyggningsdrift.dk
Web: www.fmbyggningsdrift.dk

cid:image002.png@01CF62CC.A5285CD0

Hovedkontor: FM Bygningsdrift ApS Bryggergade 6A, 1. 7400 Herning	Afdeling Sverige: FM Management AB Bergaliden 11 252 23 Helsingborg
---	---

Referat af projektgennemgangsmøde ifm Gulv-entreprisen på Skærbæk Skole.

Deltagere:

Jørn Høj	- Garant, Haderslev	
Lars Høi	- Garant, Haderselv	
Ingri Løvskogen	- Friis & Moltke	
Palle Kudsk	- Tønder Kommune	
Sune Bundesen	- Tønder Kommune	
Lars Mathiesen	- FM Bygningsdrift	(ref)

Omfang, gennemgang af Gulv-projekt:

Ingri gennemgik kort projektomfanget, og Jørn Høi gjorde opmærksom på at der kan være op til 2 måneders leveringstid på materialer.

Det betyder at der er en deadline på beslutninger omkring uge 6-7.

Gulvbelægning i Samlingsrummet blev drøftet, banevare eller flydecement, ARK returnerer til bygherre med anbefaling.

Der arbejdes efter at der skal anvendes linoleum/gummi på gulvene som banevare, samt skridsikkert vinyl hvor vi har gulvafløb, og så er der 3 lokaler, hvor der skal monteres 15 mm trægulve (TØ).

Opmærksomheden blev i øvrigt henledt på, at slidlaget skal støbes med kotehøjder, efter den relevante gulvbelægning.

Råhus har meddelt, at dette også sker.

Gennemgang af farveprøver:

Farveprøver blev gennemgået, og der er enighed om så få forskellige farver som muligt.

ARK returnerer med anbefalinger på farver til bygherren

Tidsplan:

LM orienterede om at, der i uge 5 vil blive udsendt en revideret tidsplan, da afleveringen flyttes til uge 40 (fredag d. 2 oktober 2020).

Et opstartstidspunkt for nordbygningen på 1.sal omkring medio april er det der pt. arbejdes efter.

Økonomi:

Jørn Høi meddelte at gulvbelægning i samlingsrummet IKKE er en del af kontraktsummen.

LM gjorde opmærksom på, at der i beskrivelsen er nævnt, at Gulv-entreprenøren skal sørge for beskyttelse af gulvbelægninger, fra endt arbejde og frem til byggeriets færdige aflevering.

Fra: Lars Mathiesen [lm@fmbygningsdrift.dk]
Til: Henrik Villefrance [hv@friis-moltke.dk]; Sune Bundesen [sb32@toender.dk]
Sendt dato: 27-01-2020 09:44
Modtaget Dato: 27-01-2020 09:44
Vedrørende: SV: Aftalesedler til TØ + dagsorden
Vedhæftninger: image007_12.jpg
image008_12.png
image009_11.png
image010_6.png
image011_7.png
image012_6.png
image013_3.png
image014.jpg

Se nedenfor med **grønt**

Fra: Henning Skriver <hs@kraftman.dk>
Sendt: 27. januar 2020 06:28
Til: Lars Mathiesen <lm@fmbygningsdrift.dk>
Cc: Henrik Villefrance <hv@friis-moltke.dk>; Thomas Ushus <tbu@friis-moltke.dk>
Emne: SV: Aftalesedler til TØ + dagsorden

Hej lars

Tror ikke du kan bruge dine optællinger til meget i det store parti står for de manglende optællinger – så prisen passer

Dagsorden for mødet i morgen

- På forringer – Kraftman har ikke råd til at vi har lavet hele arbejdet i god tro og efter skriftligt aftale og ikke kan modtage betalinger – mens vi venter på jurister – jeg laver en opgørelse over ekstra beslag, bolte og søm og skruer i forhold til vores skriftlige accept det er jo et faktum
Afventer bygherre – Du vil jo om alle omstændigheder få betaling for 220 x 45 mm tømmer.
- KM anbefaler at der anvendes svejsepap i bunden af lysninger i taget og ikke undertag – idet hele taget skal vi bruge nogle detaljer om hvordan alu skal fastsættes og i det hele taget udføres – herunder også ved tagkanter – er sider blot "udklodset" med cembrit basic vindstopper. Rådgiver kan selv finde datablad på denne på nettet – igen KM må ikke projektere det er sagt utallige gange. Vi forstår ikke jeres tegninger som i øvrigt ikke er fyldesgørende herom – AX 523 + AX 520 tror jeg de hedder
Ingri afklare de detaljer der er spørgsmål til (ring til ingri for afklaring)
- Vi mangler at træffe afgørelse om det ekstra arbejde du skrev til os lars (f.eks de 10 cm ved døre etc)
Lars ? Han må jo komme med de krav han mener han er berettiget til, så må vi kigge på det derfra:::
- Er alle mål på inderdøre på plads – vi er ved at lave skillevægge så igen tager vi forbehold for for dejl pga manglende lovede opdatering af dørskema og løfter – hvad er deadline – og vil i overholde den så bordet fanger
@ Ingri er indiv. døre + skema på plads ?
- Der er ubesvaret mails fra CL glas (ovenlys) og fra EC alu alupartier – igen profiler er bestilt men det i tegner kan ikke lade sig gøre
Ingri kigger på mail fra CL glas
- Slidlag i stueplan haster ! og resterende steder
Lars ? Slidlag udføres i stuen ,Nordbygning fra mandag i uge 8, det er aftalt med Tommy Tømrer i torsdags.. I syd og mellebygning afventer det tæt bygning, så vi ikke risikerer at det er ubrugeligt:::
- Skal vi lave kasser omkring UV afvanding ? Det vil med Kraftmans tilbud koste ca 400.000,- (985,- pr lbm) at udføre dette ; jeg undersøger anden løsning
- Hvorfor kommer det bærende stål ikke op – vi varse ekstra betaling for at skulle blive ved med at gå tilbage til en bygningsdel grundet andre – herunder også hvordan vi springer rundt på facaden grundet manglende tæt tag – ved altaner har vi bygget færdigt men stål mangler – det kan ikke være rigtigt
Lars ? Jeg rykker stål
- Hvorfor åbnes middelagtige trapper ikke i syd
Lars ? Vi kan ikke afdække ordentligt når de er våde, men for min skyld kan vi godt åbne dem
- Der er fundet fejl i loftplaner – idet der er aftalt synlige skinner i spare runden – er det ikke på tide de andre entreprenører får besked herom – f.eks elmanden
Ingri tilretter hvis der står skjult system og ikke sydlig

Jeg har hyret en freelance kvindelig byggeleder Rikke som holder høje med sagen – hun introduceres I for i morgen
Han overtager tommy mail ts@kraftman.dk

Ok

Det kunne være en fordel hvis rådgiver medtager tegninger i morgen så vi kan snakke og kigge heri
Eller at byggeledelsen får tilsendt et komplet sæt til ophæng/opbevaring i skuret

I skal selv printe tegninger til brug på byggeplads

Med venlig hilsen

Henning Skriver
BYGNINGSKONSTRUKTØR BTH

KRAFTMAN A/S
T: 74622060
F: 7462 2080



Solidt byggeri ...

www.kraftman.dk

Fra: Lars Mathiesen [<mailto:lm@fmbyggningsdrift.dk>]
Sendt: 24. januar 2020 08:23
Til: Henning Skriver
Cc: Tommy Schneider; Jan M. Løper
Emne: VS: Aftalesedler til TØ

Hej Henning

Hermed aftalesedlerne CE06, CE07, CE08, CE09 for underskrift og returnering..

CE06: Kompensationen for forsinket opstart og dermed overvejende udførelse af udv arbejde i vinterperioden

CE07: Ekstra ifm inddækninger på tag og facader

CE08: 1. del af vedhæftede "Merpris af 12-12-2019, Kraftman ", som er gennemgået og godkendt af Friis og Moltke.

CE09: 2.del af vedhæftede -----, som omhandler de ting der er godkendt på denne del

Jeg skylder dig nr CE05, for demontering af interimslukninger, hvor jeg har fået et oplæg på 106 stk i nordbygningen, jeg optalte i går til 77 stk. Men jeg kan evt fremsende en med stk-pris, den er vi enige om, så tager jeg det med Tommy, når han er tilbage..

Hvor det er bygherrens indstilling, at der skal tages aktion for indkaldelse af en uvildig sagkyndig opmand, for at få afklaring og få truffet en afgørelse, på den udestående tvist.

Med venlig hilsen

Lars Mathiesen
Bygge- og Projektleder

Mobilnr.: +45 4029 9587
Mail: lm@fmbyggningsdrift.dk
Web: www.fmbyggningsdrift.dk



Hovedkontor: FM Byggningsdrift ApS
Bryggergade 6A, 1.
7400 Herning

Afdeling Sverige: FM Management AB
Bergaliden 11
252 23 Helsingborg

Fra: Sune Bundesen <sb32@toender.dk>
Sendt: 24. januar 2020 08:17
Til: Lars Mathiesen <lm@fmbyggningsdrift.dk>; 'Henrik Villefrance' <hv@friis-moltke.dk>
Emne: SV: Aftalesedler til TØ

Hej Lars

Her er de underskrevet.

Venlig hilsen

Sune Bundesen
Bygningskonsulent

Tønder Kommune

Wegners Plads 2 - 6270 Tønder

Tlf. +45 74 92 92 86 - Mobil +45 61 36 20 82 - E-mail sb32@toender.dk



Fra: Lars Mathiesen [<mailto:lm@fmbygningsdrift.dk>]

Sendt: 24. januar 2020 08:09

Til: Sune Bundesen; 'Henrik Villefrance'

Emne: SV: Aftalesedler til TØ

Hej begge

Det er fjong..

Sune, hvis du underskriver og sender til mig, så sørger jeg for ekspeditionen af dem ..

Med venlig hilsen

Lars Mathiesen

Bygge- og Projektleder

Mobilnr.: +45 4029 9587

Mail: lm@fmbygningsdrift.dk

Web: www.fmbygningsdrift.dk



Hovedkontor:

FM Bygningsdrift ApS

Bryggergade 6A, 1.

7400 Herning

Afdeling Sverige:

FM Management AB

Bergaliden 11

252 23 Helsingborg

Fra: Sune Bundesen <sb32@toender.dk>

Sendt: 24. januar 2020 07:56

Til: 'Henrik Villefrance' <hv@friis-moltke.dk>; Lars Mathiesen <lm@fmbygningsdrift.dk>

Emne: SV: Aftalesedler til TØ

Hej Lars og Henrik

Jeg er også enig.

Jeg underskriver og sender dem til dig Lars.

Venlig hilsen

Sune Bundesen

Bygningskonsulent

Ejendomme

Teknik & Plan

Tønder Kommune

Wegners Plads 2 - 6270 Tønder

Tlf. +45 74 92 92 86 - Mobil +45 61 36 20 82 - E-mail sb32@toender.dk



Fra: Henrik Villefrance [<mailto:hv@friis-moltke.dk>]

Sendt: 24. januar 2020 07:28

Til: Lars Mathiesen; Sune Bundesen

Emne: SV: Aftalesedler til TØ

Hej Lars

Jeg er enig.

Jeg kunne dog godt tænke mig at få noget data på den Vindgips winstopper han skriver, vi bruger normalt ikke vindgips men Cemberit windstopper.

Jeg er ikke nok inde i projektet til at se om det er pga. brand han skriver vindgips. Jeg vil fraråde at bruge vindgips med mindre det er aftalt med brandmyndighederne at det skal være gips.

Med venlig hilsen | Kind regards
FRIIS & MOLTKE A/S

Henrik Villefrance
Projektleder

Fra: Lars Mathiesen <lm@fmbygningsdrift.dk>

Sendt: 23. januar 2020 15:00

Til: 'Sune Bundesen (sb32@toender.dk)' <sb32@toender.dk>

Cc: Henrik Villefrance <hv@friis-moltke.dk>

Emne: Aftalesedler til TØ

Hej begge

Hermed aftalesedler til jeres godkendelse, INDEN udsendelse til Kraftman..

CE06: Kompensationen for forsinket opstart og dermed overvejende udførelse af udv arbejde i vinterperioden

CE07: Ekstra ifm inddækninger på tag og facader

CE08: 1. del af vedhæftede " *Merpris af 12-12-2019, Kraftman* ", som er gennemgået og godkendt af Thomas.

CE09: 2.del af vedhæftede ----- , som omhandler de ting der KAN godkendes

Herefter udestår tvist-punkterne:

Omkring påføring og forkert opbygning: I alt Kr.: 349.484,22

Bolte i ABR beslag leveret og monteret: I alt Kr.: 220.400,00

I alt : = Kr.: 569.884,22

Jeg mener CE06, CE07 og CE08 giver sig selv.

Mht CE09 har Henning jo trukket fradragene tilbage, som en del af hans modkrav, så at de heller ikke er gældende..

Der er indrømmet fradrag for : Kr.: 149.000,00 , Disse bør vel også indgå i det tilbageværende tvist-punkt ??

(det skal retfærdigvis siges, at de 50.000,- er det beløb der er lovet Henning til forøgelse af BP-udgifter og kørsel, ifm den udskudte aflevering)..

Kan i ikke give jeres besyv i morgen tidlig, så vil jeg sende til Henning.

Med venlig hilsen

Lars Mathiesen

Bygge- og Projektleder

Mobilnr.: +45 4029 9587

Mail: lm@fmbygningsdrift.dk

Web: www.fmbygningsdrift.dk



Hovedkontor:

FM Bygningsdrift ApS
Bryggergade 6A, 1.
7400 Herning

Afdeling Sverige:

FM Management AB
Bergaliden 11
252 23 Helsingborg



Solidt byggeri ...

FM Bygningsdrift
Logistik & Rådgivning













RIG PÅ TUR

NATUR ARKITEKTUR KULTUR VANDRETUR
FORTIDSTUR MUSIKKULTUR STRANDTUR
MARSKTUR CAFÉTUR SHOPPETUR DINTUR

5677947#0 - 06 hvidevare til gennemsyn

Fra: Morten Høier [moh@taekker.dk]
Til: Lars Mathiesen [lm@fmbygningsdrift.dk]
Cc: Henrik Villefrance [hv@friis-moltke.dk]; Sune Bundesen [sb32@toender.dk]; Troels Juhl Andersen [TRJA@ramboll.dk]; Thomas Ushus [tbu@friis-moltke.dk]
Sendt dato: 27-01-2020 09:50
Modtaget Dato: 27-01-2020 09:50
Vedrørende: SV: hvidevare til gennemsyn

Hej Lars,

Jeg har bedt Troels lige se igennem ift. hvad der er beskrevet i El-projektet. Kan se at fx håndtørrer er beskrevet som bygherre ønsker, så der må de komme med et nyt bud. Men vi vender tilbage med en samlet kommentering.

@Thomas/Henrik – Jeg regner med I gennemgår målene på hvidevarer så de passer (eller kan tilrettes) til det projekterede.

De bedste hilsner
Mit freundlichen Grüßen
Best regards

Morten Høier
Civilingeniør i konstruktioner
moh@taekker.dk

Tækker Rådgivende Ingeniører A/S
Toldkammeret
Hack Kampmanns Plads 1, st. tv.
8000 Aarhus C - Danmark

M +45 4171 1319
T +45 8619 1844
F +45 8619 1834

www.taekker.dk



Fra: Lars Mathiesen <lm@fmbygningsdrift.dk>
Sendt: 27. januar 2020 09:33
Til: Troels Juhl Andersen <TRJA@ramboll.dk>; Morten Høier <moh@taekker.dk>; Thomas Ushus <tbu@friis-moltke.dk>
Cc: Henrik Villefrance <hv@friis-moltke.dk>; Sune Bundesen <sb32@toender.dk>
Emne: VS: hvidevare til gennemsyn

Hej alle

Nedenstående punkter fra bygherren vedr Hårde Hvidevarer, tager i action..

Med venlig hilsen
Lars Mathiesen
Bygge- og Projektleder

Hej

Håndtørrer

- Den valgte håndtørrer har en tørretid på 35-40 sek. Det er for lang tid til især børn.
Den er beregnet til lille eller middel antal brugere.

Vi har gode erfaringer med en model : Dan Dryer turbo 246. Den har en tørretid på 10-15 sek. Men larmer selvfølgelig en del for de små børn.

Vi skal ned på en tørretid på 10-15 sekunder og mindst mulig støj.

Opvaskemaskine

- Hvis der skal indkøbes opvaskemaskine til Fysik, så er det vigtigt at maskinen kan holde til kemikalierester.
Her har vi erfaret at en opvaskemaskine med plastikbund holder bedst.
En maskine med blikbund holder et halvt år.

Ellers er jeg også enig med Aron omkring de andre ting.

Venlig hilsen

298
Kim Lønborg

Distriktservicechef
Skærbæk Distriktskole
Skoler

Fra: Aron Jørgensen
Sendt: 22. januar 2020 10:40
Til: Sune Bundesen; Kim Lønborg; Klaus Fog; Kim Kirkegaard Sørensen
Emne: SV: hvidevare til gennemsyn

Hej Sune

Håndtørrere, ser jeg gerne at man undersøger hvad der er sat af til dem. For at spare på drift, og muligvis på vedligehold efterfølgende, vil det da være optimalt med en Jet tørrer, uden varmelegeme.

Køleskabe og køl/frys er fine modeller fra gram, som er tidssvarende. Det samme gælder kogeplader og emhætter.

Vaskemaskiner, tørretumblere og opvaskemaskiner bør der kigges på Miele's industrimodeller, som klarer opgaven bedre og får temperaturen længere op, på 80 grader, så der er bedre styr på hygiejnen.

Venlig hilsen

Aron Jørgensen
Energiteknolog
Ejendomme
Teknik & Plan

Tønder Kommune
Wegners Plads 2 - 6270 Tønder
Tlf. +45 74 92 92 92 - Mobil +45 30 66 39 63 - E-mail arjo6@toender.dk



OL_Logo

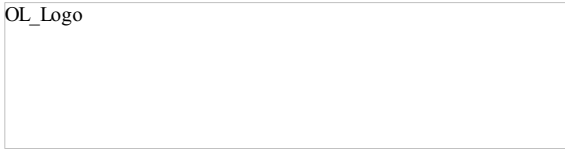

Fra: Sune Bundesen
Sendt: 22. januar 2020 09:43
Til: Kim Lønborg; Aron Jørgensen; Klaus Fog; Kim Kirkegaard Sørensen
Emne: VS: hvidevare til gennemsyn

Hej

Har I nogle kommentarer til vedhæftede.

Venlig hilsen

Sune Bundesen
Bygningskonsulent
Ejendomme
Teknik & Plan

Tønder Kommune
Wegners Plads 2 - 6270 Tønder
Tlf. +45 74 92 92 86 - Mobil +45 61 36 20 82 - E-mail sb32@toender.dk



OL_Logo

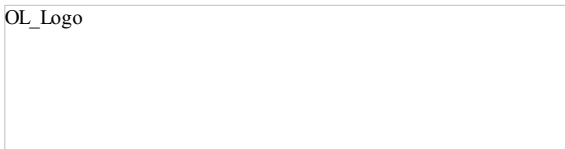

Fra: Lars Mathiesen [<mailto:lm@fmbygningdrift.dk>]
Sendt: 21. januar 2020 07:56
Til: Sune Bundesen
Cc: Thomas Ushus (tbu@friis-moltke.dk); Troels Juhl Andersen; Morten Høier; Henrik Villefrance
Emne: VS: hvidevare til gennemsyn

FYI..

Hårde hvidevarer leverancen, til gennemsyn fra El-Entreprenøren

Med venlig hilsen
Lars Mathiesen
Bygge- og Projektleder

Fra: Christensen Thomas (Bravida) <t.christensen@bravida.dk>

Sendt: 21. januar 2020 07:52

Til: Lars Mathiesen <lm@fmbyggningsdrift.dk>

Emne: hvidevare til gennemsyn

Hej Lars

Her er de hvidevare vi kommer med.

Ved ikke hvem der skal se dem igennem?

Med venlig hilsen
Bravida Danmark A/S

Thomas Christensen
Projektleder

Mobil 2525 3435
E-mail t.christensen@bravida.dk

Bravida Danmark A/S
Fabriksvej 7-9
6000 Kolding
Bravida - vi kan el, vvs og ventilation
www.bravida.dk

Bravida – vi giver bygninger liv

Bravida er Nordens førende leverandør af installations- og serviceydelser med cirka 10.000 medarbejdere, heraf omkring 1.800 i Danmark. Bravida udfører såvel specialopgaver som helheds løsninger indenfor el, vvs og ventilation og tilbyder alt fra design og projektering til installation, drift og vedligehold. Bravida har afdelinger på omkring 160 lokationer i Sverige, Norge, Danmark og Finland. www.bravida.dk

Følg linket for at se Bravidas persondatapolitik www.bravida.dk/om-bravida/persondatapolitik

5677978#0 - 06 Nødbrusere til science lab og science formidling

Fra: Thomas Ushus [tbu@friis-moltke.dk]
Til: Klaus Fog [klfo3@toender.dk]; Sune Bundesen [sb32@toender.dk]
Sendt dato: 27-01-2020 11:36
Modtaget Dato: 27-01-2020 11:36
Vedrørende: SV: Nødbrusere til science lab og science formidling

Hej Klaus.

Jeg sender informationen videre til ST Skoleinventar, som har nødbrus med i deres leverance.

Med venlig hilsen | Kind regards
FRIIS & MOLTKE A/S

Thomas Brøndum Ushus

Fra: Klaus Fog <klfo3@toender.dk>
Sendt: 27. januar 2020 11:35
Til: Sune Bundesen <sb32@toender.dk>; Thomas Ushus <tbu@friis-moltke.dk>
Emne: Nødbrusere til science lab og science formidling

Hej Sune og Thomas

Vores fysisklærere har lige været på sikkerhedskursus. De gør opmærksom på, at nødbruserne i lokalerne skal være med konstant tryk, så de hurtigt kan anvendes, men det er sådan nogen vel altid.

Venlig hilsen

Klaus Fog
Distriktsskoleleder
Skærbæk Distriktsskole
Skoler

Tønder Kommune

Skolegade 19 - 6780 Skærbæk
Tlf. +45 74 92 82 81 - E-mail klfo3@toender.dk



<Logo>

Fra: scan1@toender.dk [<mailto:scan1@toender.dk>]
Sendt: 27. januar 2020 10:11
Til: Klaus Fog
Emne: Message from -spprt035-

Fra: Klaus Fog [klfo3@toender.dk]
Til: Sune Bundesen [sb32@toender.dk]; Thomas Ushus [tbu@friis-moltke.dk]
Cc: Kim Lønborg [kl42@toender.dk]
Sendt dato: 27-01-2020 11:37
Modtaget Dato: 27-01-2020 11:37
Vedrørende: SV: Skærbæk skole - finværksted

Hej Sune og Thomas

Vi går med den løsning, som arkitekterne har tegnet.

Venlig hilsen

Klaus Fog
Distriktskoleleder
Skærbæk Distriktskole
Skoler

Tønder Kommune
Skolegade 19 - 6780 Skærbæk
Tlf. +45 74 92 82 81 - E-mail klfo3@toender.dk

<Logo>

—Oprindelig meddelelse—

Fra: Sune Bundesen
Sendt: 27. januar 2020 10:42
Til: Klaus Fog
Cc: Kim Lønborg
Emne: VS: Skærbæk skole - finværksted

Hej Klaus

Kan du svare på nedenstående?

Venlig hilsen

Sune Bundesen
Bygningskonsulent
Ejendomme
Teknik & Plan

Tønder Kommune
Wegners Plads 2 - 6270 Tønder
Tlf. +45 74 92 82 86 - Mobil +45 61 36 20 82 - E-mail sb32@toender.dk

—Oprindelig meddelelse—

Fra: Thomas Ushus [mailto:tbu@friis-moltke.dk]
Sendt: 27. januar 2020 10:41
Til: Sune Bundesen
Cc: Kasper Fonnesbæk; Lars Mathiesen | FM Bygningsdrift
Emne: VS: Skærbæk skole - finværksted

Hej Sune.

Jeg har fået nedenstående forespørgsel vedr. armaturtype i finværksted ved vaskerende.

Vil du vende tilbage med bygherres ønsker til dette?

Med venlig hilsen | Kind regards
FRIIS & MOLTKE A/S

Thomas Brøndum Ushus

—Oprindelig meddelelse—

Fra: Kasper Fonnesbæk <kf@taekker.dk>
Sendt: 16. januar 2020 15:40
Til: Thomas Ushus <tbu@friis-moltke.dk>
Cc: Ingrid B. Løskogen <ibl@friis-moltke.dk>; Lars Mathiesen (lm@fmbyggningsdrift.dk) <lm@fmbyggningsdrift.dk>
Emne: VS: Skærbæk skole - finværksted

Hej Thomas

Jeg snakkede med ws'eren i sidste uge angående vaskerende i Finværkstedet. Han spurgte om der ønskes en løsning med armaturer monteret på vask eller på væg

Jeg henviste til Jeres rumtegnning hvor der er vist placering på vask.

Vi snakkede også om armaturtypen, hvor han nævnte det kunne være en fordel med et armatur med svingtud i den type lokale. Er det noget vi skal spørge efter en pris på eller hvad synes i?

De bedste hilsner
Mit freundlichen Grüßen
Best regards

Kasper Fønnesbæk
Civilingeniør, VVS, Energi og Indeklima
kf@taekker.dk

Tækker Rådgivende Ingeniører A/S
Toldkammeret
Hack Kampmanns Plads 1, st. tv.
8000 Aarhus C - Danmark

M +45 26759542
T +45 8619 1844
F +45 8619 1834

www.taekker.dk

—Oprindelig meddelelse—
Fra: Thomas Kawaler <tk@jurgensen-ws.dk>
Sendt: 16. januar 2020 07:09
Til: Kasper Fønnesbæk <kf@taekker.dk>
Emne: Skærbæk skole - finværksted

Hej Kasper

Fandt du ud af med arkitekten angående med finværkstedets armaturer ?
Vi vil gerne have installationen færdig i væggen, da vi i forvejen er igang med de andre dåser ☐

Thomas k
Jürgensen VVS

5677979#0 - 06 finværksted

Fra: Klaus Fog [klfo3@toender.dk]
Til: Sune Bundesen [sb32@toender.dk]; Thomas Ushus [tbu@friis-moltke.dk]
Cc: Kim Lønborg [kl42@toender.dk]
Sendt dato: 27-01-2020 11:37
Modtaget Dato: 27-01-2020 11:37
Vedrørende: SV: Skærbæk skole - finværksted

Hej Sune og Thomas

Vi går med den løsning, som arkitekterne har tegnet.

Venlig hilsen

Klaus Fog
Distriktskoleleder
Skærbæk Distriktskole
Skoler

Tønder Kommune
Skolegade 19 - 6780 Skærbæk
Tlf. +45 74 92 82 81 - E-mail klfo3@toender.dk

<Logo>

—Oprindelig meddelelse—
Fra: Sune Bundesen
Sendt: 27. januar 2020 10:42
Til: Klaus Fog
Cc: Kim Lønborg
Emne: VS: Skærbæk skole - finværksted

Hej Klaus

Kan du svare på nedenstående?

Venlig hilsen

Sune Bundesen
Bygningskonsulent
Ejendomme
Teknik & Plan

Tønder Kommune
Wegners Plads 2 - 6270 Tønder
Tlf. +45 74 92 82 86 - Mobil +45 61 36 20 82 - E-mail sb32@toender.dk

—Oprindelig meddelelse—
Fra: Thomas Ushus [mailto:tbu@friis-moltke.dk]
Sendt: 27. januar 2020 10:41
Til: Sune Bundesen
Cc: Kasper Fonnesbæk; Lars Mathiesen | FM Bygningsdrift
Emne: VS: Skærbæk skole - finværksted

Hej Sune.

Jeg har fået nedenstående forespørgsel vedr. armaturtype i finværksted ved vaskerende.

Vil du vende tilbage med bygherres ønsker til dette?

Med venlig hilsen | Kind regards
FRIIS & MOLTKE A/S

Thomas Brøndum Ushus

—Oprindelig meddelelse—
Fra: Kasper Fonnesbæk <kf@taekker.dk>
Sendt: 16. januar 2020 15:40
Til: Thomas Ushus <tbu@friis-moltke.dk>
Cc: Ingrid B. Løskogen <ibl@friis-moltke.dk>; Lars Mathiesen (lm@fmbyggningsdrift.dk) <lm@fmbyggningsdrift.dk>
Emne: VS: Skærbæk skole - finværksted

Hej Thomas

Jeg snakkede med ws'eren i sidste uge angående vaskerende i Finværkstedet. Han spurgte om der ønskes en løsning med armaturer monteret på vask eller på væg

394

Jeg henviste til Jeres rumtegnning hvor der er vist placering på vask.

Vi snakkede også om armaturtypen, hvor han nævnte det kunne være en fordel med et armatur med svingtud i den type lokale. Er det noget vi skal spørge efter en pris på eller hvad synes I?

De bedste hilsner
Mit freundlichen Grüßen
Best regards

Kasper Fønnesbæk
Civilingeniør, VVS, Energi og Indeklima
kf@taekker.dk

Tækker Rådgivende Ingeniører A/S
Toldkammeret
Hack Kampmanns Plads 1, st. tv.
8000 Aarhus C - Danmark

M +45 26759542
T +45 8619 1844
F +45 8619 1834

www.taekker.dk

—Oprindelig meddelelse—
Fra: Thomas Kawaler <tk@jurgensen-ws.dk>
Sendt: 16. januar 2020 07:09
Til: Kasper Fønnesbæk <kf@taekker.dk>
Emne: Skærbæk skole - finværksted

Hej Kasper

Fandt du ud af med arkitekten angående med finværkstedets armaturer ?
Vi vil gerne have installationen færdig i væggen, da vi i forvejen er igang med de andre dåser ☐

Thomas k
Jürgensen VVS

5677980#0 - 06 Garderoberydskoling

Fra: Sune Bundesen [/O=TONDERKOM/OU=EXCHANGE ADMINISTRATIVE GROUP (FYDIBOHF23SPDLT)/CN=RECIPIENTS/CN=DL0VSB]

Til: 'Thomas Ushus' [tbu@friis-moltke.dk]

Sendt dato: 27-01-2020 12:50

Modtaget Dato: 27-01-2020 12:50

Vedrørende: SV: Garderobes udskoling

Hej Thomas

Ja det er det.

Venlig hilsen

Sune Bundesen
Bygningskonsulent
Ejendomme
Teknik & Plan

Tønder Kommune
Wegners Plads 2 - 6270 Tønder
Tlf. +45 74 92 92 86 - Mobil +45 61 36 20 82 - E-mail sb32@toender.dk

—Oprindelig meddelelse—

Fra: Thomas Ushus [mailto:tbu@friis-moltke.dk]

Sendt: 27. januar 2020 11:45

Til: Sune Bundesen

Emne: SV: Garderobes udskoling

Hej Sune.

Det kan der mange gange godt være - vi kan lige høre vores brandrådgiver ad...

Det er vel kun i udskoling, at det vil være aktuelt?

Med venlig hilsen | Kind regards
FRIIS & MOLTKE A/S

Thomas Brøndum Ushus

—Oprindelig meddelelse—

Fra: Sune Bundesen <sb32@toender.dk>

Sendt: 27. januar 2020 11:43

Til: Thomas Ushus <tbu@friis-moltke.dk>

Emne: SV: Garderobes udskoling

Hej Thomas

Jo det skal jeg nok.

Kan der være noget iht. Brand, hvis man hænger jakker og overtøj i gangarealer?

Venlig hilsen

Sune Bundesen
Bygningskonsulent
Ejendomme
Teknik & Plan

Tønder Kommune
Wegners Plads 2 - 6270 Tønder
Tlf. +45 74 92 92 86 - Mobil +45 61 36 20 82 - E-mail sb32@toender.dk

—Oprindelig meddelelse—

Fra: Thomas Ushus [mailto:tbu@friis-moltke.dk]

Sendt: 27. januar 2020 11:39

Til: Sune Bundesen

Emne: VS: Garderobes udskoling

Hej Sune.

Tager du ikke lige denne med Klaus? Jeg mener, at det er en del af deres egen leverance af inventar. Alternativt skal vi have ST Skoleinventar til at have dem med?

Med venlig hilsen | Kind regards
FRIIS & MOLTKE A/S

Thomas Brøndum Ushus

—Oprindelig meddelelse—

Fra: Klaus Fog <kf3@toender.dk>

Sendt: 23. januar 2020 09:18

Til: Sune Bundesen <sb32@toender.dk>; Thomas Ushus <tbu@friis-moltke.dk>

Emne: Garderobes udskoling

Hej Sune og Thomas

På mødet omkring inventar aftalte vi, at jeg skulle høre udskolings eleverne i forhold til sko og jakker. Det er fint med lockers og skohylder ved indgangen. Jakkene vil de fortsat gerne hænge på gangen udenfor undervisningslokalerne. Så undgår vi våde jakker i lokalene. De oplever ikke problemer med tyveri ol. I hele udskolingen så jeg kun to elever med jakkerne hængende på stolen. Vi skal have kigget på løsningsmuligheder i forhold til dette.

Vh Klaus

5677905#0 - 06 Døre i foldevægge og i STUF
Fra: Thomas Ushus [tbu@friis-moltke.dk]
Til: Klaus Fog [klfo3@toender.dk]
Cc: Sune Bundesen [sb32@toender.dk]
Sendt dato: 27-01-2020 13:40
Modtaget Dato: 27-01-2020 13:40
Vedrørende: SV: SV: Døre i foldevægge og i STUF
Vedhæftninger: image010_74.jpg

Hej Klaus og Sune.

Døren kan ikke fjernes, da den er en del af flugtvejsstrategien for de øvrige STUF lokaler.

Med venlig hilsen | Kind regards
FRIIS & MOLTKE A/S

Thomas Brøndum Ushus

Fra: Klaus Fog <klfo3@toender.dk>
Sendt: 27. januar 2020 11:33
Til: Thomas Ushus <tbu@friis-moltke.dk>
Cc: Sune Bundesen <sb32@toender.dk>
Emne: SV: SV: Døre i foldevægge og i STUF

Hej Thomas

Tak for det. Det kvalificerede dialogen med medarbejderne. Jeg er med på at programmet er uklart formuleret. Pt har vi 6 elever i STUF 1, 8 elever i STUF 2 og 10 elever i STUF 3.

Døren mellem det skæve STUF-lokale til venstre og STUF-lokalet i midten kunne vel godt droppes, da der stadig vil være to flugtveje fra alle rum. Hvis det er en mulighed er det et ønske.

Venlig hilsen

Klaus Fog
Distriktsskoleleder
Skærbæk Distriktsskole
Skoler

Tønder Kommune
Skolegade 19 - 6780 Skærbæk
Tlf. +45 74 92 82 81 - E-mail klfo3@toender.dk



<Logo>

Fra: Thomas Ushus [<mailto:tbu@friis-moltke.dk>]
Sendt: 27. januar 2020 09:40
Til: Klaus Fog
Cc: Sune Bundesen
Emne: SV: SV: Døre i foldevægge og i STUF

Hej Klaus.

Vi har støttet os op af programmet helt tilbage fra konkurrencen, hvor der står følgende:



Vi har derfor projekteret flg. forslag til en indretning:

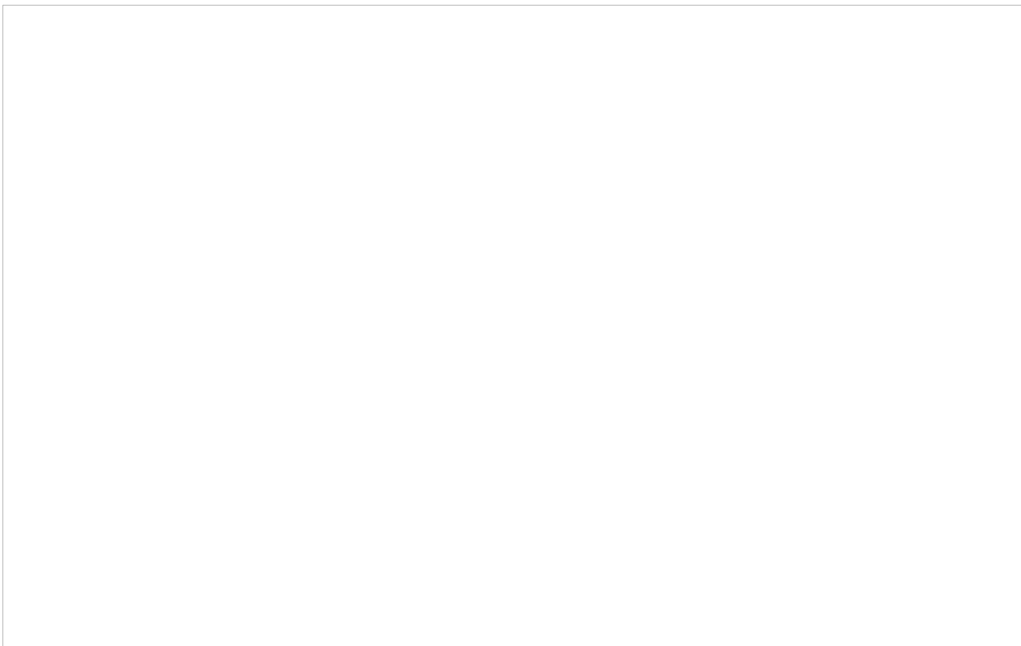

Der kan selvfølgelig være andre måder at indrette rummene på – også afhængig af inventarets størrelse.

Med venlig hilsen | Kind regards
FRIIS & MOLTKE A/S

Thomas Brøndum Ushus

Fra: Klaus Fog <klfo3@toender.dk>

Sendt: 23. januar 2020 07:46

Til: Thomas Ushus <tbu@friis-moltke.dk>

Cc: Sune Bundesen <sb32@toender.dk>

Emne: SV: SV: Døre i foldevægge og i STUF

Hej Thomas

Vores personale er ret frustrerede over STUF lokalerne. Kan de dække behovene som er beskrevet i konkurrenceprogrammet s55 med et fællesbord centralt i lokalet og individuelle skærmede arbejdspladser til op til 8 elever? Vi har lidt svært ved at se det. Måske du kan illustrere hvordan?

309
Venlig hilsen

Klaus Fog
Distriktsskoleleder
Skærbæk Distriktsskole
Skoler

Tønder Kommune

Skolegade 19 - 6780 Skærbæk
Tlf. +45 74 92 82 81 - E-mail kfo3@toender.dk



<Logo>

Fra: Sune Bundesen
Sendt: 23. januar 2020 06:27
Til: Klaus Fog
Emne: FW: SV: Døre i foldevægge og i STUF

Hej Klaus

Se nedenstående svar.

Sendt fra min Samsung Galaxy-smartphone.

Fra: Ingri B. Løvsbogen [<mailto:ibl@friis-moltke.dk>]
Sendt: 21. januar 2020 08:00
Til: Sune Bundesen
Emne: SV: Døre i foldevægge og i STUF

God morgen Sune,

Du mener rum 1.80, 1.81 og 1.82? Der skal være mulighed for flugtvej imellem lokalerne, så disse døre er desværre nødt til at være der.

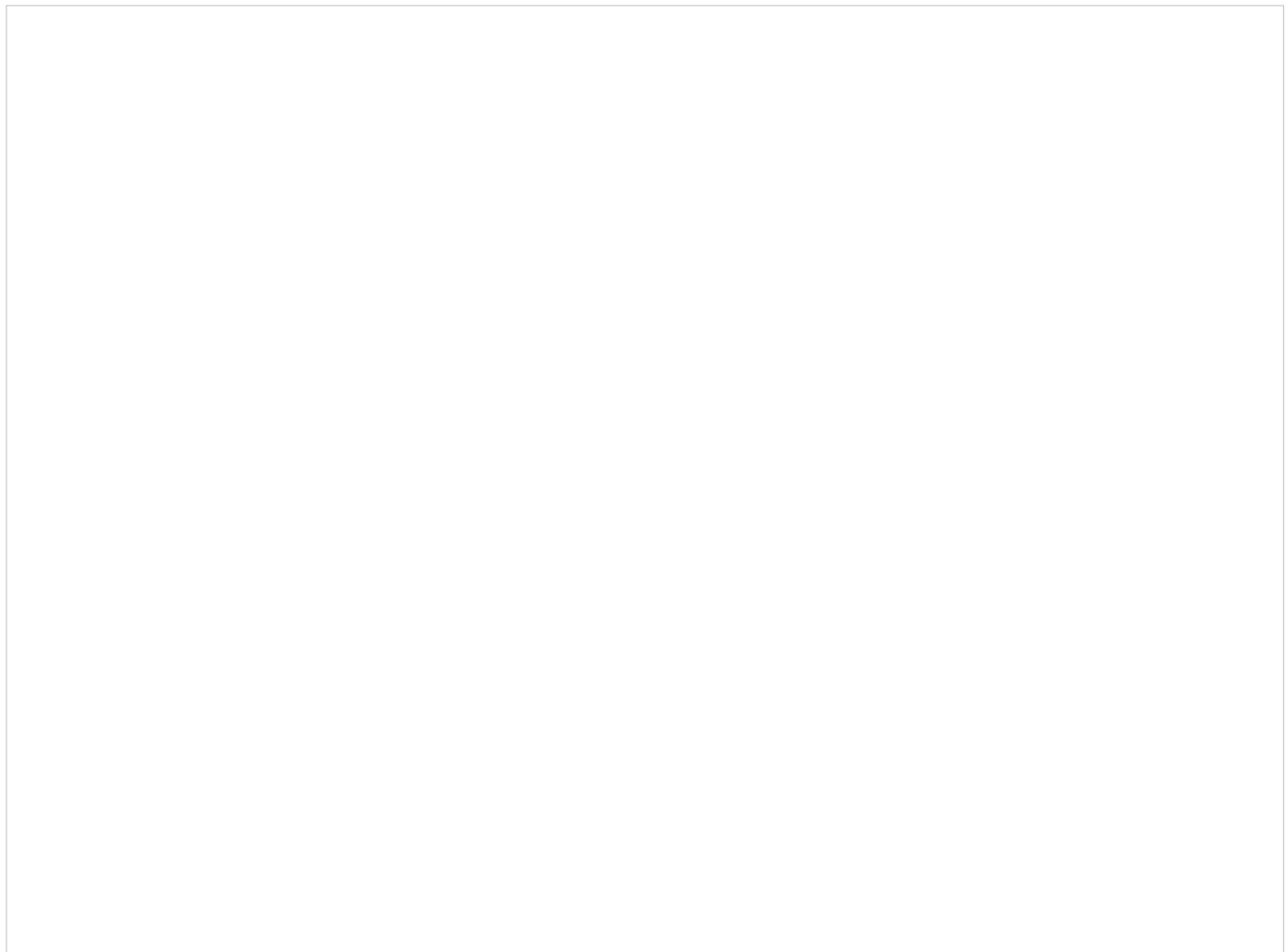

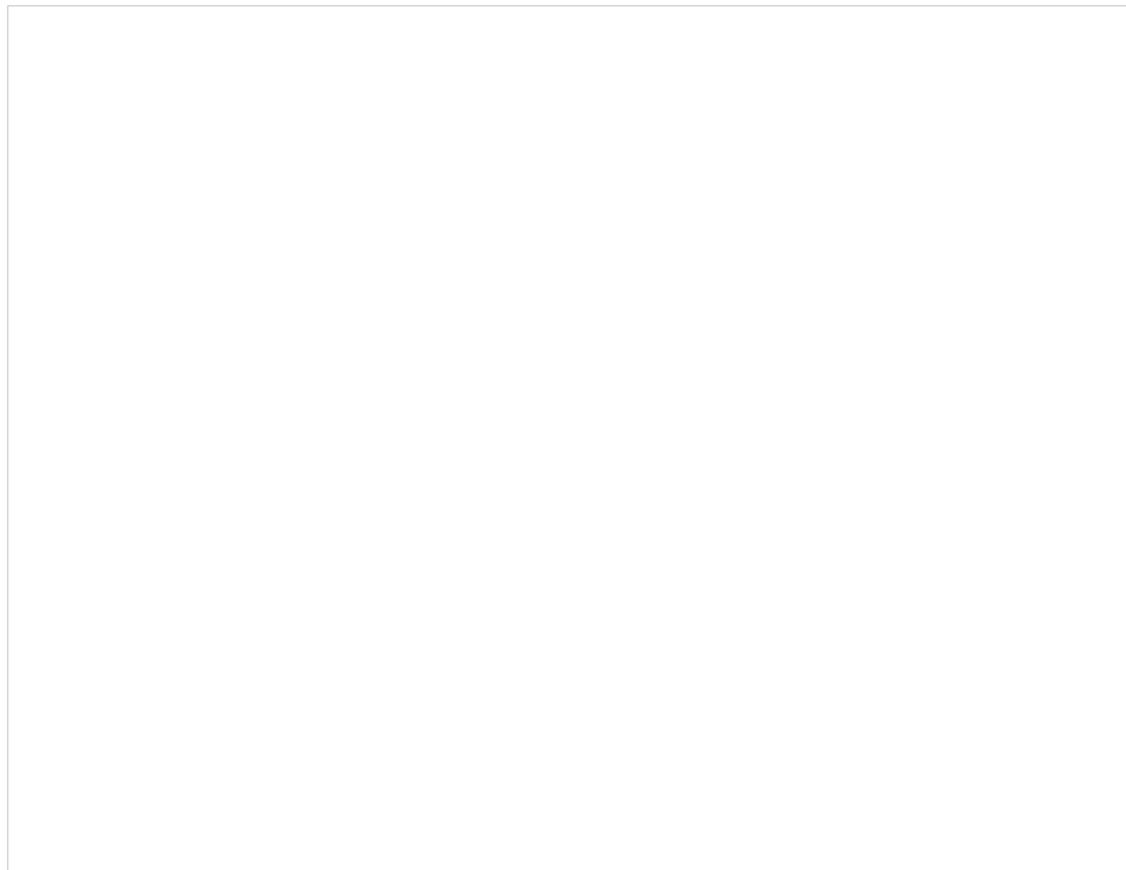

Med venlig hilsen | Kind regards
FRIIS & MOLTKE A/S

Ingri Bollingmo Løvsbogen
Tlf.: 41947079
E-mail: ibl@friis-moltke.dk



 **Tænk på miljøet før du udskriver denne E-mail**
Husk at 3 stk. papir sparet = 1 liter vand sparet!

Fra: Sune Bundesen <sb32@toender.dk>
Sendt: 21. januar 2020 06:38
Til: Ingri B. Løvsbogen <ibl@friis-moltke.dk>
Emne: FW: Døre i foldevægge og i STUF

Hej Ingri
Kan du svare på det med foldedøren?

Er det et krav ift brand, at der er dør imellem de 3 stuf lokaler (1.81 1.82 1.83)? Eller kan vi nå at fjerne dem?

Sendt fra min Samsung Galaxy-smartphone.

----- Oprindelig besked -----
Fra: Klaus Fog <kfo3@toender.dk>
Dato: 20/01/2020 16.36 (GMT+01:00)
Til: Sune Bundesen <sb32@toender.dk>
Emne: Døre i foldevægge og i STUF

Hej Sune

Er der døre i foldevæggene? Det vil være en klar fordel. Og et must i SFO.

Jeg kiggede på STUF lokalerne med personalet i dag. Det ser ud som om, at der er døre mellem de tre lokaler. Det skal der ikke være.

Venlig hilsen

Klaus Fog
Distriktsskoleleder
Skærbæk Distriktsskole
Skoler

Tønder Kommune
Skolegade 19 - 6780 Skærbæk
Tlf. +45 74 92 82 81 - E-mail kfo3@toender.dk



[<Logo>](#)

 FRIIS & MOLTKE
ARCHITECTS

5677989#0 - 06 hvidevare til gennemsyn

Fra: Thomas Ushus [tbu@friis-moltke.dk]
Til: Lars Mathiesen [lm@fmbygningsdrift.dk]; Sune Bundesen [sb32@toender.dk]
Cc: Troels Juhl Andersen [TRJA@ramboll.dk]; Morten Høier [moh@taekker.dk]; Henrik Villefrance [hv@friis-moltke.dk]; Ingri B. Løvskogen [ibl@friis-moltke.dk]
Sendt dato: 27-01-2020 14:07
Modtaget Dato: 27-01-2020 14:07
Vedrørende: SV: hvidevare til gennemsyn
Vedhæftninger: SV: hvidevare til gennemsyn.htm

Hej Lars.

Der er kommet svar fra Troels, som jeg kan tilslutte mig (vedhæftet). Bravida skal opfylde krav i udbud både i forhold til selvafrimning (køleskab), tørretid (håndtørre), sugestyrke (emhætte) samt vaske- og tørrekapacitet (vaskemaskine og tørretumbler).

Jeg sender produktmål til ST skoleinventar, så de får lavet indbygningskabinetterne korrekt.

@ Sune – I forhold til omfanget af opvaskemaskiner og industriopvaskemaskiner, så må BH gerne gennemgå rumtegningerne. Hvad er BH leverance (eksisterende, der skal flyttes med) og hvad skal Bravida have med? Jeg kan ikke se en stykke ud fra det Bravida har fremsendt. Bare lige for at kvalitetssikre en sidste gang ovenpå de seneste ændringer – se Dalux. Skal der indkøbes en ny opvaskemaskine til Science Lab, så skal vi have det frem nu. Vi har den markeret som en BH leverance (eksisterende, der flyttes med).

Skal det tilbudte ændres til industri modeller jf. input fra Aron? Det har konsekvenser i forhold til økonomi.

@Troels – Industriopvaskemaskinen – den som Bravida skal levere – er placeret i 0.58 Grovkøkken. Industriopvaskemaskinen, der nu er placeret i 0.42 SFO lokalet, er BH leverance (eksisterende, der flyttes med).

Med venlig hilsen | Kind regards
FRIIS & MOLTKE A/S

Thomas Brøndum Ushus

Fra: Lars Mathiesen <lm@fmbygningsdrift.dk>
Sendt: 21. januar 2020 07:56
Til: 'Sune Bundesen (sb32@toender.dk)' <sb32@toender.dk>
Cc: Thomas Ushus <tbu@friis-moltke.dk>; Troels Juhl Andersen <TRJA@ramboll.dk>; Morten Høier <moh@taekker.dk>; Henrik Villefrance <hv@friis-moltke.dk>
Emne: VS: hvidevare til gennemsyn

FYL.

Hårde hvidevarer leverancen, til gennemsyn fra El-Entreprenøren

Med venlig hilsen
Lars Mathiesen
Bygge- og Projektleder

Fra: Christensen Thomas (Bravida) <t.christensen@bravida.dk>
Sendt: 21. januar 2020 07:52
Til: Lars Mathiesen <lm@fmbygningsdrift.dk>
Emne: hvidevare til gennemsyn

Hej Lars

Her er de hvidevare vi kommer med.

Ved ikke hvem der skal se dem igennem?

Med venlig hilsen
Bravida Danmark A/S

Thomas Christensen
Projektleder

Mobil 2525 3435
E-mail t.christensen@bravida.dk

Bravida Danmark A/S
Fabriksvej 7-9
6000 Kolding
Bravida - vi kan el, vvs og ventilation
www.bravida.dk

Bravida – vi giver bygninger liv

Bravida er Nordens førende leverandør af installations- og serviceydelser med cirka 10.000 medarbejdere, heraf omkring 1.800 i Danmark. Bravida udfører såvel specialopgaver som helhedsønsninger indenfor el, vs og ventilation og tilbyder alt fra design og projektering til installation, drift og vedligehold. Bravida har afdelinger på omkring 160 lokationer i Sverige, Norge, Danmark og Finland. www.bravida.dk

Følg linket for at se Bravidas persondatapolitik www.bravida.dk/om-bravida/persondatapolitik

5677991#0 - 06 Oplæg til hovedtidsplan , med aflevering d. 02-

Fra: Lars Mathiesen [lm@fmbygningsdrift.dk]
Til: Henning Skriver [hs@kraftman.dk]
Cc: Tommy Schneider [ts@kraftman.dk]; Henrik Villefrance [hv@friis-moltke.dk]; Sune Bundesen [sb32@toender.dk]
Sendt dato: 27-01-2020 18:38
Modtaget Dato: 27-01-2020 18:38
Vedrørende: Oplæg til hovedtidsplan , med aflevering d. 02-10-2020
Vedhæftninger: - SSK - Hoved-tidsplan af 27-01-2020.pdf
SSK - Hovedtidsplan af 27-01-2020- Tømrer.pdf

Hej Henning

Jeg lovede dig et oplæg til en skitsetidsplan, frem mod den nye afleveringstermin d. 02-10-2020.

Filen til venstre er den samlede hovedtidsplan , til højre har jeg, med lyseblåt, highlightet tømrer-arbejderne..

Jeg regner med at du i en konstruktiv ånd kigger på planen og kommer med dine kommentarer, således at vi kan blive enige om Det bedste flow for jer, og da i er den største tilbageværende entreprenør, vil det formentlig også betyde det bedste flow for alle...

Med venlig hilsen

Lars Mathiesen
Bygge- og Projektleder

Mobilnr.: +45 4029 9587
Mail: lm@fmbygningsdrift.dk
Web: www.fmbygningsdrift.dk

cid:image002.png@01CF62CC.A5285CD0

Hovedkontor: FM Bygningsdrift ApS Bryggergade 6A, 1. 7400 Herning	Afdeling Sverige: FM Management AB Bergaliden 11 252 23 Helsingborg
---	---

Id	Opgavetitel	Opgavenavn	Varighed	Startdato	Slutdato	v 19				dec 19				jan 20					
						04-11	11-11	18-11	25-11	02-12	09-12	16-12	23-12	30-12	06-01	13-01	20-01		
41	🚀	Komplettering - Bygn. Del 2 (Syd): Pågår	35 dage	ma 20-01-20	on 11-03-20														
42	📅	Spær, tagarbejder + ovenlys	33 dage	ma 20-01-20	ma 09-03-20														
43	🚀	Facadearbejder, incl paneler, isolering	33 dage	ma 20-01-20	ma 09-03-20														
44	📅	Tagdækning, dampspærre, underpap + isolering	20 dage	ma 20-01-20	on 19-02-20														
45	🚀	Tagdækning, overpap + inddækninger	15 dage	to 20-02-20	on 11-03-20														
46	📅	Etape Syd , Stueplan Indvendige arbejder	87 dage	ma 09-03-20	fr 10-07-20														
47	🚀?																		
48	📅	Gulvisolering, armering	8 dage	ma 09-03-20	on 18-03-20														
49	📅	Gulvvarmeslanger	7 dage	ti 10-03-20	on 18-03-20														
50	📅	Støbning af slidlagsgulve	7 dage	to 19-03-20	fr 27-03-20														
51	📅	Stålskinner til gipsvægge	7 dage	ma 30-03-20	ti 07-04-20														
52	📅	Gipsbeklædning én side	7 dage	ma 30-03-20	ti 07-04-20														
53	📅	Tekniske installationer i gipsvægge og øvrige vægge (EI , VVS , Ventilation , CTS)	10 dage	on 01-04-20	to 16-04-20														
54	📅	Lukning af gipsvægge (isolering + gips på side 2)	10 dage	ti 07-04-20	on 22-04-20														
55	📅	VENT., VVS + EL installationer over systemlofter (VENT, EI og VVS)	15 dage	ma 13-04-20	fr 01-05-20														
56	📅	Malerarbejder, vægge inden systemlofter	10 dage	ma 27-04-20	ma 11-05-20														
57	🚀	Montage af Loftskinner, systemlofter samt øvrige færdige lofter	15 dage	ma 04-05-20	ma 25-05-20														
58	📅	Gulvbelægninger	10 dage	ma 25-05-20	fr 05-06-20														
59	📅	Montage af indv døre, skydedøre, foldevægge, samt glaspartier	15 dage	ma 01-06-20	fr 19-06-20														
60	📅	Montage af lister, gerigter , fugning etc	10 dage	ma 08-06-20	fr 19-06-20														
61	📅	Øvrige malerarbejder	7 dage	ma 22-06-20	ti 30-06-20														
62	📅	Indvendig aptering (Sanitet - EL - Ventilation - CTS - inventar)	10 dage	ma 29-06-20	fr 10-07-20														
63	📅	Etape Syd , 1. Sal Indvendige arbejder	89 dage	to 19-03-20	fr 24-07-20														
64	📅	Gulvisolering, armering	10 dage	to 19-03-20	on 01-04-20														
65	📅	Gulvvarmeslanger	9 dage	fr 20-03-20	on 01-04-20														
66	📅	Støbning af slidlagsgulve	10 dage	to 02-04-20	fr 17-04-20														
67	📅	Stålskinner til gipsvægge	8 dage	ma 20-04-20	on 29-04-20														
68	📅	Gipsbeklædning én side	8 dage	ma 20-04-20	on 29-04-20														
69	📅	Tekniske installationer i gipsvægge og øvrige vægge (EI , VVS , Ventilation , CTS)	10 dage	ma 27-04-20	ma 11-05-20														
70	📅	Lukning af gipsvægge (isolering + gips på side 2)	10 dage	ma 04-05-20	ma 18-05-20														
71	📅	VENT., VVS + EL installationer over systemlofter (VENT, EI og VVS)	15 dage	ma 11-05-20	fr 29-05-20														
72	📅	Malerarbejder, vægge inden systemlofter	10 dage	ma 25-05-20	fr 05-06-20														
73	📅	Montage af Loftskinner, systemlofter samt øvrige færdige lofter	15 dage	ma 01-06-20	fr 19-06-20														
74	📅	Gulvbelægninger	10 dage	ma 08-06-20	fr 19-06-20														
75	📅	Montage af indv døre, skydedøre, foldevægge, samt glaspartier	15 dage	ma 15-06-20	fr 03-07-20														
76	📅	Montage af lister, gerigter , fugning etc	10 dage	ma 22-06-20	fr 03-07-20														
77	📅	Øvrige malerarbejder	7 dage	ma 29-06-20	ti 07-07-20														
78	📅	Indvendig aptering (Sanitet - EL - Ventilation - CTS - inventar)	10 dage	ma 13-07-20	fr 24-07-20														
79	📅		1 dag?	ma 20-01-20	ma 20-01-20														
80	🚀	Råhusarbejder - Bygn. Del 3 (Mellembbygning):	35 dage	ma 20-01-20	on 11-03-20														

Projekt: Ny Skole Skærbæk - U
Dato: ma 27-01-20

Opgave		Projektoversigt		Manuel opgave		Kun start		Deadline	
Opdeling		Inaktiv opgave		Kun varighed		Kun slutdato		Fremdrift	
Milepæl		Inaktiv milepæl		Manuel oversigtsopløftning		Eksterne opgaver		Manuel status	
Hovedopgave		Inaktiv oversigt		Manuel oversigt		Ekstern milepæl			

Id	Opgavetil	Opgavenavn	Varighed	Startdato	Slutdato	v 19				dec 19				jan 20					
						04-11	11-11	18-11	25-11	02-12	09-12	16-12	23-12	30-12	06-01	13-01	20-01		
81		Levering / montering af stål-trapezplader og alt øvrigt stål	10 dage	ma 20-01-20	fr 31-01-20														
82		Komplettering - Bygn. Del 3 (Mellembygning):	41 dage	ma 03-02-20	to 02-04-20														
83		Montage af trærem - TØ	1 dag	ma 03-02-20	ma 03-02-20														
84		Tagdækning, dampspærre	4 dage	ti 04-02-20	fr 07-02-20														
85		Tagdækning, Isolering + underpap og overpap samt inddækninger	15 dage	to 06-02-20	ma 02-03-20														
86		Spær og tagarbejder + ovenlyskasser (incl spær over nord og sydbygninger)	40 dage	ti 04-02-20	to 02-04-20														
87		Facader, incl paneler, isolering (incl facader over nord og sydbygninger)	40 dage	ti 04-02-20	to 02-04-20														
88		Mellembygning Indvendige arbejder	104 dage	ma 06-04-20	ti 01-09-20														
89		Gulvisolering, armering	7 dage	ma 06-04-20	to 16-04-20														
90		Gulvvarmeslanger	6 dage	ti 07-04-20	to 16-04-20														
91		Støbning af slidlagsgulve	5 dage	fr 17-04-20	to 23-04-20														
92		Stålskinner til gipsvægge	5 dage	ma 27-04-20	fr 01-05-20														
93		Gipsbeklædning én side	5 dage	ma 27-04-20	fr 01-05-20														
94		Tekniske installationer i gipsvægge og øvrige vægge (EI , VVS , Ventilation , CTS)	10 dage	ma 04-05-20	ma 18-05-20														
95		Lukning af gipsvægge (isolering + gips på side 2)	8 dage	on 06-05-20	ma 18-05-20														
96		VENT., VVS + EL installationer under tagdæk (VENT, EI og VVS)	15 dage	on 20-05-20	ti 09-06-20														
97		Malerarbejder, vægge inden systemlofter	10 dage	ma 01-06-20	fr 12-06-20														
98		Montage af Loftskinner, systemlofter samt øvrige færdige lofter	15 dage	ma 15-06-20	fr 03-07-20														
99		Gulvbelægninger	7 dage	ma 27-07-20	ti 04-08-20														
100		Montage af indv døre, skydedøre, foldevægge, samt glaspartier	10 dage	ma 03-08-20	fr 14-08-20														
101		Montage af lister, gerigter , fugning etc	7 dage	to 06-08-20	fr 14-08-20														
102		Øvrige malerarbejder	8 dage	ma 17-08-20	on 26-08-20														
103		Indvendig aptering (Sanitet - EL - Ventilation - CTS - inventar)	7 dage	ma 24-08-20	ti 01-09-20														
104			1 dag?	ma 20-01-20	ma 20-01-20														
105		Indvendig håndværker-rengøring	3 dage	on 02-09-20	fr 04-09-20														
106			1 dag?	ma 20-01-20	ma 20-01-20														
107		Afleveringsproces: (INDVENDIG)	23 dage	on 02-09-20	fr 02-10-20														
108		Indreguleringer, Tests og programmering	19 dage	on 02-09-20	ma 28-09-20														
109		Mangelgennemgang	2 dage	ma 07-09-20	ti 08-09-20														
110		Mangeludbedringer	15 dage	on 09-09-20	ti 29-09-20														
111		Driftsinstruktioner til Driftsorganisation	2 dage	ti 29-09-20	on 30-09-20														
112		Gennemgang af KS- og D&V materiale	2 dage	ti 29-09-20	on 30-09-20														
113		Aflevering	2 dage	to 01-10-20	fr 02-10-20														
114			160 dage	ma 10-02-20	ma 28-09-20														
115		Udvendige anlægsarbejder , alle etaper, herunder skure i udv arealer	160 dage	ma 10-02-20	ma 28-09-20														
116			1 dag?	ma 20-01-20	ma 20-01-20														
117		Udvendige tømrer-arbejder , alle etaper:	164 dage	ma 10-02-20	fr 02-10-20														
118		Montage af udv vinduer og døre , Nord	10 dage	ma 10-02-20	on 26-02-20														
119		Montage af udv vinduer og døre , Syd	10 dage	ma 24-02-20	fr 06-03-20														
120		Montage af udv vinduer og døre , Mellembygning	7 dage	ma 09-03-20	ti 17-03-20														

Projekt: Ny Skole Skærbæk - U Dato: ma 27-01-20	Opgave		Projektoversigt		Manuel opgave		Kun start		Deadline	
	Opdeling		Inaktiv opgave		Kun varighed		Kun slutdato		Fremdrift	
	Milepæl		Inaktiv milepæl		Manuel oversigtsopløftning		Eksterne opgaver		Manuel status	
	Hovedopgave		Inaktiv oversigt		Manuel oversigt		Ekstern milepæl			

Id	Opgavetil	Opgavenavn	Varighed	Startdato	Slutdato	v 19				dec 19				jan 20			
						04-11	11-11	18-11	25-11	02-12	09-12	16-12	23-12	30-12	06-01	13-01	20-01
121			Alulysninger, krydsfiner og udv træbeklædning	25 dage	ma 23-03-20	ti 28-04-20											
122			Udvendig Skifer-beklædning, tømrer	100 dage	on 29-04-20	on 16-09-20											
123			Udvendige Træ-terrasser	40 dage	ma 27-07-20	fr 18-09-20											
124			Fejning / oprydning , udvendige arbejder	3 dage	ma 21-09-20	on 23-09-20											
125			Udv mangelgennemgang	1 dag	to 24-09-20	to 24-09-20											
126			Udv mangeludbedringer	6 dage	to 24-09-20	to 01-10-20											
127			Aflevering , udv arbejder	1 dag	fr 02-10-20	fr 02-10-20											
128				1 dag?	ma 20-01-20	ma 20-01-20											
129			Mangler elevator-montagen, august - Nøjagtig tidspunkt endnu ikke aftalt	1 dag	to 21-11-19	to 21-11-19											
130				1 dag?	ma 20-01-20	ma 20-01-20											

Projekt: Ny Skole Skærbæk - U
Dato: ma 27-01-20

Opgave		Projektoversigt		Manuel opgave		Kun start		Deadline	
Opdeling		Inaktiv opgave		Kun varighed		Kun slutdato		Fremdrift	
Milepæl		Inaktiv milepæl		Manuel oversigtsopløftning		Eksterne opgaver		Manuel status	
Hovedopgave		Inaktiv oversigt		Manuel oversigt		Ekstern milepæl			

Id	Opgavetitel	Opgavenavn	Varighed	Startdato	Slutdato	v 19				dec 19				jan 20						
						04-11	11-11	18-11	25-11	02-12	09-12	16-12	23-12	30-12	06-01	13-01	20-01			
1		Ny Skærbæk Skole, Hoved-tidsplan, af d. 27-01-2020 - tømrer arbejder	179 dage?	ma 20-01-20	fr 02-10-20															
2			1 dag?	ma 20-01-20	ma 20-01-20															
3		Bygning DEL 1 (NORD):	109 dage?	ma 20-01-20	fr 26-06-20															
4		Komplettering - Bygn. Del I (Nord):	23 dage?	ma 20-01-20	ma 24-02-20															
5		Spær, tagarbejder + ovenlys	15 dage	ma 20-01-20	fr 07-02-20															
6		Facadearbejder, incl Paneler, isolering pågår	16 dage	ma 20-01-20	ma 10-02-20															
7		Tagdækning, underpap + isolering	8 dage	ma 20-01-20	on 29-01-20															
8		Tagdækning, overpap + inddækninger + montage af ovenlys	15 dage	to 30-01-20	ma 24-02-20															
9		Etape Nord , 1.sal indv arbejder	94 dage	ma 20-01-20	fr 05-06-20															
10		Stålskinner til gipsvægge	11 dage	ma 20-01-20	ma 03-02-20															
11		Vent.-kanaler, El-installationer + VVS installationer over lofter	20 dage	ma 20-01-20	on 19-02-20															
12		Gipsbeklædning én side	11 dage	ma 20-01-20	ma 03-02-20															
13		Tekniske installationer i gipsvægge og øvrige vægge (El , VVS , Ventilation , CTS)	15 dage	ti 04-02-20	to 27-02-20															
14		Lukning af gipsvægge (isolering + gips på side 2)	15 dage	on 05-02-20	fr 28-02-20															
15		Malerarbejder, vægge inden systemlofter	12 dage	ma 24-02-20	ti 10-03-20															
16		Montage af Loftskinner, systemlofter samt øvrige færdige lofter	20 dage	ma 09-03-20	fr 03-04-20															
17		Gulvbelægninger	10 dage	ma 06-04-20	ti 21-04-20															
18		Montage af indv døre, skydedøre, foldevægge, samt glaspartier	15 dage	on 22-04-20	on 13-05-20															
19		Montage af lister, gerigter , fugning etc	10 dage	on 29-04-20	on 13-05-20															
20		Øvrige malerarbejder	10 dage	to 14-05-20	on 27-05-20															
21		Indvendig aptering (Sanitet - EL - Ventilation - CTS - inventar)	10 dage	ma 25-05-20	fr 05-06-20															
22		Etape Nord , stueplan indvendige arbejder	92 dage	ma 17-02-20	fr 26-06-20															
23		Gulvisolering, armering	8 dage	ma 17-02-20	on 26-02-20															
24		Gulvvarmeslanger	7 dage	ti 18-02-20	on 26-02-20															
25		Støbning af slidlagsgulve	10 dage	to 27-02-20	on 11-03-20															
26		Stålskinner til gipsvægge	7 dage	ma 16-03-20	ti 24-03-20															
27		Gipsbeklædning én side	7 dage?	ti 17-03-20	on 25-03-20															
28		Tekniske installationer i gipsvægge og øvrige vægge (El , VVS , Ventilation)	10 dage	to 19-03-20	on 01-04-20															
29		Lukning af gipsvægge (isolering + gips på side 2)	10 dage	to 26-03-20	on 08-04-20															
30		VENT., VVS + EL installationer over systemlofter (VENT, El og VVS)	15 dage	ma 30-03-20	ti 21-04-20															
31		Malerarbejder, vægge inden systemlofter	12 dage	ma 06-04-20	to 23-04-20															
32		Montage af Loftskinner, systemlofter samt øvrige færdige lofter	20 dage	on 08-04-20	to 07-05-20															
33		Gulvbelægninger	10 dage	ma 11-05-20	fr 22-05-20															
34		Montage af indv døre, skydedøre, foldevægge, samt glaspartier	15 dage	ma 18-05-20	fr 05-06-20															
35		Montage af lister, gerigter , fugning etc	10 dage	ma 25-05-20	fr 05-06-20															
36		Øvrige malerarbejder	8 dage	ma 08-06-20	on 17-06-20															
37		Indvendig aptering (Sanitet - EL - Ventilation - CTS - inventar)	10 dage	ma 15-06-20	fr 26-06-20															
38			1 dag?	ti 17-03-20	ti 17-03-20															
39		Bygning del 2 (Syd)	129 dage	ma 20-01-20	fr 24-07-20															
40		Komplettering - Bygn. Del 2 (Syd): Pågår	35 dage	ma 20-01-20	on 11-03-20															

Projekt: Ny Skole Skærbæk - U
Dato: ma 27-01-20

Opgave		Projektoversigt		Manuel opgave		Kun start		Deadline	
Opdeling		Inaktiv opgave		Kun varighed		Kun slutdato		Fremdrift	
Milepæl		Inaktiv milepæl		Manuel oversigtsoplæftning		Eksterne opgaver		Manuel status	
Hovedopgave		Inaktiv oversigt		Manuel oversigt		Ekstern milepæl			

Id	Opgavetitel	Opgavenavn	Varighed	Startdato	Slutdato	v 19				dec 19				jan 20				
						04-11	11-11	18-11	25-11	02-12	09-12	16-12	23-12	30-12	06-01	13-01	20-01	
41		Spær, tagarbejder + ovenlys	33 dage	ma 20-01-20	ma 09-03-20													
42		Facadearbejder, incl paneler, isolering	33 dage	ma 20-01-20	ma 09-03-20													
43		Tagdækning, dampspærre, underpap + isolering	20 dage	ma 20-01-20	on 19-02-20													
44		Tagdækning, overpap + inddækninger	15 dage	to 20-02-20	on 11-03-20													
45		Etape Syd , Stueplan Indvendige arbejder	87 dage	ma 09-03-20	fr 10-07-20													
46																		
47		Gulvisolering, armering	8 dage	ma 09-03-20	on 18-03-20													
48		Gulvvarmeslanger	7 dage	ti 10-03-20	on 18-03-20													
49		Støbning af slidlagsgulve	7 dage	to 19-03-20	fr 27-03-20													
50		Stålskinner til gipsvægge	7 dage	ma 30-03-20	ti 07-04-20													
51		Gipsbeklædning én side	7 dage	ma 30-03-20	ti 07-04-20													
52		Tekniske installationer i gipsvægge og øvrige vægge (EI , VVS , Ventilation , CTS)	10 dage	on 01-04-20	to 16-04-20													
53		Lukning af gipsvægge (isolering + gips på side 2)	10 dage	ti 07-04-20	on 22-04-20													
54		VENT., VVS + EL installationer over systemlofter (VENT, EI og VVS)	15 dage	ma 13-04-20	fr 01-05-20													
55		Malerarbejder, vægge inden systemlofter	10 dage	ma 27-04-20	ma 11-05-20													
56		Montage af Loftskinner, systemlofter samt øvrige færdige lofter	15 dage	ma 04-05-20	ma 25-05-20													
57		Gulvbelægninger	10 dage	ma 25-05-20	fr 05-06-20													
58		Montage af indv døre, skydedøre, foldevægge, samt glaspartier	15 dage	ma 01-06-20	fr 19-06-20													
59		Montage af lister, gerigter , fugning etc	10 dage	ma 08-06-20	fr 19-06-20													
60		Øvrige malerarbejder	7 dage	ma 22-06-20	ti 30-06-20													
61		Indvendig aptering (Sanitet - EL - Ventilation - CTS - inventar)	10 dage	ma 29-06-20	fr 10-07-20													
62		Etape Syd , 1. Sal Indvendige arbejder	89 dage	to 19-03-20	fr 24-07-20													
63		Gulvisolering, armering	10 dage	to 19-03-20	on 01-04-20													
64		Gulvvarmeslanger	9 dage	fr 20-03-20	on 01-04-20													
65		Støbning af slidlagsgulve	10 dage	to 02-04-20	fr 17-04-20													
66		Stålskinner til gipsvægge	8 dage	ma 20-04-20	on 29-04-20													
67		Gipsbeklædning én side	8 dage	ma 20-04-20	on 29-04-20													
68		Tekniske installationer i gipsvægge og øvrige vægge (EI , VVS , Ventilation , CTS)	10 dage	ma 27-04-20	ma 11-05-20													
69		Lukning af gipsvægge (isolering + gips på side 2)	10 dage	ma 04-05-20	ma 18-05-20													
70		VENT., VVS + EL installationer over systemlofter (VENT, EI og VVS)	15 dage	ma 11-05-20	fr 29-05-20													
71		Malerarbejder, vægge inden systemlofter	10 dage	ma 25-05-20	fr 05-06-20													
72		Montage af Loftskinner, systemlofter samt øvrige færdige lofter	15 dage	ma 01-06-20	fr 19-06-20													
73		Gulvbelægninger	10 dage	ma 08-06-20	fr 19-06-20													
74		Montage af indv døre, skydedøre, foldevægge, samt glaspartier	15 dage	ma 15-06-20	fr 03-07-20													
75		Montage af lister, gerigter , fugning etc	10 dage	ma 22-06-20	fr 03-07-20													
76		Øvrige malerarbejder	7 dage	ma 29-06-20	ti 07-07-20													
77		Indvendig aptering (Sanitet - EL - Ventilation - CTS - inventar)	10 dage	ma 13-07-20	fr 24-07-20													
78			1 dag?	ma 20-01-20	ma 20-01-20													
79		Råhusarbejder - Bygn. Del 3 (Mellembygning):	35 dage	ma 20-01-20	on 11-03-20													
80		Levering / montering af stål-trapezplader og alt øvrigt stål	10 dage	ma 20-01-20	fr 31-01-20													

Projekt: Ny Skole Skærbæk - U
Dato: ma 27-01-20

Opgave		Projektoversigt		Manuel opgave		Kun start		Deadline	
Opdeling		Inaktiv opgave		Kun varighed		Kun slutdato		Fremdrift	
Milepæl		Inaktiv milepæl		Manuel oversigtsopløftning		Eksterne opgaver		Manuel status	
Hovedopgave		Inaktiv oversigt		Manuel oversigt		Ekstern milepæl			

Id	Opgavetitel	Opgavenavn	Varighed	Startdato	Slutdato	v 19				dec 19				jan 20			
						04-11	11-11	18-11	25-11	02-12	09-12	16-12	23-12	30-12	06-01	13-01	20-01
81		Komplettering - Bygn. Del 3 (Mellebygning):	41 dage	ma 03-02-20	to 02-04-20												
82		Montage af trærem - TØ	1 dag	ma 03-02-20	ma 03-02-20												
83		Tagdækning, dampspærre	4 dage	ti 04-02-20	fr 07-02-20												
84		Tagdækning, Isolering + underpap og overpap samt inddækninger	15 dage	to 06-02-20	ma 02-03-20												
85		Spær og tagarbejder + ovenlyskasser (incl spær over nord og sybygninger)	40 dage	ti 04-02-20	to 02-04-20												
86		Facader, incl paneler, isolering (incl facader over nord og sybygninger)	40 dage	ti 04-02-20	to 02-04-20												
87		Mellebygning Indvendige arbejder	104 dage	ma 06-04-20	ti 01-09-20												
88		Gulvisolering, armering	7 dage	ma 06-04-20	to 16-04-20												
89		Gulvvarmeslanger	6 dage	ti 07-04-20	to 16-04-20												
90		Støbning af slidlagsgulve	5 dage	fr 17-04-20	to 23-04-20												
91		Stålskinner til gipsvægge	5 dage	ma 27-04-20	fr 01-05-20												
92		Gipsbeklædning én side	5 dage	ma 27-04-20	fr 01-05-20												
93		Tekniske installationer i gipsvægge og øvrige vægge (El , VVS , Ventilation , CTS)	10 dage	ma 04-05-20	ma 18-05-20												
94		Lukning af gipsvægge (isolering + gips på side 2)	8 dage	on 06-05-20	ma 18-05-20												
95		VENT., VVS + EL installationer under tagdæk (VENT, El og VVS)	15 dage	on 20-05-20	ti 09-06-20												
96		Malerarbejder, vægge inden systemlofter	10 dage	ma 01-06-20	fr 12-06-20												
97		Montage af Loftskinner, systemlofter samt øvrige færdige lofter	15 dage	ma 15-06-20	fr 03-07-20												
98		Gulvbelægninger	7 dage	ma 27-07-20	ti 04-08-20												
99		Montage af indv døre, skydedøre, foldevægge, samt glaspartier	10 dage	ma 03-08-20	fr 14-08-20												
100		Montage af lister, gerigter , fugning etc	7 dage	to 06-08-20	fr 14-08-20												
101		Øvrige malerarbejder	8 dage	ma 17-08-20	on 26-08-20												
102		Indvendig aptering (Sanitet - EL - Ventilation - CTS - inventar)	7 dage	ma 24-08-20	ti 01-09-20												
103			1 dag?	ma 20-01-20	ma 20-01-20												
104		Indvendig håndværker-rengøring	3 dage	on 02-09-20	fr 04-09-20												
105			1 dag?	ma 20-01-20	ma 20-01-20												
106		Afleveringsproces: (INDVENDIG)	22 dage	on 02-09-20	to 01-10-20												
107		Indreguleringer, Tests og programmering	19 dage	on 02-09-20	ma 28-09-20												
108		Mangelgennemgang	2 dage	ma 07-09-20	ti 08-09-20												
109		Mangeludbedringer	15 dage	on 09-09-20	ti 29-09-20												
110		Driftsinstruktioner til Driftsorganisation	2 dage	ti 29-09-20	on 30-09-20												
111		Gennemgang af KS- og D&V materiale	2 dage	ti 29-09-20	on 30-09-20												
112		Aflevering	2 dage	to 01-10-20	fr 02-10-20												
113			160 dage	ma 10-02-20	ma 28-09-20												
114		Udvendige anlægsarbejder , alle etaper, herunder skure i udv arealer	160 dage	ma 10-02-20	ma 28-09-20												
115			1 dag?	ma 20-01-20	ma 20-01-20												
116		Udvendige tømrer-arbejder , alle etaper:	164 dage	ma 10-02-20	fr 02-10-20												
117		Montage af udv vinduer og døre , Nord	10 dage	ma 10-02-20	on 26-02-20												
118		Montage af udv vinduer og døre , Syd	10 dage	ma 24-02-20	fr 06-03-20												
119		Montage af udv vinduer og døre , Mellebygning	7 dage	ma 09-03-20	ti 17-03-20												
120		Alulysninger, krydsfiner og udv træbeklædning	25 dage	ma 23-03-20	ti 28-04-20												

Projekt: Ny Skole Skærbæk - U Dato: ma 27-01-20	Opgave		Projektoversigt		Manuel opgave		Kun start		Deadline	
	Opdeling		Inaktiv opgave		Kun varighed		Kun slutdato		Fremdrift	
	Milepæl		Inaktiv milepæl		Manuel oversigtsopløftning		Eksterne opgaver		Manuel status	
	Hovedopgave		Inaktiv oversigt		Manuel oversigt		Ekstern milepæl			

5677993#0 - 06 Ekstra regninger / Opfølgning HS

Fra: Henning Skriver [hs@kraftman.dk]
Til: Henrik Villefrance [hv@friis-moltke.dk]; Sune Bundesen [sb32@toender.dk]; Morten Høier [moh@taekker.dk]; Lars Mathiesen [lm@fmbyggningsdrift.dk]
Cc: Jan M. Løper [adm@kraftman.dk]; Tommy Schneider [ts@kraftman.dk]
Sendt dato: 27-01-2020 22:33
Modtaget Dato: 27-01-2020 22:33
Vedrørende: SV: Skærbæk - Ekstra regninger / Opfølgning HS

Hej Henrik

[Underlæggende frist er nu overskredet](#)

Firma Kraftman kommer i morgen med et oplæg til jer vedr. på foringer og ændringer af ydervægge fra accept. I har ikke accepteret fristen i sidste uge fredag om vores oplæg hvorfor vi nu må bede den uvillige om at svare på

- Ændringer fra 50x175 igangsat med påforinger jf. mail (oplæg på ændring af tømmer medtages særskilt)
- Tilføjelse af BMF beslag og søm jf. min skitse i maj indbygget i hoved accept
- Tilføjelse af 100 % ekstra tømmer fra c/c 1000 mm til c/c 600 mm
- Tilføjelse af ABR beslag grundet ændring fra c/c 1200 mm til c/c 800 mm inkl. bolte og søm heri
- Tilføjelse af BMF beslag i top

Alt i alt nulstilles de tidligere priser på denne del og det er faktum vi arbejder ud fra nu – Du blev advaret om at det ikke ville være en fordel for bygherre

Men vi accepterer jeres beslutning og sponsorer gerne de to bolte i de beslag vil havde med – blot du betaler resten

Ses i morgen

Med venlig hilsen

Henning Skriver
BYGNINGSKONSTRUKTØR BTH

KRAFTMAN A/S
T: 74622060
F: 7462 2080

kraftman logo lille 2017

www.kraftman.dk

Fra: Henning Skriver
Sendt: 23. januar 2020 07:45
Til: Henrik Villefrance; Sune Bundesen; Morten Høier; Lars Mathiesen
Cc: Jan Løper; Tommy Schneider
Emne: SV: Skærbæk - Ekstra regninger / Opfølgning HS

Hej Henrik

Trist mail du sender

Hvis du gerne vil bruge en masse penge på jurister siger du bare til – bare du betaler såfremt du får uret (også advokat)

Vedlagt er noget dokumentation fra mig – bare rolig har en hel mappe af dette

- Vi har en skriftlig aftale med bygherre om at alle ændringer tages på aftalesedler
- Vi har en skriftlig aftale med Byggeledelse at vi skal bygge og får honorering for arbejdet
- Vi har løbende dialog med morten omkring stolper helt ind til 11.11.2019
- I maj måned 2019 bliver I bedt om at opdaterer tegninger og aktiverer sparerunden – Som I sikkert har fået flere penge for ved bygherre
- Dette lykkes ikke hvorfor vi er blevet skriftligt lovet at vi har fuldfærdige bygbare tegninger fra rådgiver seneste uge 34 – 21 aug 2019 som vi bygger efter
- Vi starter 09.10.2019 derude og har som fremsendt bilag fra Bygma bestilt tømmer i Sverige 2-3 uger inden
- Tegninger bliver rettet den (ING) 30.10.2019 – og arkitekt har stadig pr. 11.11.2019 ikke rettet sine
- På tegninger fremgår det at der skal være 36 cm fra bagkant element til sokkelpuds
- Vi er nød til at måle fra sokkel idet vi eller ikke kan lave en flot løsning ved sokkel puds
- Jeg kunne forstå på alu/alu manden at det heller ikke lykkes med hans karmdybder at få det til at passe med tegninger/sokkel – også træls når disse er bekræftet og hjemkommet – status ukendt

VDERE FORLØB:

Når I ikke vil anerkende mit forslag inden fredag - syntes jeg vi gør følgende:
I sender en aftaleseddel på det vi er enige om jf. AB-92

Jeg går tilbage og sender en ekstra regninger på alt det som ikke er med i accept (tror ikke det bliver billigere for bygherre)
Samtlige stolper som i forhold til accept er rettet fra c/c 1000 til c/c 600 (fra 145 mm til 175) (påført på 70 mm forringer jf. mails i nov.) –
Alene dette medfører en masse vinkelbeslag og søm og skruer og Specialskruer (lifleje etc) – jeg laver en opgørelse helt ned på skrue
niveau – I min accept skulle den lette væg blot fastgøres i underkant spær og ABR beslag c/c 1200 mm

Dette medfører alene massive antal søjler + 0,5 EKSTRA ABR beslag pr/m² + x ekstra 2 bolte (gange hele facaden)– I er kun blevet
præcenteret for bolte af høflighed fra os (dvs. vi har betalt samtlige beslag)

På denne regning vil også et hvert sømbeslag blive påført som ikke fremgår af min accept og senere af dine tegninger på daværende
tidspunkt (revision 1

Ligesom de ekstra murremme & dimensioner - du har tegnet ind som jeg ikke gjorde i maj - ikke have med i min pris – også med bolte og
fastgørelse

Nu bestemmer I hvor langt I vil køre det ud

Ydermere:

Igen er det skræmmende at I lover opdatering af lofter mv til den 6 jan 2020 – i går rykkede jeg igen – det lægger og roder rundt på
teknisk forespørgelse tilbage til nov 2019 – med ny frist start januar

I lovede at svare og sende referat ud af vores møde i sidste uge seneste fremdag i sidste uge – DETTE er heller ikke sket
Vi bad udtrykkeligt om instrukser til hvordan vi skulle bygge resten af skolen med deadline sidste fredag– igen ingen svar fra jer – jeg har
skriftligt IGEN bekræftet for jer at vi bygger i god tro – Vi render 10 mand derude – vil I have vi skal spille kort ?

Jeg bekræftede også for jer at alle fradrag er nulstillet til sagen er afklaret

Jeg har bedst Tommy tjekke afstand fra Elementer til sokkelpuds og forbeholde mig retten til at eftersende dette

Alene sokkel tegning AX 502 E0 er revideret 11 gange siden udbud – håber I selv kan finde rundt i sagen – vi har taget forbehold for fejl
som følge at IKKE tegninger findes

Tyg lige på dette og fortæl mig om vi skal tage kampen – jeg vil mene at du har en temmelig dårlig sag – men det vil jeg lade dig afgøre
Jeg vil som direktør have en afklaring på mit massive udlæg inden fredag kl 10 – Idet vi skal sende aconto på udført arbejde

Lidt morgen læsning er vedlagt

Med venlig hilsen

Henning Skriver
BYGNINGSKONSTRUKTØR BTH

KRAFTMAN A/S

T:74622060

F:7462 2080

kraftman logo lille 2017



www.kraftman.dk

Fra: Henrik Villefrance [mailto:hv@friis-moltke.dk]

Sendt: 22. januar 2020 09:09

Til: Sune Bundesen; Henning Skriver; Morten Høier; Lars Mathiesen

Emne: VS: Skærbæk - Ekstra regninger

Hej Sune

Vi har fået denne mail fra tømmerne, vi mener ikke at han er berettiget til ekstra betaling. Jf. tidligere mail fra mig.

Vi mener at han skal have for forskellen mellem 45x150 mm som er i besparelse og til 45x220 mm som ING skriver, dette har vi dog ikke en pris på
endnu.

(Tidligere mail)

Vi har lige gennemgået de 2 ekstra regninger vi var uenige om med tømmerne.

Vi afviser ekstra regningen på boltene da tømmerne selv har beskrevet beslaget (Simson ABR 220)

Efter producentens anvisning skal de mont. Med 2 stk bolte det er standart. Det er der ikke ændret på efter underskrift på kontrakt.

Morten kan evt. sende opfølgende dokumentation fra Simson

Ekstra regning for på forring acceptere vi foreløbig, med det forbehold at tømmerne sender dokumentation for at han ikke kunne nå at ændre tømmer fra 175 mm til 220 mm før mail fra ING. D. 26-09-2019
Tømmerne er selvfølgelig berigtiget til ekstra betaling ved at gå fra 150 mm (i kontrakt) til 220 mm spær træ. Det er på foringen vi er i tvivl om han kunne have undgået
(lavet ordren om til 220 mm inden bestilling)
Dette gælder også for de efterfølgende leveringer.
Henning sender ordrebekræftelse for bestilling. Første levering er sket d. 11-10-19

Vil i acceptere ekstra regning ? eller vil i have en jurist til at kigge på sagen ? Vi kan ikke blive enig med tømmerne.

Med venlig hilsen | Kind regards
FRIIS & MOLTKE A/S

Henrik Villefrance
Projektleder

Fra: Henning Skriver <hs@kraftman.dk>

Sendt: 21. januar 2020 14:00

Til: Henrik Villefrance <hv@friis-moltke.dk>; Sune Bundesen <sb32@toender.dk>; Lars Mathiesen <lm@fmbygningsdrift.dk>; Thomas Ushus <tbu@friis-moltke.dk>; Morten Høier <moh@taekker.dk>

Cc: Jan M. Løper <adm@kraftman.dk>

Emne: SV: Skærbæk - Ekstra regninger

Hej Henrik

Vi accepterer naturligvis ikke jeres afgørelse – derfor er vi enige om at vi er uenige – og indstiller til sagkyndig beslutning ?– ligeledes blev det aftalt på møde (når vi ikke kan stole på hinanden i skrift og tale – VIL der ikke blive lavet ekstra arbejde uden aftalte sedler underskrevet – tidsplan eller ej.

Der er lavet en klar aftalt med byggeledelse om at sætte i gang – og det med 2 bolter og 5/6 BMF beslag var ikke aftalt da vi kørte sparerunden og ej heller ikke bygget ind i min accept til bygherre – som i øvrigt bekræftede at alt ekstra skulle tages senere – vi har i øvrigt spurgt om vi skulle stoppe eller fortsætte – hvor byggeledelse skrive – SÆT I GANG

Det var i maj måneden rådgiver skulle reagerer og **IKKE 26.09.2019**
Der findes utalige mail at absolutte sidste rettelser var inden uge 34 - 2020

Bygherre har ligeledes modtaget en stor besparelse på At limtræ og bygnings stål blev nulstillet – vores væg har aldrig være statisk – idet det var paroc elementer heller ikke

I øvrigt har I **Igen** ikke kommet med det aftalt med frist sidste fredag – afstand med tømmer som mangler at blive monteret – dermed arbejde vi videre i god tro

Vedlagt er mail fra Bygma som dermed dokumenterer 3 uger leveringstid fra Sverige

Vi imødeser vores betalt for aftalt ekstra arbejder

Med venlig hilsen

Henning Skriver
BYGNINGSKONSTRUKTØR BTH

KRAFTMAN A/S
T: 74622060
F: 7462 2080

kraftman logo lille 2017



www.kraftman.dk

Fra: Henrik Villefrance <hv@friis-moltke.dk>

Sendt: 17. januar 2020 13:10

Til: Sune Bundesen <sb32@toender.dk>; Lars Mathiesen <lm@fmbygningsdrift.dk>; Thomas Ushus <tbu@friis-moltke.dk>; Morten Høier <moh@taekker.dk>; Henning Skriver <hs@kraftman.dk>

Emne: Skærbæk - Ekstra regninger

Hej Sune

Vi har lige gennemgået de 2 ekstra regninger vi var uenige om med tømmerne.

(Se vedhæftet)

Vi afviser ekstra regningen på boltene da tømmerne selv har beskrevet beslaget (Simson ABR 220)

Efter producentens anvisning skal de mont. Med 2 stk bolte det er standart. Det er der ikke ændret på efter underskrift på kontrakt.
Morten kan evt. sende opfølgende dokumentation fra Simson

Ekstra regning for på forring acceptere vi foreløbig, med det forbehold at tømmerne sender dokumentation for at han ikke kunne nå at ændre tømmer fra 175 mm til 220 mm før mail fra ING. D. 26-09-2019
Tømmerne er selvfølgelig berigtiget til ekstra betaling ved at gå fra 150 mm (i kontrakt) til 220 mm spær træ. Det er på foringen vi er i tvivl om han kunne have undgået
(lavet ordren om til 220 mm inden bestilling)
Dette gælder også for de efterfølgende leveringer.
Henning sender ordrebekræftelse for bestilling. Første levering er sket d. 11-10-19

Med venlig hilsen | Kind regards
FRIIS & MOLTKE A/S

Henrik Villefrance
Projektleder

Direkte/mobil: (+45) 41 94 70 57
hv@friis-moltke.dk

Jeg er på skiferie d.2- 9 Dec

FM_logo_NEW

Aaboulevarden 1, 8000 Aarhus C
Tel: (+45) 72 10 00 52

www.friis-moltke.dk

[Facebook](#) · [LinkedIn](#)

5660276#0 - 06 Ekstra regninger Opfølgning HS

Fra: Henrik Villefrance [hv@friis-moltke.dk]
Til: Henning Skriver [hs@kraftman.dk]; Morten Høier [moh@taekker.dk]; Sune Bundesen [sb32@toender.dk]
Sendt dato: 28-01-2020 07:28
Modtaget Dato: 28-01-2020 07:28
Vedrørende: SV: Skærbæk - Ekstra regninger / Opfølgning HS
Vedhæftninger: image001_44.jpg
image002_121.png

Hej Henning

Jeg kigger på det.

Du skal selvfølgelig have for det der er ekstra.

Jeg tjekker dine priser i V&S pris bog.

@ Morten vil du også se om de ekstra ting Henning skriver ikke er med i udbuddet (Besparelsen)

- Ændringer fra 50x175 igangsat med påforinger jf. mail (oplæg på ændring af tømmer medtages særskilt)
- Tilføjelse af BMF beslag og søm jf. min skitse i maj indbygget i hoved accept
- Tilføjelse af 100 % ekstra tømmer fra c/c 1000 mm til c/c 600 mm
- Tilføjelse af ABR beslag grundet ændring fra c/c 1200 mm til c/c 800 mm inkl. bolte og søm heri
- Tilføjelse af BMF beslag i top

Med venlig hilsen | Kind regards
FRIIS & MOLTKE A/S

Henrik Villefrance
Projektleder

Fra: Henning Skriver <hs@kraftman.dk>
Sendt: 27. januar 2020 22:33
Til: Henrik Villefrance <hv@friis-moltke.dk>; Sune Bundesen <sb32@toender.dk>; Morten Høier <moh@taekker.dk>; Lars Mathiesen <lm@fmbyggningsdrift.dk>
Cc: Jan M. Løper <adm@kraftman.dk>; Tommy Schneider <ts@kraftman.dk>
Emne: SV: Skærbæk - Ekstra regninger / Opfølgning HS

Hej Henrik

[Underlæggende frist er nu overskredet](#)

Firma Kraftman kommer i morgen med et oplæg til jer vedr. på foringer og ændringer af ydervægge fra accept
I har ikke accepteret fristen i sidste uge fredag om vores oplæg hvorfor vi nu må bede den uvillige om at svare på

- Ændringer fra 50x175 igangsat med påforinger jf. mail (oplæg på ændring af tømmer medtages særskilt)
- Tilføjelse af BMF beslag og søm jf. min skitse i maj indbygget i hoved accept
- Tilføjelse af 100 % ekstra tømmer fra c/c 1000 mm til c/c 600 mm
- Tilføjelse af ABR beslag grundet ændring fra c/c 1200 mm til c/c 800 mm inkl. bolte og søm heri
- Tilføjelse af BMF beslag i top

Alt i alt nulstilles de tidligere priser på denne del og det er faktum vi arbejder ud fra nu – Du blev advaret om at det ikke ville være en fordel for bygherre

Men vi accepterer jeres beslutning og sponsorer gerne de to bolte i de beslag vil havde med – blot du betaler resten

Ses i morgen

Med venlig hilsen

Henning Skriver
BYGNINGSKONSTRUKTØR BTH

KRAFTMAN A/S
T: 74622060
F: 7462 2080



Solidt byggeri ...

329

Fra: Henning Skriver
Sendt: 23. januar 2020 07:45
Til: Henrik Villefrance; Sune Bundesen; Morten Høier; Lars Mathiesen
Cc: Jan Løper; Tommy Schneider
Emne: SV: Skærbæk - Ekstra regninger / Opfølgning HS

Hej Henrik

Trist mail du sender

Hvis du gerne vil bruge en masse penge på jurister siger du bare til – bare du betaler såfremt du får uret (også advokat)

Vedlagt er noget dokumentation fra mig – bare rolig har en hel mappe af dette

- Vi har en skriftlig aftale med bygherre om at alle ændringer tages på aftalesedler
- Vi har en skriftligt aftale med Byggeledelse at vi skal bygge og får honorering for arbejdet
- Vi har løbende dialog med morten omkring stolper helt ind til 11.11.2019
- I maj måned 2019 bliver I bedt om at opdaterer tegninger og aktiverer sparerunden – **Som I sikkert har fået flere penge for ved bygherre**
- Dette lykkes ikke hvorfor vi er blevet skriftligt lovet at vi har fuldfærdige bygbare tegninger fra rådgiver seneste uge 34 – 21 aug 2019 som vi bygger efter
- Vi starter 09.10.2019 derude og har som fremsendt bilag fra Bygma bestilt tømmer i Sverige 2-3 uger inden
- Tegninger bliver rettet den (ING) 30.10.2019 – og arkitekt har stadig pr. 11.11.2019 ikke rettet sine
- På tegninger fremgår det at der skal være 36 cm fra bagkant element til sokkelpuds
- Vi er nød til at måle fra sokkel idet vi eller ikke kan lave en flot løsning ved sokkel puds
- Jeg kunne forstå på alu/alu manden at det heller ikke lykkes med hans karmdybder at få det til at passe med tegninger/sokkel – også træls når disse er bekræftet og hjemkommet – status ukendt

VDERE FORLØB:

Når I ikke vil anerkende mit forslag inden fredag - syntes jeg vi gør følgende:
I sender en aftaleseddel på det vi er enige om jf. AB-92

Jeg går tilbage og sender en ekstra regninger på alt det som ikke er med i accept (tror ikke det bliver billigere for bygherre)
Samtlige stolper som i forhold til accept er rettet fra c/c 1000 til c/c 600 (fra 145 mm til 175) (påført på 70 mm foringer jf. mails i nov.) – Alene dette medfører en masse vinkelbeslag og søm og skruer og Specialskruer (liftleje etc) – jeg laver en opgørelse helt ned på skruer niveau – I min accept skulle den lette væg blot fastgøres i underkant spær og ABR beslag c/c 1200 mm

Dette medfører alene massive antal søjler + 0,5 EKSTRA ABR beslag pr/m² + x ekstra 2 bolte (gange hele facaden)– I er kun blevet præcenteret for bolte af høflighed fra os (dvs. vi har betalt samtlige beslag)

På denne regning vil også et hvert sømbeslag blive påført som ikke fremgår af min accept og senere af dine tegninger på daværende tidspunkt (revision 1
Ligesom de ekstra murremme & dimensioner - du har tegnet ind som jeg ikke gjorde i maj - ikke have med i min pris – også med bolte og fastgørelse

Nu bestemmer I hvor langt I vil køre det ud

Ydermere:

Igen er det skræmmende at I lover opdatering af lofter mv til den 6 jan 2020 – i går rykkede jeg igen – det lægger og roder rundt på teknisk forespørgelse tilbage til nov 2019 – med ny frist start januar

I lovede at svare og sende referat ud af vores møde i sidste uge seneste fremdag i sidste uge – DETTE er heller ikke sket
Vi bad udtrykkeligt om instrukser til hvordan vi skulle bygge resten af skolen med deadline sidste fredag– igen ingen svar fra jer – jeg har skriftligt IGEN bekræftet for jer at vi bygger i god tro – Vi render 10 mand derude – vil I have vi skal spille kort ?

Jeg bekræftede også for jer at alle fradrag er nulstillet til sagen er afklaret
Jeg har bedst Tommy tjekke afstand fra Elementer til sokkelpuds og forbeholde mig retten til at eftersende dette
Alene sokkel tegning AX 502 E0 er revideret **11 gange** siden udbud – håber I selv kan finde rundt i sagen – vi har taget forbehold for fejl som følge at IKKE tegninger findes

Tyg lige på dette og fortæl mig om vi skal tage kampen – jeg vil mene at du har en temmelig dårlig sag – men det vil jeg lade dig afgøre
Jeg vil som direktør have en afklaring på mit massive udlæg inden fredag kl 10 – Idet vi skal sende aconto på udført arbejde

Lidt morgen læsning er vedlagt

Med venlig hilsen



Solidt byggeri ...

www.kraftman.dk

Fra: Henrik Villefrance [<mailto:hv@friis-moltke.dk>]
Sendt: 22. januar 2020 09:09
Til: Sune Bundesen; Henning Skriver; Morten Høier; Lars Mathiesen
Emne: VS: Skærbæk - Ekstra regninger

Hej Sune

Vi har fået denne mail fra tømmerne, vi mener ikke at han er berettiget til ekstra betaling. Jf. tidligere mail fra mig.

Vi mener at han skal have for forskellen mellem 45x150 mm som er i besparelse og til 45x220 mm som ING skriver, dette har vi dog ikke en pris på endnu.

(Tidligere mail)

Vi har lige gennemgået de 2 ekstra regninger vi var uenige om med tømmerne.

Vi afviser ekstra regningen på boltene da tømmerne selv har beskrevet beslaget (Simson ABR 220)

Efter producentens anvisning skal de mont. Med 2 stk bolte det er standart. Det er der ikke ændret på efter underskrift på kontrakt.

Morten kan evt. sende opfølgende dokumentation fra Simson

Ekstra regning for på forring acceptere vi foreløbig, med det forbehold at tømmerne sender dokumentation for at han ikke kunne nå at ændre tømmer fra 175 mm til 220 mm før mail fra ING. D. 26-09-2019

Tømmerne er selvfølgelig berigtiget til ekstra betaling ved at gå fra 150 mm (i kontrakt) til 220 mm spær træ. Det er på foringen vi er i tvivl om han kunne have undgået

(lavet ordren om til 220 mm inden bestilling)

Dette gælder også for de efterfølgende leveringer.

Henning sender ordrebekræftelse for bestilling. Første levering er sket d. 11-10-19

Vil i acceptere ekstra regning ? eller vil i have en jurist til at kigge på sagen ? Vi kan ikke blive enig med tømmerne.

Med venlig hilsen | Kind regards
FRIIS & MOLTKE A/S

Henrik Villefrance
Projektleder

Fra: Henning Skriver <hs@kraftman.dk>
Sendt: 21. januar 2020 14:00
Til: Henrik Villefrance <hv@friis-moltke.dk>; Sune Bundesen <sb32@toender.dk>; Lars Mathiesen <lm@fmbyggningsdrift.dk>; Thomas Ushus <tbu@friis-moltke.dk>; Morten Høier <moh@taekker.dk>
Cc: Jan M. Løper <adm@kraftman.dk>
Emne: SV: Skærbæk - Ekstra regninger

Hej Henrik

Vi accepterer naturligvis ikke jeres afgørelse – derfor er vi enige om at vi er uenige – og indstiller til sagkyndig beslutning ?– ligeledes blev det aftalt på møde (når vi ikke kan stole på hinanden i skrift og tale – VIL der ikke blive lavet ekstra arbejde uden aftalte sedler underskrevet – tidsplan eller ej.

Der er lavet en klar aftalt med byggeledelse om at sætte i gang – og det med 2 bolter og 5/6 BMF beslag var ikke aftalt da vi kørte sparerunden og ej heller ikke bygget ind i min accept til bygherre – som i øvrigt bekræftede at alt ekstra skulle tages senere – vi har i øvrigt spurgt om vi skulle stoppe eller fortsætte – hvor byggeledelse skrive – SÆT I GANG

Det var i maj måneden rådgiver skulle reagerer og **IKKE 26.09.2019**
Der findes utalige mail at absolutte sidste rettelse var inden uge 34 - 2020

Bygherre har ligeledes modtaget en stor besparelse på At limtræ og bygnings stål blev nulstillet – vores væg har aldrig være statisk – idet det var paroc elementer heller ikke

I øvrigt har I **Igen** ikke kommet med det aftalt med frist sidste fredag – afstand med tømmer som mangler at blive monteret – dermed arbejde vi videre i god tro

Vedlagt er mail fra Bygma som dermed dokumenterer 3 uger leveringstid fra Sverige

Vi imødeser vores betalt for aftalt ekstra arbejder

Med venlig hilsen

SGY

Henning Skriver
BYGNINGSKONSTRUKTØR BTH

KRAFTMAN A/S
T: 74622060
F: 7462 2080



Solidt byggeri ...

www.kraftman.dk

Fra: Henrik Villefrance <hv@friis-moltke.dk>

Sendt: 17. januar 2020 13:10

Til: Sune Bundesen <sb32@toender.dk>; Lars Mathiesen <lm@fmbyggningsdrift.dk>; Thomas Ushus <tbu@friis-moltke.dk>; Morten Høier <moh@taekker.dk>; Henning Skriver <hs@kraftman.dk>

Emne: Skærbæk - Ekstra regninger

Hej Sune

Vi har lige gennemgået de 2 ekstra regninger vi var uenige om med tømmerne.

(Se vedhæftet)

Vi afviser ekstra regningen på boltene da tømmerne selv har beskrevet beslaget (Simson ABR 220)

Efter producentens anvisning skal de mont. Med 2 stk bolte det er standart. Det er der ikke ændret på efter underskrift på kontrakt.

Morten kan evt. sende opfølgende dokumentation fra Simson

Ekstra regning for på forring acceptere vi foreløbig, med det forbehold at tømmerne sender dokumentation for at han ikke kunne nå at ændre tømmer fra 175 mm til 220 mm før mail fra ING. D. 26-09-2019

Tømmerne er selvfølgelig berigtiget til ekstra betaling ved at gå fra 150 mm (i kontrakt) til 220 mm spær træ. Det er på foringen vi er i tvivl om han kunne have undgået

(lavet ordren om til 220 mm inden bestilling)

Dette gælder også for de efterfølgende leveringer.

Henning sender ordrebekræftelse for bestilling. Første levering er sket d. 11-10-19

Med venlig hilsen | Kind regards
FRIIS & MOLTKE A/S

Henrik Villefrance
Projektleder

Direkte/mobil: (+45) 41 94 70 57
hv@friis-moltke.dk

Jeg er på skiferie d.2 - 9 Dec



Aaboulevarden 1, 8000 Aarhus C
Tel: (+45) 72 10 00 52

www.friis-moltke.dk

[Facebook](#) · [LinkedIn](#)



Solidt byggeri ...

 FRIIS & MOLTKE
ARCHITECTS

5677970#0 06 finværksted afløsning

Fra: Kasper Fønnesbæk [kf@taekker.dk]
Til: Thomas Ushus [tbu@friis-moltke.dk]
Cc: Ingri B. Løvslogen [ibl@friis-moltke.dk]; Lars Mathiesen (lm@fmbygningsdrift.dk) [lm@fmbygningsdrift.dk]; Sune Bundesen [sb32@toender.dk]
Sendt dato: 28-01-2020 07:33
Modtaget Dato: 28-01-2020 07:33
Vedrørende: Re: SV: Skærbæk skole - finværksted

Hej Thomas

Tak for svar, det giver jeg videre til vvs og beder om en merpris for alternativt armatur.

Med venlig hilsen

Kasper Fønnesbæk
Tækker Rådgivende Ingeniører A/S

Den 27. jan. 2020 kl. 11.41 skrev Thomas Ushus <tbu@friis-moltke.dk>:

Hej Kasper.

Jeg har spurgt bygherre - og skolen - og de vil gerne have det som det er tegnet. Dvs. armaturer placeret på vask. I forhold til svingtud eller ej, så må du godt få en merpris på armaturer med svingtud. Så kan BH tage en kvalificeret beslutning om netop dette.

Med venlig hilsen | Kind regards
FRIIS & MOLTKE A/S

Thomas Brøndum Ushus

-----Oprindelig meddelelse-----

Fra: Kasper Fønnesbæk <kf@taekker.dk>

Sendt: 16. januar 2020 15:40

Til: Thomas Ushus <tbu@friis-moltke.dk>

Cc: Ingri B. Løvslogen <ibl@friis-moltke.dk>; Lars Mathiesen (lm@fmbygningsdrift.dk) <lm@fmbygningsdrift.dk>

Emne: VS: Skærbæk skole - finværksted

Hej Thomas

Jeg snakkede med vvs'eren i sidste uge angående vaskerende i Finværkstedet. Han spurgte om der ønskes en løsning med armaturer monteret på vask eller på væg.

Jeg henviste til Jeres rumtegning hvor der er vist placering på vask.

Vi snakkede også om armaturtypen, hvor han nævnte det kunne være en fordel med et armatur med svingtud i den type lokale. Er det noget vi skal spørge efter en pris på eller hvad synes i?

De bedste hilsner
Mit freundlichen Grüßen
Best regards

Kasper Fønnesbæk
Civilingeniør, VVS, Energi og Indeklima
kf@taekker.dk

Tækker Rådgivende Ingeniører A/S
Toldkammeret
Hack Kampmanns Plads 1, st. tv.
8000 Aarhus C - Danmark

M +45 26759542
T +45 8619 1844
F +45 8619 1834

https://url12.mailanyone.net/v1/?m=1iw1pX-0008Ud-6E&i=57e1b682&c=JKUDsR10UfgA0ZAAgBX_n5ZIWL1Qf0Ka9G8qLNO9VnjhAaaN4r_W84kcTyMRRcyF9H4ObYAcGn0axCX4yH5U-gnMoH8R7LhDB49Qn056NktSlaXs-8UEOurLN4TC5dMOF2eeyqP9wGU05WXCIXDm5XsDL4m_ttcqjoAh_hQGOMP_f_3WK0mS69fwLV86wVZVBMUb6hCV-NdtLh-G-VCw

-----Oprindelig meddelelse-----

Fra: Thomas Kawaler <tk@jurgensen-vs.dk>

Sendt: 16. januar 2020 07:09

Til: Kasper Fønnesbæk <kf@taekker.dk>

Emne: Skærbæk skole - finværksted

Hej Kasper

Fandt du ud af med arkitekten angående med finværkstedets armaturer ?

Vi vil gerne have installationen færdig i væggen, da vi i forvejen er igang med de andre dåser ☐

Thomas k

Jürgensen VVS

Fra: Karen Marie Fisker Langkjer [kml@mgarkitekter.dk]
Til: Torben Rasmussen [torben@madsvejrup.dk]
Cc: Lars Mathiesen [lm@fmbyggningsdrift.dk]; Thomas Ushus [tbu@friis-moltke.dk]; Sune Bundesen [sb32@toender.dk]
Sendt dato: 28-01-2020 11:04
Modtaget Dato: 28-01-2020 11:04
Vedrørende: Skærbæk Skole - Anlæg; opfølgning på opstartsmøde

Hej Torben,

Lige lidt opfølgning på vores møde i torsdags:

Ang. dato for revision indeholdende hævet flade (m rød asfalt) på Kagebøl:

Jeg kan se i vores sagsmappe, at jeg har udsendt en foreløbig version af udførelsesprojektet til dig d 17.06.2019, hvor den hævde flade er indarbejdet.

Ang. Tykkelser på brædder på terrasser (48 mm) kontra på boardwalks (34 mm):

På terrasserne kommer brædderne til at være synlige fra siden af – mens de er dækket ind af en kantliste på vores boardwalks. Vi har derfor valgt, at brædderne på terrasserne skal være tykkere (48 mm), så de ikke fremstår for spinkle set fra siden. Kanterne på terrasserne er tænkt som et opholdselement, og tanken var derfor, at de skulle have et forholdsvis robust udseende – som et bænkesæde.

Det er med andre ord et æstetisk valg – ikke et konstruktivt.

Om vi skal forsøge at finde en besparelse her, må være bygherres beslutning.

Sig endelig til, hvis du har yderligere spørgsmål til materialet. Vi glæder os til at komme i gang og ser frem til et godt samarbejde ☺

Venlig hilsen

Karen Marie Fisker Langkjer

Arkitekt maa mdl

Direkte: +45 2265 8902

kml@mgarkitekter.dk



Europaplads
Mindegade 13, 3
DK-8000 Århus C
Telefon: +45 8620 3200
www.mgarkitekter.dk

NYHED

- > [Helsingør Stadion er nomineret til Årets Idrætsbyggeri 2020](#)
- > [Møller & Grønberg har sammen med MOE vundet klimaprojekt i Benløse](#)
- > [Vundet klimatilpasningsprojekt i boligområde i Ry](#)
- > [Vundet rammeaftale](#)

5678066#0 - 06 Oplæg til hovedtidsplan med afleveringstermin d

Fra: Lars Mathiesen [lm@fmbygningsdrift.dk]
Daniel Rohde Detlefsen [dde@bomichelsen.dk]; Tommy Schneider [ts@kraftman.dk]; Henning Skriver [hs@kraftman.dk]; Andreas Jensen [adj@phonixtag.dk]; Christensen Thomas (Bravida) [t.christensen@bravida.dk]; Kjems Flemming (Bravida) [flemming.kjems@bravida.dk]; Søren Jacobsen [sj@jurgensen-ws.dk]; Madsen, Daniel [daniel.madsen@gk.dk]; Egon Hofsted og Søn [mhofsted@hotmail.com]; Garant Haderslev [haderslev@garant.nu]; hso@st-skoleinventar.dk [hso@st-skoleinventar.dk]; Kristiansen Michael (Bravida) [Michael.Kristiansen@bravida.dk]; Sune Bundesen [sb32@toender.dk]; Henrik Villefrance [hv@friis-moltke.dk]; Thomas Ushus [tbu@friis-moltke.dk]

Til:

Sendt dato: 29-01-2020 07:50

Modtaget Dato: 29-01-2020 07:50

Vedrørende: Skærbæk Skole , Oplæg til hovedtidsplan med afleveringstermin d. 2 oktober 2020

Vedhæftninger: SSK - Hoved-tidsplan af 29-01-2020 , 1.pdf

Hej alle

Vedhæftet fremsendes et oplæg til en hovedtidsplan, i forlængelse af bygherrens beslutning om at udskyde afleveringen til d. 2 oktober 2020.

Læg mærke til at det er et OPLÆG, derfor vil jeg gerne have alle kommentarer retur, senest på **tirsdag d. 4 februar**, hvorefter der vil blive udarbejdet En endelig tidsplan, der vil blive drøftet på et fælles tidsplansmøde i uge 6/7 – 2020.

Jeg håber på en konstruktiv tilgang til ovenstående, således at vi kan få strikket en strømlinet tidsplan sammen, med et forhåbentligt ordentligt flow for alle.

Med venlig hilsen

Lars Mathiesen
Bygge- og Projektleder

Mobilnr.: +45 4029 9587
Mail: lm@fmbygningsdrift.dk
Web: www.fmbygningsdrift.dk

cid:image002.png@01CF62CC.A5285CD0

Hovedkontor: FM Bygningsdrift ApS Bryggergade 6A, 1. 7400 Herning	Afdeling Sverige: FM Management AB Bergaliden 11 252 23 Helsingborg
---	---

5509496#0 - 06 Rumtegninger med kommentarer sendt til rådgiver

Fra: Sune Bundesen [/O=TONDERKOM/OU=EXCHANGE ADMINISTRATIVE GROUP (FYDIBOHF23SPDLT)/CN=RECIPIENTS/CN=DL0VSB]
Til: 'Ingri B. Løvsbogen' [ibl@friis-moltke.dk]
Cc: 'Thomas Ushus' [tbu@friis-moltke.dk]
Sendt dato: 29-01-2020 08:06
Modtaget Dato: 29-01-2020 08:06
Vedrørende: SV: Skærbæk skole: Rumtegninger
Vedhæftninger: S-spprt035-20012811510.pdf

Hej Ingri

Her rumtegningerne med kommentarer fra skolen.
Har du spørgsmål kan du skrive til Klaus Fog, kifo3@toender.dk eller ringe på 74 92 82 81

Venlig hilsen

Sune Bundesen
Bygningskonsulent
Ejendomme
Teknik & Plan

Tønder Kommune
Wegners Plads 2 - 6270 Tønder
Tlf. +45 74 92 92 86 - Mobil +45 61 36 20 82 - E-mail sb32@toender.dk



OL_Logo



Fra: Ingri B. Løvsbogen [mailto:ibl@friis-moltke.dk]
Sendt: 27. januar 2020 10:33
Til: Sune Bundesen
Cc: Thomas Ushus
Emne: Skærbæk skole: Rumtegninger

Hej Sune,

Har de reviderede rumtegningerne været til gennemsyn? Vvs ingeniørerne er i gang med at projekttere efter tegningerne på Dalux.

Med venlig hilsen | Kind regards
FRIIS & MOLTKE A/S

Ingri Bollingmo Løvsbogen
Tlf.: 41947079
E-mail: ibl@friis-moltke.dk



 **Tænk på miljøet før du udskriver denne E-mail**
Husk at 3 stk. papir sparet = 1 liter vand sparet!

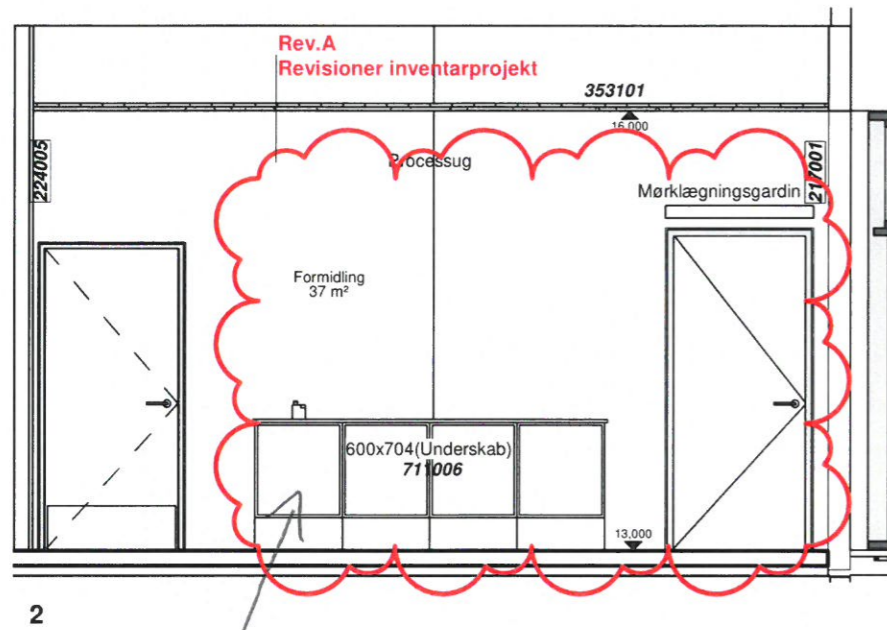
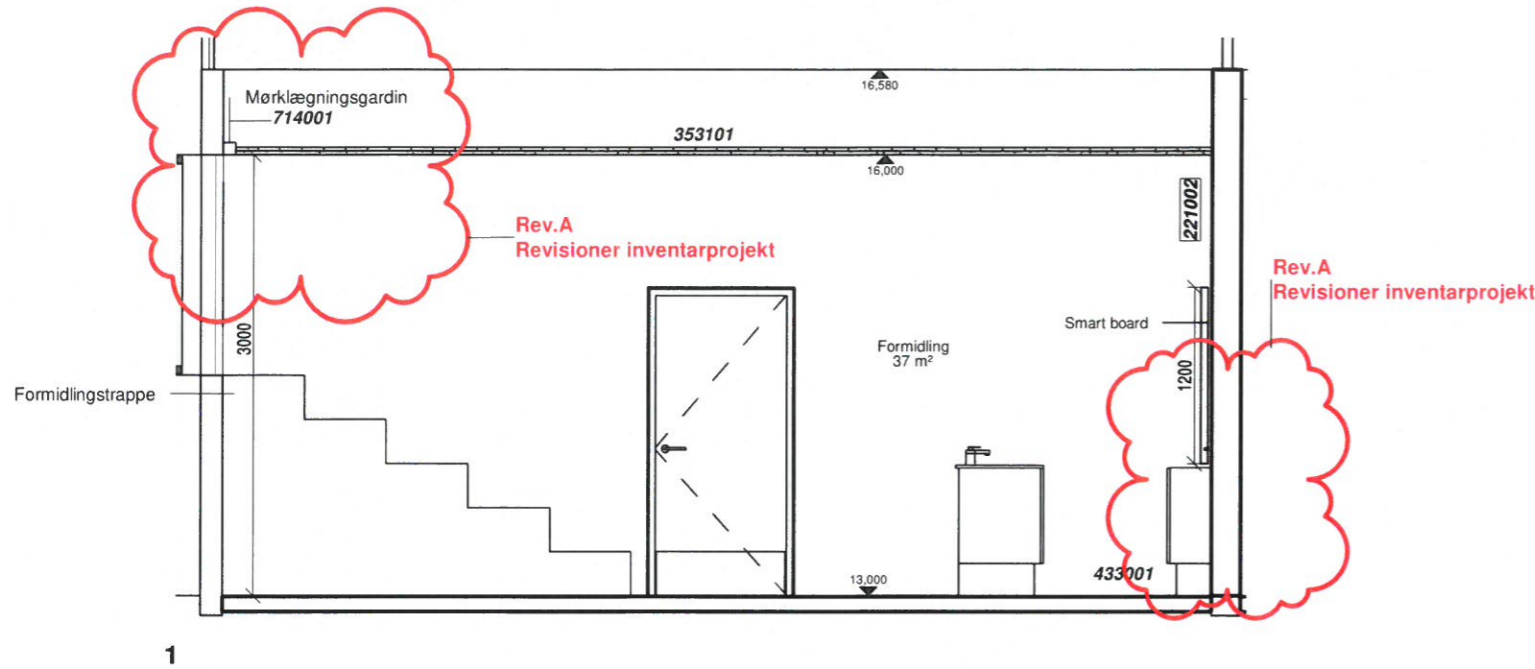

Skulter i en modul

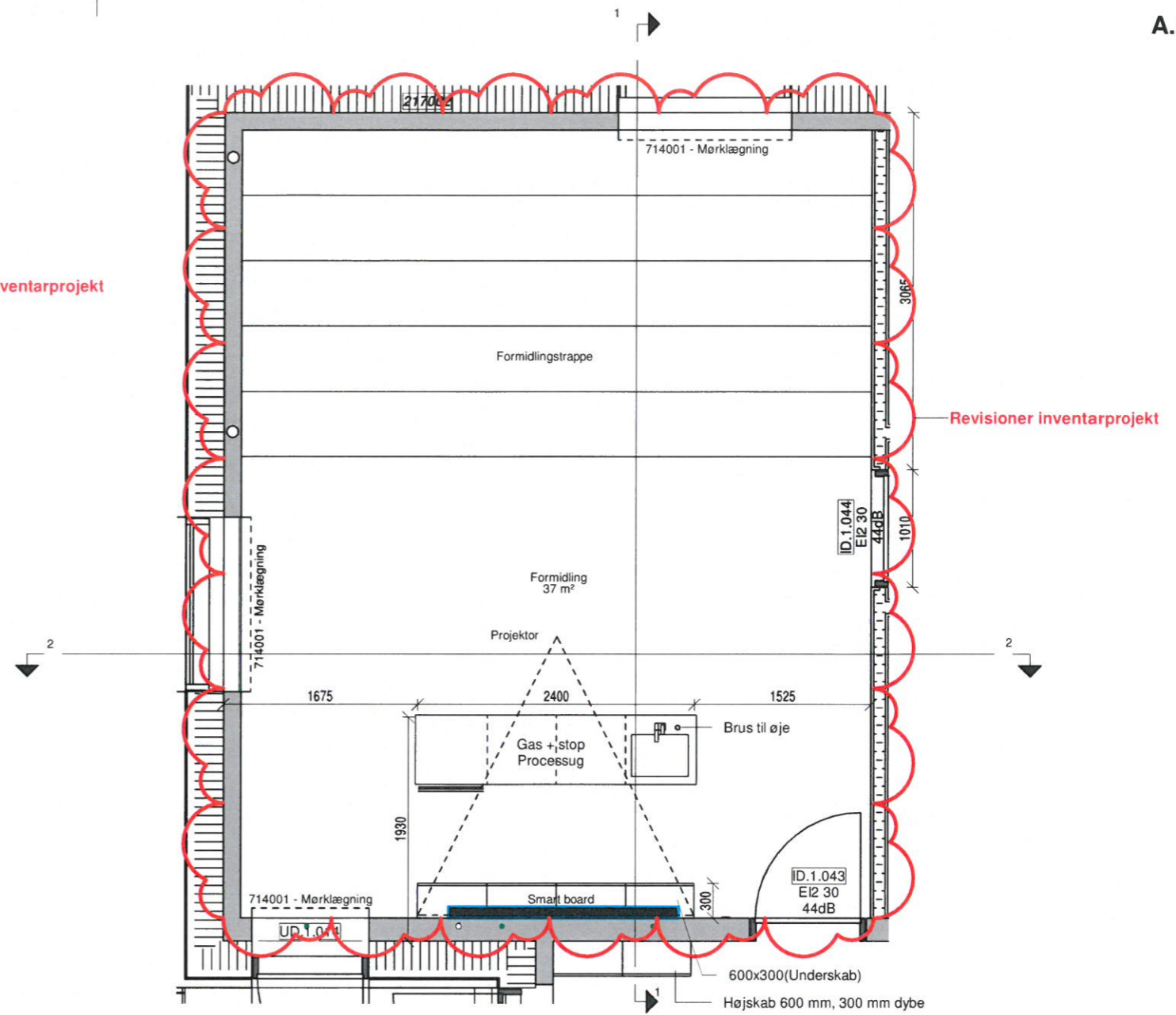

E0 - Formidling, Science Lab

Rev.:A Revision iht. skyer Rev. Dato: 22.01.2020

○ **Tækker** Rådgivende Ingeniører AS Hack Kampmanns Plads 1-3, 1. mf. DK 8000 Aarhus C TLF 86 19 18 44
www.taekker.dk

○ **Møller & Grønborg** Mindegade 13, DK 8000 Aarhus C TLF 86 20 32 00
www.mgarkitekter.dk

● **FRIIS & MOLTKE** ARCHITECTS Åboulevarden 1, DK 8000 Aarhus C TLF 72 10 00 52
www.friis-moltke.dk

SAG NR: 17-041 **Skærbæk skole**

UDARB. AF: FM
KONTROL: FM
GODK. AF: FM Formidling Science

Udførsel DATO: 2019.05.02 MÅL: 1 : 50 **A.2.718.E1 A**

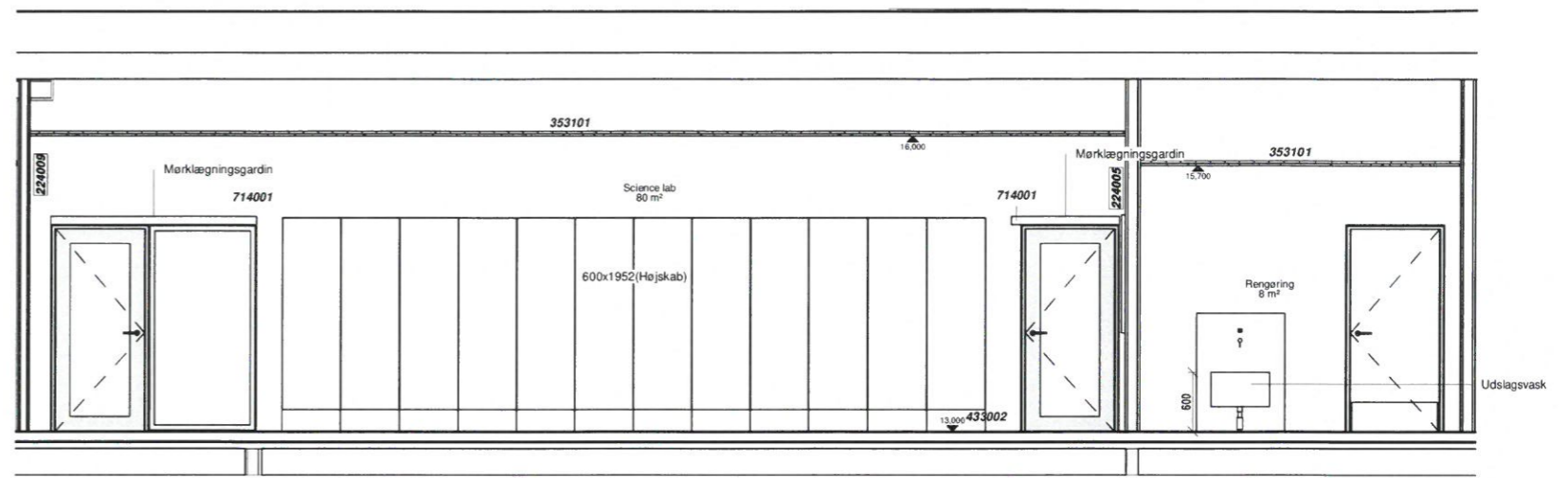
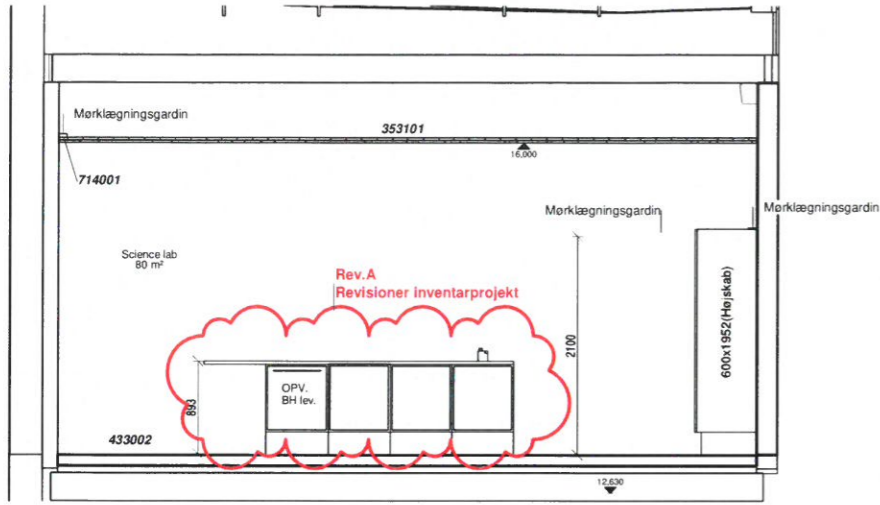

2

1

Der skal være sug i de 2 skabe også.

A.2.717.E1
A

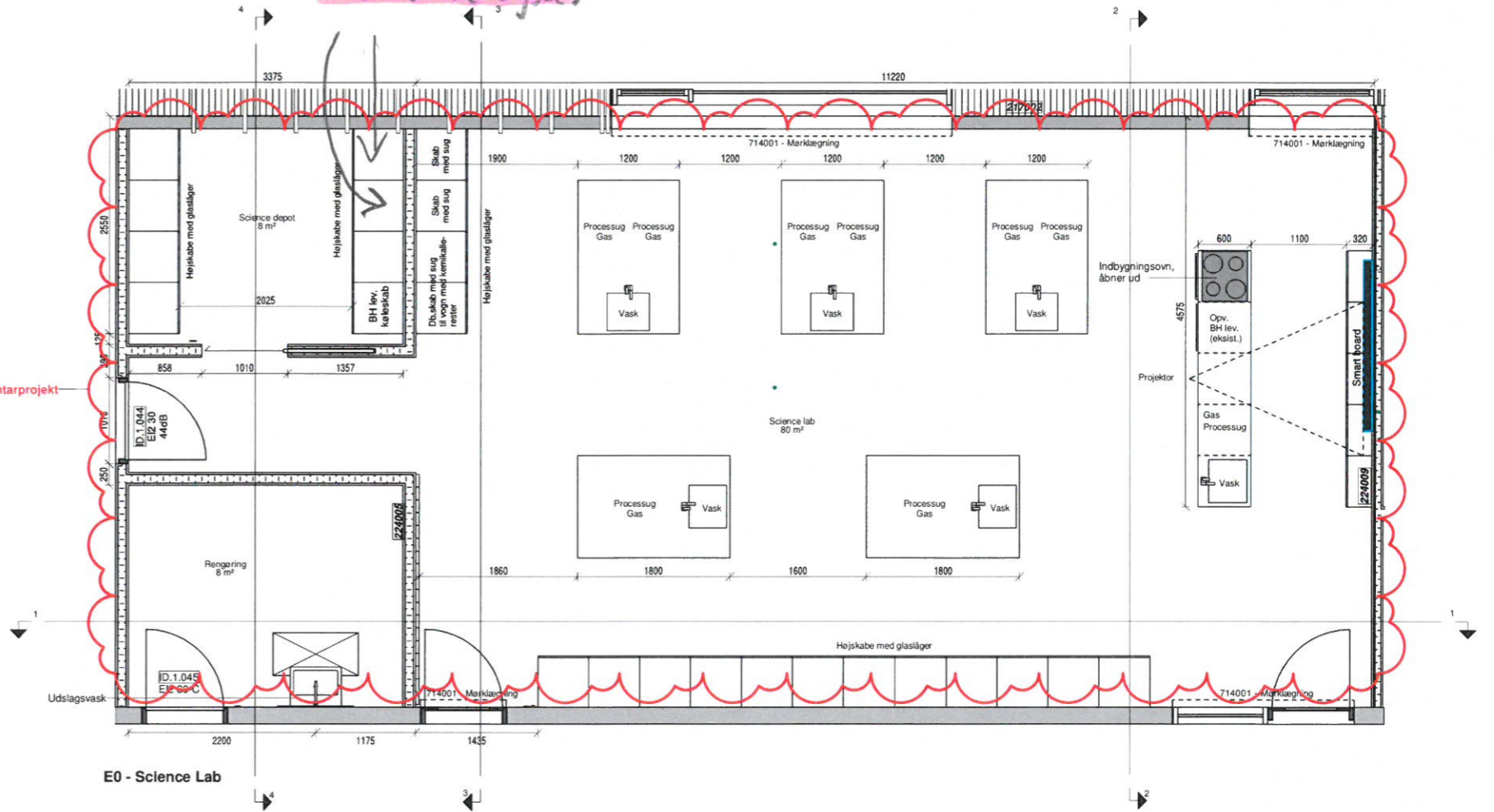
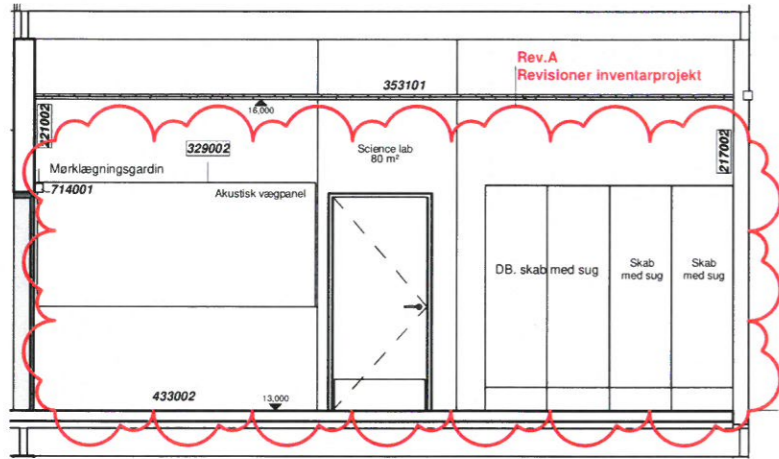

3

E0 - Science Lab

Vi blev lovet en tegning af bordene.

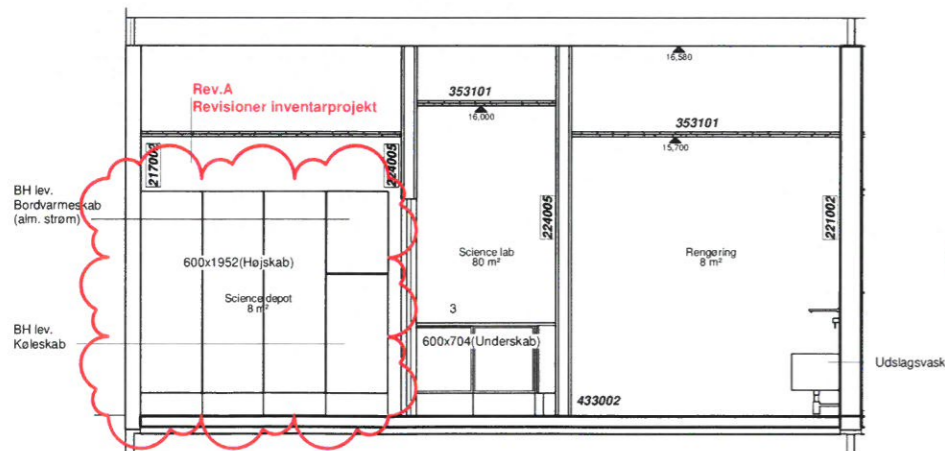

4

Rev.:A	Revision iht. skyer	Rev. Dato: 22.01.2020
	Hack Kampmanns Plads 1-3, 1. mf. DK 8000 Aarhus C www.taekker.dk	TLF 86 19 18 44
	Mindegade 13, DK 8000 Aarhus C www.mgarkitekter.dk	TLF 86 20 32 00
	Aboulevarden 1, DK 8000 Aarhus C www.friis-moltke.dk	TLF 72 10 00 52
SAG NR:	17-041	Skærbæk skole
UDARB. AF:	FM	Science Lab
KONTROL:	FM	
GODK. AF:	FM	
Udførsel	DATA: 2019.05.02 MÅL: 1 : 50	A.2.717.E1 A

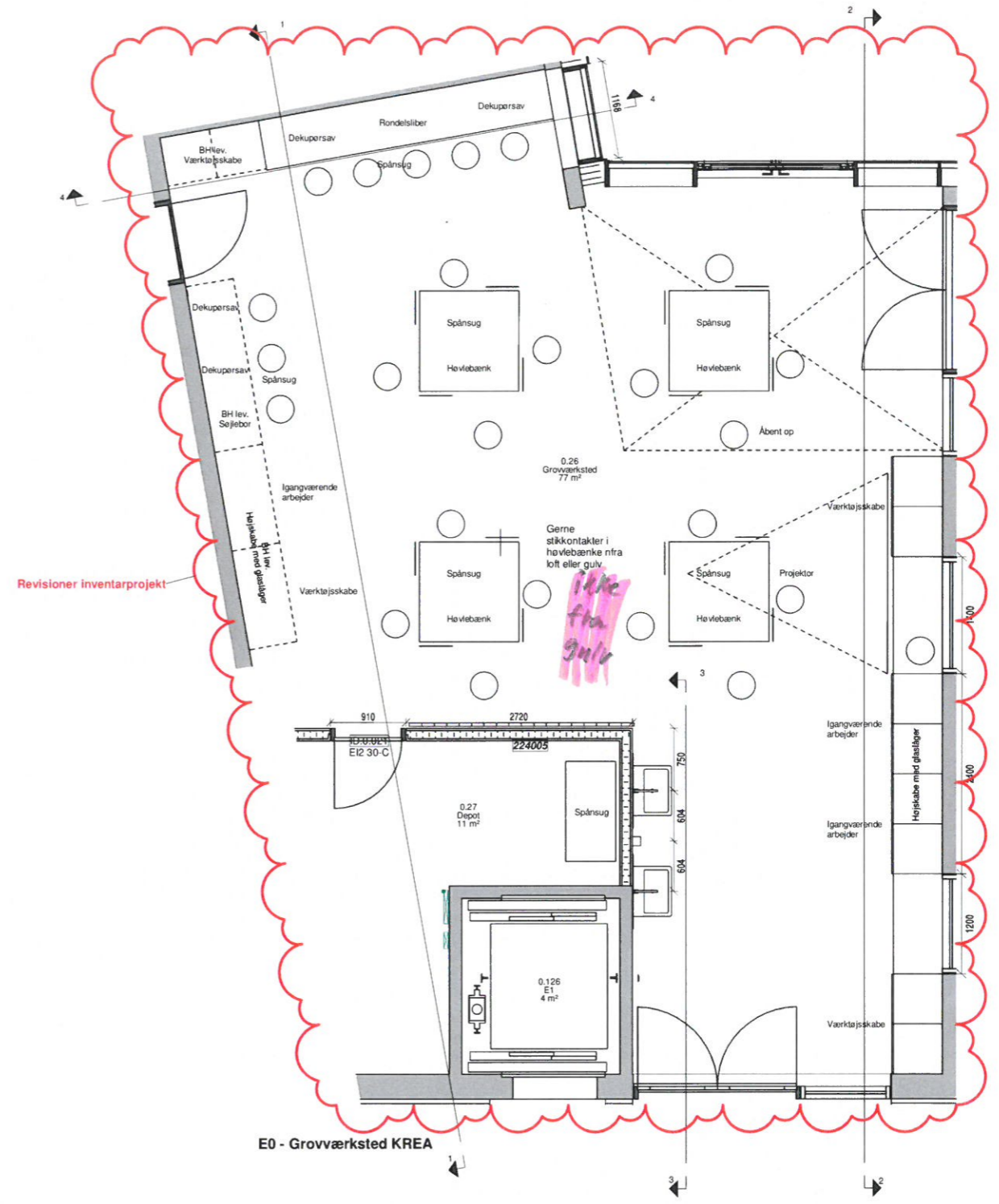
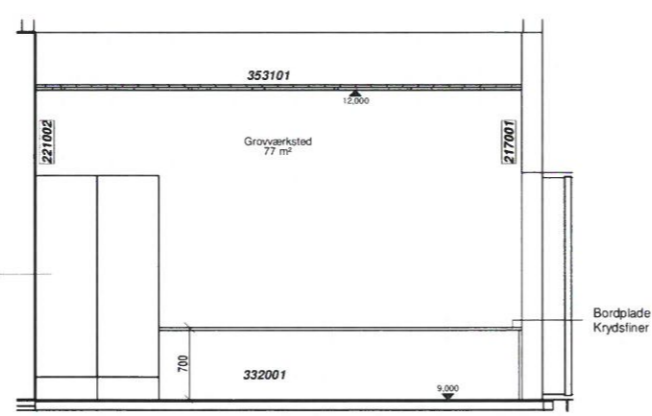
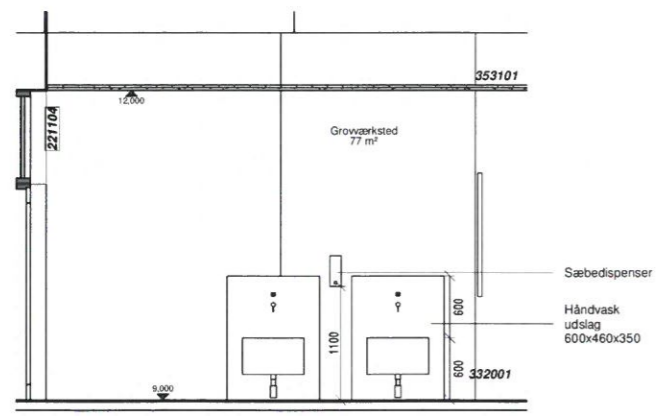
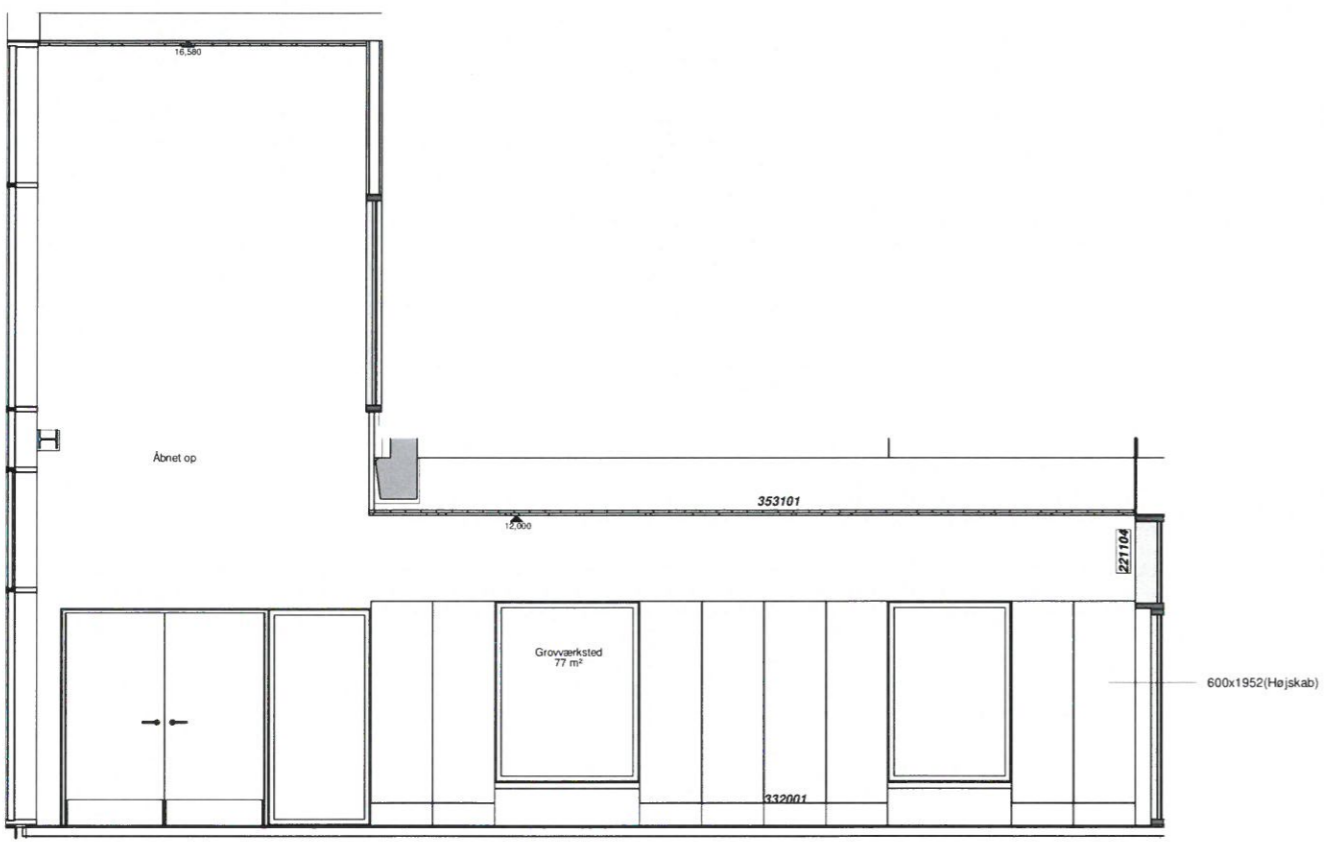
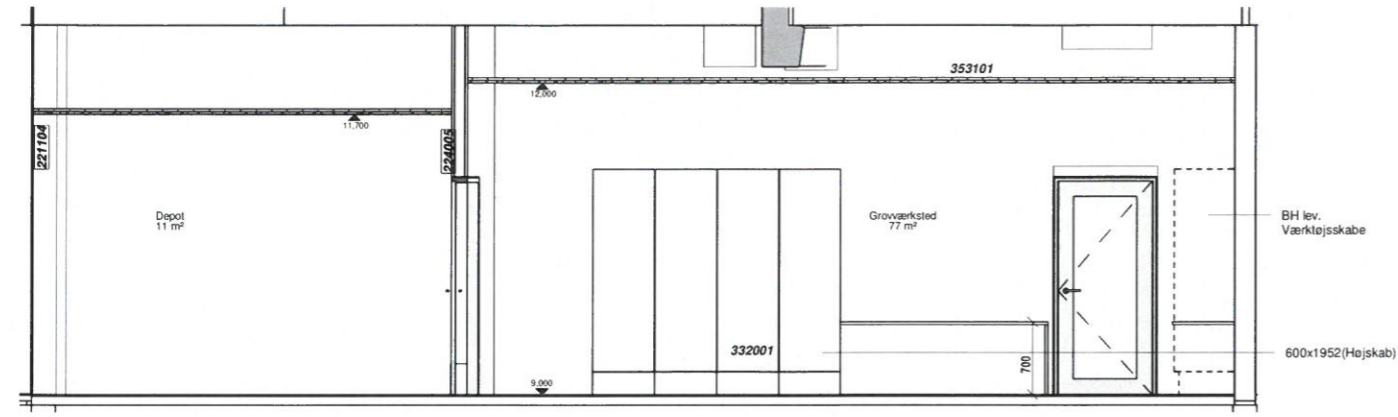

A.1.706.E0

E0 - Grovværksted KREA

	Hack Kampmanns Plads 1-3, 1. mf. DK 8000 Aarhus C www.taekker.dk	TLF 86 19 18 44
	Mindegade 13, DK 8000 Aarhus C www.mgarkitekter.dk	TLF 86 20 32 00
	Åboulevarden 1, DK 8000 Aarhus C www.friis-moltke.dk	TLF 72 10 00 52
SAG NR: 17-041	Skærbæk skole	
UDARB. AF: FM	Grovværksted KREA	
KONTROL: FM	DATO: 2019.05.02 MÅL: 1 : 50	
GODK. AF: FM	Udførsel	

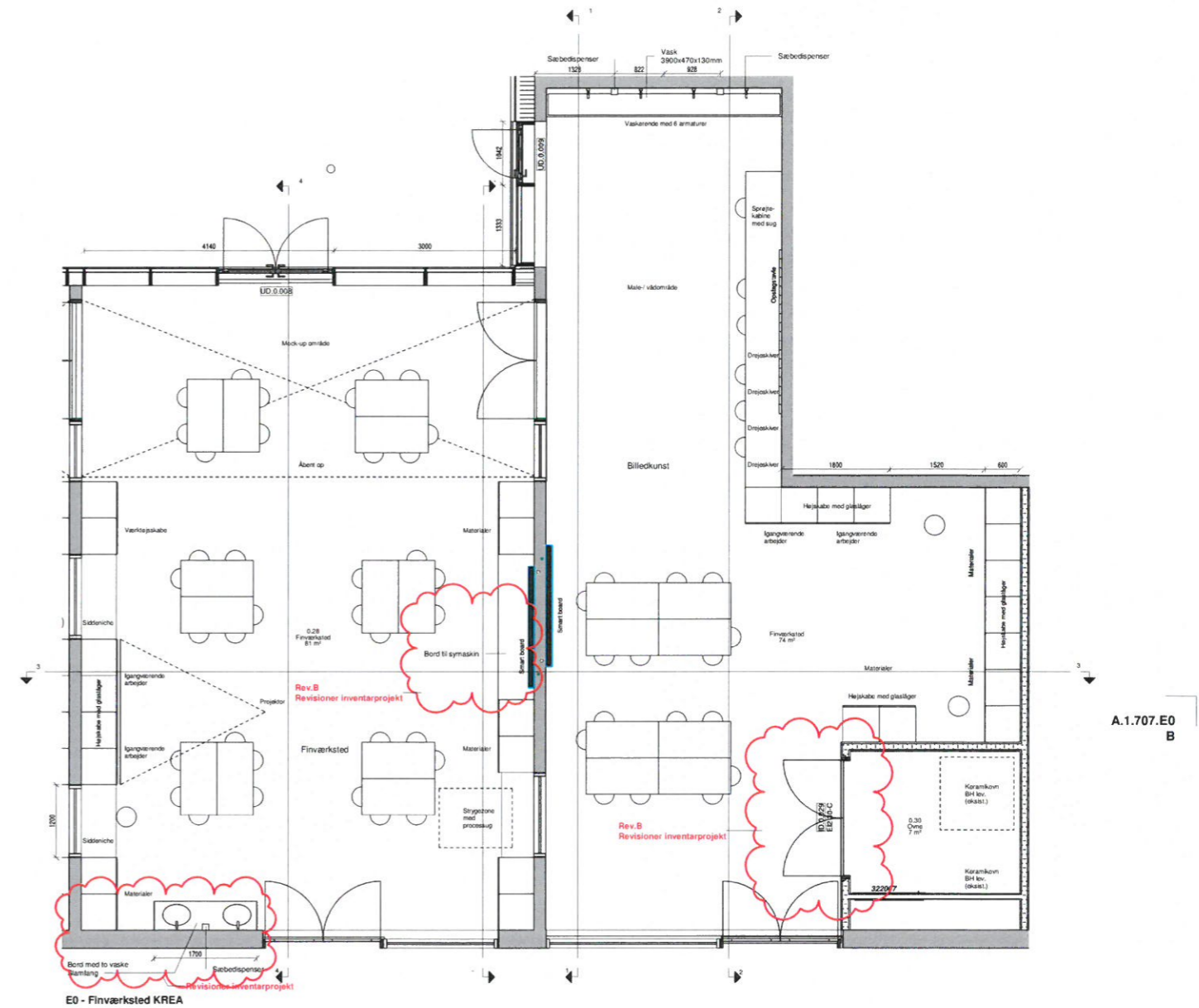
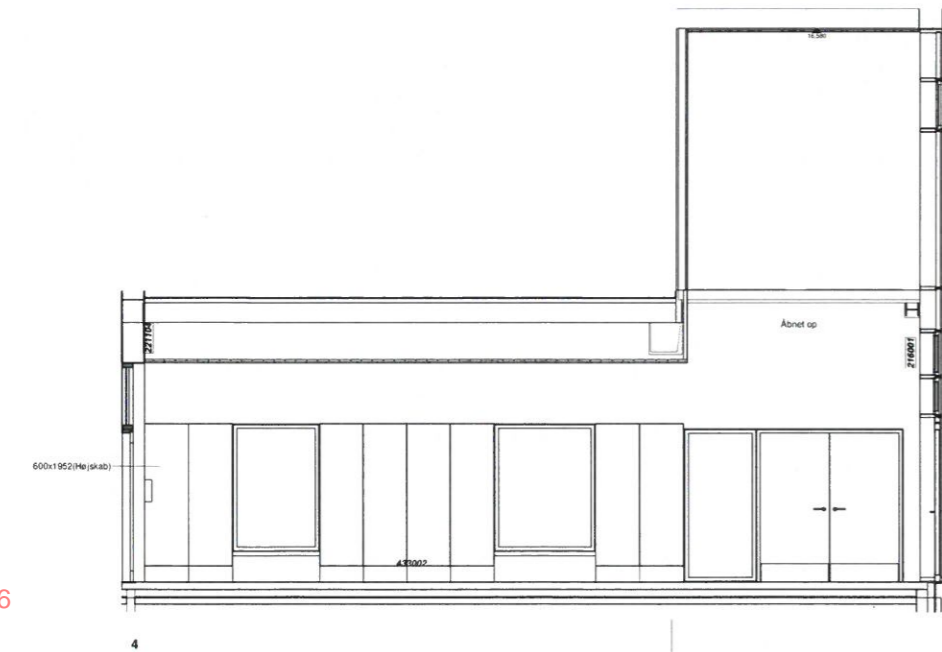
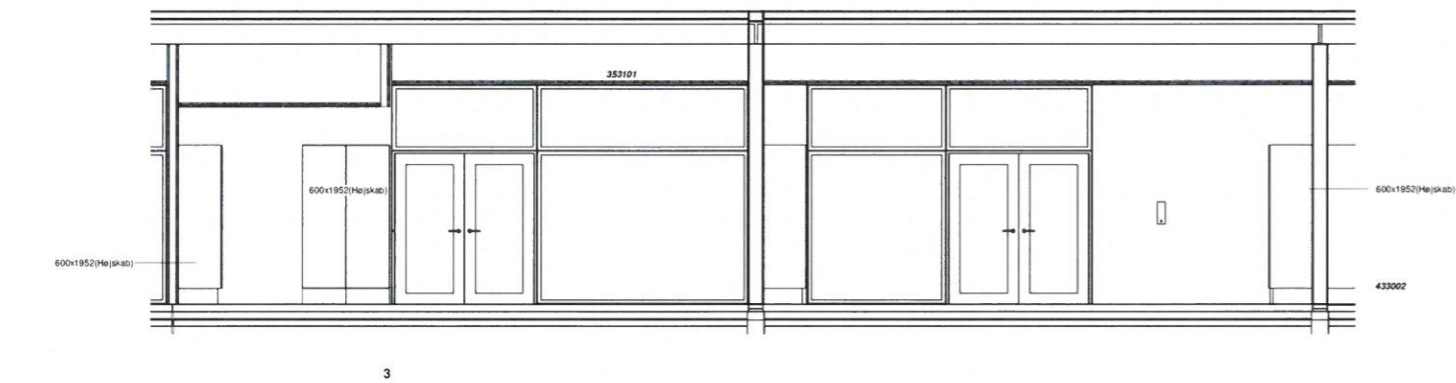
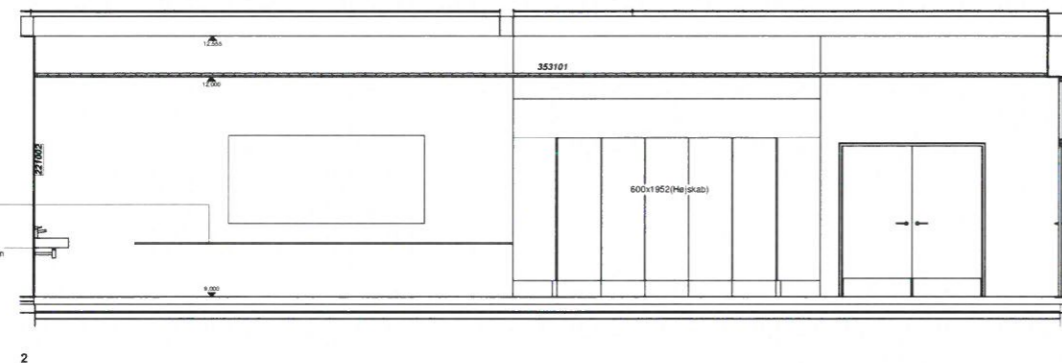
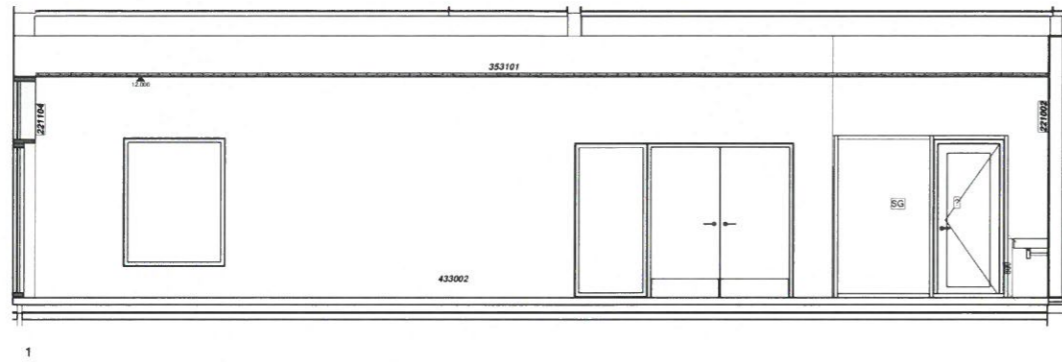

A.1.707.E0
B

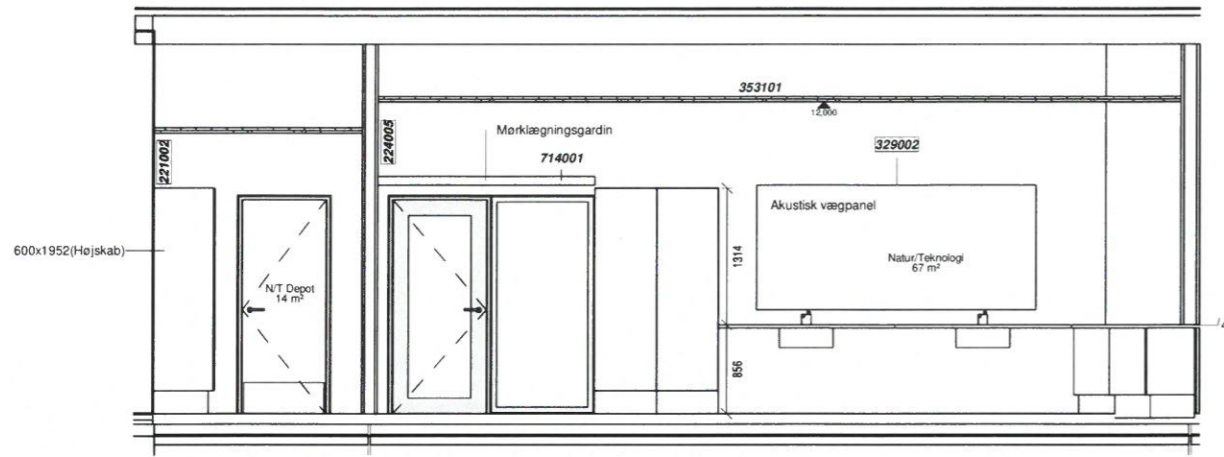

1

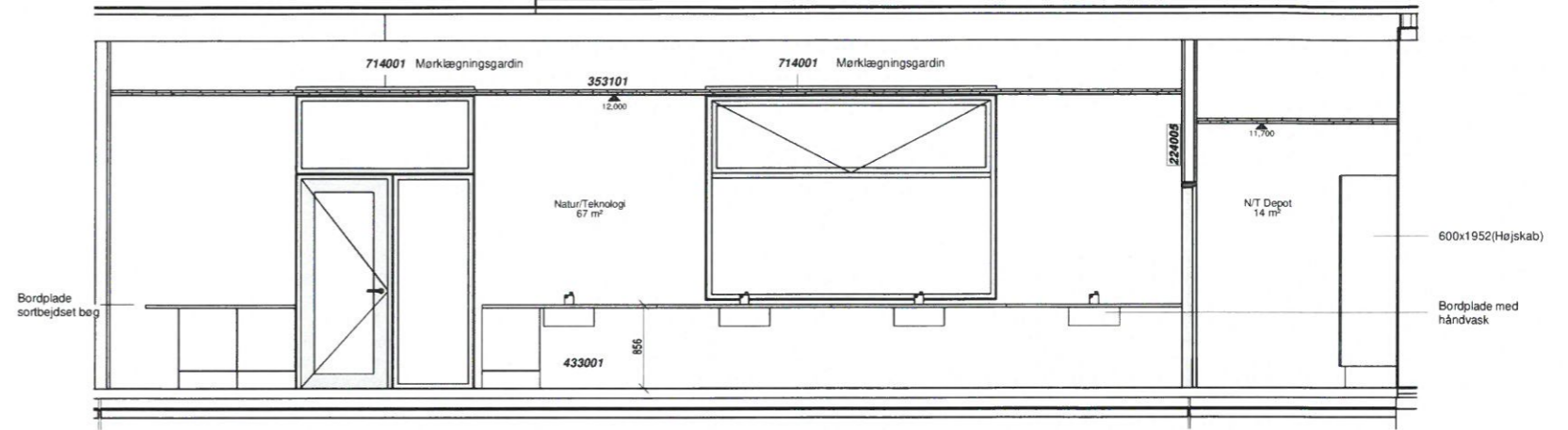

2

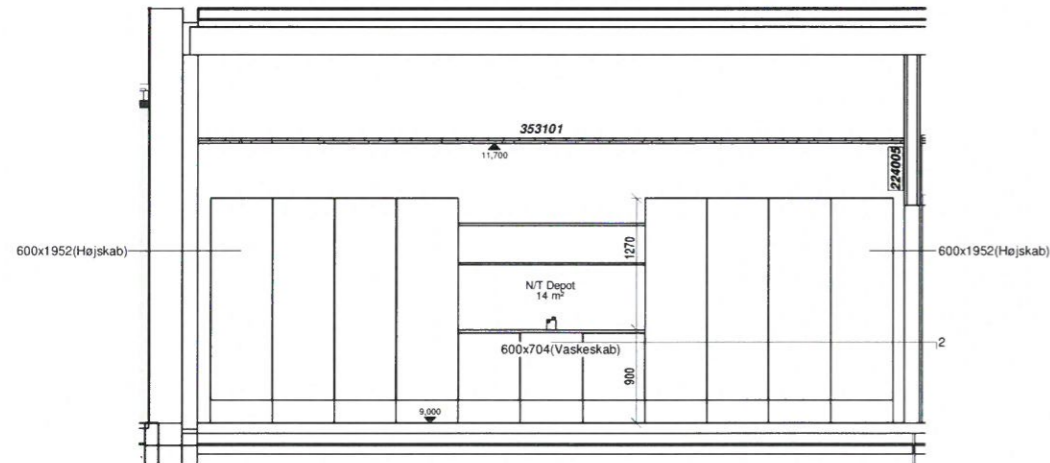

3

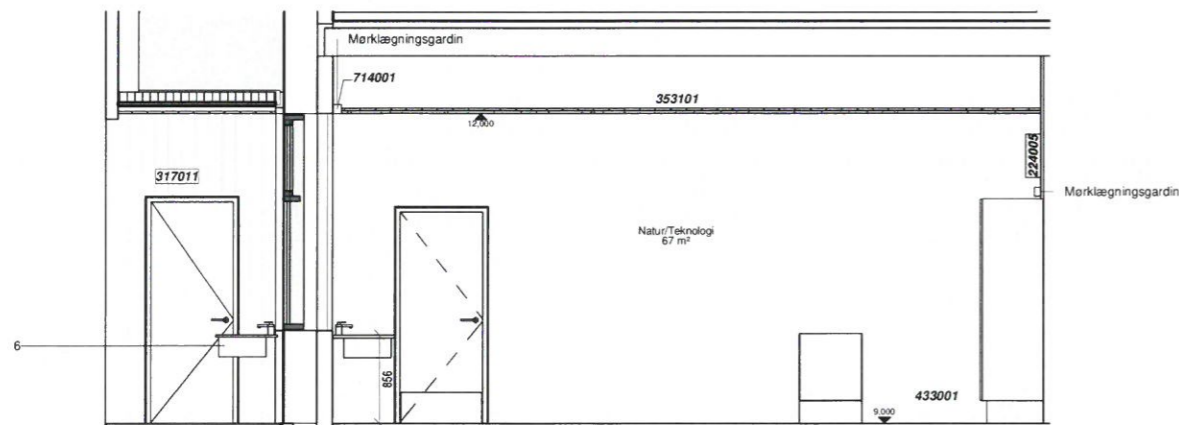

4

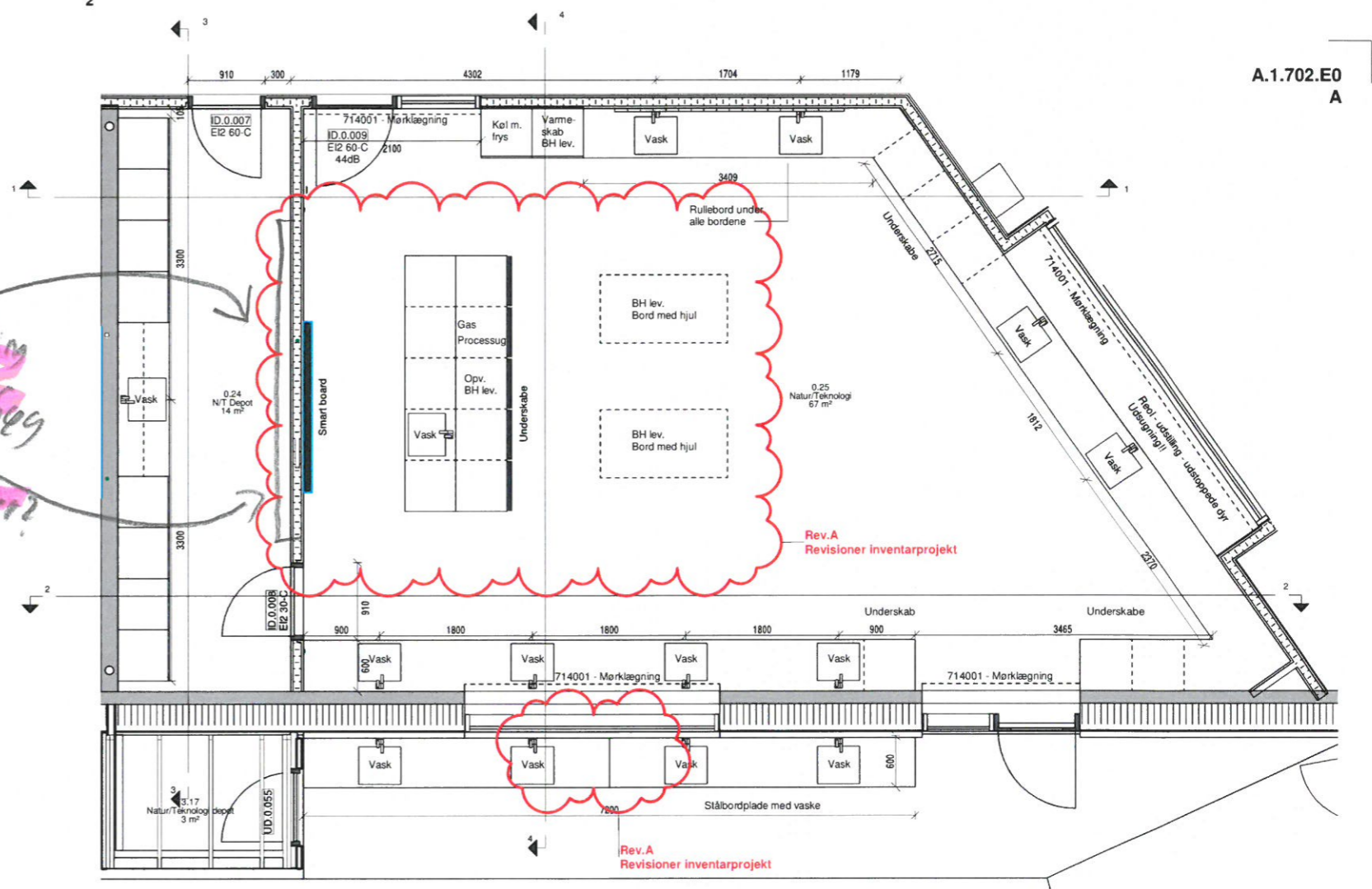

Plan E0 Natur & teknologi

A.1.702.E0
A

Rev.:A Revision iht. skyer Rev. Dato: 22.01.2020

Tækker Hack Kampmanns Plads 1-3, 1. mf. DK 8000 Aarhus C TLF 86 19 18 44
www.taekker.dk

Møller & Grønborg Mindegade 13, DK 8000 Aarhus C TLF 86 20 32 00
www.mgarkitekter.dk

FRIIS & MOLTKE ARCHITECTS Aboulevarden 1, DK 8000 Aarhus C TLF 72 10 00 52
www.friis-moltke.dk

SAG NR: 17-041 Skærbæk skole

UDARB. AF: FM
KONTROL: FM
GODK. AF: FM

Udførsel Natur & Teknologi DATO: 2019.05.02 MÅL: 1 : 50 A.1.702.E0 A

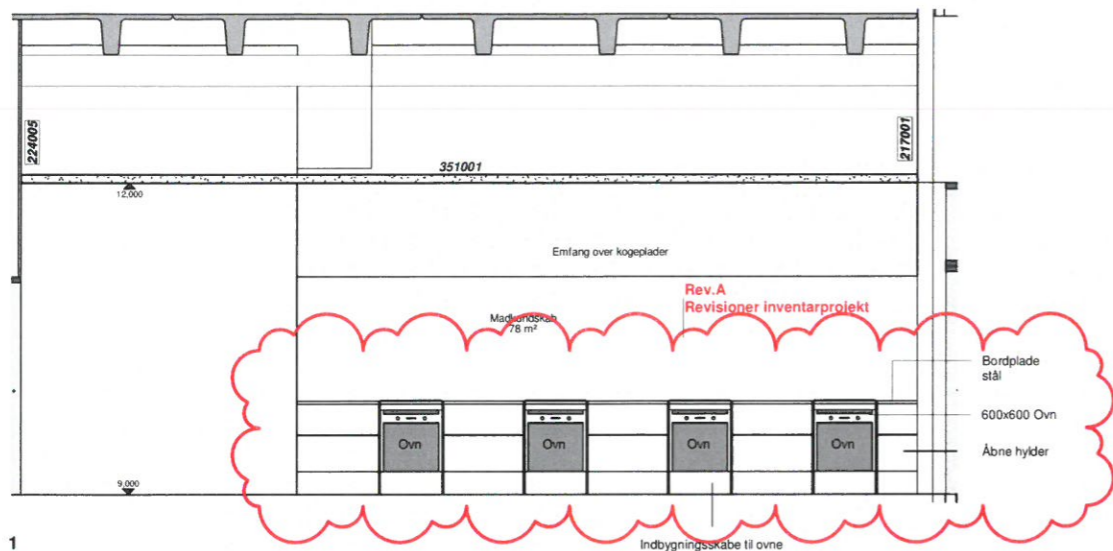

1

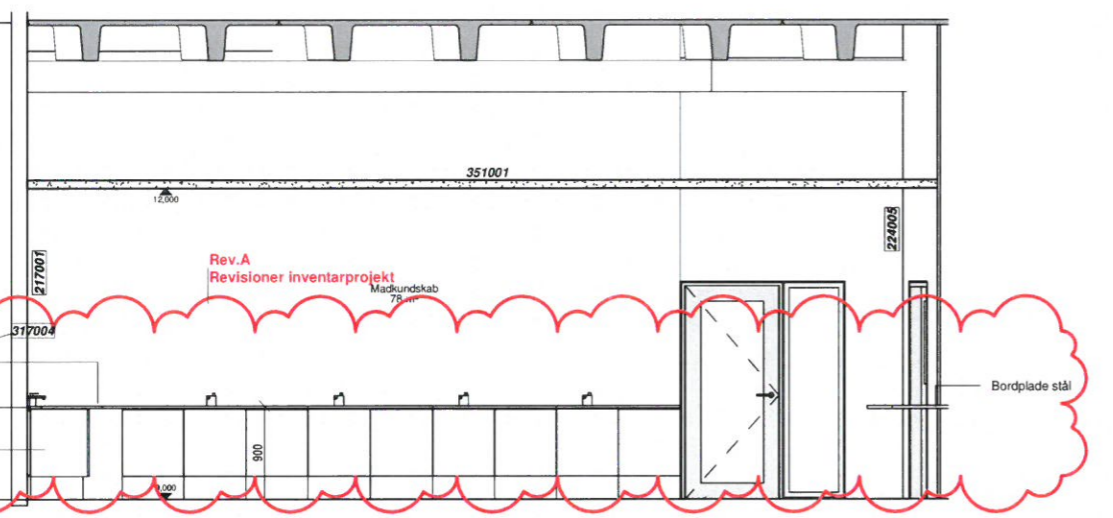

2

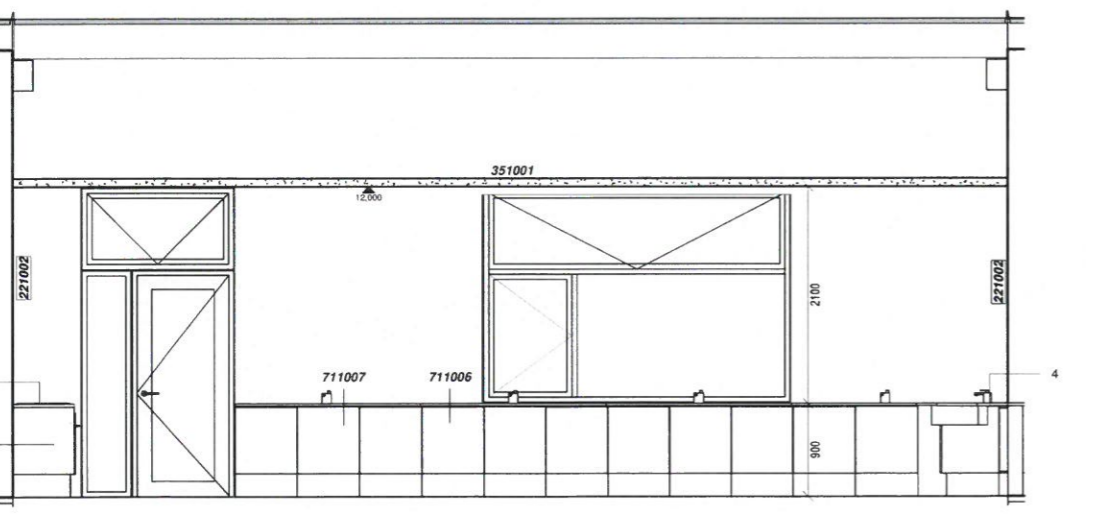

3

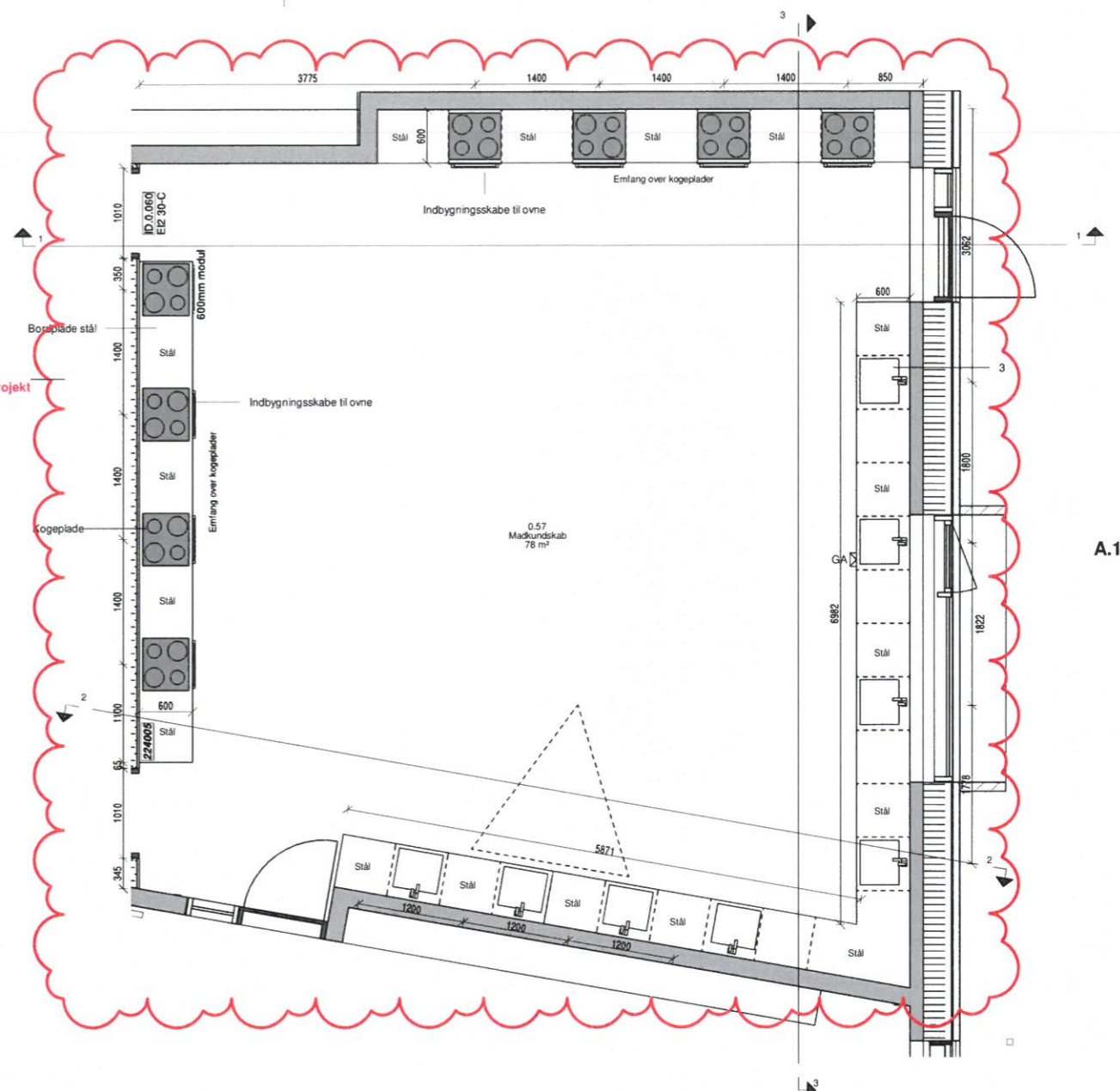

Rev. A
Revisjoner inventarprojekt

E0 - Madkundskaab

A.1.708.E0
A

Rev.:A	Revision iht. skyer	Rev. Dato: 22.01.2020
	Hack Kampmanns Plads 1-3, 1. mf. DK 8000 Aarhus C www.taekker.dk	TLF 86 19 18 44
	Mindegade 13, DK 8000 Aarhus C www.mgarkitekter.dk	TLF 86 20 32 00
	Åboulevarden 1, DK 8000 Aarhus C www.friis-moltke.dk	TLF 72 10 00 52
SAG NR:	17-041	Skærbæk skole
UDARB. AF:	FM	Madkundskaab
KONTROL:	FM	
GODK. AF:	FM	
Udførsel	DATO: 2019.05.02 MÅL: 1 : 50	A.1.708.E0 A

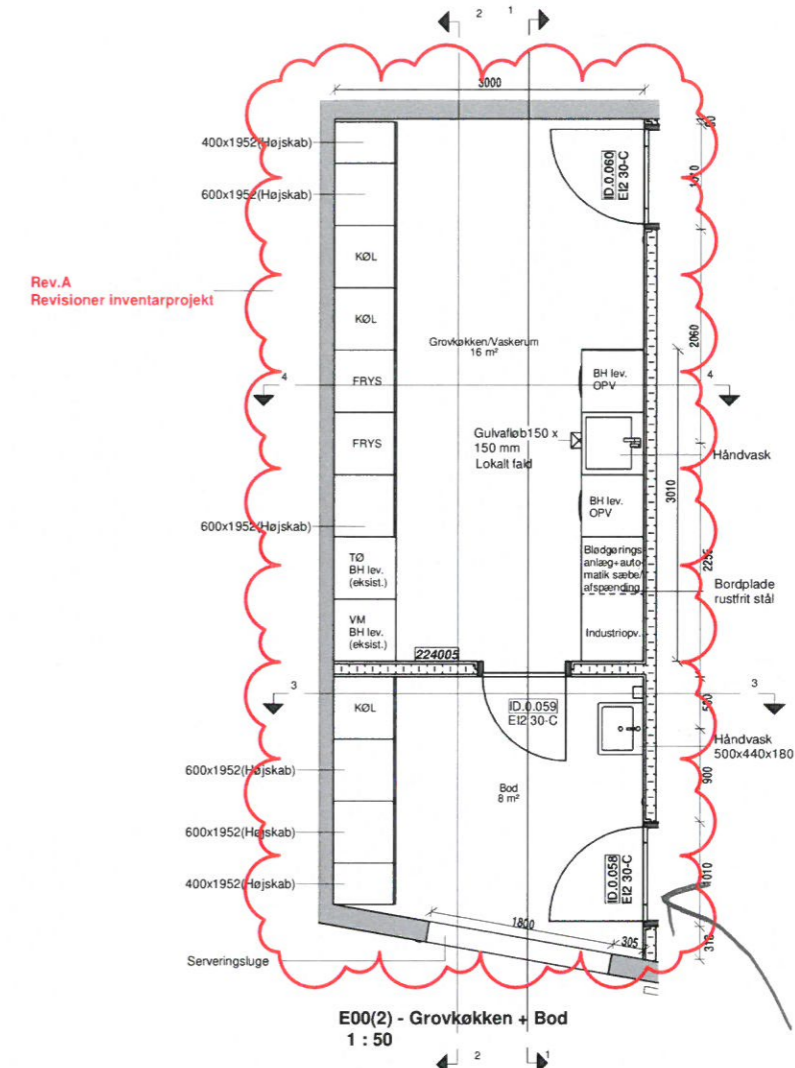
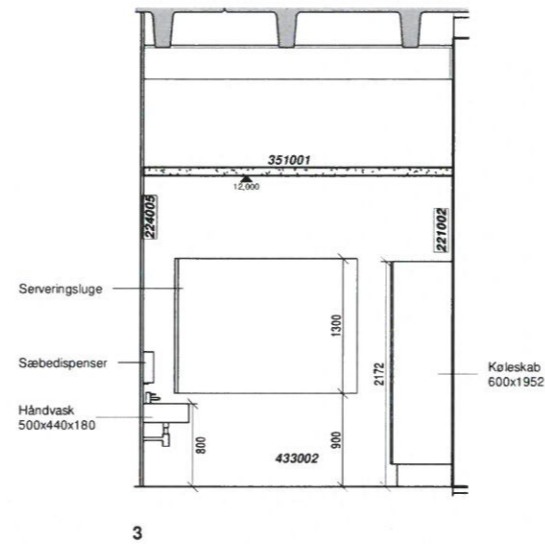
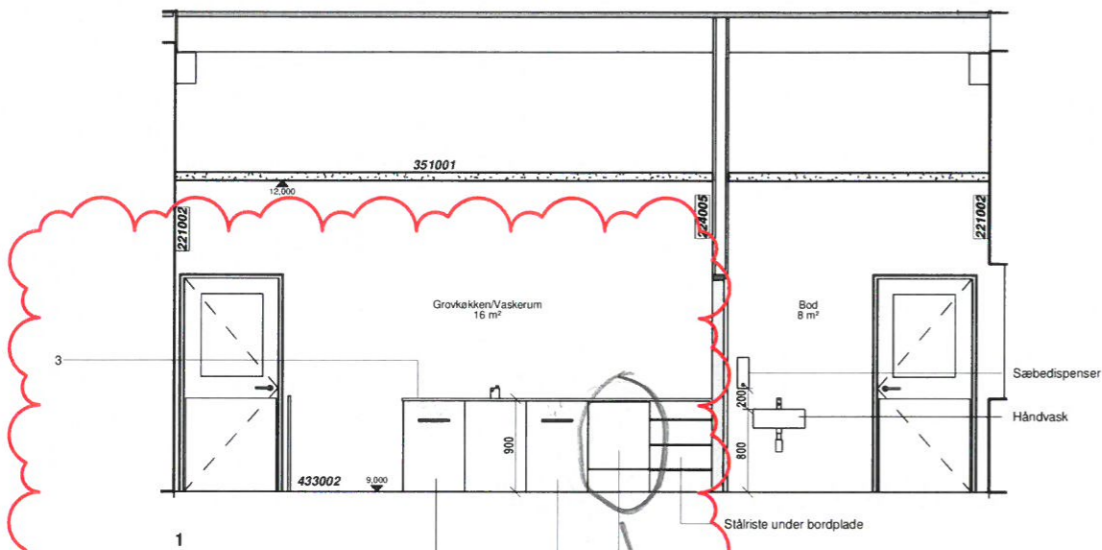

A.1.709.E0
A

*Industriopvasker fjernet
Så skab til blødgøring
falder bort.*

*Burde
åbne den
anden vej
(ud at rammet)
Så den kan åbnes
hvis der er børn
i boden*

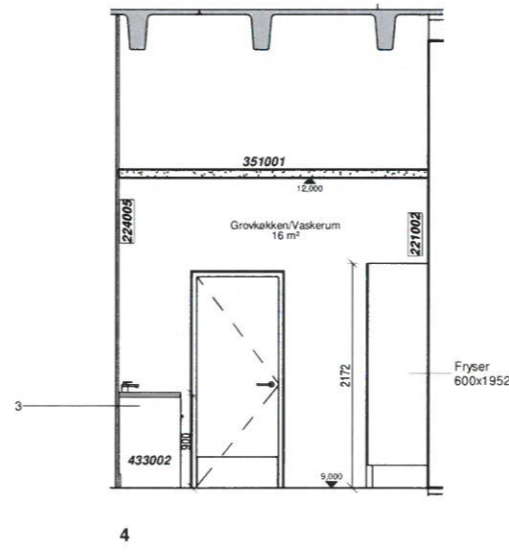
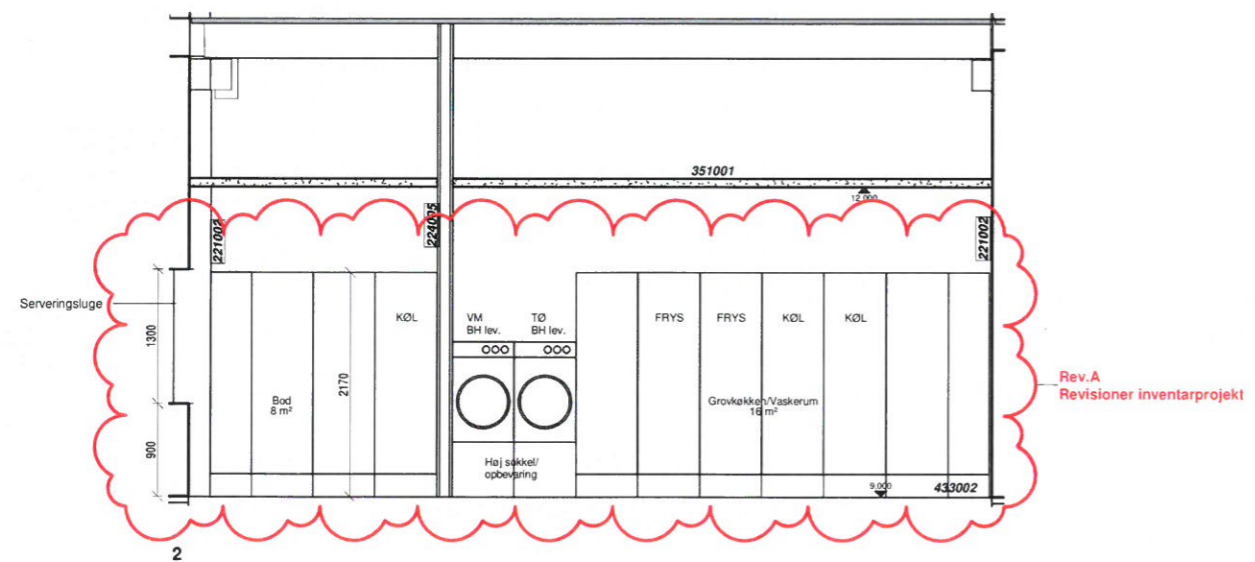

Rev.:A	Revision iht. skyer	Rev. Dato: 22.01.2020
	Hack Kampmanns Plads 1-3, 1. mf. DK 8000 Aarhus C www.taekker.dk	TLF 86 19 18 44
	Mindegade 13, DK 8000 Aarhus C www.mgarkitekter.dk	TLF 86 20 32 00
	Aboulevarden 1, DK 8000 Aarhus C www.friis-moltke.dk	TLF 72 10 00 52
SAG NR:	17-041	Skærbæk skole
UDARB. AF:	FM	Grovkøkken + Bod
KONTROL:	FM	
GODK. AF:	FM	
Udførsel	DATE: 2019.05.02	MÅL: 1 : 50

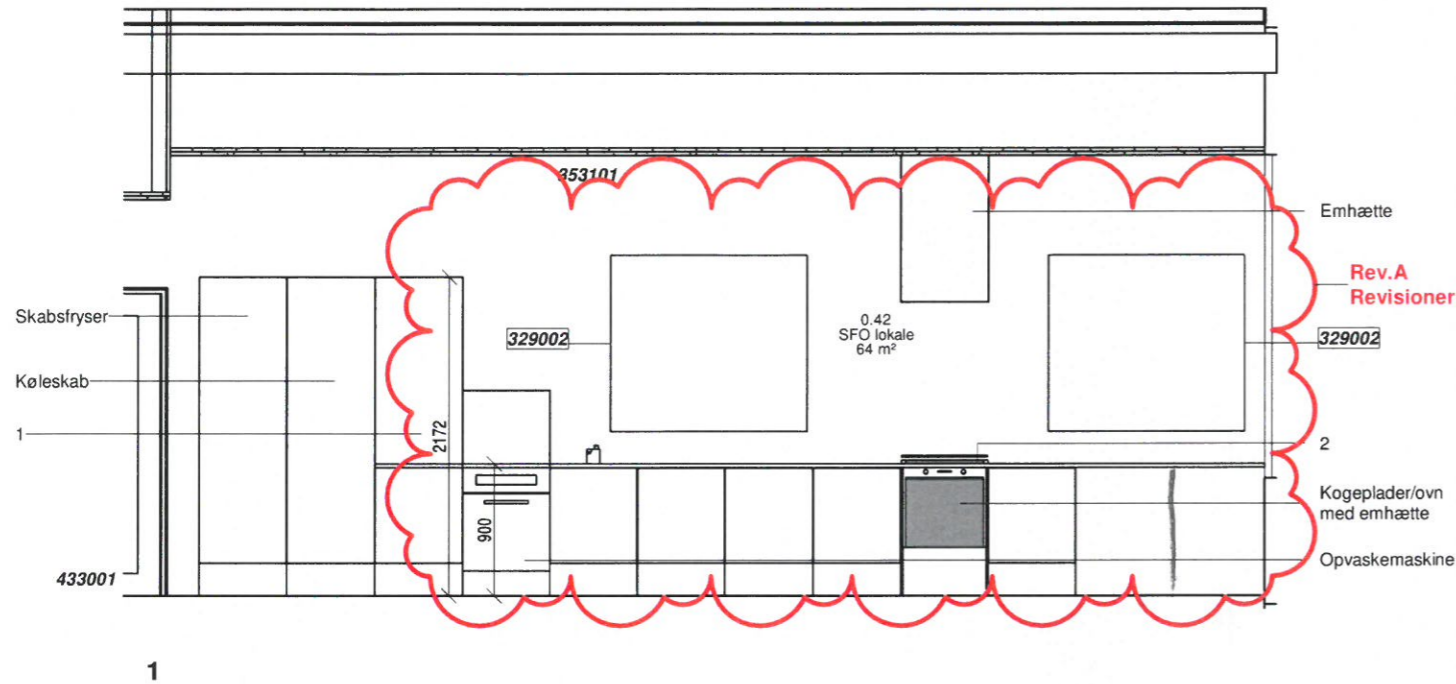

1

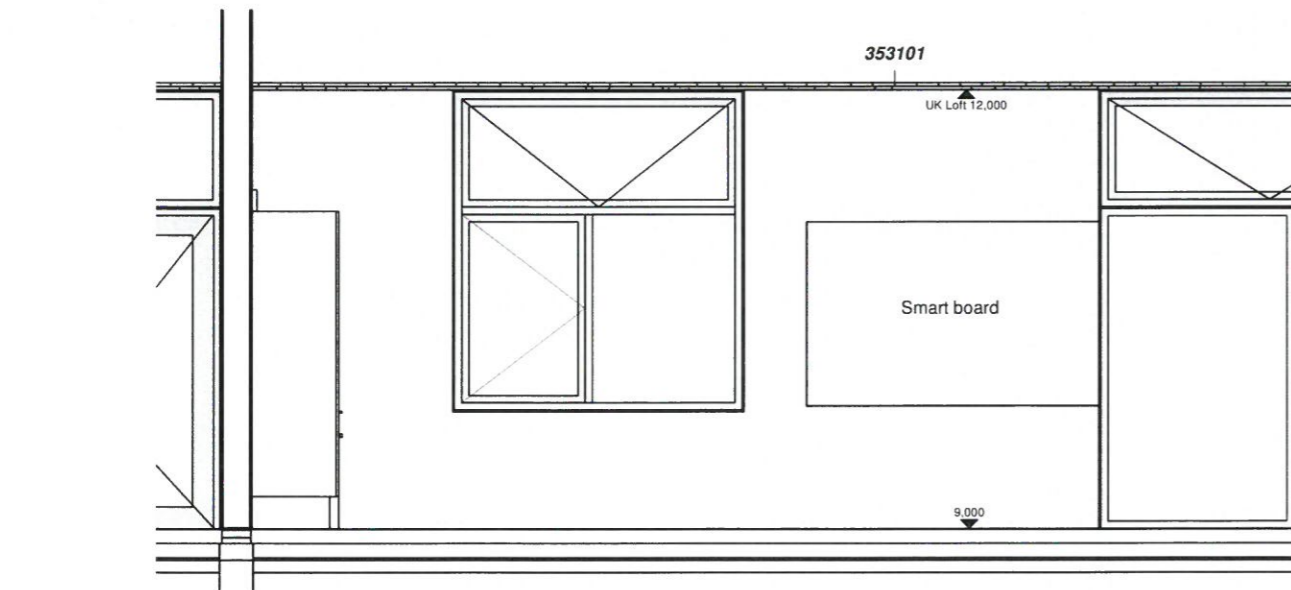

2

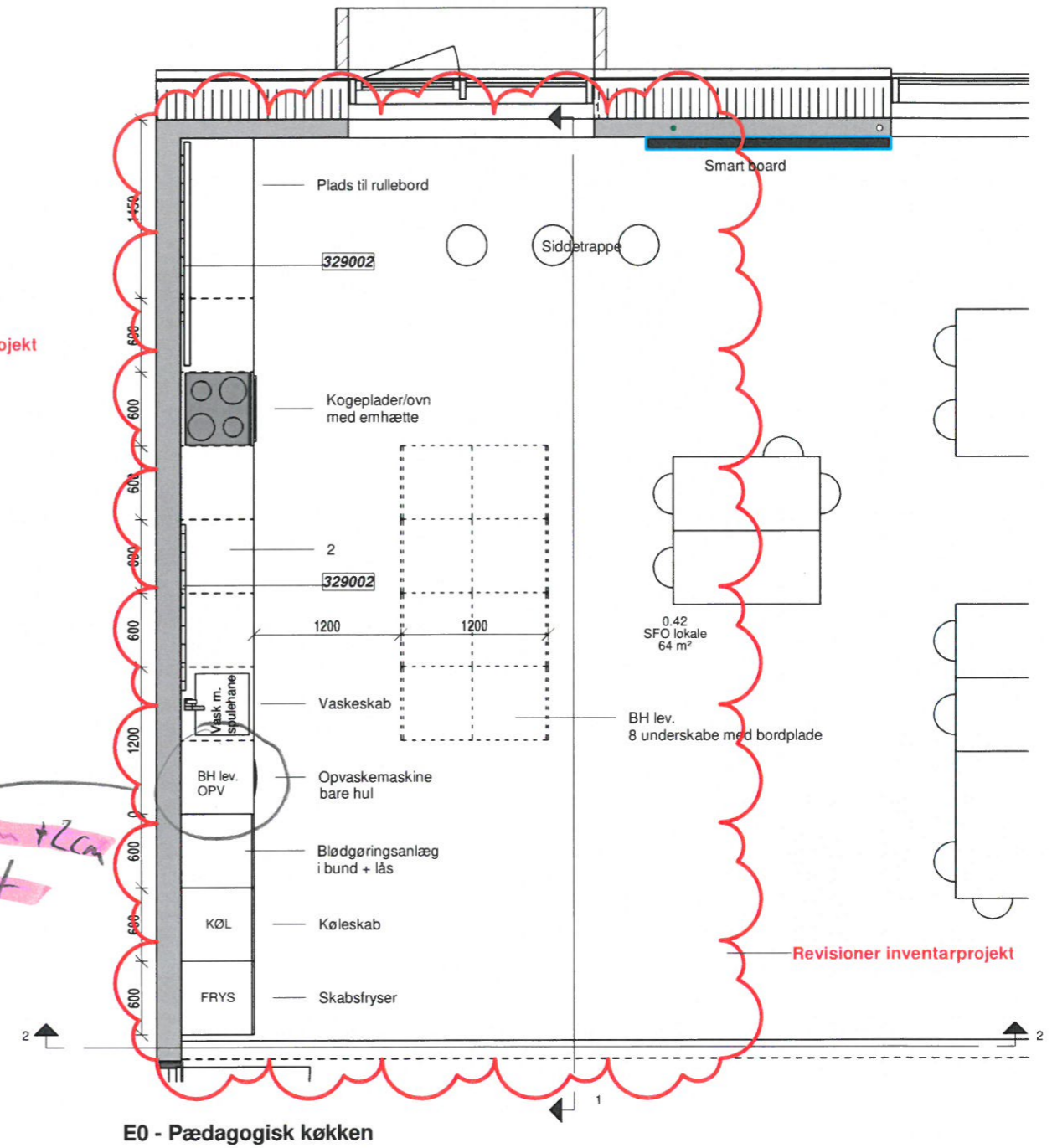

E0 - Pædagogisk køkken

Rev.:A Revision iht. skyer

Rev. Dato: 22.01.2020



Hack Kampmanns Plads 1-3, 1. mf. DK 8000 Aarhus C
www.taekker.dk

TLF 86 19 18 44



433001
Mindegade 13, DK 8000 Aarhus C
www.mgarkitekter.dk

TLF 86 20 32 00



Åboulevarden 1, DK 8000 Aarhus C
www.friis-moltke.dk

TLF 72 10 00 52

SAG NR: 17-041

Skærbæk skole

UDARB. AF: FM
KONTROL: FM
GODK. AF: FM

Pædagogisk køkken Indskoling

Udførsel

DATO: 2019.05.02 MÅL: 1 : 50

A.1.704.E0 A

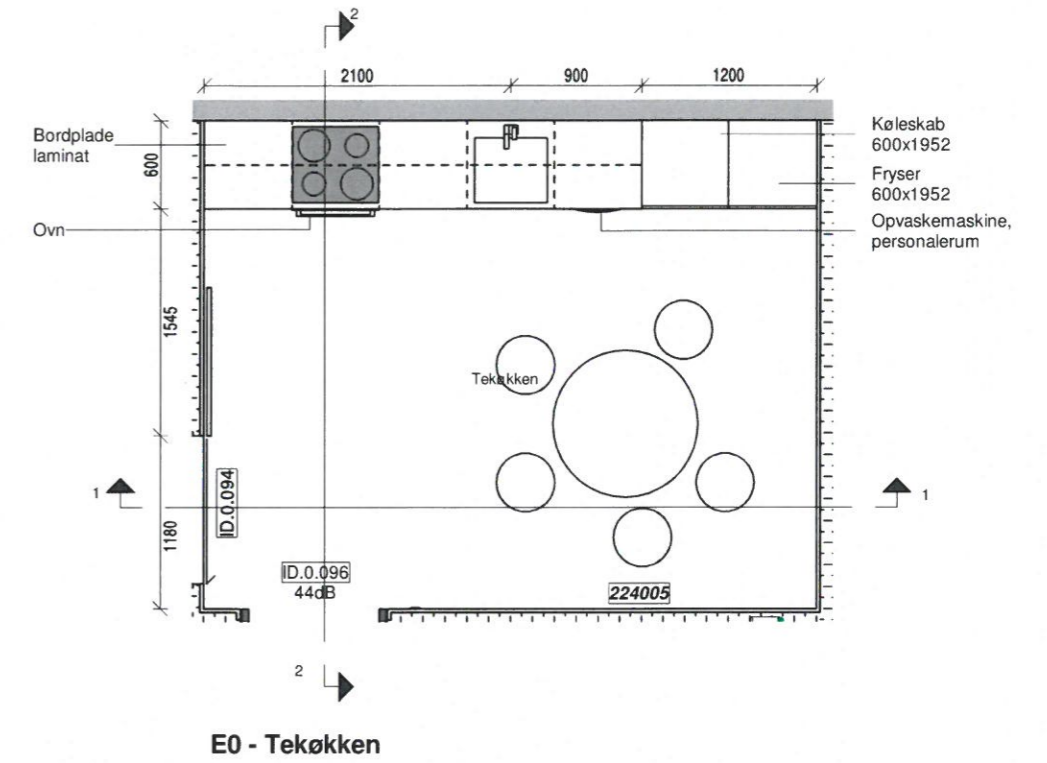
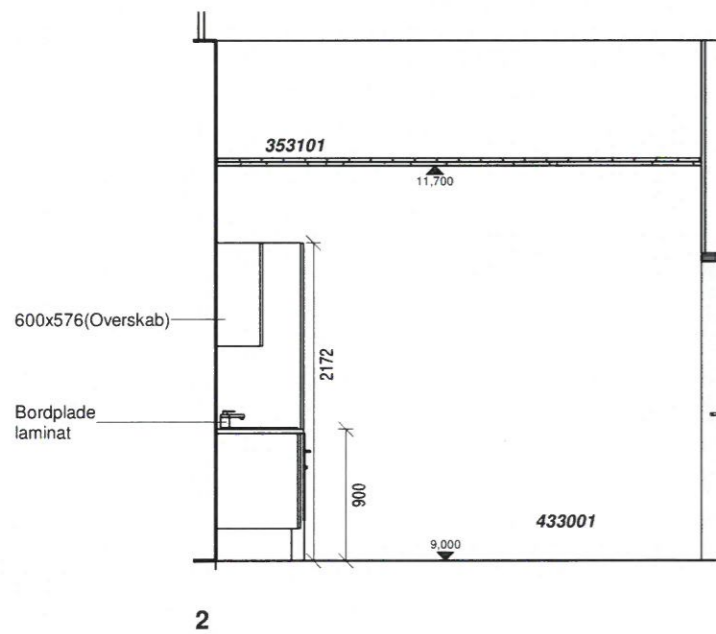
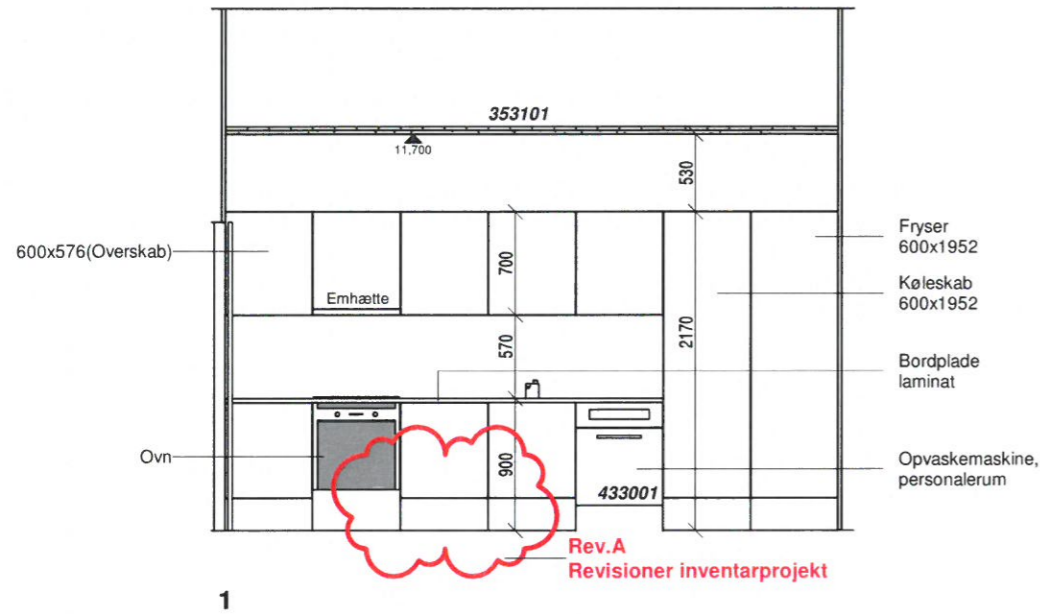

Rev.:A Revision iht. skyer

Rev. Dato: 22.01.2020



Hack Kampmanns Plads 1-3, 1. mf. DK 8000 Aarhus C
www.taekker.dk

TLF 86 19 18 44



Mindegade 13, DK 8000 Aarhus C
www.mgarkitekter.dk

TLF 86 20 32 00



Åboulevarden 1. DK 8000 Aarhus C
www.friis-moltke.dk

TLF 72 10 00 52

SAG NR: 17-041

Skærbæk skole

UDARB. AF: FM
KONTROL: FM
GODK. AF: FM

Tekøkken Cassiopeia

Udførsel

DATO: 2019.05.02 MÅL: 1 : 50

A.2.725.E0 A

5510784#0 - 06 Referat Møde 1 28-01-2020 m tæmrrer

Fra: Henrik Villefrance [hv@friis-moltke.dk]
Til: Henning Skriver [hs@kraftman.dk]; Sune Bundesen [sb32@toender.dk]; Lars Mathiesen [lm@fmbyggningsdrift.dk]; Ingri B. Løvsbogen [ibl@friis-moltke.dk]; Thomas Ushus [tbu@friis-moltke.dk]
Sendt dato: 29-01-2020 10:28
Modtaget Dato: 29-01-2020 10:28
Vedrørende: Skærbæk - Møde 1 28-01-2020
Vedhæftninger: 20200129102622237.pdf
Skærbæk - Møde 1.docx

Hej Alle

Tak for et godt møde.

Se aktionsliste – Jeg går ud fra at vi hver især følger op på punkterne så vi hurtigt kan i mål. Afklaringer haster på byggepladsen så deres tidsplan ikke skrider.

Alle afklaringer/skitser skal lægges på Dalux så alle er orienteret.

@ Morten, mødet på Torsdag mellem Lars, Kasper og el er vigtigt 😊

Med venlig hilsen | Kind regards
FRIIS & MOLTKE A/S

Henrik Villefrance
Projektleder

Direkte/mobil: (+45) 41 94 70 57
hv@friis-moltke.dk

Jeg er på skiferie d.2 - 9 Dec

FM_logo_NEW

Aaboulevarden 1, 8000 Aarhus C
Tel: (+45) 72 10 00 52

www.friis-moltke.dk

[Facebook](#) · [LinkedIn](#)

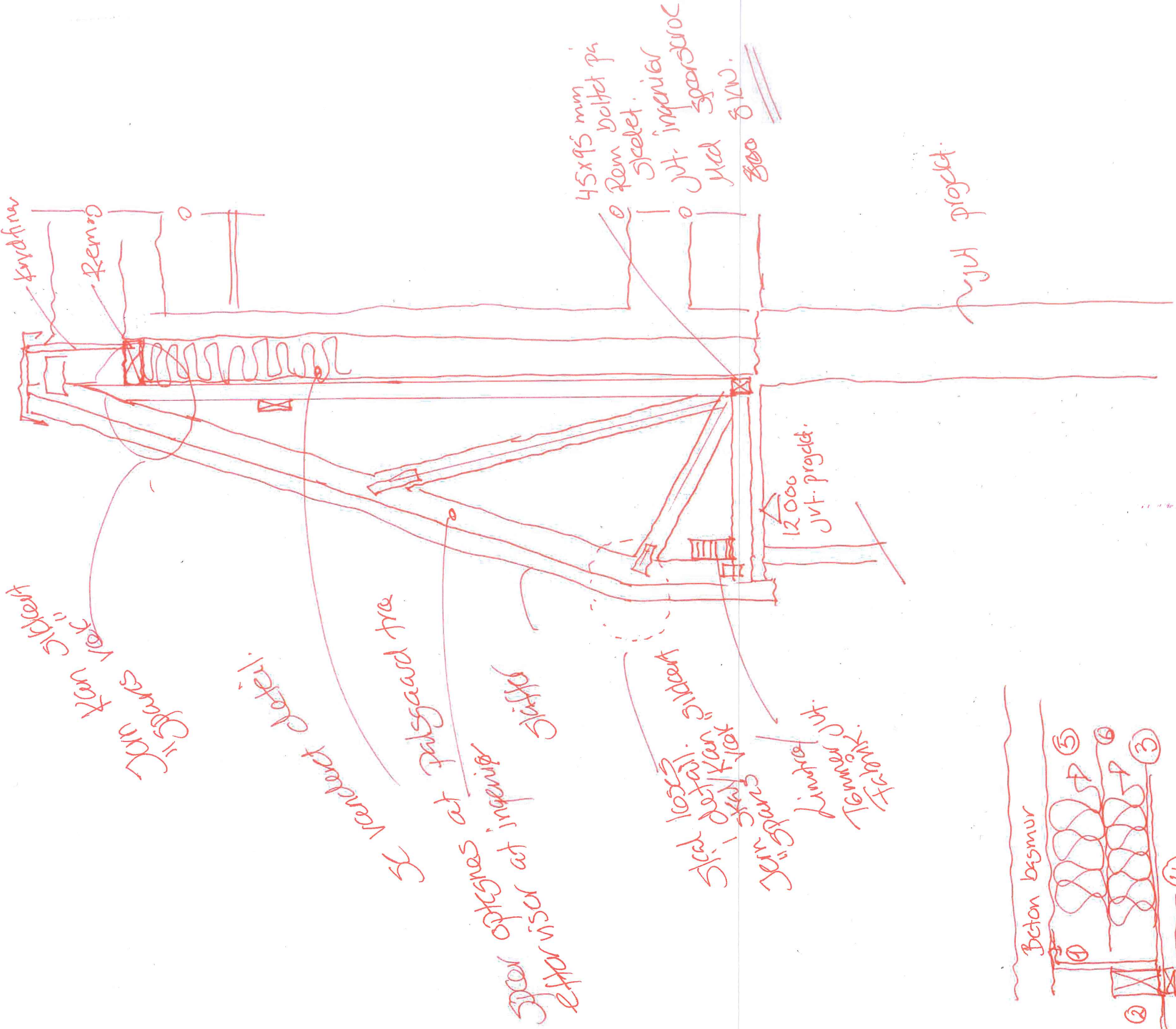

- 1) Simson ABR 220 q/c 120?
 - 2) Træskelet 50x150 Tømmer.
 - 3) Vindspærme folie eller Plade K4 belædnin
 - 4) Skiffer + underlag *
- (5+6) 175 mm K1. 37 + **
125 mm K1. 34

* i skyde 12 mm OSB.
** - Overdækning 0,15-0,16?

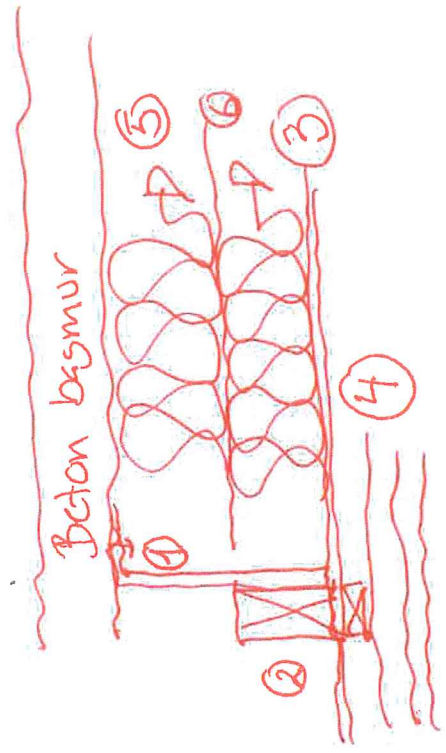

mange stedet 2 stk.

Samlet CE 08

- kr. kr.

(Godkendt)



- kr.

932.481,65 kr.

Ny aftale seddel CE 08

Ændringer af ydervægge jf. accept ekstra stolper i facder , materialer (faktor 0,66)	m2	3316	16,57 kr.	54.946,12 kr.	kr.	-	54.946,12 kr.
Akkordløn til opsætning af søjler	m2	3316	22,72 kr.	75.339,52 kr.	kr.	-	75.339,52 kr.
bmr vinkler med søm (0,66 x m2)	stk	2365	35,73 kr.	84.501,45 kr.	kr.	-	84.501,45 kr.
Tillægspris: ænringer af spærtræ fra 145x45 til 45x175	m	5305	4,15 kr.	22.015,75 kr.	kr.	-	22.015,75 kr.
				- kr.	kr.	-	- kr.
Påforring 50 % forkert opbygget 70 mm regel	m	2753	58,45 kr.	160.912,85 kr.	kr.	-	160.912,85 kr.
anden opbygning på resten	m	2753	33,78 kr.	92.996,34 kr.	kr.	-	92.996,34 kr.
				- kr.			- kr.
Tilførring af ABR beslag fra c/C 1200 til c/c 800 mm 2,67/m2	stk	8553	26,85 kr.	229.648,05 kr.			229.648,05 kr.
2 bolte monteret i disse	stk	17106	58,00 kr.	992.148,00 kr.			992.148,00 kr.
				- kr.			- kr.
isolering 145 mm kørt retur og ombygget til 2x70 mm	m2	0	28,00 kr.	- kr.			- kr.
- UDGÅR							
montering af ekstra lag isolering	m2	3500	47,00 kr.	164.500,00 kr.			164.500,00 kr.
- NOTE 12.12.2019 - 1000 M2 - 2X70 MM INDBYGGET	M2	-2500	47,00 kr.	- 117.500,00 kr.			- 117.500,00 kr.
				- kr.			- kr.
gelænder omkring murkroner	lbm	585	103,00 kr.	60.255,00 kr.			60.255,00 kr.
				- kr.			- kr.
Forskalling ved skure og tagkanter c/c 600 mm til vindplader	M2	600	108,33 kr.	64.998,00 kr.			64.998,00 kr.
				- kr.			- kr.
				- kr.			- kr.

- NOTE: 12.12.2019 - BOLTE I ABR BESLAG

tillægspris excl. Moms

1.884.761,08 kr.

Fradrag for brandlægter i accept	-1			76.000,00 kr.			- 76.000,00 kr.
Fradrag ændring af murkroner, inddækning	-1			23.000,00 kr.			- 23.000,00 kr.
Forcerings tillæg retur - BETINGET AF FRISTFORLÆNGELSE TIL UGE	-1			50.000,00 kr.			- 50.000,00 kr.

tillægspris excl. Moms

1.735.761,08 kr.

Tillægspris for svejsepap ved vindplader

- NOTE 12.12.2019 - UDFØRES AF PHØNIX TAGPAP

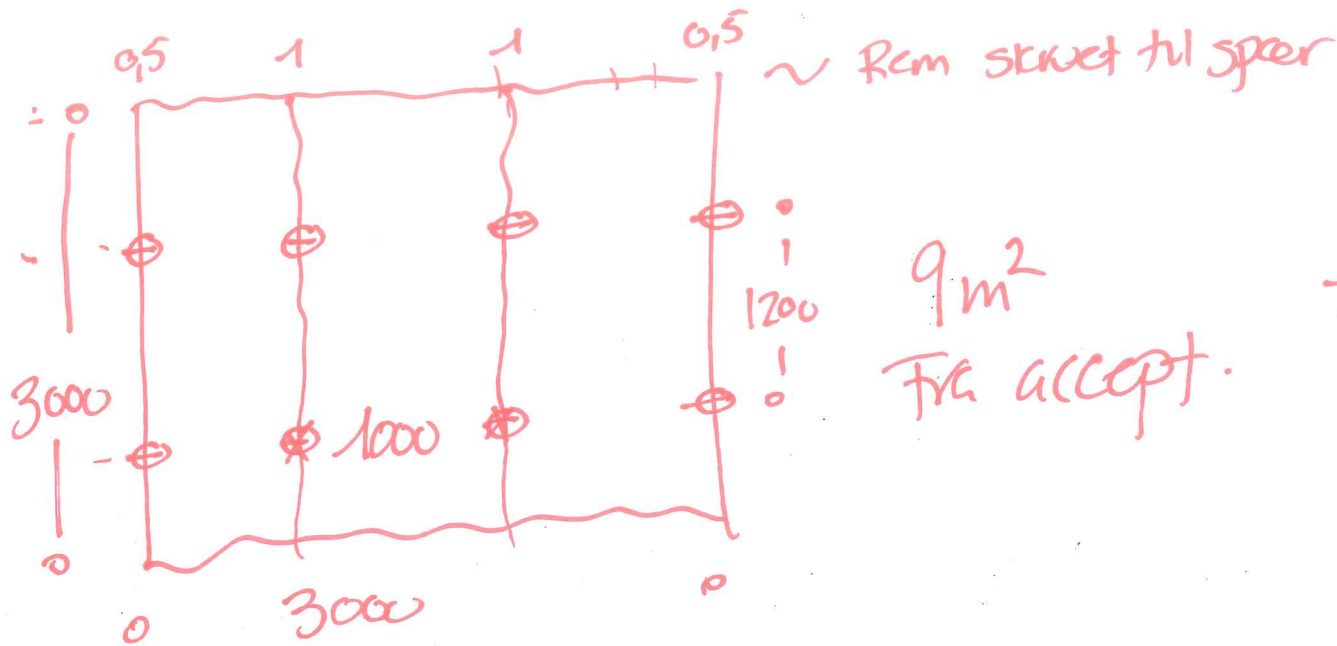

1	45x175	940	916m	1m/m ²
2	ABR bely 2 stører	6 stk		0,66/m ²
3	Kamsem	60 stk		6,7/m ²
4	BMF vinkler			0/m ²

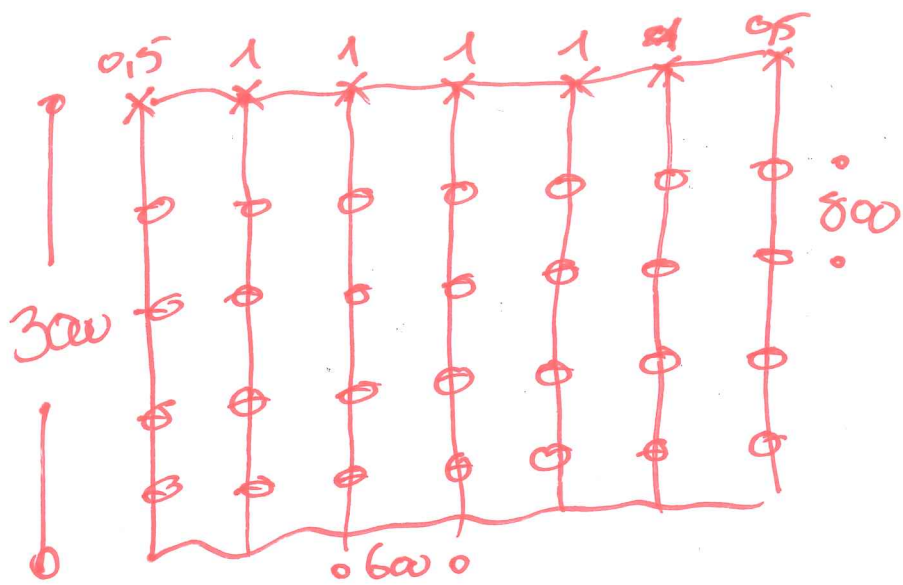

⊖ ABR + 2 bely
* BMF vinkel.

1	45x175	18	16m	2 m/m ²
2	ABR med bely	30	stk	3,33/m ²
3	Kamsem	300	stk	33/m ²
4	BMF bely	6	stk	0,66/m ²
Merforbrug) . ved				3316 m ² .

1	1 x	3316	16m	3316 16m
2	ABR med bely (2stk)	3,33 ÷ 0,66	8.853	stk
3	Kamsem	300 ÷ 60	795.840	stk
4	0,66 x	3316	=	2.188

REFERAT MØDE NR. 1

 Sag: Skærbæk skole

Referat af: Projekteringsmøde 1

 Referent: HV

Tid: 28-01-2020

 Sted: Skærbæk skole

 Næste møde:

 Bilag: Tegning og økonomi fra tømmerne

Deltagere:

Henrik Villefrance	Konstruktør	Projektleder ARK	Friis&Moltke/FM
Henning Skriver	Konstruktør	Projektleder TØ	Kraft
Sune Bundesen	Konstruktør	Bygherre	Tønder Kommune

Nr.:	Emne:	Ansvar:
1	Planer og dørschema efterses og revideres. Sune påpejer at der skal være 100 mm bag ved indv. døre der hvor de sidder i gipsvægge. Ved betonvægge er der 0 mm (Karm mont. I beton)	Ingri/Thomas
2	Henning efterlyser ADK låse system – Sune sender model til ARK, Ingrid opdatere dørschema	Sune/Ingri
3	Lysninger i ”indeliggende kviste – Ingri undersøger med brandrådgiver om Cemberit basic kan fungere som brandslukning – Revider detalje	Ingri
4	CK har sendt email med punkter til afklaring omkring alupartier, ingri følger op	Ingri
5	Ck mangler en skitse ved indgangsparti (Overgang inde / ude) Spørg HV Ingri laver skitse	Ingri
6	Dybde på alukarme kan ikke nå ind til beton, det aftales at påmure lysning i porebeton Ingri opdatere planer/detaljer for omfang	Ingri
7	Loftplaner/detaljer tilrettes så der står synlig skinnesystem. Henning mangler oplysninger på åbningsgrad fra Ing – Morten sender oplysninger til Henning, ingri opdatere planer og detaljer.	Morten Ingri
8	CK spørger til stålsøjler ved indgangsparti (er de der ?) Ingri følger op med ing og evt. retter tegninger	Morten Ingri
9	Fyldning ved terrasse / dæk aftales udført i emalit / plade. Ingri tjekker og skriver til CK	Ingri
10	Det aftales at alle forespørgsler køre igennem Dalux. Henning påpejer at der ligger ubesvarede spørgsmål i Dalux Ingri følger op	Ingri
11	Henning spørger til stål ved trappe. Skal det ikke ligges ind i væg NU. Lars følger op på stål (Der skal stål ind)	Lars
11	CK påpejer at vinduesparti ved tagterrasse skal udføres før mont. Af tagterrasse	Lars
12	Henning spørger til kondens isolering af beton bjælke som køre udefra og ind på bagmur. Morten følger op på evt. kuldebro	Morten
13	Henning spørger til fyrtræs lameller ikke skal laves om til Alu eller Super wood – Obs på at man kan købe dem i standart dim.	Thomas Ingri
14	Henning savner en skitse på føring af kabel fra motor i vinduer og op til loft. Ingri laver skitse og aftaler med el ing om føring er ok	Ingri

REFERAT PROJEKTERINGSMØDE NR. 3

15	Stik i væg hæves i de rum det er nødvendigt. El ing laver plan over højder, stik 1-sal og sender til godkendelse ved Sune. FM og Ing afklare omkring stik og inventar. HASTER	Morten
16	Ved smartboard i beton hæves øverste stik, hvis muligt bibeholdes nederste række	Morten
17	Thomas indkalder bygherre til gennemgang af indv. Efterfølgende afholdes møde med tømmerne for gennemgang af indv arbejdere.	Thomas
18	Møde omkring kabelbakker afholdes på Torsdag (Kasper, el, Lars) Lars indkalder til møde HASTER	
19	Økonomi : Henning vil gerne droppe ekstra regning på påføring af ydervæg + ekstra bolt hvis vi kan blive enig omkring udført af ekstra (Se nedenfor)	Henrik Morten
	ABR beslag i udbud pr. 120 cm – Efter visning af ing. Pr. 80 cm (Ekstraregning) Tømmer i udbud 50x150 mm – Efter visning af ing. 45x220 mm (Ekstraregning) Tømmer i udbud placeret pr. 100 cm pga. vindspærre/brand skal de placeres på 60 cm (Ekstraregning) Div. Ekstra beslag pga. placering pr. 600 mm (Ekstraregning)	
20	Skitse på ekstra tømmer / Beslag og div. Kontrolleres af Rådgiver – Priser kontrolleres når der er enighed omkring omfang	Henrik Morten
21	Henning gør opmærksom på at gipsarbejde (tidsplan) bliver udført så de ikke går i stå Dvs. slidlag skal udføres jf. tidsplan	Lars
22	Henning spørger til bund i udv. Lysninger, er det en ide at lave dem med svejset pap i stedet for sømmet undertag med Alu beklædning. FM kommer med oplæg til løsning i bund.	Thomas Ingri
23	Stade på controller til vinduer – Beskrivelse af motor sendt til CTS, cts vender tilbage med model og pris. Lars følger på på cts	Lars

5677851#0 - 06 elevatorer

Fra: Sune Bundesen [/O=TONDERKOM/OU=EXCHANGE ADMINISTRATIVE GROUP (FYDIBOHF23SPDLT)/CN=RECIPIENTS/CN=DL0VSB]
Til: 'Ingri B. Løvsbogen' [ibl@friis-moltke.dk]; 'Henrik Villefrance' [hv@friis-moltke.dk]
Cc: 'Thomas Ushus' [tbu@friis-moltke.dk]
Sendt dato: 29-01-2020 14:05
Modtaget Dato: 29-01-2020 14:05
Vedrørende: SV: Sv.:Skærbæk skole: elevatorer

Hej Ingri

Ja der skal være plads til en palle med en palleløfter i elevatoren.
Vi aftalte i sidste uge at du skulle tage fat i Bravida igen, for at høre omkring mulighederne. Har du hørt noget?

Venlig hilsen

Sune Bundesen
Bygningskonsulent
Ejendomme
Teknik & Plan

Tønder Kommune

Wegners Plads 2 - 6270 Tønder
Tlf. +45 74 92 92 86 - Mobil +45 61 36 20 82 - E-mail sb32@toender.dk



OL_Logo

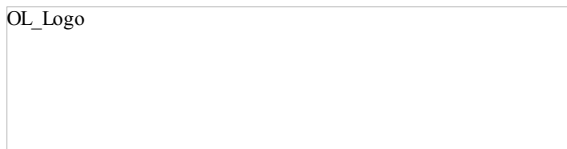

Fra: Ingri B. Løvsbogen [mailto:ibl@friis-moltke.dk]
Sendt: 29. januar 2020 14:01
Til: Sune Bundesen; Henrik Villefrance
Cc: Thomas Ushus
Emne: Sv.:Skærbæk skole: elevatorer

Hej Sune,

ang. afklaring omkring elevatorerne.

Skal der kunne være en palle med palleløfter, eller er det ok at der plads til rengøringsmaskine som oprindelig udbudt?

Vend venligst tilbage.

Mvh,
Ingri

Sendt fra min Huawei Mobil

----- Oprindelig meddelelse -----

Emne: VS: Skærbæk skole: elevatorer

Fra: Sune Bundesen

Til: "Ingri B. Løvsbogen", Henrik Villefrance

CC: Thomas Ushus

Hej Ingri og Henrik

Se nedenstående ang. Elevatorer.

Venlig hilsen

Sune Bundesen
Bygningskonsulent
Ejendomme
Teknik & Plan

Tønder Kommune

Wegners Plads 2 - 6270 Tønder
Tlf. +45 74 92 92 86 - Mobil +45 61 36 20 82 - E-mail sb32@toender.dk



OL_Logo



Fra: Kim Lønborg
Sendt: 14. januar 2020 11:35
Til: Sune Bundesen
Cc: Klaus Fog
Emne: SV: Skærbæk skole: elevatorer

Hej Sune

[Vedr. begge elevatorer på den ny skole](#)

Jeg skriver lige for en god ordens skyld.

Et dørhul på 900mm er ok. (Så kan en palle komme ind plus der er 100mm ekstra plads)

Dybden på de indvendige mål på elevatoren er et problem. Dybden er 1550mm

En palle med palleløfter fylder minimum 1600 mm (stramt mål) så dybden skal være større.

Vi kommer til at transportere varer på paller i begge elevatorer.

Venlig hilsen

Kim Lønborg
Distriktservicechef
Skærbæk Distriktskole
Skoler

Tønder Kommune
Skolegade 19 - 6780 Skærbæk
Tlf. +45 74 92 82 78 - Mobil +45 24 24 87 62 - E-mail kl42@toender.dk



OL_Logo



Fra: Sune Bundesen
Sendt: 10. januar 2020 12:05
Til: Kim Lønborg; Klaus Fog
Emne: VS: Skærbæk skole: elevatorer

Hej Kim og Klaus

Kan I huske hvad der blev aftalt vedrørende nedenstående?

Venlig hilsen

Sune Bundesen
Bygningskonsulent
Ejendomme
Teknik & Plan

Tønder Kommune
Wegners Plads 2 - 6270 Tønder
Tlf. +45 74 92 92 86 - Mobil +45 61 36 20 82 - E-mail sb32@toender.dk



OL_Logo



Fra: Ingri B. Løvsbogen [mailto:ibl@friis-moltke.dk]
Sendt: 10. januar 2020 11:47
Til: Sune Bundesen
Cc: Thomas Ushus
Emne: Skærbæk skole: elevatorer

Hej Sune,

Jeg vil forsikre mig om at elevatorenes åbning passer (fribredde) til skolens formål. Skulle de bruge den ene elevator til at transportere møbler?
De er nu projekteret til 900 mm.

Med venlig hilsen | Kind regards
FRIIS & MOLTKE A/S

Ingri Bollingmo Løvkogen
Tlf.: 41947079
E-mail: ibl@friis-moltke.dk



 **Tænk på miljøet før du udskriver denne E-mail**
Husk at 3 stk. papir sparet = 1 liter vand sparet!

5660340#0 - 06 Økonomi tømmer

Fra: Henrik Villefrance [hv@friis-moltke.dk]
Til: Sune Bundesen [sb32@toender.dk]
Cc: Mogens Husted Kristensen [mhk@friis-moltke.dk]; Thomas Ushus [tbu@friis-moltke.dk]
Sendt dato: 29-01-2020 15:42
Modtaget Dato: 29-01-2020 15:42
Vedrørende: SV: SSK - Økonomi tømmer

Hej Sune

Det har du ret i, det var ikke for at genere nogen.

Det er bestemt heller ikke for at fralægge os ansvar. Det var mest for at forklare at udbudsformen gør at der desværre kan komme sådanne ekstraregninger selvom det er super træls.

Jeg var bange for at i troede at en Total entreprise og Total rådgivning var det samme. (Tror jeg misforstod den snak om at hvis forsikringen ikke betalte så skulle rådgiver)

Jeg vil være ked af hvis i kom på bagkant og troede at vi betalte de ekstraregninger der overskred budget.

Vi er kun! interesseret i at nå i mål inden for den anviste økonomi.

Vi må i samarbejde ind og finde besparelser så vi kan nå i mål hvis det bliver nødvendigt.

Jeg kan forstå at der kunne være noget på gulve.

Med venlig hilsen | Kind regards
FRIIS & MOLTKE A/S

Henrik Villefrance
Projektleder

Fra: Sune Bundesen <sb32@toender.dk>
Sendt: 29. januar 2020 14:30
Til: Henrik Villefrance <hv@friis-moltke.dk>
Cc: Lars Mathiesen (lm@fmbyggningsdrift.dk) <lm@fmbyggningsdrift.dk>; Thomas Ushus <tbu@friis-moltke.dk>; Mogens Husted Kristensen <mhk@friis-moltke.dk>
Emne: SV: SSK - Økonomi tømmer

Hej Henrik

Jeg syntes at den sidste kommentar omkring valg af entreprise er en meget mærkelig kommentar, som absolut intet har med nuværende problemstilling at gøre.

Det virker som et forsøg på at lægge ansvaret over på bygherre, fordi vi har valgt fagentreprise, og at vi dermed burde have forventet at økonomien ikke kunne styres?

Eller hvordan skulle det forstås?

Venlig hilsen

Sune Bundesen
Bygningskonsulent
Ejendomme
Teknik & Plan

Tønder Kommune
Wegners Plads 2 - 6270 Tønder
Tlf. +45 74 92 92 86 - Mobil +45 61 36 20 82 - E-mail sb32@toender.dk



OL_Logo

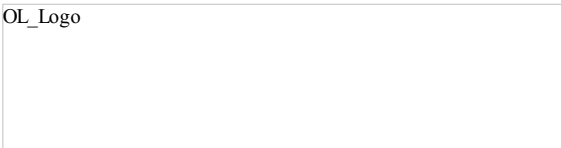

Fra: Henrik Villefrance [<mailto:hv@friis-moltke.dk>]
Sendt: 29. januar 2020 10:55
Til: Sune Bundesen
Cc: Lars Mathiesen (lm@fmbyggningsdrift.dk); Thomas Ushus; Mogens Husted Kristensen
Emne: SV: SSK - Økonomi tømmer

Hej Sune

Vi kigger på det fremsendte fra tømmerne og ser om det er ekstra. Jeg er desværre ret sikker på at han har en god sag mht.

Jeg har på fornemmelsen at han først sender det frem der kan være tvivl om (ekstra bolt + på foring) og derefter fremsender det han er sikker på at få som ekstra (ekstra ABR beslag, tømmer pr. 600 og ekstra beslag)

Hvis vi ikke har penge nok i budgettet syntes jeg vi skal i gang med at se hvor vi kan finde besparelser.

Der er altid en stor risiko omkring økonomi når man vælger at udbyde i Fagentreprise. Hvis man vil undgå den risiko skal man udbyde i totalentreprise.

Med venlig hilsen | Kind regards
FRIIS & MOLTKE A/S

Henrik Villefrance
Projektleder

Fra: Sune Bundesen <sb32@toender.dk>

Sendt: 29. januar 2020 10:01

Til: Henrik Villefrance <hv@friis-moltke.dk>

Cc: Lars Mathiesen (lm@fmbyggningsdrift.dk) <lm@fmbyggningsdrift.dk>; Thomas Ushus <tbu@friis-moltke.dk>; Mogens Husted Kristensen <mhk@friis-moltke.dk>

Emne: SSK - Økonomi tømmer

Hej Henrik

Efter vores møde med tømmeren i går, er jeg meget bekymret for hvordan økonomien ser ud på projektet. Derfor har jeg brug for at få et overblik over hvor meget det nye krav lyder på, samt hvad jeres holdning er til den ekstra økonomi der kom fra tømmeren. Vi har brug for at få det ret hurtigt, da det, som det ser ud med det han fremlagde i går, betyder at projektet er i minus.

Venlig hilsen

Sune Bundesen
Bygningskonsulent
Ejendomme
Teknik & Plan

Tønder Kommune

Wegners Plads 2 - 6270 Tønder

Tlf. +45 74 92 92 86 - Mobil +45 61 36 20 82 - E-mail sb32@toender.dk



OL_Logo

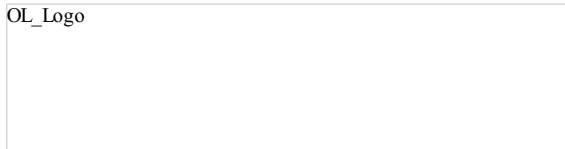

5664386#0 - 06 Økonomi tømmer

Fra: Henrik Villefrance [hv@friis-moltke.dk]
Til: Sune Bundesen [sb32@toender.dk]
Cc: Mogens Husted Kristensen [mhk@friis-moltke.dk]; Thomas Ushus [tbu@friis-moltke.dk]
Sendt dato: 29-01-2020 15:42
Modtaget Dato: 29-01-2020 15:42
Vedrørende: SV: SSK - Økonomi tømmer

Hej Sune

Det har du ret i, det var ikke for at genere nogen.

Det er bestemt heller ikke for at fralægge os ansvar. Det var mest for at forklare at udbudsformen gør at der desværre kan komme sådanne ekstraregninger selvom det er super træls.

Jeg var bange for at i troede at en Total entreprise og Total rådgivning var det samme. (Tror jeg misforstod den snak om at hvis forsikringen ikke betalte så skulle rådgiver)

Jeg vil være ked af hvis i kom på bagkant og troede at vi betalte de ekstraregninger der overskred budget.

Vi er kun! interesseret i at nå i mål inden for den anviste økonomi.

Vi må i samarbejde ind og finde besparelser så vi kan nå i mål hvis det bliver nødvendigt.

Jeg kan forstå at der kunne være noget på gulve.

Med venlig hilsen | Kind regards
FRIIS & MOLTKE A/S

Henrik Villefrance
Projektleder

Fra: Sune Bundesen <sb32@toender.dk>
Sendt: 29. januar 2020 14:30
Til: Henrik Villefrance <hv@friis-moltke.dk>
Cc: Lars Mathiesen (lm@fmbygningsdrift.dk) <lm@fmbygningsdrift.dk>; Thomas Ushus <tbu@friis-moltke.dk>; Mogens Husted Kristensen <mhk@friis-moltke.dk>
Emne: SV: SSK - Økonomi tømmer

Hej Henrik

Jeg syntes at den sidste kommentar omkring valg af entreprise er en meget mærkelig kommentar, som absolut intet har med nuværende problemstilling at gøre.

Det virker som et forsøg på at lægge ansvaret over på bygherre, fordi vi har valgt fagentreprise, og at vi dermed burde have forventet at økonomien ikke kunne styres?

Eller hvordan skulle det forstås?

Venlig hilsen

Sune Bundesen
Bygningskonsulent
Ejendomme
Teknik & Plan

Tønder Kommune
Wegners Plads 2 - 6270 Tønder
Tlf. +45 74 92 92 86 - Mobil +45 61 36 20 82 - E-mail sb32@toender.dk



OL_Logo

Fra: Henrik Villefrance [<mailto:hv@friis-moltke.dk>]
Sendt: 29. januar 2020 10:55
Til: Sune Bundesen
Cc: Lars Mathiesen (lm@fmbygningsdrift.dk); Thomas Ushus; Mogens Husted Kristensen
Emne: SV: SSK - Økonomi tømmer

Hej Sune

Vi kigger på det fremsendte fra tømmerne og ser om det er ekstra. Jeg er desværre ret sikker på at han har en god sag mht.

Jeg har på fornemmelsen at han først sender det frem der kan være tvivl om (ekstra bolt + på foring) og derefter fremsender det han er sikker på at få som ekstra (ekstra ABR beslag, tømmer pr. 600 og ekstra beslag)

Hvis vi ikke har penge nok i budgettet syntes jeg vi skal i gang med at se hvor vi kan finde besparelser.

Der er altid en stor risiko omkring økonomi når man vælger at udbyde i Fagentreprise. Hvis man vil undgå den risiko skal man udbyde i totalentreprise.

Med venlig hilsen | Kind regards
FRIIS & MOLTKE A/S

Henrik Villefrance
Projektleder

Fra: Sune Bundesen <sb32@toender.dk>
Sendt: 29. januar 2020 10:01
Til: Henrik Villefrance <hv@friis-moltke.dk>
Cc: Lars Mathiesen (lm@fmbyggningsdrift.dk) <lm@fmbyggningsdrift.dk>; Thomas Ushus <tbu@friis-moltke.dk>; Mogens Husted Kristensen <mhk@friis-moltke.dk>
Emne: SSK - Økonomi tømmer

Hej Henrik

Efter vores møde med tømmeren i går, er jeg meget bekymret for hvordan økonomien ser ud på projektet. Derfor har jeg brug for at få et overblik over hvor meget det nye krav lyder på, samt hvad jeres holdning er til den ekstra økonomi der kom fra tømmeren. Vi har brug for at få det ret hurtigt, da det, som det ser ud med det han fremlagde i går, betyder at projektet er i minus.

Venlig hilsen

Sune Bundesen
Bygningskonsulent
Ejendomme
Teknik & Plan

Tønder Kommune
Wegners Plads 2 - 6270 Tønder
Tlf. +45 74 92 92 86 - Mobil +45 61 36 20 82 - E-mail sb32@toender.dk



OL_Logo

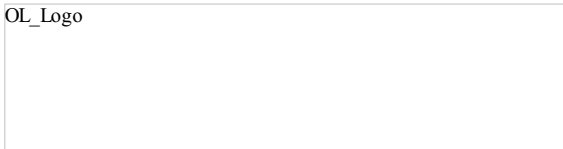

5678100#0 - 06 Beslag osv. facade

Fra: Henrik Villefrance [hv@friis-moltke.dk]
Til: Henning Skriver [hs@kraftman.dk]; Sune Bundesen [sb32@toender.dk]; Thomas Ushus [tbu@friis-moltke.dk]; Lars Mathiesen (lm@fmbyggningsdrift.dk) [lm@fmbyggningsdrift.dk]
Cc: Mogens Husted Kristensen [mhk@friis-moltke.dk]
Sendt dato: 29-01-2020 16:13
Modtaget Dato: 29-01-2020 16:13
Vedrørende: VS: Skærbæk - Beslag osv.
Vedhæftninger: Beslag.pdf

Hej Henning

Morten har kigget på din udregning af antal af beslag.

Er du enig i hans udregning ?

Vi tjekker arealerne når vi er enig om udregning.

Med venlig hilsen | Kind regards
FRIIS & MOLTKE A/S

Henrik Villefrance
Projektleder

Fra: Morten Høier <moh@taekker.dk>
Sendt: 29. januar 2020 15:41
Til: Henrik Villefrance <hv@friis-moltke.dk>
Emne: SV: Skærbæk - Beslag osv.

Hej Henrik,

Jeg har lidt svært ved hvilke tal jeg skal sammenligne. Skitsen (som er udgangspunktet for accept) er jo hvor spærret monteres med ABR beslag, og hvor stueetagen er jf. projekt. Jeg har ikke gennemlæst accepten så ved ikke hvilke forbehold der er taget ift. 1. sal / stue.

Nå men jeg har prøvet at kigge på de punkter som han skriver ned.

Jeg har ikke tjekket facadearealet hvor konstruktionen anvendes – det håber jeg I gør. Tallet er rimeligt væsentligt i forhold til mængderne, da de ganges ud på arealet.

For det første er der en fejl i skitsen af den "nye" konstruktion, da han har taget udgangspunkt i et vægstykke som er 3600mm. Dvs. der er fejl i alle tallene på den nuværende konstruktion han har opgivet.

Pkt. 1
Oprindeligt: 9 lbm. – OK.
Nuværende: Han opgiver 18 lbm – Det burde være: $5 \times 3,0\text{m} = 15\text{m}$. – Se skitse.

Totalt: $(15-9)/9 \times 3316 = 2211\text{m}$.

Pkt. 2
Oprindeligt: 6 stk – Ikke ok (hvis det er skitsen som tæller) – Det burde i stedet være $3 \times 4\text{stk} = 12\text{stk}$. for at overholde afstande på 1200mm. (har markeret ind)
Nuværende: Han opgiver 30 stk – Det burde være $5 \times 4\text{stk} = 20$ – se skitse.

Totalt: $(20-12)/9 \times 3316 = 2948\text{stk}$

Pkt. 3 – (9 pr. ABR)
Oprindeligt: $12 \times 9 = 108$
Nuværende: $20 \times 9 = 180$

Totalt: $(180-108)/9 \times 3316 = 26.528\text{stk}$

Det er et stykke fra de 795.840 stk. han har opgivet.

Pkt. 4
Nuværende: 5 stk. – $5/3,0 = 1,66$ pr. m facade.

Jeg har ikke dette tallet (antal meter facade), men man kan ikke gange noget som forekommer pr. m facade med hele skolens facadeareal, så tallet på 21888stk giver ikke mening.

Hans tal på 2188stk svarer til at facaden er $2188/1,66 = 1,320\text{m}$.

De bedste hilsner
Mit freundlichen Grüßen
Best regards

366
Morten Høier

Civilingeniør i konstruktioner
moh@taekker.dk

Tækker Rådgivende Ingeniører A/S
Toldkammeret
Hack Kampmanns Plads 1, st. tv.
8000 Aarhus C - Danmark

M +45 4171 1319
T +45 8619 1844
F +45 8619 1834

www.taekker.dk



Fra: Henrik Villefrance <hv@friis-moltke.dk>

Sendt: 29. januar 2020 14:17

Til: Morten Høier <moh@taekker.dk>

Emne: Skærbæk - Beslag osv.

Hej Morten

Har du mulighed for at se om Hennings opmåling mht. ekstra er rigtig ?

Med venlig hilsen | Kind regards
FRIIS & MOLTKE A/S

Henrik Villefrance
Projektleder

Direkte/mobil: (+45) 41 94 70 57
hv@friis-moltke.dk

Jeg er på skiferie d.2 - 9 Dec

FM_logo_NEW

Aaboulevarden 1, 8000 Aarhus C
Tel: (+45) 72 10 00 52

www.friis-moltke.dk

[Facebook](#) · [LinkedIn](#)

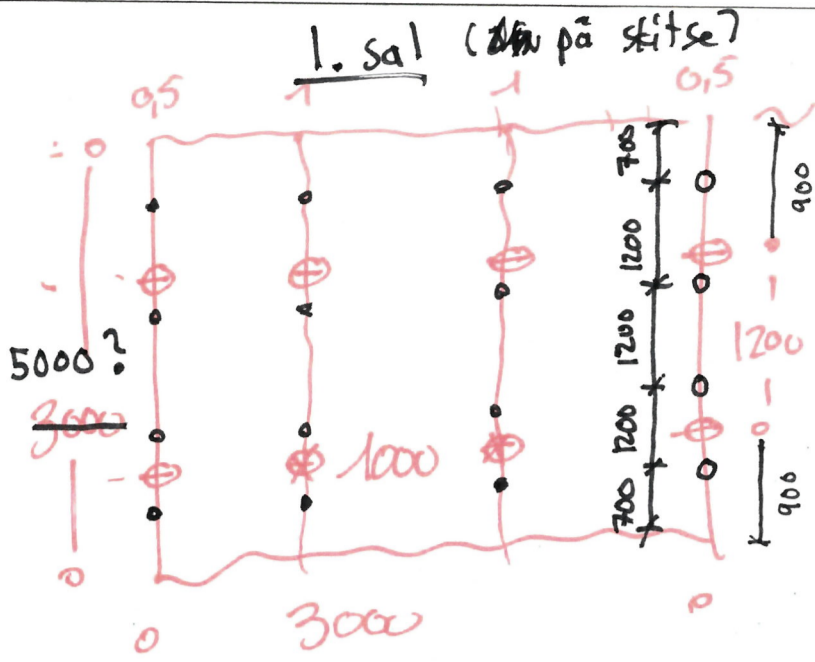

Rem skrevet til spær

9m²
Fra accept.

- 1 45x175 940 916m / 1m/m²
 - 2 ABR belyg 2 stk 0,66/m²
6 stk
 - 3 Kamsem 60 stk 6,7/m²
 - 4 BMF vinkler 0/m²
- ABR = 12 stk. ~

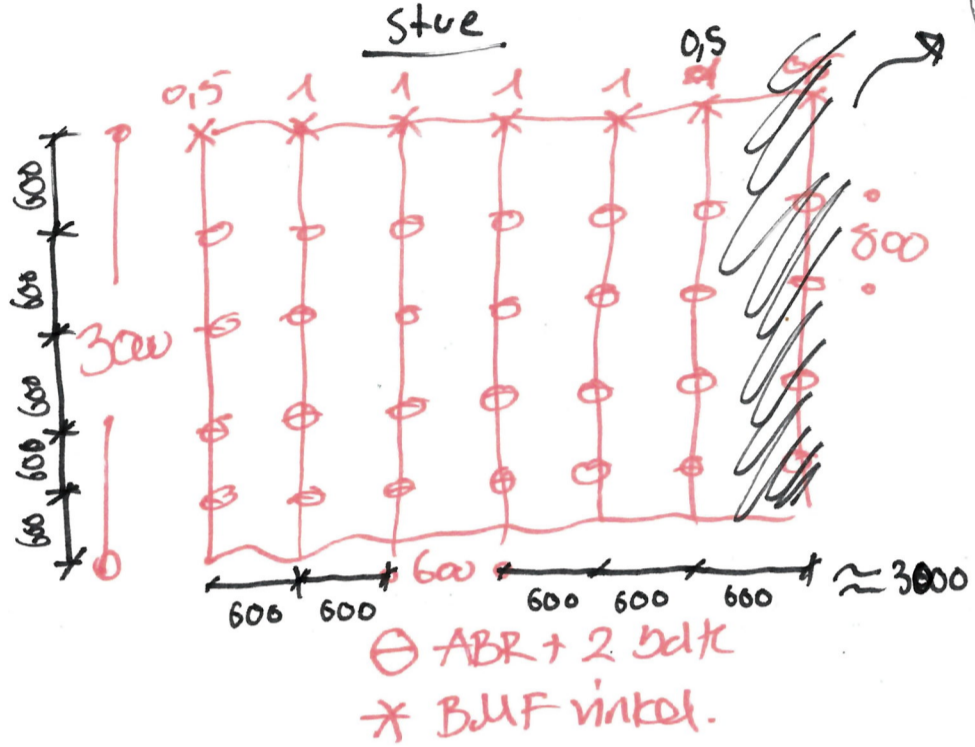

ABR = 20 stk.

- 1 45x175 18 16m 2 m/m²
- 2 ABR med belyg 30 stk 3,33/m²
- 3 Kamsem 300 stk 33/m²
- 4 BMF belyg 6 stk 0,66/m²

Merforbrug) Ud 3316m².

- 1 1 x 3316 16m 3316 16m
- 2 ABR med belyg (2stk). 3,33 ÷ 0,66 8,853 stk
- 3 Kamsem 300 ÷ 60 795,840 stk
- 4 0,66 x 3316 = 2.188 stk.

Jern kan sikkes
"spans vax"

SE vendert detail.

Spær optegnes af Palsgaard træ
eftersviser af ingeniør
stæffer

Stal loses
i detail.
Jern skal kan sikkes
"spans vax"

Limtræ/
Tømmer Jvt.
Fabrik.

12000
Jvt. projekt.

STUE

Jvt projekt.

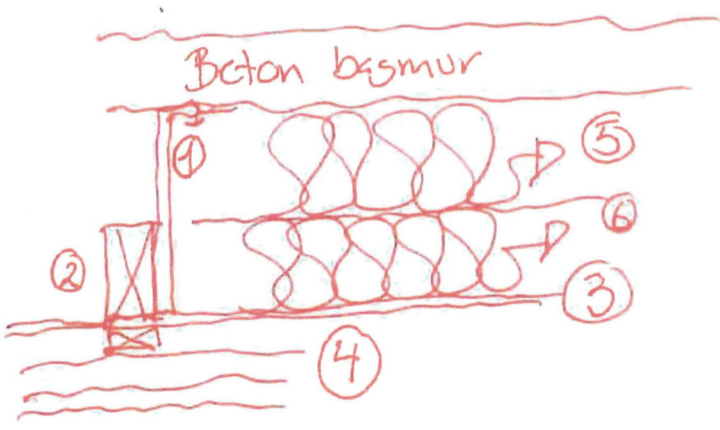

* i skuren 12 mm OSB-
plader

** - Uværdi 0,15-0,16?

1) Simson
ABR 220 c/c 120?

2) træskelet 50x150
Tømmer.

3) vindspærre folie eller
plade K1 belædning

4) Skæffer + undertag *

(5+6) 175 mm kl. 37 + **
125 mm kl. 34

5000

ABR.

ABR.

ABR.

ABR.

45x95 mm
Rem boltet på
skelet.

Jvt. ingeniør
Med spansvax
300 SKW.

Krydline

Rem

5678094#0 - 06 Beslag osv. facade

Fra: Henrik Villefrance [hv@friis-moltke.dk]
Til: Henning Skriver [hs@kraftman.dk]; Sune Bundesen [sb32@toender.dk]; Thomas Ushus [tbu@friis-moltke.dk]; Lars Mathiesen [lm@fmbygningsdrift.dk] [lm@fmbygningsdrift.dk]; Morten Høier [moh@taekker.dk]
Cc: Mogens Husted Kristensen [mhk@friis-moltke.dk]
Sendt dato: 29-01-2020 17:05
Modtaget Dato: 29-01-2020 17:05
Vedrørende: SV: Skærbæk - Beslag osv.

Hej Henning

Jeg kan desværre ikke følge dig.

Kan du uddybe ?

Jeg kan forstå at du mener at de ABR beslag der sat oppe i spærkonstruktionen udgik pga. den dyrer spærkonstruktionen (250.000 kr)

Hvad har forskalling og vindgips med dette at gøre ?

Hvad skal Morten regne på igen ?

Vil du sende dokumentation for 250.000kr dyrer spær / ABR beslag der er udgået

Med venlig hilsen | Kind regards
FRIIS & MOLTKE A/S

Henrik Villefrance
Projektleder

Fra: Henning Skriver <hs@kraftman.dk>
Sendt: 29. januar 2020 16:47
Til: Henrik Villefrance <hv@friis-moltke.dk>; Sune Bundesen <sb32@toender.dk>; Thomas Ushus <tbu@friis-moltke.dk>; Lars Mathiesen (lm@fmbygningsdrift.dk) <lm@fmbygningsdrift.dk>
Cc: Mogens Husted Kristensen <mhk@friis-moltke.dk>
Emne: SV: Skærbæk - Beslag osv.

Hej Henrik

På ændringen ved spær møde i sep. Lavede vi spær om så der ikke skulle være ABR i toppen – dermed brugte vi 250.000 ekstra på spær som jeg godt kan dokumenterer – i dag sætter vi forskalling på og vindgips jf. aftaleseddel på den øverste del
Så han skal lige regne om jf. de godkendt spær

Så morten må gerne regne igen

På en 30 meter lang væg på 3 meter som i dag bruger vi 30x3 meter tømmer – når vi sætter dem c/c 600 bruge vi 50 stk tømmer - Korrekt

Med venlig hilsen

Henning Skriver
BYGNINGSKONSTRUKTØR BTH

KRAFTMAN A/S
T: 74622060
F: 7462 2080

kraftman logo lille 2017



www.kraftman.dk

Fra: Henrik Villefrance [mailto:hv@friis-moltke.dk]
Sendt: 29. januar 2020 16:14
Til: Henning Skriver; Sune Bundesen; Thomas Ushus; Lars Mathiesen (lm@fmbygningsdrift.dk)
Cc: Mogens Husted Kristensen
Emne: VS: Skærbæk - Beslag osv.

Hej Henning

Morten har kigget på din udregning af antal af beslag.

Er du enig i hans udregning ?

Vi tjekker arealerne når vi er enig om udregning.

Med venlig hilsen | Kind regards
FRIIS & MOLTKE A/S

Henrik Villefrance
Projektleder

Fra: Morten Høier <moh@taekker.dk>

Sendt: 29. januar 2020 15:41

Til: Henrik Villefrance <hv@friis-moltke.dk>

Emne: SV: Skærbæk - Beslag osv.

Hej Henrik,

Jeg har lidt svært ved hvilke tal jeg skal sammenligne. Skitsen (som er udgangspunktet for accept) er jo hvor spærret monteres med ABR beslag, og hvor stueetagen er jf. projekt. Jeg har ikke gennemlæst accepten så ved ikke hvilke forbehold der er taget ift. 1. sal / stue.

Nå men jeg har prøvet at kigge på de punkter som han skriver ned.

Jeg har ikke tjekket facadearealet hvor konstruktionen anvendes – det håber jeg I gør. Tallet er rimeligt væsentligt i forhold til mængderne, da de ganges ud på arealet.

For det første er der en fejl i skitsen af den "nye" konstruktion, da han har taget udgangspunkt i et vægstykke som er 3600mm. Dvs. der er fejl i alle tallene på den nuværende konstruktion han har opgivet.

Pkt. 1

Oprindeligt: 9 lbm. – OK.

Nuværende: Han opgiver 18 lbm – Det burde være: $5 \times 3,0\text{m} = 15\text{m}$. – Se skitse.

Totalt: $(15-9)/9 \times 3316 = 2211\text{m}$.

Pkt. 2

Oprindeligt: 6 stk – Ikke ok (hvis det er skitsen som tæller) – Det burde i stedet være $3 \times 4\text{stk} = 12\text{stk}$. for at overholde afstande på 1200mm. (har markeret ind)

Nuværende: Han opgiver 30 stk – Det burde være $5 \times 4\text{stk} = 20$ – se skitse.

Totalt: $(20-12)/9 \times 3316 = 2948\text{stk}$

Pkt. 3 – (9 pr. ABR)

Oprindeligt: $12 \times 9 = 108$

Nuværende: $20 \times 9 = 180$

Totalt: $(180-108)/9 \times 3316 = 26.528\text{stk}$

Det er et stykke fra de 795.840 stk. han har opgivet.

Pkt. 4

Nuværende: 5 stk. – $5/3,0 = 1,66$ pr. m facade.

Jeg har ikke dette tallet (antal meter facade), men man kan ikke gange noget som forekommer pr. m facade med hele skolens facadeareal, så tallet på 2188stk giver ikke mening.

Hans tal på 2188stk svarer til at facaden er $2188/1,66 = 1,320\text{m}$.

De bedste hilsner
Mit freundlichen Grüßen
Best regards

Morten Høier
Civilingeniør i konstruktioner
moh@taekker.dk

Tækker Rådgivende Ingeniører A/S
Toldkammeret
Hack Kampmanns Plads 1, st. tv.
8000 Aarhus C - Danmark

M +45 4171 1319
T +45 8619 1844
F +45 8619 1834

www.taekker.dk



Fra: Henrik Villefrance <hv@friis-moltke.dk>

Sendt: 29. januar 2020 14:17

Til: Morten Høier <moh@taekker.dk>

Emne: Skærbæk - Beslag osv.

Hej Morten

Har du mulighed for at se om Hennings opmåling mht. ekstra er rigtig ?

Med venlig hilsen | Kind regards
FRIIS & MOLTKE A/S

Henrik Villefrance
Projektleder

Direkte/mobil: (+45) 41 94 70 57
hv@friis-moltke.dk

Jeg er på skiferie d.2 - 9 Dec

FM_logo_NEW



Aaboulevarden 1, 8000 Aarhus C
Tel: (+45) 72 10 00 52

www.friis-moltke.dk

[Facebook](#) · [LinkedIn](#)

Fra: Lise Schmidt [LSC@brandogsikring.dk]
Til: Thomas Ushus [tbu@friis-moltke.dk]
Cc: Sune Bundesen [sb32@toender.dk]; Henrik Villefrance [hv@friis-moltke.dk]
Sendt dato: 30-01-2020 11:37
Modtaget Dato: 30-01-2020 11:37
Vedrørende: SV: Skærbæk Skole - spørgsmål ang. garderober
Vedhæftninger: image012_153.png
image013_102.png
image014_48.jpg
image001_446.jpg
image002_88.jpg
image003_1868.png
image015_32.jpg
image018_14.jpg

Hej Thomas,

Svaret er ikke helt entydigt.

Fællesarealet er ikke en flugtvejsgang, dvs. der kan derfor være brandbelastning i fællesarealet.

Det er dog at sammenligne med et forsamlingslokale, hvor der skal udlægges flugtvejsarealer og kan stilles krav til polstring på møbler, krav til sceneudstyr osv.

Dette fremgår også af brandstrategiens afsnit 9, (se indsat klip).

Kravene har hjemmel i Driftsmæssige forskrifter for skoler, forsamlingslokaler osv.

Du spørger konkret til opsætning af knagerækker til elevernes tøj osv.

Det vil jeg vurdere er inden for rammerne af hvad man kan have i fællesrummene/forsamlingslokalerne.

Faktisk vil man acceptere knagerækker med tøj også i flugtvejsgange, så må det også være ok i fællesrum.

Grundlæggende er det brandmyndigheden (brandsyn), som kan fastsætte de specifikke krav, og der er set brandmyndigheder som ikke kan skelne mellem forsamlingslokaler og flugtvejsgange, men så må bygherren forsøge at hjælpe med at beskrive de aktuelle forhold.

Nedenstående er indsat klip fra brandstrategiens afsnit 4.4, hvor det beskrives at der etableres alternative udgange på tværs af brandcellerne, fordi fællesområderne indrettes med brandbelastning. Det giver derfor ingen mening efterfølgende at betragte fællesområderne som en flugtvejsgang.

Da brandsynet ikke nødvendigvis har sat sig ind i brandstrategien kan de som sagt have svært ved at skelne.

Husk også at bygherren skal sætte sig ind i evakueringsstrategien, at man kan komme på tværs af alle lokaler og den vej til det fri uden at skulle via fællesområderne.

Bygherren skal også være klar over forholdet, så personalet kan instrueres og der kan afholdes brandøvelser – det ansvar påhviler bygherren.

Håber det svarer tilstrækkeligt på dit spørgsmål.

Driftsmæssige krav

Polstrede møbler i flugtveje skal være godkendte i forhold til DS/EN 1021-1 Møbler - Bestemmelse af antændeligheden af polstrede møbler - Del 1: Antændelseskilde svarende til glødende cigaret

9.2 Drifts-, kontrol- og vedligeholdelsesplan

Brandsikkerheden i bygningen skal opretholdes i hele bygningens levetid. Dette skal sikres ved, at der udarbejdes en Drifts-, kontrol- og vedligeholdelsesplan, som minimum skal indeholde:

- Generelle oplysninger
- Organisering og ansvarsfordeling
- Brandtekniske tegninger og bygningens indretning
- Teknisk dokumentation
- Instruktioner
- Ordensregler
- Egen kontrol
- Ekstern kontrol
- Byggetilladelser mv.

9.3 Ordensregler

Efterfølgende ordensregler referer til ordensreglerne i Driftsmæssige forskrifter for forsamlingslokaler, skoler m.v.

4.4 Strategi for flugtveje og redningsforhold

Hovedprincipperne for evakuering af personer i bygningen er, at den udformes og indrettes på en sådan måde, at evakuering kan ske enten direkte til terræn i det fri, via interne gangområder i fællesarealerne og/eller ved tværgående evakuering gennem nabobrandceller til det fri.

Det sikres, at der fra alle brandceller til personophold, etableres 2 uafhængige flugtveje.

Flugtvejsdøre er angivet på brandplanerne, ved grøn pil der markerer flugtreningen.

Fra stueplan foregår evakueringen som udgangspunkt direkte til terræn i det fri fra brandceller til personophold. Tilsvarende etableres der modstående udgange fra fællesområde, hvor der kan være op til 150 personer på hver etage, hvor der er dobbelthøjt rum.

Flugtvejene vil ligeledes fungere som redningsberedskabets indtrængningsveje.

Flugtveje og redningsforhold udføres så vidt muligt efter de præ-accepterede løsninger/anvisninger i Eksempelsamling om brandsikring af byggeri 2012, 2. reviderede udgave med tillæg af 1. juli 2016, dog med efterfølgende afvigelser:

- 1) Da der indrettes møblerede opholdsarealer samt etableres åben forbindelse mellem hhv. stueplan og 1. sal i områderne for mellemtrin, ud- og indskolingen, vil det ikke være muligt at indrette områderne som traditionelle flugtvejsgange uden brandbelastning.

Med venlig hilsen

Lise Schmidt

Ingeniør/Master i Brandsikkerhed

Rådgivning, Strevelinsvej 4, Fredericia

Mobil: 61 20 13 60



Dansk Brand- og sikringsteknisk Institut

Jernholmen 12
2650 Hvidovre
Tlf.: 36 34 90 00



Dansk Brand- og sikringsteknisk Institut (DBI) er en uafhængig, selvejende non-profit virksomhed og Danmarks førende videncenter inden for brandsikkerhed og sikring. Vi opbygger ny viden gennem forsknings- og udviklingsaktiviteter og løser opgaver for private og offentlige virksomheder, institutioner og myndigheder.

Fra: Thomas Ushus <tbu@friis-moltke.dk>

Sendt: 27. januar 2020 13:21

Til: Lise Schmidt <LSC@brandogsikring.dk>

Cc: Sune Bundesen <sb32@toender.dk>; Henrik Villefrance <hv@friis-moltke.dk>

Emne: Skærbæk Skole - spørgsmål ang. garderober

Hej Lise.

Vores bygherre på Skærbæk Skole har et spørgsmål i forhold til, om de i udskolingens må etablere knagerækker til elevernes overtøj på væggene i fællesrummet ind mod klasserne? Jeg kan ikke lige umiddelbart læse svaret i brandstrategirapporten. Kan du hjælpe?

Udskoling - stueplan:

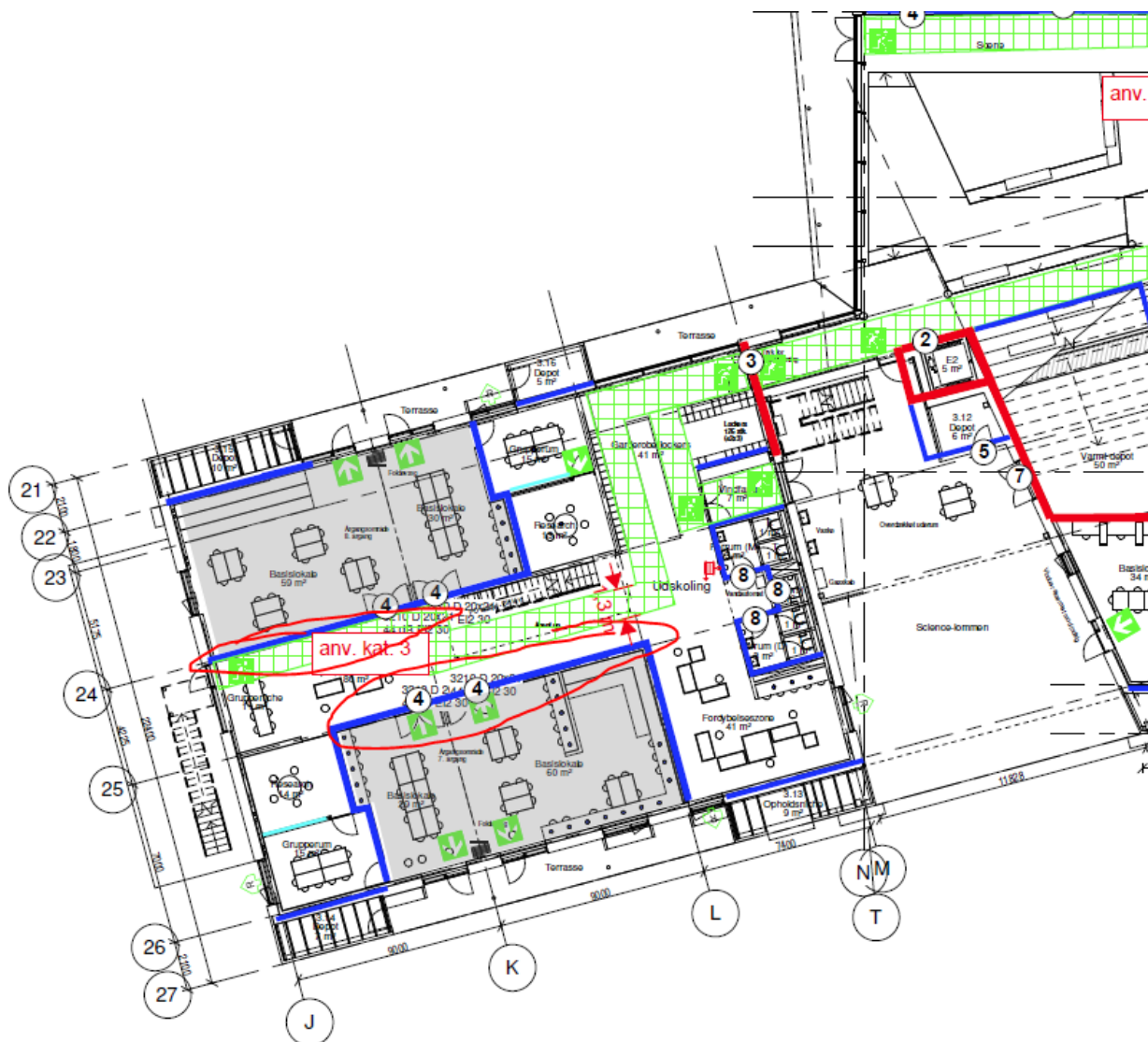

Udskoling – 1. sal:

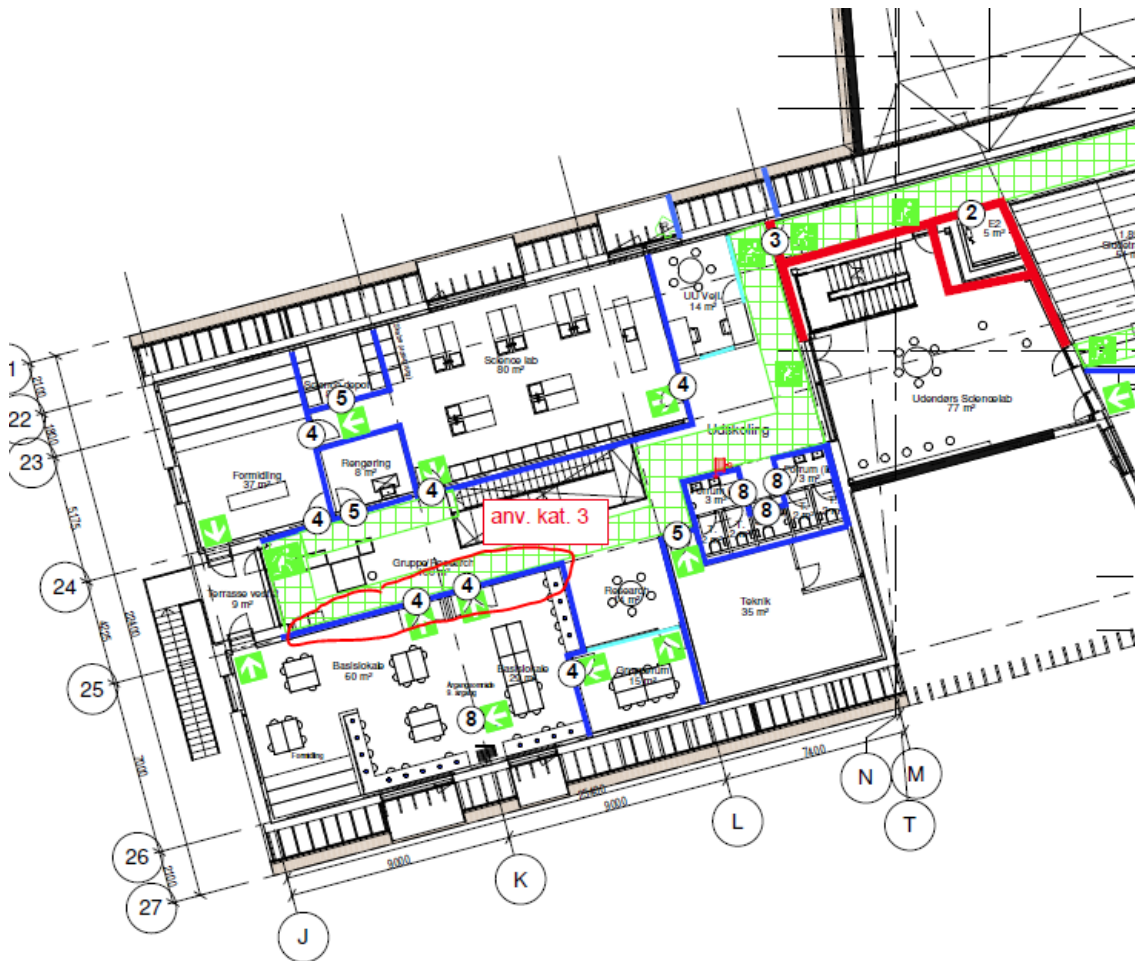

Med venlig hilsen | Kind regards
 FRIIS & MOLTKE A/S

Thomas Brøndum Ushus
 Arkitekt, Cand. Arch. | Master in Architecture
 Segmentspecialist Undervisning
 Projektleder

Direkte/mobil: (+45) 41 94 70 61
tbu@friis-moltke.dk



Åboulevarden 1, 8000 Aarhus C
 Tel: (+45) 72 10 00 52

www.friis-moltke.dk

[Facebook](#) · [LinkedIn](#)

Driftsmæssige krav

Polstrede møbler i flugtveje skal være godkendte i forhold til DS/EN 1021-1 *Møbler - Bestemmelse af antændeligheden af polstrede møbler - Del 1: Antændelseskilde svarende til glødende cigaret*

9.2 Drifts-, kontrol- og vedligeholdelsesplan

Brandsikkerheden i bygningen skal opretholdes i hele bygningens levetid. Dette skal sikres ved, at der udarbejdes en Drifts-, kontrol- og vedligeholdelsesplan, som minimum skal indeholde:

- Generelle oplysninger
- Organisering og ansvarsfordeling
- Brandtekniske tegninger og bygningens indretning
- Teknisk dokumentation
- Instruktioner
- Ordensregler
- Egen kontrol
- Ekstern kontrol
- Byggetilladelser mv.

9.3 Ordensregler

Efterfølgende ordensregler referer til ordensreglerne i Driftsmæssige forskrifter for samlingslokaler, skoler m.v.

4.4 Strategi for flugtveje og redningsforhold

Hovedprincipperne for evakuering af personer i bygningen er, at den udformes og indrettes på en sådan måde, at evakuering kan ske enten direkte til terræn i det fri, via interne gangområder i fællesarealerne og/eller ved tværgående evakuering gennem nabobrandceller til det fri. Det sikres, at der fra alle brandceller til personophold, etableres 2 uafhængige flugtveje. Flugtsdøre er angivet på brandplanerne, ved grøn pil der markerer flugtrætningen. Fra stueplan foregår evakueringen som udgangspunkt direkte til terræn i det fri fra brandceller til personophold. Tilsvarende etableres der modstående udgange fra fællesområde, hvor der kan være op til 150 personer på hver etage, hvor der er dobbelthøjt rum.

Flugtvejene vil ligeledes fungere som redningsberedskabets indtrængningsveje.

Flugtveje og redningsforhold udføres så vidt muligt efter de præ-accepterede løsninger/anvisninger i eksempelsamling om brandsikring af byggeri 2012, 2. reviderede udgave med tillæg af 1. juli 2016, dog med efterfølgende afvigelser:

- 1) Da der indrettes møblerede opholdsarealer samt etableres åben forbindelse mellem hhv. stueplan og 1. sal i områderne for mellemtrin, ud- og indskolingen, vil det ikke være muligt at indrette områderne som traditionelle flugtvejsgange uden brandbelastning.



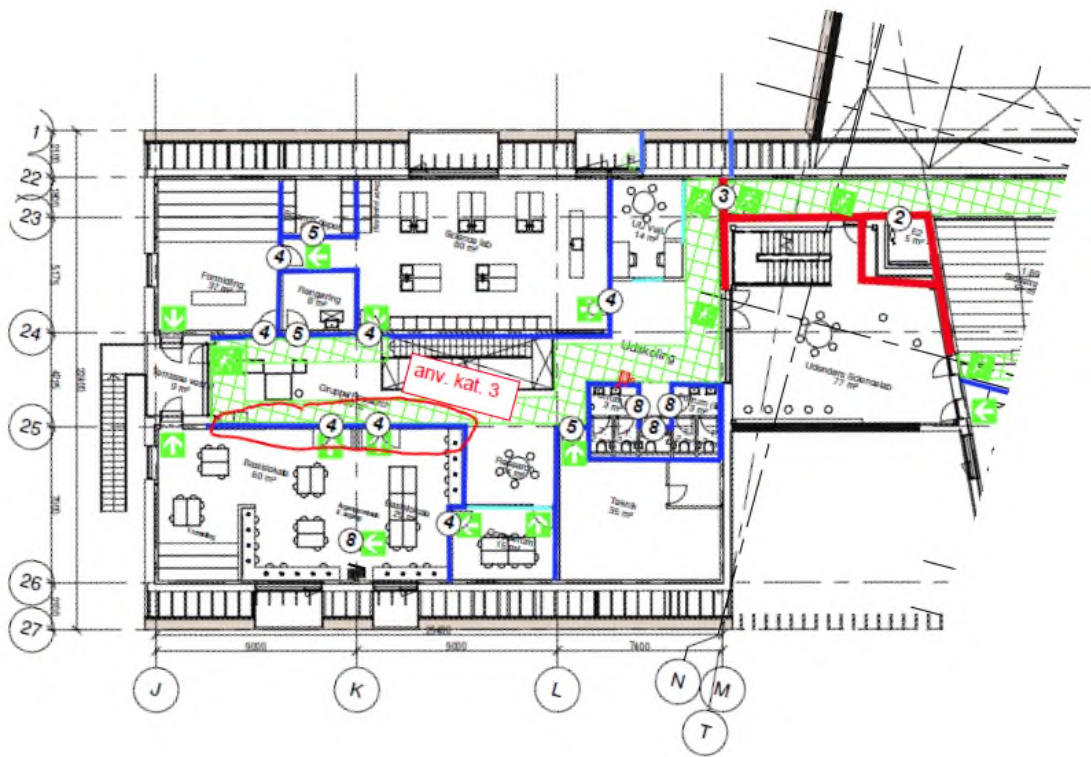

 FRIIS & MOLTKE
ARCHITECTS





5512474#0 - 06 Dåser i elementer 1 sal - avør til låsivør

Fra: Sune Bundesen [/O=TONDERKOM/OU=EXCHANGE ADMINISTRATIVE GROUP (FYDIBOHF23SPDLT)/CN=RECIPIENTS/CN=DL0VSB]
Til: 'Troels Juhl Andersen' [TRJA@ramboll.dk]
Cc: 'Morten Højer' [moh@taekker.dk]; 'Thomas Ushus (tbu@friis-moltke.dk)' [tbu@friis-moltke.dk]; 'Henrik Villefrance' [hv@friis-moltke.dk]; 'Ingri B. Løvsbogen' [jbl@friis-moltke.dk]; 'Lars Mathiesen (lm@fmbyggningsdrift.dk)' [lm@fmbyggningsdrift.dk]; Kim Lønborg [kl42@toender.dk]; Kim Kirkegaard Sørensen [kimkir@toender.dk]; Aron Jørgensen [arjo6@toender.dk]; Palle Kudsk [PKU@toender.dk]
Sendt dato: 30-01-2020 14:58
Modtaget Dato: 30-01-2020 14:58
Vedrørende: SV: Skærbæk skole- Dåser i elementer 1 sal.
Vedhæftninger: image002_2923.png
image003_2948.png
image005_2954.png
image007_320.png
image009_241.png
image010_76.jpg
image012_183.png
image013_89.jpg
image014_44.jpg
image015_42.png
image016_21.jpg

Hej Troels

Vi er ikke interesserede i at stikkontakterne sidder i forskellig højde i bygningen. Derfor skal alle de kontakter på 1. sal, som skulle have siddet 110 cm. Over færdig gulv, flyttes op så de kommer til at sidde i den rigtige højde. Derudover skal vi have flyttet de kontakter som skulle sidde over smartboards. De skal flyttes op så smartboardet kan placeres med 210 cm til overkant, og stikkene er placeret lige ovenover.

De udtag som er placeret i en ca. højde på 45 cm. over gulv, kan vi godt acceptere ikke bliver flyttet.

Derudover så skal de udtag som kolliderer med inventar, selvfølgelig også flyttes.

Vi vil som bygherre ikke betale for denne ændring. Vi har en klar forventning om at udgifterne til dette, ikke kommer til at påvirke bygherres økonomi på projektet, da ændringerne skal udføres for at få det som er projekteret.

Venlig hilsen

Sune Bundesen
Bygningskonsulent
Ejendomme
Teknik & Plan

Tønder Kommune

Wegners Plads 2 - 6270 Tønder
Tlf. +45 74 92 92 86 - Mobil +45 61 36 20 82 - E-mail sb32@toender.dk



Fra: Troels Juhl Andersen [mailto:TRJA@ramboll.dk]
Sendt: 29. januar 2020 16:06
Til: Sune Bundesen
Cc: Morten Højer; Thomas Ushus (tbu@friis-moltke.dk); Henrik Villefrance; Ingri B. Løvsbogen
Emne: Skærbæk skole- Dåser i elementer 1 sal.

Hej Sune.

Tak for en fin telefonsamtale.

Som nævnt har Thomas, Ingri, Morten Højer og jeg selv gennemgået modellen i forhold til de udfordringerne, som vi kan støde på i forbindelse med at el-dåser er placeret laverer.

Jeg kan forstå, at det er aftalt at der som udgangspunkt tages aktion på de dele, hvor der er en kollision med fast inventar eller hvor der er nogle brugsmæssige udfordringer. Derfor vil jeg som udgangspunkt igangsætte, at afbryder ved døre og frit siddende stikkontakter tilpasse i højde på 1. salsplaner, så det passer med de faktisk højder på de indstøbte dåser. Vil du bekræfte, at vi kan igangsætte dette, således at elektrikerne kan få nogle opdateret planer?

Med brugsmæssige udfordringer er der særligt 2 udfordringerne som vi skal have fundet en smart løsning på.

Installationer for Smartboard placeret i elementvægge.

Her kan jeg forstå at det er nødvendigt, at der gøres tiltag til at smartboard kommer til at sidde i 2100mm over færdig gulv.

Dette er aktuelt i følgende rum:

- 1.01
- 1.02 (Her er der også en kollision el-udtag under smartboard, da der er et kollision med et mobilmøbel.)
- 1.13
- 1.14
- 1.35
- 1.36
- 1.37
- 1.38
- 1.39
- 1.41 (Her er der også en kollision el-udtag under smartboard, da der er et kollision med et møbel som er tilgået projektet.)
- 1.46

Vi drøftede 3 løsninger.

1. Smartboard placeres med afstand til vægge, således at stikkontakter, HDMI-udtag osv. placeres bag smartboard. Her tænkes det ophængningsbeslag for smartboard "klodses" ud fra væggen således at der opnås en afstand mellem smartboard og væg på 60mm

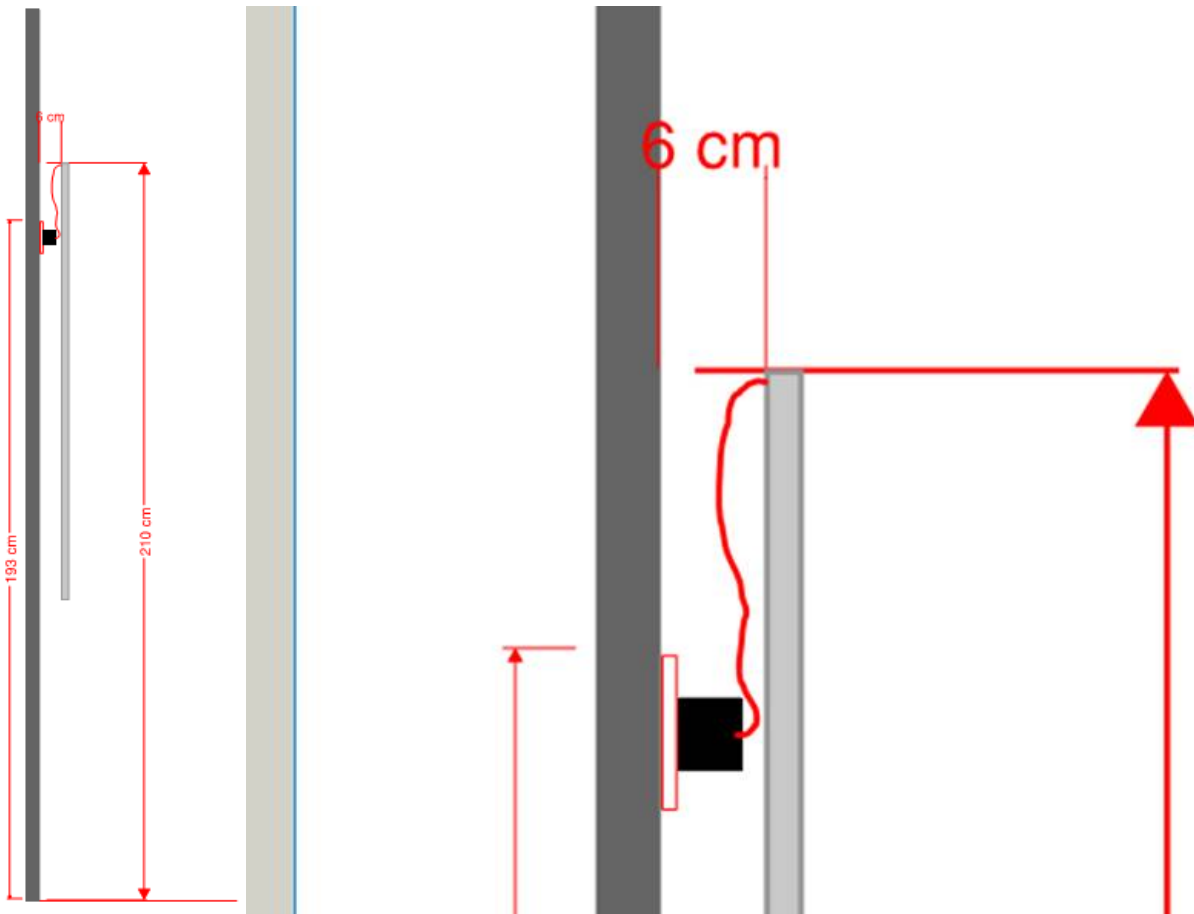

Dette kunne eksempelvis løses med at en C-profilskinne fastgjort på væg, hvor på beslag til smartboardet monteres.



Dette er den mindst kompliceret , hurtigste og billigst løsning.

Løsning 2.

Her løses det ved at trækkes et kabel fra den eksisterende dåse i væg til et underlag monteret på vægge over smartboardet. Dåser bag smartboard lukkes med et blænddæksel.

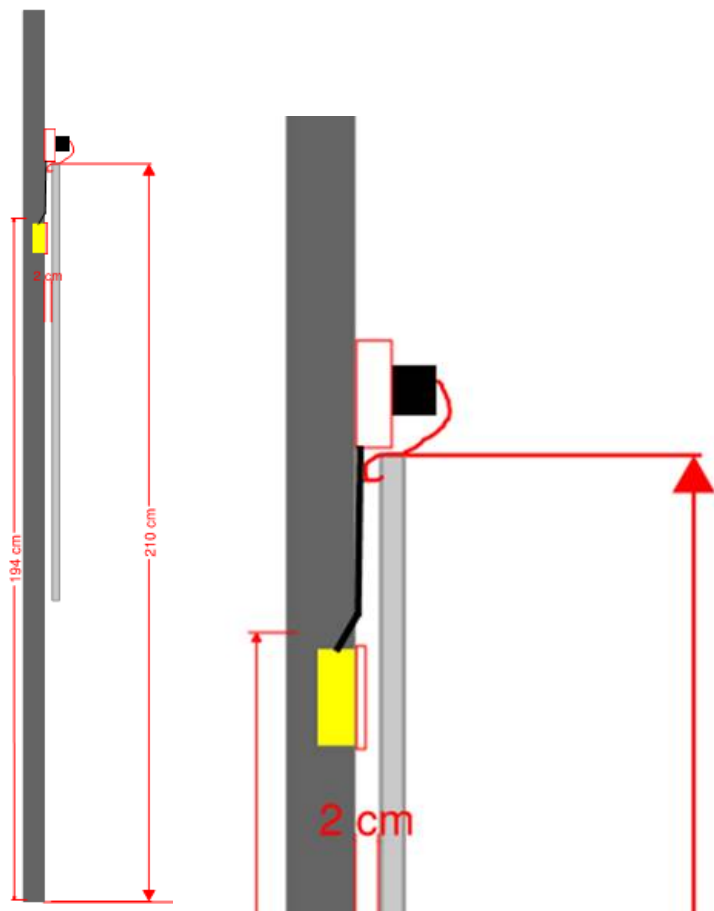

Dette er også en ret simpel løsning, men den vil påføre noget ekstra økonomi til elektrikerens, da de skal leverer og monterer underlag samt blænddæksler. Det må dog anses for at være en mere simpel løsning ift. flytte dåser i væggen.

Løsning 3

Det er selvfølgelig en mulighed at flytte dåser i væggen.

Men dette er både tidskrævende og give nogle stor følge omkostninger udover selve flytningen af dåserne da, dette vil betyde at de kabler som allerede er trukket og indstøb skal bankes fri og forlænges i væg. Dette vurderes at medføre en større ekstra omkostning til EL end løsning 2.

Installationer for håndtørre placeret i elementvægge.

Dåser for tilslutning af håndtørre er afsat iht. at der vil blive leveret en Dan Dryer. Hvis det er den typer der leveres vil dåsen sidde for lavt ift. at håndtørre kan placeres i den anbefalet højde.

Dog har entreprenøren tilbudt en OPTIMA håndtørre og ift. deres montagevejledning sidder dåser for tilslutning af håndtørre nu perfekt, da kabelindføringen er i bunden.

Hvis OPTIMA håndtørre vælges er der intet behov for at dåsen flyttes på 1 sal – dog vil håndtørre i stueplan så komme til lidt højere en anbefalet.

Som nævnt er jeg på pladsen i morgen, så der håber jeg at vi kan mødes og drøfte løsningerne.

Med venlig hilsen

Troels Juhl Andersen

El-fagleder

1101439 - Buildings Large Projects, Electrical West

D +45 51617641

M +45 51617641

trja@ramboll.dk

Rambøll

Olof Palmes Allé 22

DK-8200 Aarhus N

<https://dk.ramboll.com>

Rambøll Danmark A/S, CVR NR. 35128417

Hjemsted: Hannemanns Allé 53, 2300 København S













RIG PÅ TUR

NATUR ARKITEKTUR KULTUR VANDRETUR
FORTIDSTUR MUSIKKULTUR STRANDTUR
MARSKTUR CAFÉTUR SHOPPETUR DINTUR

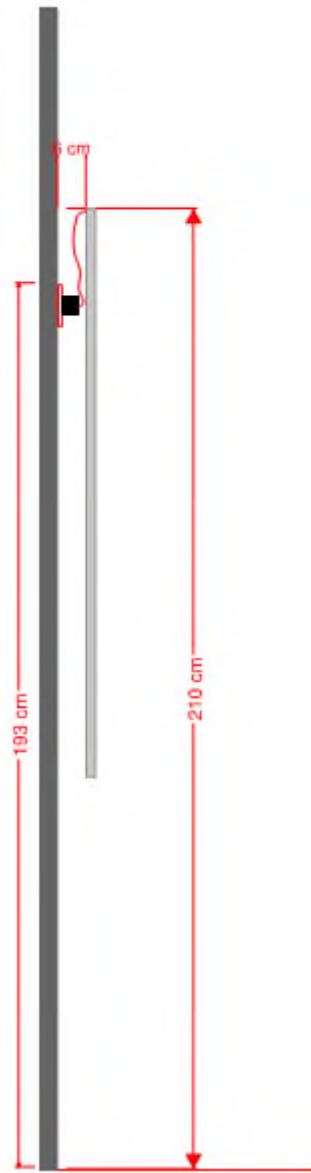

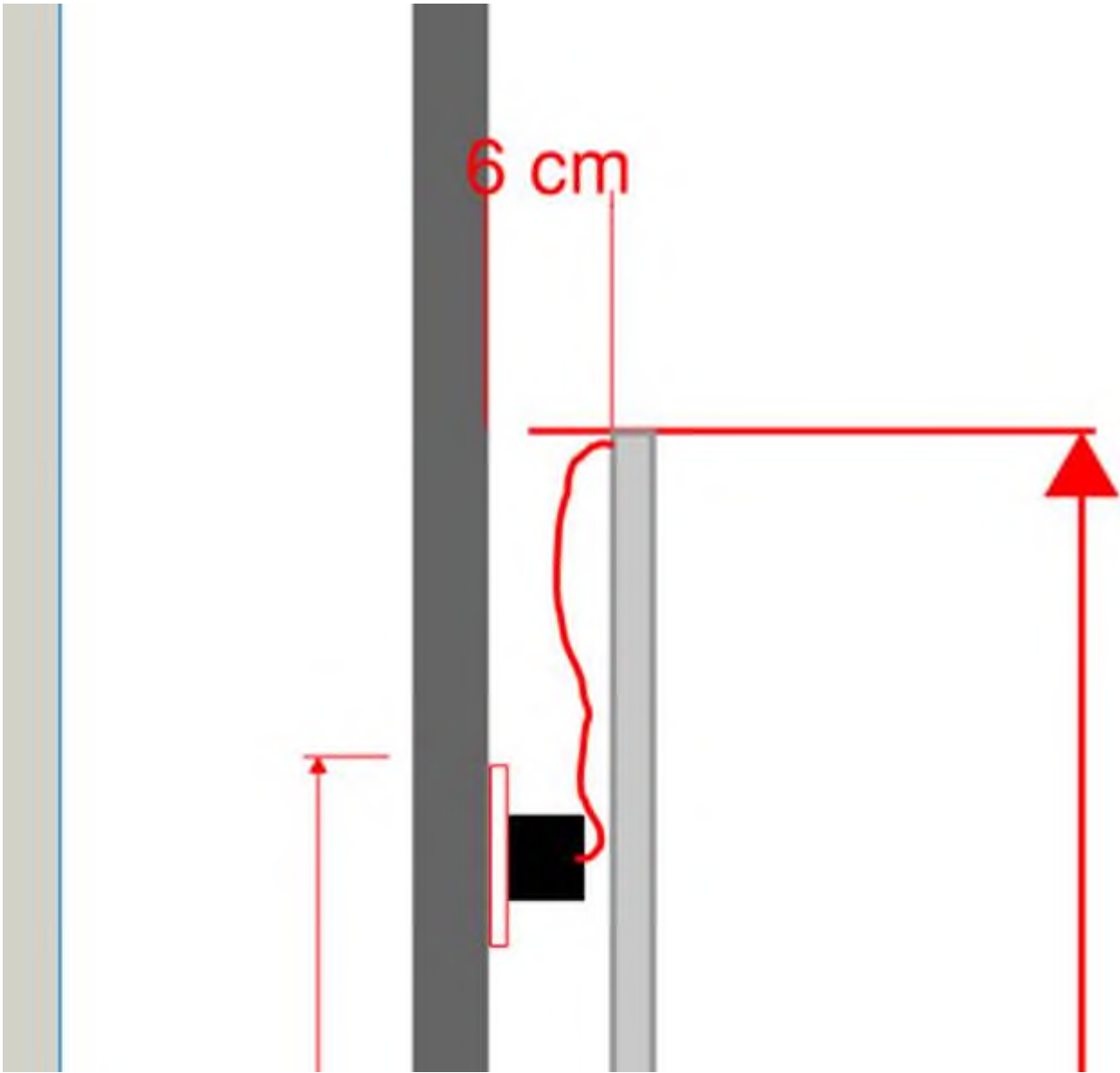



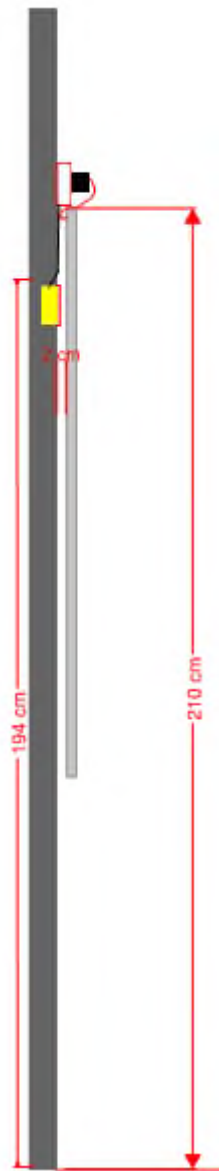

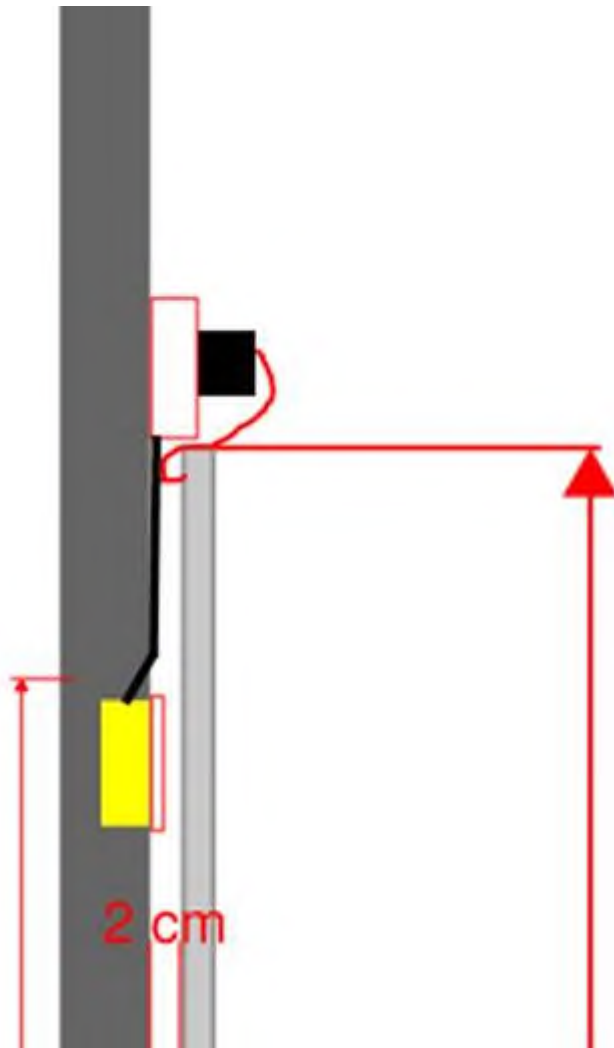

5678072#0 - 06-Dåser i elementer 1 sal

Fra: Sune Bundesen [/O=TONDERKOM/OU=EXCHANGE ADMINISTRATIVE GROUP (FYDIBOHF23SPDLT)/CN=RECIPIENTS/CN=DL0VSB]
Til: 'Troels Juhl Andersen' [TRJA@ramboll.dk]
Cc: 'Morten Højer' [moh@taekker.dk]; 'Thomas Ushus (tbu@friis-moltke.dk)' [tbu@friis-moltke.dk]; 'Henrik Villefrance' [hv@friis-moltke.dk]; 'Ingri B. Løvsbogen' [jbl@friis-moltke.dk]; 'Lars Mathiesen (lm@fmbyggningsdrift.dk)' [lm@fmbyggningsdrift.dk]; Kim Lønborg [kl42@toender.dk]; Kim Kirkegaard Sørensen [kimkir@toender.dk]; Aron Jørgensen [arjo6@toender.dk]; Palle Kudsk [PKU@toender.dk]
Sendt dato: 30-01-2020 14:58
Modtaget Dato: 30-01-2020 14:58
Vedrørende: SV: Skærbæk skole- Dåser i elementer 1 sal.
Vedhæftninger: image002_1919.png
image003_1865.png
image005_1894.png
image007_236.png
image009_173.png
image010_75.jpg
image012_152.png
image013_66.jpg
image014_47.jpg
image015_59.png
image016_27.jpg

Hej Troels

Vi er ikke interesserede i at stikkontakterne sidder i forskellig højde i bygningen. Derfor skal alle de kontakter på 1. sal, som skulle have siddet 110 cm. Over færdig gulv, flyttes op så de kommer til at sidde i den rigtige højde. Derudover skal vi have flyttet de kontakter som skulle sidde over smartboards. De skal flyttes op så smartboardet kan placeres med 210 cm til overkant, og stikkene er placeret lige ovenover.

De udtag som er placeret i en ca. højde på 45 cm. over gulv, kan vi godt acceptere ikke bliver flyttet.

Derudover så skal de udtag som kolliderer med inventar, selvfølgelig også flyttes.

Vi vil som bygherre ikke betale for denne ændring. Vi har en klar forventning om at udgifterne til dette, ikke kommer til at påvirke bygherres økonomi på projektet, da ændringerne skal udføres for at få det som er projekteret.

Venlig hilsen

Sune Bundesen
Bygningskonsulent
Ejendomme
Teknik & Plan

Tønder Kommune

Wegners Plads 2 - 6270 Tønder
Tlf. +45 74 92 92 86 - Mobil +45 61 36 20 82 - E-mail sb32@toender.dk



Fra: Troels Juhl Andersen [mailto:TRJA@ramboll.dk]
Sendt: 29. januar 2020 16:06
Til: Sune Bundesen
Cc: Morten Højer; Thomas Ushus (tbu@friis-moltke.dk); Henrik Villefrance; Ingri B. Løvsbogen
Emne: Skærbæk skole- Dåser i elementer 1 sal.

Hej Sune.

Tak for en fin telefonsamtale.

Som nævnt har Thomas, Ingri, Morten Højer og jeg selv gennemgået modellen i forhold til de udfordringerne, som vi kan støde på i forbindelse med at el-dåser er placeret laverer.

Jeg kan forstå, at det er aftalt at der som udgangspunkt tages aktion på de dele, hvor der er en kollision med fast inventar eller hvor der er nogle brugsmæssige udfordringer. Derfor vil jeg som udgangspunkt igangsætte, at afbryder ved døre og frit siddende stikkontakter tilpasse i højde på 1. salsplaner, så det passer med de faktisk højder på de indstøbte dåser. Vil du bekræfte, at vi kan igangsætte dette, således at elektrikerne kan få nogle opdateret planer?

Med brugsmæssige udfordringer er der særligt 2 udfordringerne som vi skal have fundet en smart løsning på.

Installationer for Smartboard placeret i elementvægge.

Her kan jeg forstå at det er nødvendigt, at der gøres tiltag til at smartboard kommer til at sidde i 2100mm over færdig gulv.

Dette er aktuelt i følgende rum:

- 1.01
- 1.02 (Her er der også en kollision el-udtag under smartboard, da der er et kollision med et mobilmøbel.)
- 1.13
- 1.14
- 1.35
- 1.36
- 1.37
- 1.38
- 1.39
- 1.41 (Her er der også en kollision el-udtag under smartboard, da der er et kollision med et møbel som er tilgået projektet.)
- 1.46

Vi drøftede 3 løsninger.

1. Smartboard placeres med afstand til vægge, således at stikkontakter, HDMI-udtag osv. placeres bag smartboard. Her tænkes det ophængningsbeslag for smartboard "klodses" ud fra væggen således at der opnås en afstand mellem smartboard og væg på 60mm

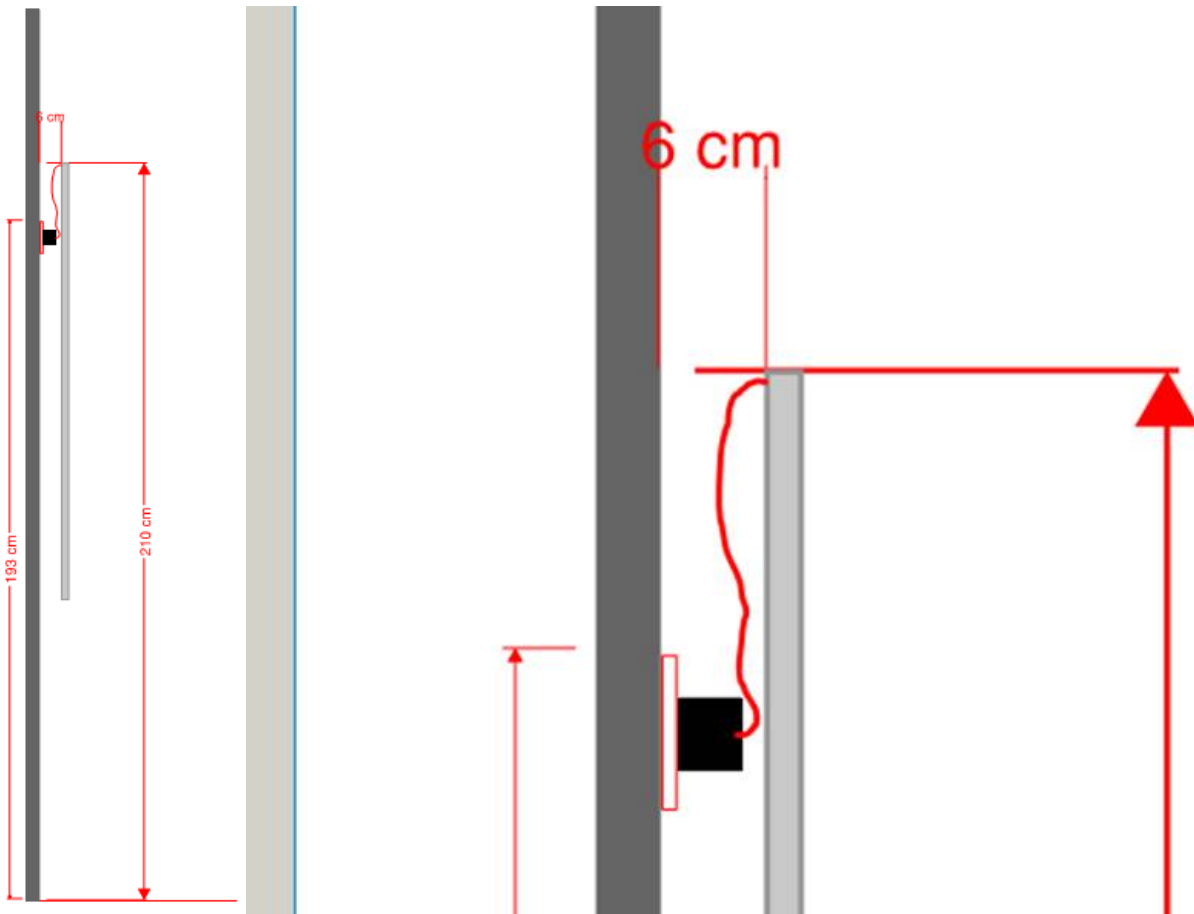

Dette kunne eksempelvis løses med at en C-profilskinne fastgjort på væg, hvor på beslag til smartboardet monteres.



Dette er den mindst kompliceret , hurtigste og billigst løsning.

Løsning 2.

Her løses det ved at trækkes et kabel fra den eksisterende dåse i væg til et underlag monteret på vægge over smartboardet. Dåser bag smartboard lukkes med et blænddæksel.

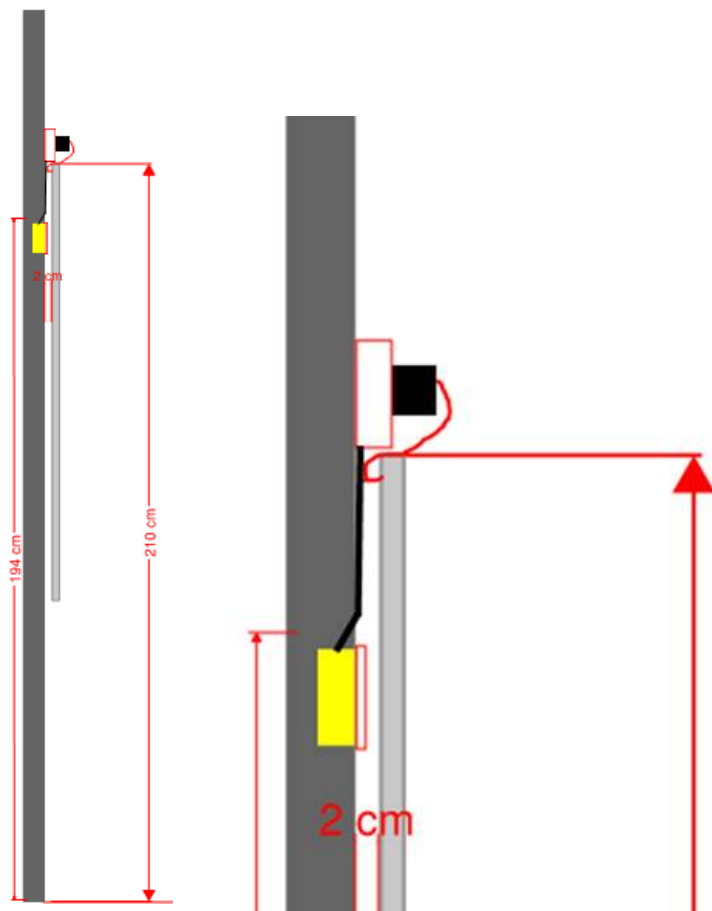

Dette er også en ret simpel løsning, men den vil påføre noget ekstra økonomi til elektrikerens, da de skal levere og monterer underlag samt blænddæksler. Det må dog anses for at være en mere simpel løsning ift. flytte dåser i væggen.

Løsning 3

Det er selvfølgelig en mulighed at flytte dåser i væggen.

Men dette er både tidskrævende og give nogle stor følge omkostninger udover selve flytningen af dåserne da, dette vil betyde at de kabler som allerede er trukket og indstøb skal bankes fri og forlænges i væg. Dette vurderes at medføre en større ekstra omkostning til EL end løsning 2.

Installationer for håndtørre placeret i elementvægge.

Dåser for tilslutning af håndtørre er afsat iht. at der vil blive leveret en Dan Dryer. Hvis det er den typer der leveres vil dåsen sidde for lavt ift. at håndtørre kan placeres i den anbefalet højde.

Dog har entreprenøren tilbudt en OPTIMA håndtørre og ift. deres montagevejledning sidder dåser for tilslutning af håndtørre nu perfekt, da kabelindføringen er i bunden.

Hvis OPTIMA håndtørre vælges er der intet behov for at dåsen flyttes på 1 sal – dog vil håndtørre i stueplan så komme til lidt højere en anbefalet.

Som nævnt er jeg på pladsen i morgen, så der håber jeg at vi kan mødes og drøfte løsningerne.

Med venlig hilsen

Troels Juhl Andersen

El-fagleder

1101439 - Buildings Large Projects, Electrical West

D +45 51617641

M +45 51617641

trja@ramboll.dk

Rambøll

Olof Palmes Allé 22

DK-8200 Aarhus N

<https://dk.ramboll.com>

Rambøll Danmark A/S, CVR NR. 35128417

Hjemsted: Hannemanns Allé 53, 2300 København S













RIG PÅ TUR

NATUR ARKITEKTUR KULTUR VANDRETUR
FORTIDSTUR MUSIKKULTUR STRANDTUR
MARSKTUR CAFÉTUR SHOPPETUR DINTUR

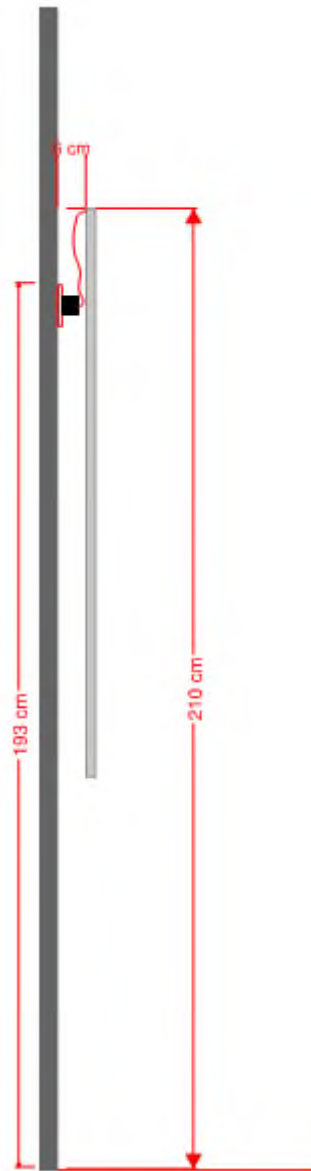

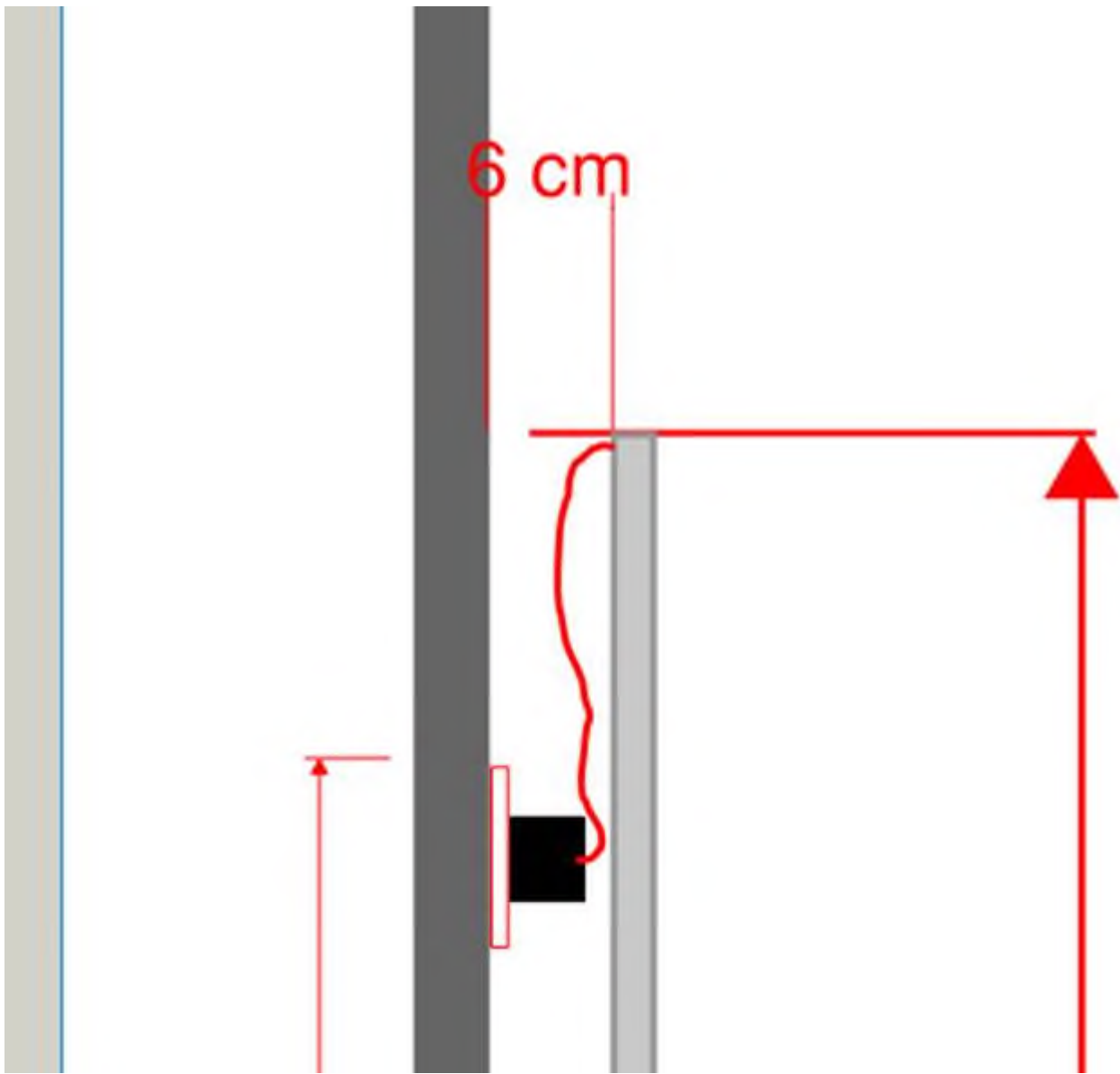



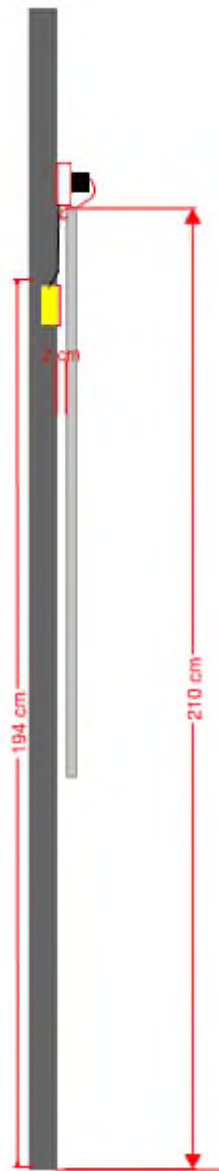

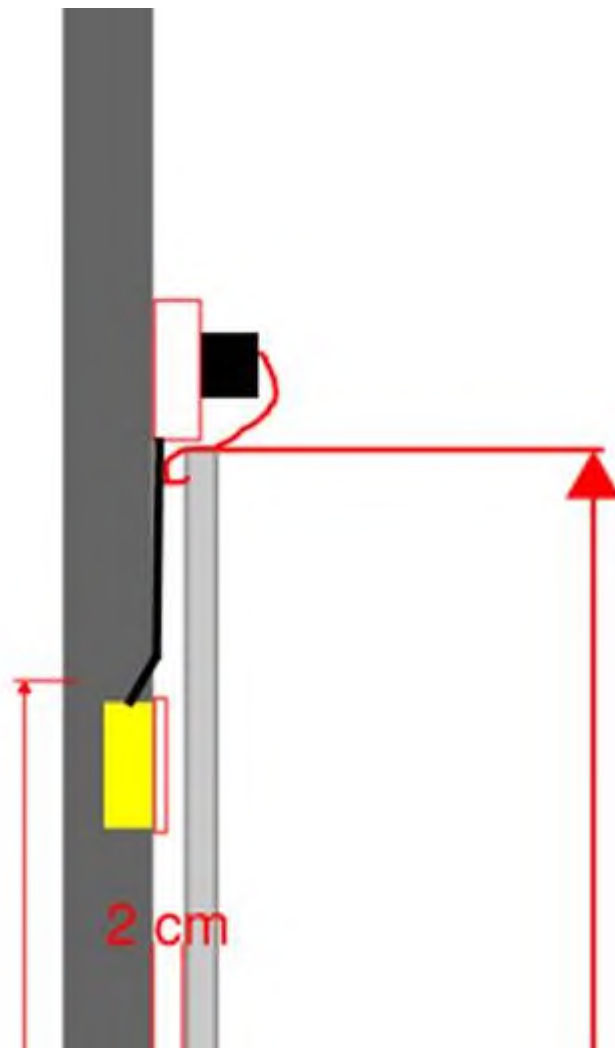

Fra: 17692#0 - 06 Nu stopper festen - nu må vi videre - Mail fra Henning Skriver [hs@kraftman.dk]

Til: Henrik Villefrance [hv@friis-moltke.dk]; Sune Bundesen [sb32@toender.dk]; Thomas Ushus [tbu@friis-moltke.dk]; Lars Mathiesen (lm@fmbyggningsdrift.dk) [lm@fmbyggningsdrift.dk]; Morten Høier [moh@taekker.dk]

Cc: Mogens Husted Kristensen [mhk@friis-moltke.dk]; Tommy Schneider [ts@kraftman.dk]; Jan M. Løper [adm@kraftman.dk]

Sendt dato: 30-01-2020 15:21

Modtaget Dato: 30-01-2020 15:21

Vedrørende: Skærbæk skole/Nu stopper festen - nu må vi videre

Vedhæftninger: SKM_C30820013011260.pdf
gammel og nye spær.docx

Hej Henrik

Vedlagt er dokumentation – Som du kan se i denne dokumentation er det en væsentlige dyrere arbejde som ingeniøren foreskriver i forhold til min accept og i forhold til det aftat i maj 2019 – som forbliver ubesvaret til sep/okt 2019 –både fra jer og ingeniøren

jeg er ærligvis ved at være træt af jeres løben omkring den varme grød

Kraftman har bygget og betalt for denne ydelse via løn og materialer – og ikke modtaget penge for det– **Så nu vil jeg altså have et svar ved jer** – det kan ikke været rigtigt at tønder kommune forlanger at jeg skal lægge + 1,5 mio ud grundet rådgiver problemer... Sune ??? –

Sikke da en presseomtalt det kunne få – jeg VIL ikke finde mig i mere !!

Vi sad jo netop på tønder rådhus i et møde med Lars, Thomas og Sune etc (den 22.22.2019) Hvor TOMMY og JEG advarede om at det tikkede helt af det der skete med ingeniøren med forankringer (og viste det på power point) – IGEN kom der hverken referat, ændringer eller noget ud af det møde – kun det selvvelige – Det finder vi lige ud og kommer tilbage !!!! Det er bare ikke godt nok !

Hvis i var kommet tilbage eller undersøgt sagen vi nævnte kunne I/vi have begrænset tabet med 50 % i kommunens favør –idet den sydlige bygning ikke var rejst med spær eller murremme og for den sags skyld monteret med de utalige bolte og ABR beslag vi har efter monteret og skruet

-
Vi kan da godt gøre disse 349.000 gældende også – og det forbehold jeg mig retten til nu..
I stedet for at være konstruktive i dialog kaster i sten igen og det er ikke smart når I bor i et glashus

Med håbet om meget hurtigt svar !!

412

Med venlig hilsen

Henning Skriver
BYGNINGSKONSTRUKTØR BTH

KRAFTMAN A/S
T:74622060
F:7462 2080

kraftman logo lille 2017

www.kraftman.dk

Fra: Henrik Villefrance [mailto:hv@friis-moltke.dk]
Sendt: 29. januar 2020 17:05
Til: Henning Skriver; Sune Bundesen; Thomas Ushus; Lars Mathiesen (lm@fmbygningdrift.dk); Morten Høier
Cc: Mogens Husted Kristensen
Emne: SV: Skærbæk - Beslag osv.

Hej Henning

Jeg kan desværre ikke følge dig.

Kan du uddybe ?

Jeg kan forstå at du mener at de ABR beslag der sat oppe i spærkonstruktionen udgik pga. den dyrer spærkonstruktionen (250.000 kr)

Hvad har forskalling og vindgips med dette at gøre ?

Hvad skal Morten regne på igen ?

Vil du sende dokumentation for 250.000kr dyrer spær / ABR beslag der er udgået

Med venlig hilsen | Kind regards
FRIIS & MOLTKE A/S

Henrik Villefrance
Projektleder

Fra: Henning Skriver <hs@kraftman.dk>
Sendt: 29. januar 2020 16:47
Til: Henrik Villefrance <hv@friis-moltke.dk>; Sune Bundesen <sb32@toender.dk>; Thomas Ushus <tbu@friis-moltke.dk>; Lars Mathiesen (lm@fmbygningdrift.dk) <lm@fmbygningdrift.dk>
Cc: Mogens Husted Kristensen <mhk@friis-moltke.dk>
Emne: SV: Skærbæk - Beslag osv.

Hej Henrik

På ændringen ved spær møde i sep. Lavede vi spær om så der ikke skulle være ABR i toppen – dermed brugte vi 250.000 ekstra på spær som jeg godt kan dokumenterer – i dag sætter vi forskalling på og vindgips jf. aftaleseddel på den øverste del
Så han skal lige regne om jf. de godkendt spær

Så morten må gerne regne igen

På en 30 meter lang væg på 3 meter som i dag bruger vi 30x3 meter tømmer – når vi sætter dem c/c 600 bruge vi 50 stk tømmer -
Korrekt

Med venlig hilsen

Henning Skriver
BYGNINGSKONSTRUKTØR BTH

KRAFTMAN A/S
T:74622060
F:7462 2080

kraftman logo lille 2017

www.kraftman.dk

Fra: Henrik Villefrance [mailto:hv@friis-moltke.dk]
Sendt: 29. januar 2020 16:14
Til: Henning Skriver; Sune Bundesen; Thomas Ushus; Lars Mathiesen (lm@fmbygningdrift.dk)
Cc: Mogens Husted Kristensen
Emne: VS: Skærbæk - Beslag osv.

413
Hej Henning

Morten har kigget på din udregning af antal af beslag.

Er du enig i hans udregning ?

Vi tjekker arealerne når vi er enig om udregning.

Med venlig hilsen | Kind regards
FRIIS & MOLTKE A/S

Henrik Villefrance
Projektleder

Fra: Morten Høier <moh@taekker.dk>
Sendt: 29. januar 2020 15:41
Til: Henrik Villefrance <hv@friis-moltke.dk>
Emne: SV: Skærbæk - Beslag osv.

Hej Henrik,

Jeg har lidt svært ved hvilke tal jeg skal sammenligne. Skitsen (som er udgangspunktet for accept) er jo hvor spærret monteres med ABR beslag, og hvor stueetagen er jf. projekt. Jeg har ikke gennemlæst accepten så ved ikke hvilke forbehold der er taget ift. 1. sal / stue.

Nå men jeg har prøvet at kigge på de punkter som han skriver ned.

Jeg har ikke tjekket facadearealet hvor konstruktionen anvendes – det håber jeg I gør. Tallet er rimeligt væsentligt i forhold til mængderne, da de ganges ud på arealet.

For det første er der en fejl i skitsen af den "nye" konstruktion, da han har taget udgangspunkt i et vægstykke som er 3600mm. Dvs. der er fejl i alle tallene på den nuværende konstruktion han har opgivet.

Pkt. 1

Oprindeligt: 9 lbm. – OK.

Nuværende: Han opgiver 18 lbm – Det burde være: $5 \times 3,0\text{m} = 15\text{m}$. – Se skitse.

Totalt: $(15-9)/9 \times 3316 = 2211\text{m}$.

Pkt. 2

Oprindeligt: 6 stk – Ikke ok (hvis det er skitsen som tæller) – Det burde i stedet være $3 \times 4\text{stk} = 12\text{stk}$. for at overholde afstande på 1200mm. (har markeret ind)

Nuværende: Han opgiver 30 stk – Det burde være $5 \times 4\text{stk} = 20$ – se skitse.

Totalt: $(20-12)/9 \times 3316 = 2948\text{stk}$

Pkt. 3 – (9 pr. ABR)

Oprindeligt: $12 \times 9 = 108$

Nuværende: $20 \times 9 = 180$

Totalt: $(180-108)/9 \times 3316 = 26.528\text{stk}$

Det er et stykke fra de 795.840 stk. han har opgivet.

Pkt. 4

Nuværende: $5\text{stk} - 5/3,0 = 1,66\text{ pr. m facade}$.

Jeg har ikke dette tallet (antal meter facade), men man kan ikke gange noget som forekommer pr. m facade med hele skolens facadeareal, så tallet på 21888stk giver ikke mening.

Hans tal på 2188stk svarer til at facaden er $2188/1,66 = 1,320\text{m}$.

De bedste hilsner
Mit freundlichen Grüßen
Best regards

Morten Høier
Civilingeniør i konstruktioner
moh@taekker.dk

Tækker Rådgivende Ingeniører A/S
Toldkammeret
Hack Kampmanns Plads 1, st. tv.
8000 Aarhus C - Danmark

M +45 4171 1319
T +45 8619 1844
F +45 8619 1834

www.taekker.dk



Fra: Henrik Villefrance <hv@friis-moltke.dk>
Sendt: 29. januar 2020 14:17
Til: Morten Høier <moh@taekker.dk>
Emne: Skærbæk - Beslag osv.

Hej Morten

Har du mulighed for at se om Hennings opmåling mht. ekstra er rigtig ?

414

Med venlig hilsen | Kind regards
FRIIS & MOLTKE A/S

Henrik Villefrance
Projektleder

Direkte/mobil: (+45) 41 94 70 57
hv@friis-moltke.dk

Jeg er på skiferie d.2 - 9 Dec

FM_logo_NEW

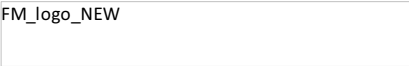

Aaboulevarden 1, 8000 Aarhus C
Tel: (+45) 72 10 00 52

www.friis-moltke.dk

[Facebook](#) · [LinkedIn](#)

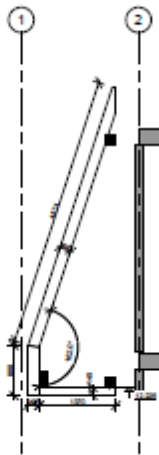

S-01 - 115 stk.

MARKERER AFSTIVET DIAGONAL
F_d [kN] = REGNINGSMESSIGE STABILISERENDE KRÆFT

Gitterspær
Lastforudsætninger i tillæg til sne- og vindlaste, samt spærrets egenvægt:
0,35 kN/m² taglast
0,25 kN/m² loftslast
0,20 kN/m² trempellast

Vægt: 58 kg/stk

GENERELLE OPLYSNINGER
SPÆRET ER KONSTRUERET OG BEREGNET MED EDB-PROGRAMMET "TRUSSCON". LIC.NR: 8521
SNITKRÆFTER ER BEREGNET SVARENDE TIL 1. ORDENS DEFORMATIONSTEORI.
TRÆNORM: EN 1995-1-1 + DS-NA + DS/NF 175:2009
BEREGNINGSMETODE 2 iht. EN 14250 pkt. 5.1
TANDPLADER: EN-GODKENDELSE

MAX. LÆGTEAFSTAND 400 mm.

BEREGNINGSFORUDSÆTNINGER:

TRÆ-DEL	TYKKELSE 45 mm	HØJDE mm	KVAL	AFSTIV./mm²	LAST kN/m²	UDN. %
2-3	195	C24	400	0,45	38	
5-8	245	C24	1000	0,25	29	
2-9	120	C24	1000	0,25	15	
1-10	195	C24	600	0,30	10	
1-3	195	C24	Nej	0,45	8	
7-8	170	C24	1 stk	0,20	28	
9-11	95	C24	Nej	0,20	12	
4-7	95	C24	1 stk		30	
12-13	220	C24	Ja		0	

TRÆTYKKELSER: (mm)
SPÆRAFSTAND c/c (mm): 45
ANVENDELSESKLASSE (1=I, 2=II, 3=U): 1000
KONSEKVENSKLASSE (1=CC1, 2=CC2, 3=CC3): 2
BRAND - KLASSE: D-s2, d0 (ikke brandimpregneret)
SPÆRFABRIKKEN OVERVÅGES AF DS CERTIFICERING A/S
PRODUKT CERTIFIKAT 0537-CFD-2215

BELASTNINGER (kN/m²):
SNELAST (GRUNDVÆRD): 1,00
VINDLAST UDV / INDV (GRUNDVÆRD): 1,37 / 0,90
NYTTE LAST: NR

EGENLASTE: SE TRÆTABEL
ØVRIGE LASTE: SE BEREGNINGSDOKUMENTATION

VEDERLAGSREAKTIONER BRUDGR. (kN):

NR	RETN.	LK P	LK M	LK K	LK Ø	LK Ø	V-BR
6	Horiz	-1,11	0,93	0,98	6,15	0,62	
6	Vert	5,50	4,66	5,83	6,91	2,33	22
7	Horiz	1,11	0,93	0,98	4,43	0,25	

TOLERANCE FOR FORBINDELSEMIDLET: 10 mm

TANDPLADER - STØDSAMLING:

KNUDE NR	PLADE-TYPE	BREDE mm	LÆNDE mm	UDN. %
6				
6				
7				

TANDPLADER: EXCL. STØDSAMLING

KNUDE NR	PLADE-TYPE	BREDE mm	LÆNDE mm	UDN. %
1	GNT100S	130	159	40
2	GNT100S	103	119	46
3	GNT100S	130	159	36
4	GNT100S	78	159	64
5	GNT100S	152	198	65
7	MITOPW	216	250	16
8	MITOPW	144	250	73
9	GNT100S	78	159	45
11	GNT100S	55	119	37
12	GNT100S	130	159	9

MAX DEFORMATION FOR KARR. LAST (mm):

KNUDE NR	VERT.	HORIZ.	LK NR
4-5	4,8	1,2	30
1	4,4	0,0	30
7-12	3,0	4,1	30

FOR DEFORMATION I FLERE PUNKTER: SE BEREGNINGSDOKUMENTATION

Palsgaard Spær

Skærbæk Skole
Bygning Nord
6780 Skærbæk
Sagsbeh.: Andreas Adeler

TEGNET KONSTR. AF: GOOK
AA - 7687 3251
ORDRE NR: 837038-11
DK - 7362 Hampen, den 16.10.2019

SKALA 1:45(A4)

TYP: S-01
TEGNINGS NR: S-01
REG.

Kunde / Tlf: _____
Sagsnummer: _____
Initialer: _____

Tilbud Overslag Ordre Andet _____

Dato: _____

Økonomi Ark ved øvst del af Facade

Spær fra Sep 2019 diff + 85.529,-
Færdig Bilag (3) + 59.600,-
BMF besty 2020 stk Bilag (2) + 90.000,-
Ekstra murvær 606 lbm Bilag (1) + 91.100,-
Spærskruer 8,0x220 (ca 4000x5185) + 23.400,-

Samlet udgift for Kraftman A/S → 349.629 + mch.S.

til dette kommer den besparelse Bygh. har fået ved Mur for jern

 30/1-2020.

HOVEDKALKULATION

aktivitet	mat overført	% tillæg	materialer i alt	løn overført	% tillæg	svendeløn i alt	salgspriser
1. Tømmerkonstruktioner samt isolering af vægkonstruktioner	-	-	-	-	-	-	0,00
2. Lette ydervægge med skelet, isolering og vægbeklædninger	13.613,00	-	13.613,00	14.331,18	-	14.331,18	50971,09
3. Tagkonstruktion med gitter-, hanebånds-, og bjælkespær	-	-	-	-	-	-	0,00
4. Forankring, vindafstivning, gangbro, loftem og isolering	-	-	-	-	-	-	0,00
5. Vindplader, fodplader, skotrender, undertag, og lægning	-	-	-	-	-	-	0,00
6. Skalker, tagkrydsfiner, tagpapbædder og tagpapdækning	-	-	-	-	-	-	0,00
7. Tagbeklædning vingetegl og betonsten, samt aftræksrør	-	-	-	-	-	-	0,00
8. Tagbeklædning med Cambrit bølgeplader og stålprofiltegl	-	-	-	-	-	-	0,00
9. Velux ovenlys, inddækning, lysningspanel og lysskakte	-	-	-	-	-	-	0,00
10. Fladtagsovenlys, lysninger, kviste, brandkam og terrasser	-	-	-	-	-	-	0,00
11. Sternbeklædning, vindskøde, kapsler og underbeklædning	-	-	-	-	-	-	0,00
12. Dampspærre, loftsunderlag, isolering og loftsbeklædninger	-	-	-	-	-	-	0,00
13. Lette skillevægge, skelet, isolering, gips og inddækninger	-	-	-	-	-	-	0,00
14. Etagedæk, gulvstrøer, parketgulve, trægulve, pladegulve	-	-	-	-	-	-	0,00
15. Udvendige vinduer og døre, bundplader og tilsætninger	-	-	-	-	-	-	0,00
16. Indvendige døre, glas- og sidepartier samt skydedøre	-	-	-	-	-	-	0,00
17. Dørgerikter, fodlister, beslag på indv døre samt inventar	-	-	-	-	-	-	0,00
18. Carporte, redskabsrum, garageporte og plankeværker	-	-	-	-	-	-	0,00
19. Stålbuehaller, tagrender, nedløb, trætrapper og gelænder	-	-	-	-	-	-	0,00
20. Nedbrydning og bortskaffelse af affald incl affaldsavgifter	-	-	-	-	-	-	0,00
21. Op- og nedtagning af materialer, stilladsarbejder og lifte	-	-	-	-	-	-	0,00
22. Diverse arbejder - egen kalkulation	-	-	-	-	-	-	0,00
23. Netto sum i alt	materialer i alt kr.		13.613,00	svendeløn i alt kr.		14.331,18	
24.							
25. Varemærkeejers/ophavsret:							
26. Erik Christensen Beregnerservice	Bimaterialer	1,50%	204,20	Kvalitetstillæg	2,00%	286,62	
27. Hørtoftvej 2A, Dybbøl				Daglønstimer	10,00%	1.433,12	
28. 6400 Sønderborg	Materialespild	3,00%	408,39				
29. CVR nr. 12209002				Socialomkost	41,42%	6.648,29	
30. mail: ecb@post.tdcadsl.dk	Vareavance	3,00%	426,77	Lønavance	60,00%	13.619,53	
31. tlf: 74487450							
32.							
33.							
34.							
35. BYGHERRE							
36.							
37.							
38.							
39.							
40.							
41.							
42.							
43. BYGGEPLADSADRESSE							
44.							
45.							
46.							
47.							
48.							
49.							
50.							
51. BESKRIVELSE AF BYGGESAGEN							
52.							
53.							
54.							
55.							
56.							
57.							
58.							
59.							
60.							
61. GRADUERING AF MATERIALER OG SVENDELØN							
62.							
63.							
64.							
65.							
66.							
67.							
68.							
69.							
70.							
71.							
72.							
73. Ovenstående tillægs-/fradragstabel er udelukkende vejledende og bør vurderes i den aktuelle sag.							
74.							
75.							
76. NemKalk er varemærkebeskyttet og enhver krænkelse ved kopiering og formidling til trediepart vil være ansvarspådragende ved påkrav om erstatning.							
77.							

Forkalkulation -
2021bm a 561 mte.
Bilag ③

HOVEDKALKULATION

aktivitet	mat overført	% tillæg	materialer i alt	løn overført	% tillæg	svendeløn i alt	salgspriser
1. Tømmerkonstruktioner samt isolering af vægkonstruktioner	11.817,00		11.817,00	25.068,20		25.068,20	76248,22
2. Lette ydervægge med skelet, isolering og vægbeklædninger	-		-	-		-	0,00
3. Tagkonstruktion med gitter-, hanebånd-, og bjælkespær	-		-	-		-	0,00
4. Forankring, vindafstivning, gangbro, loftløn og isolering	-		-	-		-	0,00
5. Vindplader, fodplader, skotrender, undertag, og lægtning	-		-	-		-	0,00
6. Skalker, tagkrydsfiner, tagpapbædder og tagpapdækning	-		-	-		-	0,00
7. Tagbeklædning vingetegl og betonsten, samt aftræksrør	-		-	-		-	0,00
8. Tagbeklædning med Cembit bølgeplader og stålprofiltegl	-		-	-		-	0,00
9. Velux ovenlys, inddækning, lysningspanel og lysskakte	-		-	-		-	0,00
10. Fladtagsovenlys, lysninger, kviste, brandkam og terrasser	-		-	-		-	0,00
11. Sternbeklædning, vindskøde, kapsler og underbeklædning	-		-	-		-	0,00
12. Dampspærre, loftsunderlag, isolering og loftsbeklædninger	-		-	-		-	0,00
13. Lette skillevægge, skelet, isolering, gips og inddækninger	-		-	-		-	0,00
14. Etagedæk, gulvstrøer, parketgulve, trægulve, pladegulve	-		-	-		-	0,00
15. Udvendige vinduer og døre, bundplader og tilsætninger	-		-	-		-	0,00
16. Indvendige døre, glas- og sidepartier samt skydedøre	-		-	-		-	0,00
17. Dørgerikter, fodlister, beslag på indv døre samt inventar	-		-	-		-	0,00
18. Carporte, redskabsrum, garageporte og plankeværker	-		-	-		-	0,00
19. Stålbuehaller, tagrender, nedløb, trætrapper og gelænder	-		-	-		-	0,00
20. Nedbrydning og bortskaffelse af affald incl affaldsavgifter	-		-	-		-	0,00
21. Op- og nedtagning af materialer, stilladsarbejder og lifte	-		-	-		-	0,00
22. Diverse arbejder - egen kalkulation	-		-	-		-	0,00
23. Netto sum i alt	materialer i alt kr.		11.817,00	svendeløn i alt kr.		25.068,20	
24.							
25. Varemærkeejers/ophavsrets:							
26. Erik Christensen Beregnerservice	Bimaterialer	1,50%	177,26	Kvalitetstillæg	2,00%	501,36	
27. Hørtoftvej 2A, Dybbøl				Daglønstimer	10,00%	2.506,82	
28. 6400 Sønderborg	Materialiespild	3,00%	354,51				
29. CVR nr. 12209002				Socialomkost	41,42%	11.629,24	
30. mail: ecb@post.tdcadsl.dk	Vareavance	3,00%	370,46	Lønavance	60,00%	23.823,37	
31. tlf: 74487450							
32.							
33.	Salgspris materialer		12.719,23	Salgspris svendetimer		63.529,00	76.248,22
34.							
35. BYGHERRE							
36.							
37.							
38.							
39.							
40.							
41.							
42.							
43.							
44.							
45.							
46.							
47.							
48.							
49.							
50.							
51. BESKRIVELSE AF BYGGESAGEN							
52.							
53.							
54.							
55.							
56.							
57.							
58.							
59.							
60.							
61. GRADUERING AF MATERIALER OG SVENDELØN							
62.							
63.							
64.							
65.							
66.							
67.							
68.							
69.							
70.							
71.							
72.							
73. Ovenstående tillægs-/fradragstabel er udelukkende							
74. vejledende og bør vurderes i den aktuelle sag.							
75.							
76. NemKalk er varemærkebeskyttet og enhver krænkelse ved kopiering og formidling til tredjepart vil være ansvarspådragende ved påkrav om erstatning.							
77.							

Bilg 2
2020 SKK
Bilg med
Fuldsvendeløn

HOVEDKALKULATION

aktivitet	mat overført	% tillæg	materialer i alt	løn overført	% tillæg	svendeløn i alt	salgspriser	
1. Tømmerkonstruktioner samt isolering af vægkonstruktioner	24.130,92		24.130,92	21.125,16		21.125,16	79509,68	1.
2. Lette ydervægge med skelet, isolering og vægbeklædninger	-		-	-		-	0,00	2.
3. Tagkonstruktion med gitter-, hanebånds-, og bjælkespær	-		-	-		-	0,00	3.
4. Forankring, vindafstivning, gangbro, loftlem og isolering	-		-	-		-	0,00	4.
5. Vindplader, fodplader, skotrender, undertag, og lægning	-		-	-		-	0,00	5.
6. Skafke, tagkrydsfiner, tagpapbædder og tagpapdækning	-		-	-		-	0,00	6.
7. Tagbeklædning vingetegl og betonsten, samt aftræksrør	-		-	-		-	0,00	7.
8. Tagbeklædning med Cembrit bølgeplader og stålprofiltegl	-		-	-		-	0,00	8.
9. Velux ovenlys, inddækning, lysningspanel og lysskakte	-		-	-		-	0,00	9.
10. Fladtagsovenlys, lysninger, kvista, brandkam og terrasser	-		-	-		-	0,00	10.
11. Størbeklædning, vindskede, kapsler og underbeklædning	-		-	-		-	0,00	11.
12. Dampspærre, loftsunderlag, isolering og loftsbeklædninger	-		-	-		-	0,00	12.
13. Lette skillevægge, skelet, isolering, gips og inddækninger	-		-	-		-	0,00	13.
14. Etagedæk, gulvstrøer, parketgulve, trægulve, pladegulve	-		-	-		-	0,00	14.
15. Udvendige vinduer og døre, bundplader og tilsætninger	-		-	-		-	0,00	15.
16. Indvendige døre, glas- og sidepartier samt skydedøre	-		-	-		-	0,00	16.
17. Dørgerikter, fodlister, beslag på indv døre samt inventar	-		-	-		-	0,00	17.
18. Carporte, redskabsrum, garageporte og plankeværker	-		-	-		-	0,00	18.
19. Stålbuehaller, tagrender, nedløb, trætrapper og gelænder	-		-	-		-	0,00	19.
20. Nedbrydning og bortskaffelse af affald incl affaldsaffgifter	-		-	-		-	0,00	20.
21. Op- og nedtagning af materialer, stilladsarbejder og lifte	-		-	-		-	0,00	21.
22. Diverse arbejder - egen kalkulation	-		-	-		-	0,00	22.
23. Netto sum i alt			24.130,92			21.125,16		23.
24.								24.
25. Varemærkeejers/ophavsrets:								25.
26. Erik Christensen Beregnerservice	Bimaterialer	1,50%	361,96	Kvalitetstillæg	2,00%	422,50		26.
27. Hørtoftvej 2A, Dybbøl				Daglønstimer	10,00%	2.112,52		27.
28. 6400 Sønderborg	Materialespild	3,00%	723,93	Socialomkost	41,42%	9.800,05		28.
29. CVR nr. 12209002				Lønavance	60,00%	20.076,14		29.
30. mail: ecb@post.tdcadsl.dk	Vareavance	3,00%	756,50					30.
31. tlf: 74487450								31.
32.								32.
33.								33.
34.								34.
35.								35.
36.								36.
37.								37.
38.								38.
39.								39.
40.								40.
41.								41.
42.								42.
43.								43.
44.								44.
45.								45.
46.								46.
47.								47.
48.								48.
49.								49.
50.								50.
51.								51.
52.								52.
53.								53.
54.								54.
55.								55.
56.								56.
57.								57.
58.								58.
59.								59.
60.								60.
61.								61.
62.								62.
63.								63.
64.								64.
65.								65.
66.								66.
67.								67.
68.								68.
69.								69.
70.								70.
71.								71.
72.								72.
73.								73.
74.								74.
75.								75.
76.								76.
77.								77.

Bilag 1
 Ekstra 202x3 lkm
 murcm
 ialt 606 lkm



Bygma Tønder
Håndværkervej 1
6270 Tønder

TILBUD

Side 1
Dato: 27/12-18
Kundenr: 600869
Tilbud: 837038

Deres ref.:
Palle

Rekv. nr.

Leveres til:
Skærbæk Skole

6780 Skærbæk

*** Info om QUICK SPÆR - 96 timers levering - Se vedhæftede pdf ***

Har du efter ordre spørgsmål angående leveringen, kontakt venligst kørselsafdelingen på tlf.: 7687 3258.

Der er regnet med følgende laster: Taglast: 0,25 kN/m² (let tag) - Lofflast: 0,35 kN/m²

* Der er regnet med følgende forudsætninger til udbudsmaterialet:

- Spærtype 271015 er tilbudt som 245 mm.
- Alle spær forudsættes fastholdt for både vandrette og lodrette reaktioner ved alle understøtninger.
- EXCL. limtræ
- Antal leveringer skal aftales inden ordreafgivelse.

Betegnelse	Antal	A'Pris	%	DKK
72,00° - spændvidde 156,5 cm spærafstand 60,0 cm - stjernhøjde 900 mm dim.hoved 195 mm - dim.fod 145 mm				
Specialspær: 271001	232 Stk.	366,00		84.912,00
Do- afkoerttet: 271003, 271006, 271007, 271009 og 271010	90 Stk.	336,00		30.240,00
72,00° - spændvidde 156,5 cm spærafstand 60,0 cm - stjernhøjde 3925 mm dim.hoved 195 mm - dim.fod 145 mm				
Specialspær: 271002	125 Stk.	464,00		58.000,00
Do- afkoerttet: 271004, 271005, 271008, og 271016	25 Stk.	434,00		10.850,00
Overført til side: 2				184.002,00



Bygma Tønder
Håndværkervej 1
6270 Tønder

TILBUD

Side: 2
Dato: 27/12-18
Kundenr: 600869
Tilbud: 837038

Deres ref.:
Palle

Rekv. nr.

Overført fra side: 1 **184.002,00**

72,00° - spændvidde 360,0 cm
spærafstand 60,0 cm - afkortning udh. 900,0°
dim.hoved 195 mm - dim.fod 145 mm

Specialspær: 271011 92 Stk. 444,00 40.848,00
VAR. spændvidde (max. 360 cm)

72,00° - spændvidde 94,6 cm
spærafstand 60,0 cm - dim.hoved 195 mm
dim.fod 145 mm

Specialspær: 271012 111 Stk. 196,00 21.756,00

Do- afkoertet: 271013 og 271014 11 Stk. 74,00 814,00

72,00° - spændvidde 100,0 cm
spærafstand 56,0 cm - dim.hoved 245 mm

Plankespær: 271015 46 Stk. 236,00 **10.856,00**

Kørsel i løbet af ugen. 3 Stk. 3.250,00 9.750,00
Tillæg ved:
- Fast dag kr. 400,-
- Fast dag/tid (2 t. interval) kr. 800,-

Samlet pris Konstruktion 268.026,00

Samlet pris tilbehør/tillæg og konstruktion: 268.026,00

Spær aflæsses ved fast vej langs vognside. Såfremt tilkørsel og kranforhold tillader hjælp til oplægning ydes dette gerne. Varsling herom skal ske før levering.

Der faktureres fra ankomst til afgang ud over 15 min. med:

kr. 785 pr. time for lille kran (rækkevidde indtil 20 m - max. lastbyrde 750 kg),
kr. 1.000 pr. time for mellem stor kran (rækkevidde indtil 28 m - max. lastbyrde 400 kg) eller
kr. 1.200 pr. time for stor kran (rækkevidde indtil 32 m - max. lastbyrde 750 kg).

Størrelse af kran skal oplyses af bestilleren og koordineres med vores kørselsleder.

Overført til side: 3 **268.026,00**

*10.856,00 pinkke
cardet
Til
Kasse
÷ 10.864*



Bygma Tønder
Håndværkervej 1
6270 Tønder

TILBUD

Side: 3
Dato: 27/12-18
Kundenr: 600869
Tilbud: 837038

Deres ref.:
Palle

Rekv. nr.

Overført fra side: 2 **268.026,00**

Alle spær leveres på 16,5 m sættevognstræk. Der kan ikke leveres med forvogn.
Såfremt trænge kørselsforhold ikke giver adgang til byggepladsen, skal der oplyses alternativt aflæsningsplads. Hvis modtager er i tvivl om adgangsforholdene til byggepladsen, kontaktes Palsgaard Spærs kørselsafdeling på tlf.: 76 87 32 58.
En evt. ændring af leveringsdag, skal ske inden 3 arbejdsdage før aftalt levering. Såfremt leveringsdatoen ændres senere end dette, vil ordren blive pålagt et leveringsgebyr.
Ved markante ændringer af spærkonstruktionen efter optegning, som kræver omprojektering, vil sagen blive pålagt et projekteringsgebyr.
Hvis ikke andet er nævnt leveres spærene delte med tilhørende hulplader og kamsøm til samling på stedet såfremt transporthøjden er over 360 cm.
Særydelser som gangbro- og udhængsklodser, beslag, m.v. samt materialer til afstivninger, udvekslinger og lignende er ikke indeholdt i tilbuddet/ordren med mindre sådanne er nævnt.
Alle trætykkelser er 45 mm, hvor andet ikke er anført. Tilbuddet/ordren afgives/leveres i h.h.t. Palsgaard Spærs statiske beregninger samt salgs- og leveringsbetingelser.
Sager med bjælkelaag er som udgangspunkt, hvis ikke andet er nævnt dimensioneret som sammenhængende bolig og ikke som lejlighedsskel.
Beregninger er forudsat udført efter gældende danske normer.

Salgs- og leveringsbetingelser findes på vores hjemmeside www.palsgaardspaer.dk

ex moms 257.162 (321.452)

Fakt.dato + 21 dg.-3% eller Fakt.dato + 21 dg. netto

Excl. moms.

~~268.026,00~~

Med venlig hilsen
Søren Ploug 58580012/

257162



Bygma Aabenraa
Dronning Margrethes Vej 75/Tøndervej 50
6200 Åbenrå

ORDREBEKRÆFTELSE

Side 1
Dato 30/09-19
Kundenr 600658
Ordrenr 837038

Deres ref.: Mamsen
Rekv. nr. ONS UGE 42/19
Henning Skriver 4015 2116

Leveres til: Skærbæk Skole
NY LØSNING
6780 Skærbæk

Bygmester:
Kraftman A/S
Varnæsvej 94
6200 Åbenrå
74622060

*** Info om QUICK SPÆR - 96 timers levering - Se vedhæftede pdf ***

Har du efter ordre spørgsmål angående leveringen, kontakt venligst kørselsafdelingen på tlf.: 7687 3258.

Der er regnet med følgende laster: Taglast: 0,25 kN/m² (1et tag) - Loftlast: 0,35 kN/m²

- * Der er regnet med følgende forudsætninger til udbudsmaterialet:
- Spærtype 271015 er tilbudt som 245 mm.
 - Alle spær forudsættes fastholdt for både vandrette og lodrette reaktioner ved alle understøtninger.
 - EXCL. limtræ
 - Antal leveringer skal aftales inden ordrefælgelse.

Betegnelse	Antal	A'Pris	%	DKK
Specialspær iht ny plan mellembygning - leveres i sæt af 4 stk. - alle sæt forskellig.	1 Sæt			
Specialspær iht ny plan resten - heraf nogle delte pga vindueshul	1 Sæt			
Specialspær iht ny plan - totalpris	1 Stk.	327.681,00		327.681,00
Veksler Inkl. beregninger.	1 Stk.	5.260,00		5.260,00
Kørsel i løbet af ugen. Tillæg ved: - Fast dag kr. 400,- Overført til side 2	3 Stk.	3.250,00		9.750,00
				342.691,00



Bygma Aabenraa
Dronning Margrethes Vej 75/Tøndervej 50
6200 Åbenrå

ORDREBEKRÆFTELSE

Side: 2
Dato: 30/09-19
Kundenr: 600658
Ordrenr: 837038

Deres ref.: Mamsen
Rekv. nr. ONS UGE 42/19
Henning Skriver 4015 2116

Overført fra side: 1	342.691,00
- Fast dag/tid (2 t. interval) kr. 800,-	
Samlet pris Konstruktion	342.691,00
Samlet pris tilbehør/tillæg og konstruktion:	342.691,00

Spær aflæsses ved fast vej langs vognside. Såfremt tilkørsel og kranforhold tillader hjælp til oplægning ydes dette gerne. Varsling herom skal ske før levering.

Der faktureres fra ankomst til afgang ud over 15 min. med:

kr. 785 pr. time for lille kran (rækkevidde indtil 20 m - max. lastbyrde 750 kg),

kr. 1.000 pr. time for mellem stor kran (rækkevidde indtil 28 m - max. lastbyrde 400 kg) eller

kr. 1.200 pr. time for stor kran (rækkevidde indtil 32 m - max. lastbyrde 750 kg).

Størrelse af kran skal oplyses af bestilleren og koordineres med vores kørselsleder.

Alle spær leveres på 16,5 m sættevognstræk. Der kan ikke leveres med forvogn.

Såfremt trænge kørselsforhold ikke giver adgang til byggepladsen, skal der oplyses alternativt

aflæsningsplads. Hvis modtager er i tvivl om adgangsforholdene til byggepladsen, kontaktes

Palsgaard Spærs kørselsafdeling på tlf.: 76 87 32 58.

En evt. ændring af leveringsdag, skal ske inden 3 arbejdsdage før aftalt levering. Såfremt

leveringsdatoen ændres senere end dette, vil ordren blive pålagt et leveringsgebyr.

Ved markante ændringer af spærkonstruktionen efter optegning, som kræver omprojektering, vil sagen

blive pålagt et projekteringsgebyr.

Hvis ikke andet er nævnt leveres spærene delte med tilhørende hulplader og kamsøm til samling på

stedet såfremt transporthøjden er over 360 cm.

Særydelser som gangbro- og udhængsklodser, beslag, m.v. samt materialer til afstiv-

ninger, udvekslinger og lignende er ikke indeholdt i tilbuddet/ordren med mindre sådanne er nævnt.

Alle trætykkelser er 45 mm, hvor andet ikke er anført. Tilbuddet/ordren afgives/leveres i h.h.t.

Palsgaard Spærs statiske beregninger samt salgs- og leveringsbetingelser.

Sager med bjælkelag er som udgangspunkt, hvis ikke andet er nævnt dimensioneret som sammenhængende

bolig og ikke som lejlighedsskel.

Beregninger er forudsat udført efter gældende danske normer.

Salgs- og leveringsbetingelser findes på vores hjemmeside www.palsgaardspaer.dk

Tegning sendes til: hs@kraftman.dk

Fakt.dato + 21 dg.-3% eller Fakt.dato + 21 dg. netto

Excl. moms.

342.691,00

Med venlig hilsen

Klaus S. Berthelsen 20914170/Andreas Adeler

EX MOMS (85.529)

÷ 257.162
- 208725

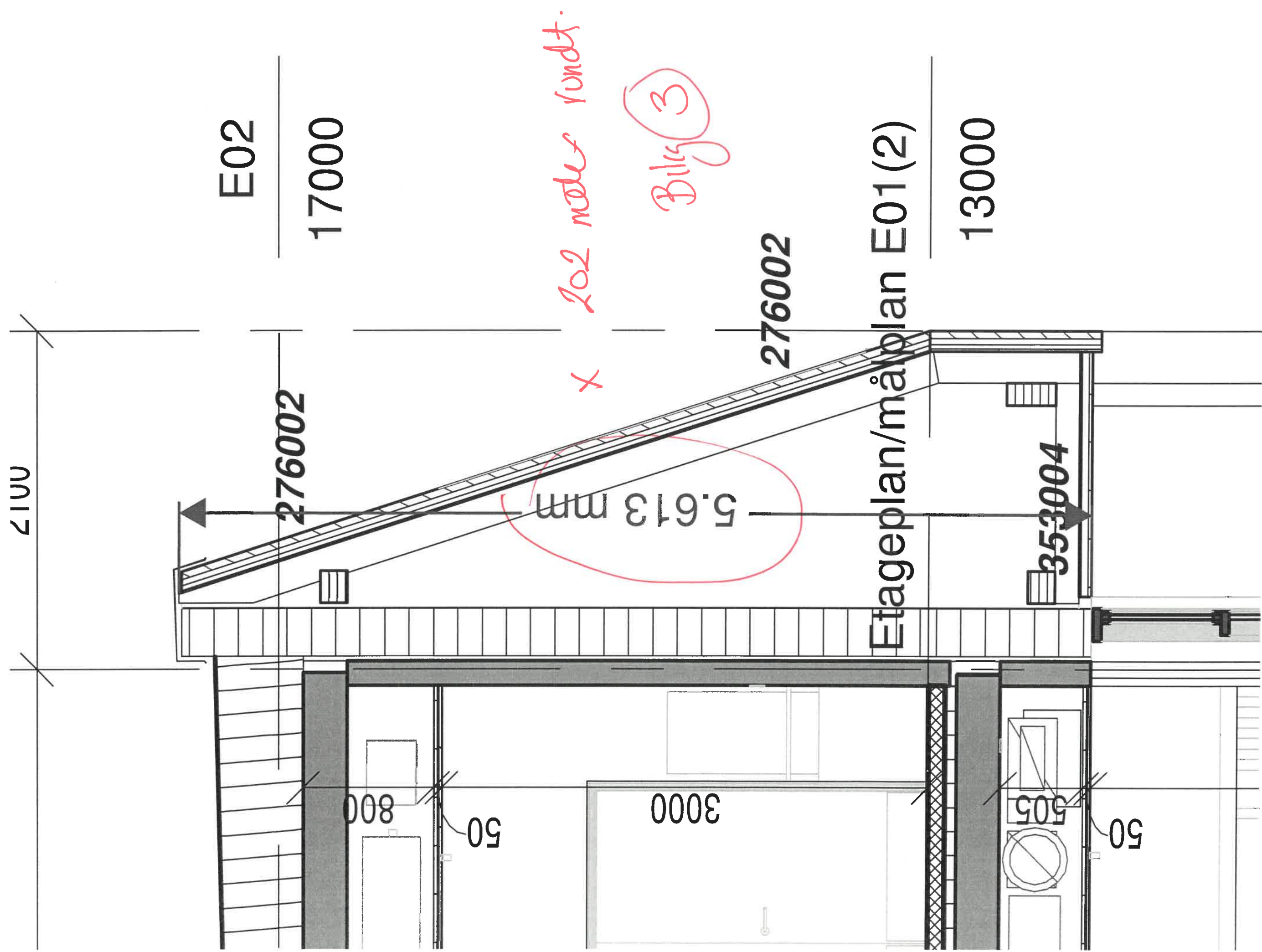

1

2

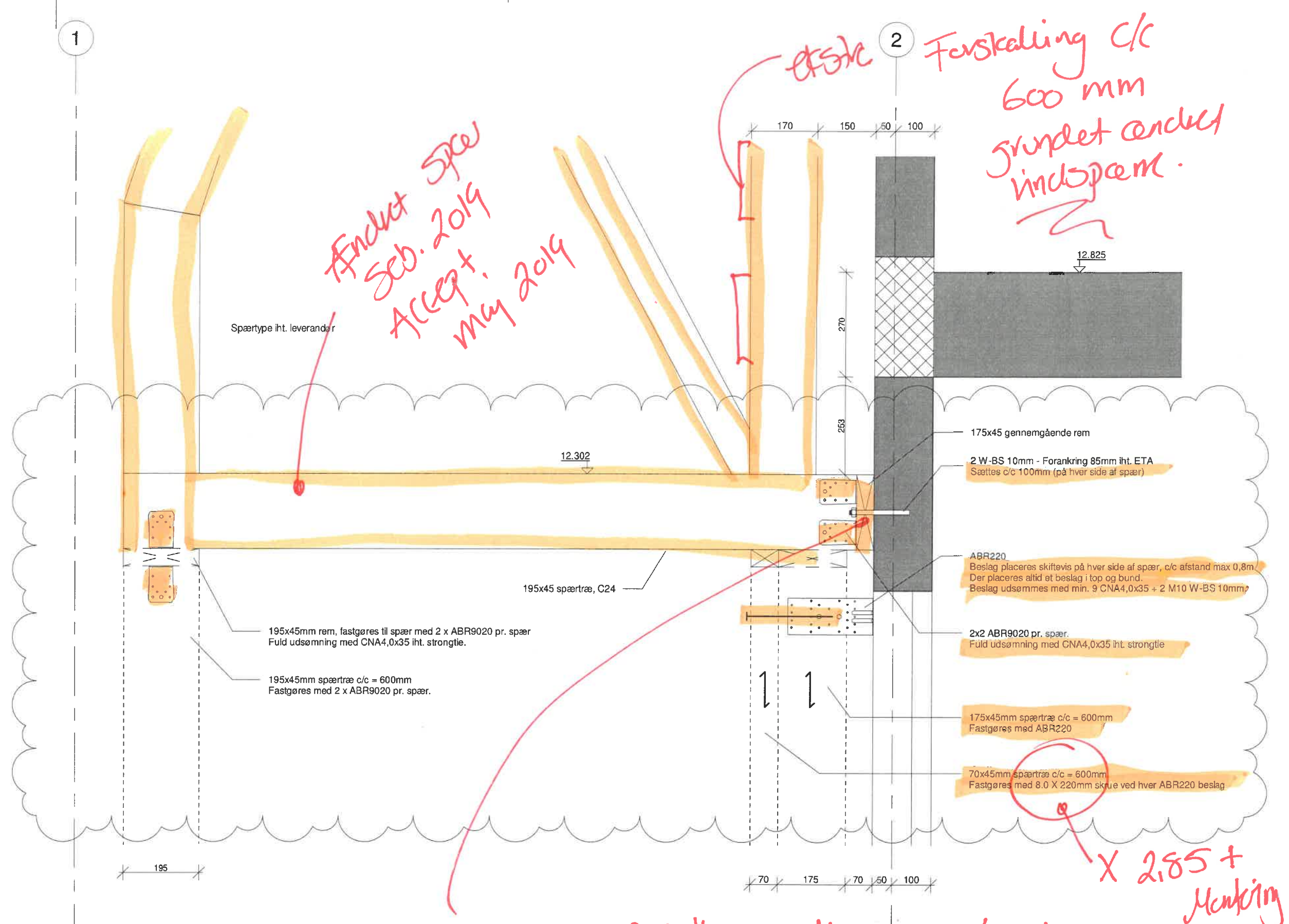

*Endet spær
Sep. 2019
Accept.
Maj 2019*

*skole Forankling c/c
600 mm
grundet ændret
indsømning.*

*X 2,85 +
Munking*

*MURKEM 3 x 202 10m + limanker c/c 1mets
- se bilag ① + ② 202 10m x 10 = 2020 stk
Skærbæk skole*

KD61
1:10

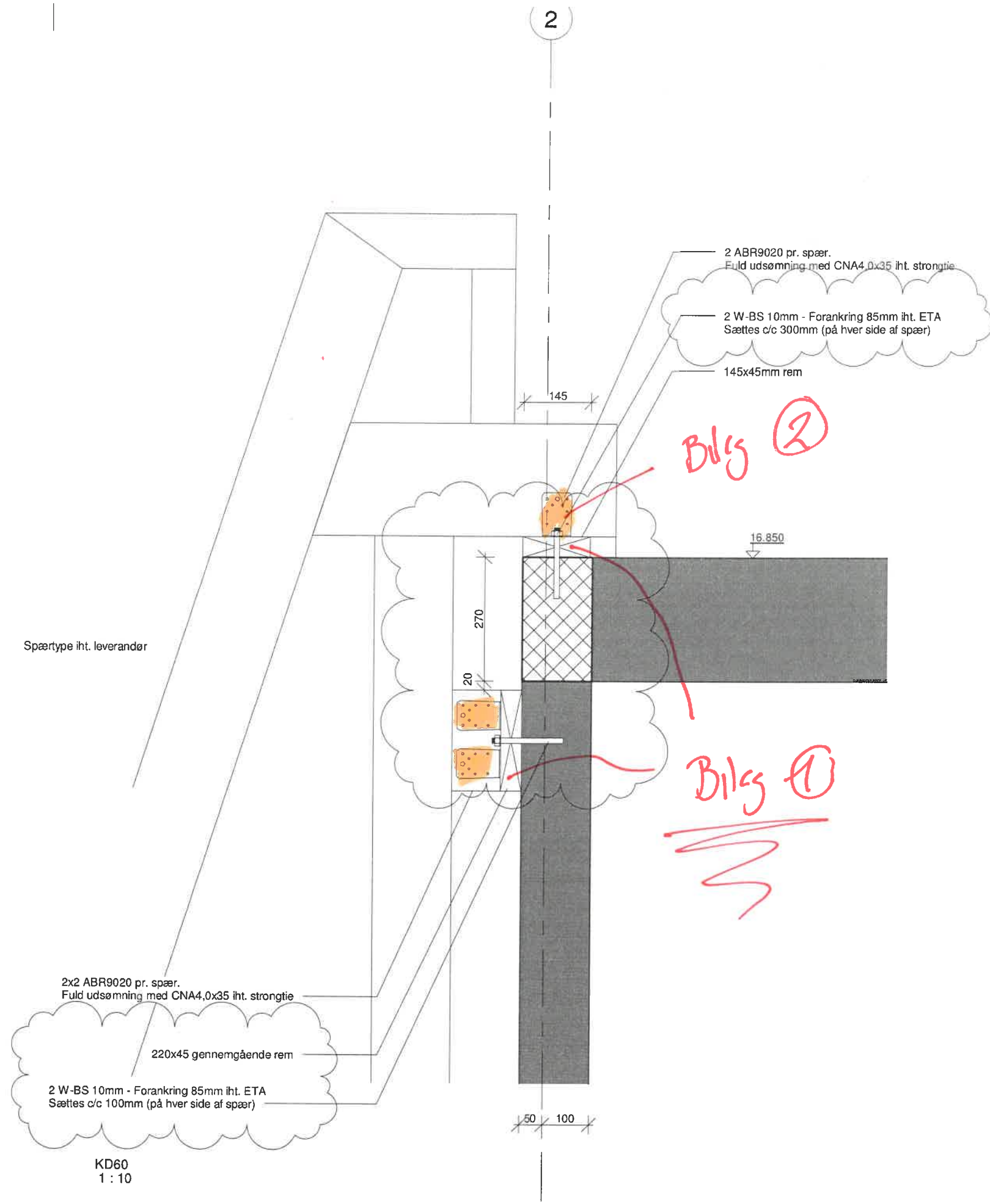

Skærbæk skole

Skema - Bygningsdele	
ID	Beskrivelse
211001	Vægelement i ydervæg - 150mm
231001	Huldæk - 270mm
254005	Limtræsbjælke - 200x165mm
281002	

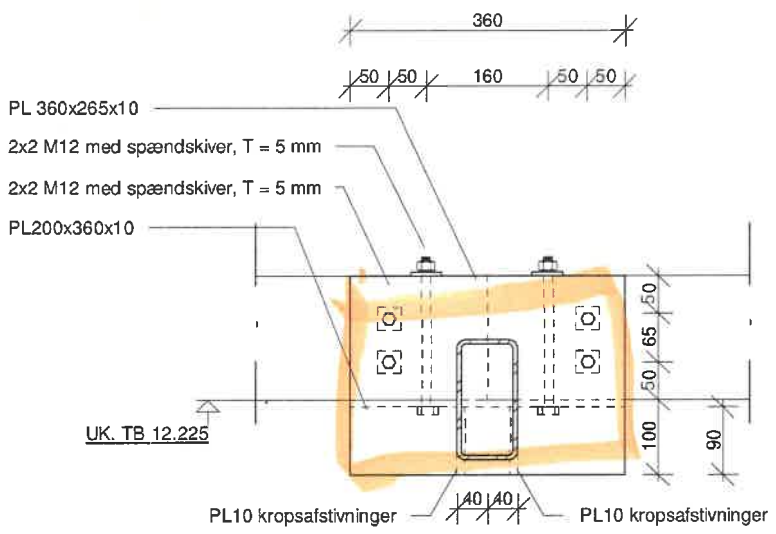

Snit A-A
1 : 10

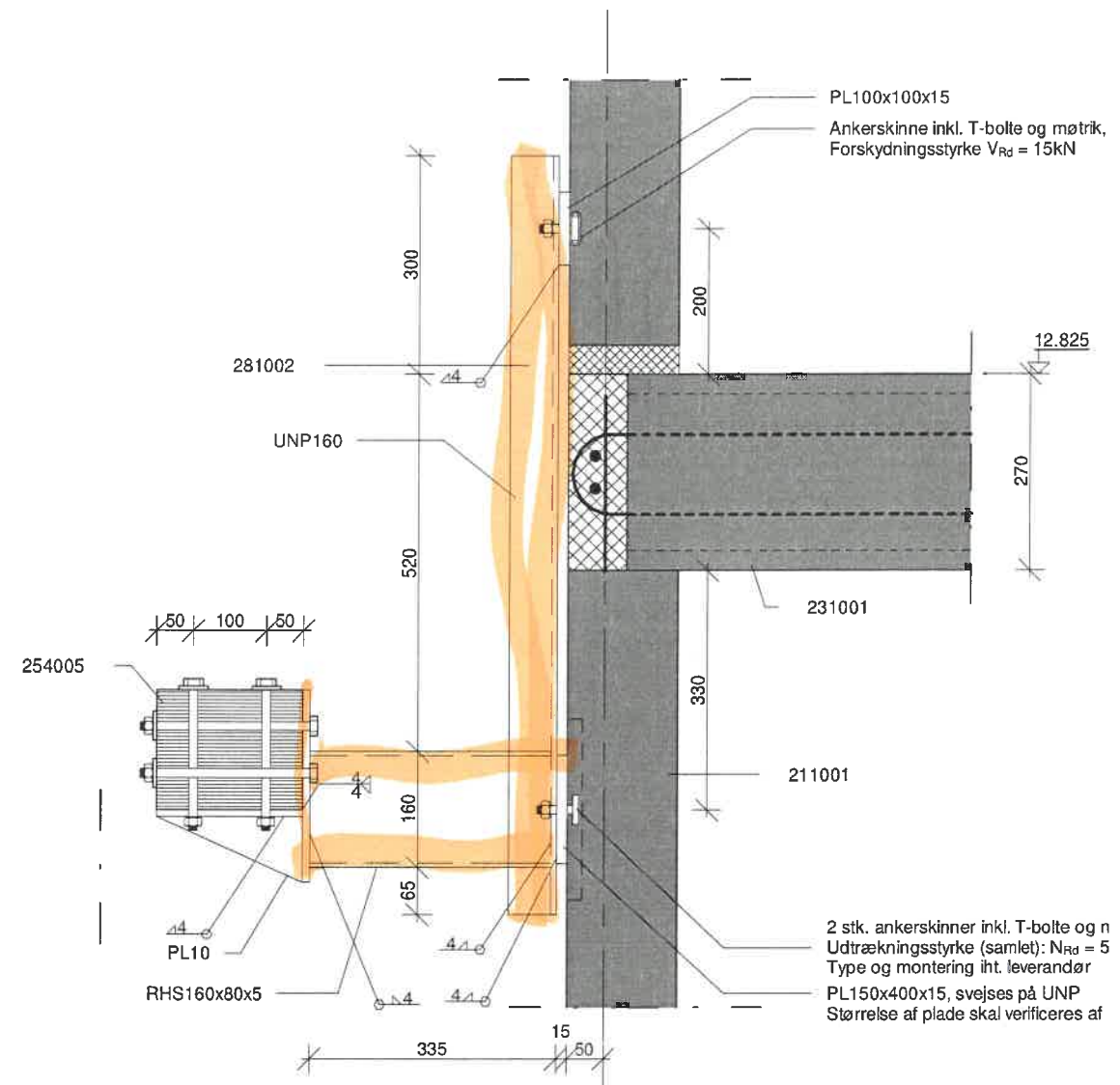
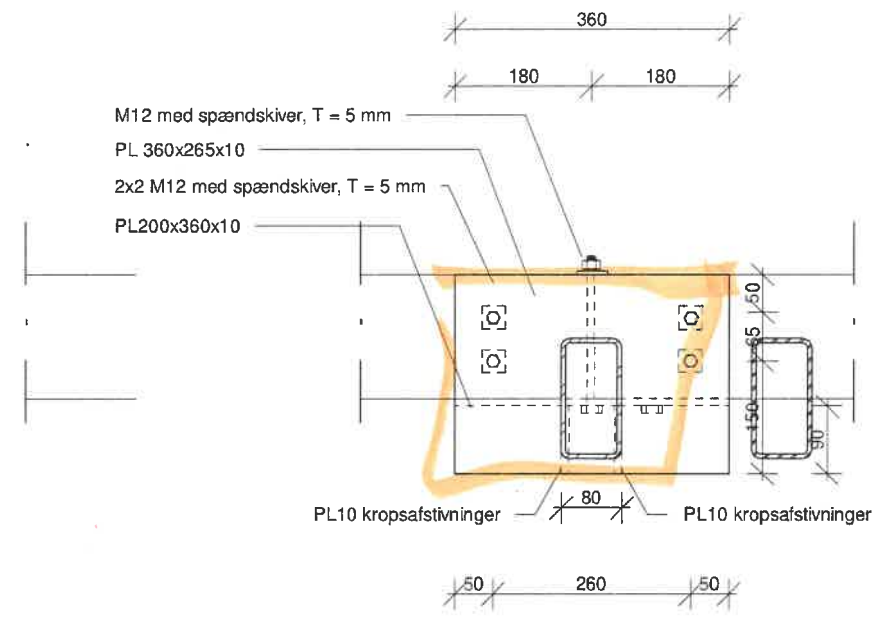

Bevægelse fra mur til Bygherre bølges ukendt

GENRELT
Alle mål i mm. Koter i m.
Der må ikke måles på tegningen.

BETEGNELSER	
OK	Overkant
UK	429 Underkant
RB	Kote overside beton
FG	Færdig gulv
BS	Begge sider

Skærbæk skole

Fase: Hovedprojekt	Konst./tegn: SBA	Dato: 19.10.2018	Tegn. nr. K-X-631
Emne: KD31 - Samling af limtræ ved beslag 02	Kontrol: MOH	Mål: 1 : 10	A

Skema - Bygningsdele	
ID	Beskrivelse
211001	Vægelement i ydervæg - 150mm
231002	TT-dæk - 2400x400mm
254004	Limtræsbjælke - 165x200mm
281001	

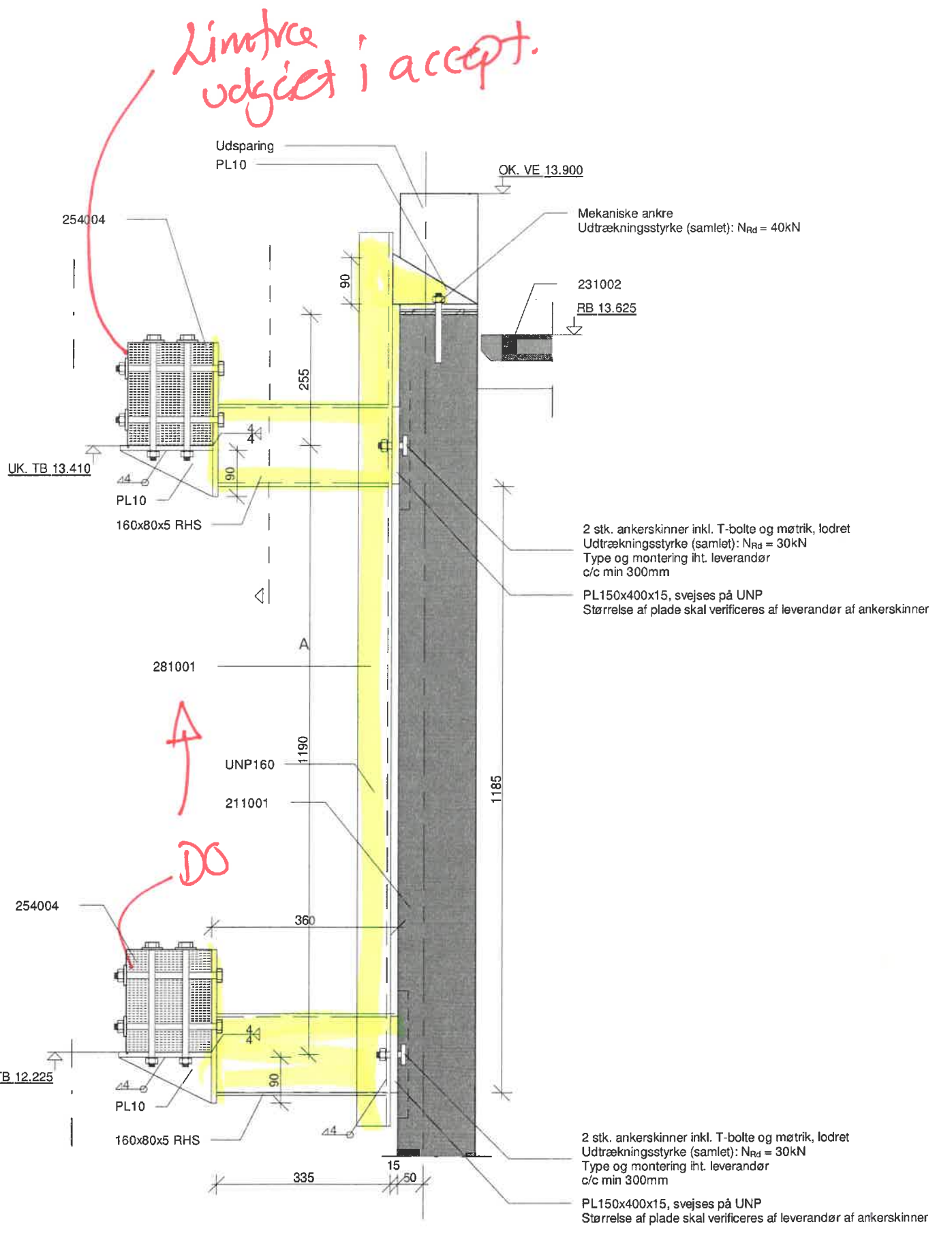
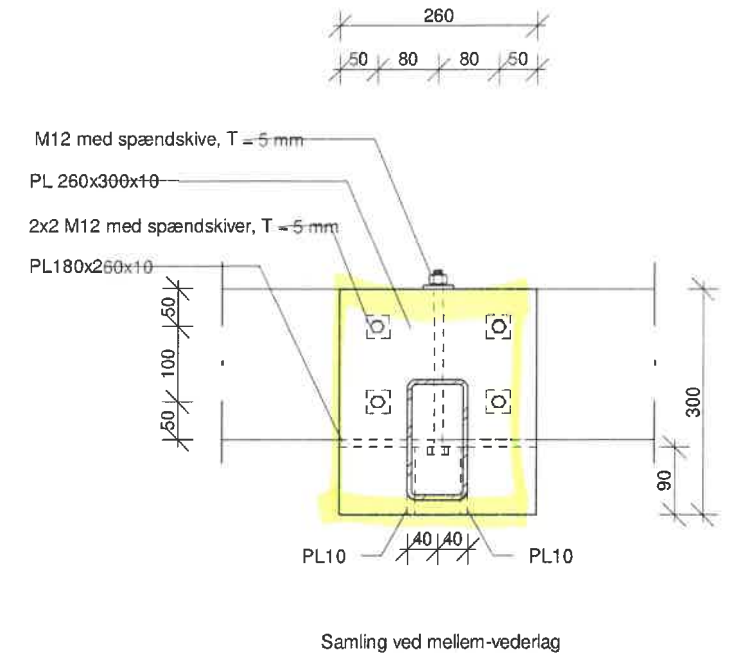
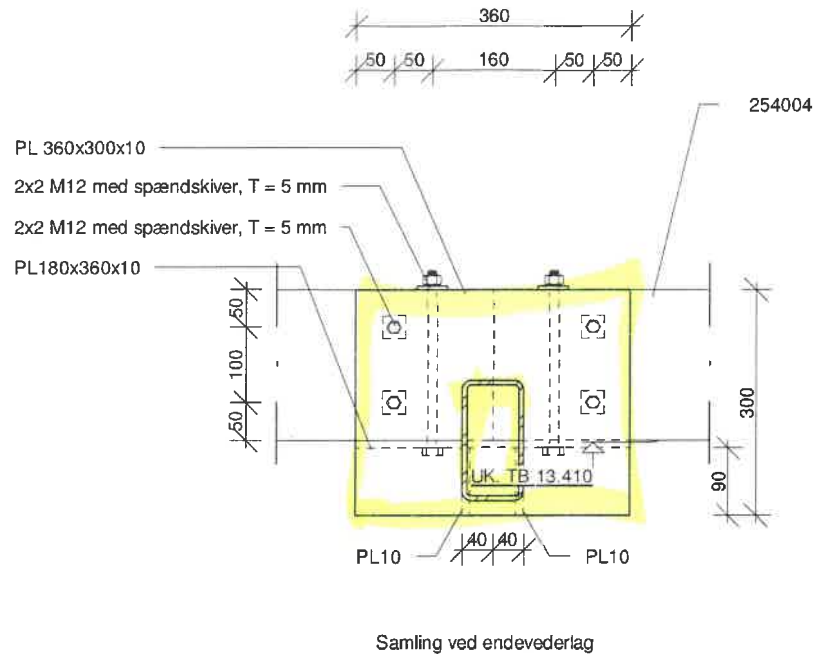

Dette har bygherre fået i fradrag ved murer

GENRELT
 Alle mål i mm. Koter i m.
 Der må ikke måles på tegningen.

BETEGNELSER
 OK Overkant
 UK 430 Underkant
 RB Kote overside beton
 FG Færdig gulv
 BS Begge sider

Skærbæk skole

Fase: Hovedprojekt	Konst./tegn: SBA	Dato: 19.10.2018	Tegn. nr. K-X-624
Emne: KD24 - Samling af limtræ ved beslag 01	Kontrol: MOH	Mål: 1 : 10	A

5678116#0 - 06 Oplæg gulve
Fra: Thomas Ushus [tbu@friis-moltke.dk]
Til: Sune Bundesen [sb32@toender.dk]
Sendt dato: 31-01-2020 09:52
Modtaget Dato: 31-01-2020 09:52
Vedrørende: SV: Skærbæk Skole - gulve
Vedhæftninger: 20200131 Oplæg gulve.pdf

Hej Sune.

Du får oplægget her.

I forhold til godkendelse, så er det rigtigt, at gulvmanden skal bruge 2 mdr. til bestilling og levering. Derfor har du ret i, at godkendelse først skal ske senest 11.03.2020 ift. den nyeste tidsplan.

Vil du sende rundt til styregruppen, hvis oplægget kan godkendes?

Jeg arbejder videre med et oplæg til farverne på vægge.

Med venlig hilsen | Kind regards
FRIIS & MOLTKE A/S

Thomas Brøndum Ushus

Fra: Sune Bundesen <sb32@toender.dk>
Sendt: 30. januar 2020 14:52
Til: Thomas Ushus <tbu@friis-moltke.dk>
Emne: SV: Skærbæk Skole - gulve

Hej Thomas

Jeg kan ikke åbne linket.

På mødet med gulvmanden, fik vi at vide at der var 2 måneders levering. Iht. Den nye tidsplan skal gulvmanden i gang d. 11.5.2020. Så jeg forstår ikke helt at vi skal tage en beslutning allerede til på mandag? Det er simpelthen for kort tid.

Venlig hilsen

Sune Bundesen
Bygningskonsulent
Ejendomme
Teknik & Plan

Tønder Kommune
Wegners Plads 2 - 6270 Tønder
Tlf. +45 74 92 92 86 - Mobil +45 61 36 20 82 - E-mail sb32@toender.dk



OL_Logo

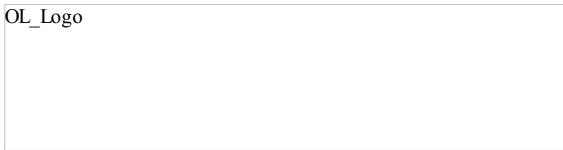

Fra: Thomas Ushus [<mailto:tbu@friis-moltke.dk>]
Sendt: 30. januar 2020 14:37
Til: Sune Bundesen
Emne: Skærbæk Skole - gulve

Hej Sune.

Som aftalt er her et link til mit oplæg til gulve og farver. Har du kommentarer, så må du gerne vende tilbage. Jeg regner med at få oplægget færdigt i morgen og vil herefter fremsende til dig og Klaus.

Som jeg sagde i telefonen, så har jeg minimeret brug af vinyl udelukkende til rum med gulvafløb. Jeg har endvidere vist alternativet til gummi – linoleum – som er en billigere løsning. Set i lyset af den økonomiske ramme, så mener vi, at BH bør overveje - endnu en gang - at skifte til linoleum.

Gulvmanden skal have bestilt gulv på mandag, så jeg håber på en hurtig tilbagemelding.

<https://www.dropbox.com/preview/Sk%C3%A6rb%C3%A6k%20Skole/Opl%C3%A6g%20gulve.pdf?role=personal>

Med venlig hilsen | Kind regards
FRIIS & MOLTKE A/S

Thomas Brøndum Ushus
Arkitekt, Cand. Arch. | Master in Architecture
Segment specialist Undervisning

Projektleder

Direkte/mobil: (+45) 41 94 70 61
tbu@friis-moltke.dk

cid:image002.jpg@01D05805.CC062560

Åboulevarden 1, 8000 Aarhus C
Tel: (+45) 72 10 00 52

www.friis-moltke.dk

[Facebook](#) · [LinkedIn](#)

ERIIS & MOLTKE
ARCHITECTS



SKÆRBÆK SKOLE
OPLÆG TIL GULVE OG FARVER
31.01.2020

GUMMIGULV:

NORAPLAN SENTICO



BRUN 6510



GRÅ 6525



GRØN 6518

Læringsrum, fællesrum, finværksteder, garderober, toiletter, personalerum

LINOLEUM - ALT.:

FORBO LINO FLEX

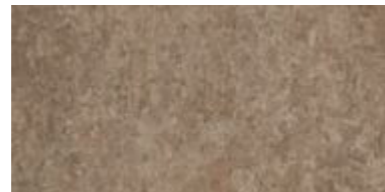

BRUN 208



GRÅ 617



GRØN 407

Læringsrum, fællesrum, finværksteder, garderober, toiletter, personalerum

VINYLGULV:

FORBO SURESTEP ORIGINAL

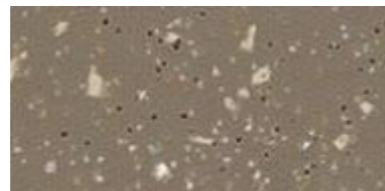

171262 UMBER

Vådrom - brusenicher og rengøringsrum

TRÆGULV:

HØJKANTSPARKET, EG

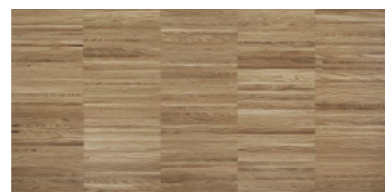

EG, NATUR

Administration, grovværksted

LAMELMÅTTER:

SOM EGE LAMELMÅTTER

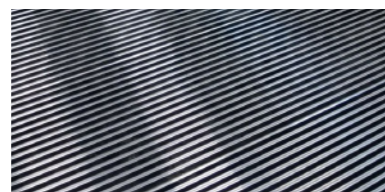

TEKSTIL/ALU/GUMMI

Vindfang og garderobe indskoling

BETONGULV:

STØVBUNDET BETON

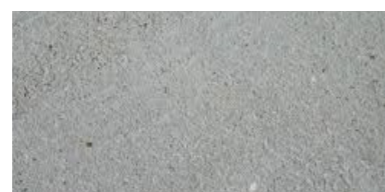

NATUR

Teknikrum, varmt depot/rengøring