



Gulvbælgingsplan E00
1 : 200

GULVTYPER SIGNATUR:
(udbydes i Materiale- og Farveskemaet, samt beskrivelsen)
Signaturfarven indikerer ikke den reelle gulvfarve

-  Synlig dilatationsfuge
-  333001 Smudsmåtte
-  334001 Flydebeton
-  332001 Trægulv
-  433001 Linoleum Linoleumsgulve anvendes
-  433002 Vinyl
-  441001 Støvbundet beton
-  331001
335002
-  339001 Betonfliser Type 1
-  339002 Betonfliser Type 2

100 - BD beskrivelse - Floors	
Type Mark	Konstruktionsbeskrivelse
331001	270 mm Betondæk
331003	Opbygget gulv, tagterasser: 22x142 mm terrassebrædder 20mm Aluminiumstrøer Terrassefodder
332001	Opbygget gulv, tagterasser: 22x142 mm terrassebrædder, Brandimpregneret 45x216 mm strøer, Brandimpregneret 21mm Krydsfiner på trælester med lagsp mellem spær, Brandimpregneret
333001	Svømmende trægulv 15 mm: 15 mm trægulvflude
333001	Måtterammer, 10 mm: 10 mm lamelrumsmåtte
333002	50 mm Gitterst 1 skævt 30x90mm
333005	20 mm Galvaniseret Gitterst 30x90mm
339001	Øvrig dækkomplettering, 50 mm: 50 mm Betonfliser 300x300mm Sand til LARIK
339002	Øvrig dækkomplettering, 100 mm (MU): 100 mm betonfliser 300x900mm
433001	Beklædninger, Linoleum 2 mm Linoleum
433002	Beklædninger, Vinyl 2 mm Vinyl 3 mm Lim
441001	Målerbehandlet 1 mm: 1 mm Støvbundet beton

A.X.170.E0
G

Rev.:G Revision iht. skyer Rev. Dato: 05.08.2020

 Hack Kampmanns Plads 1-3, 1. mf. DK 8000 Aarhus C TLF 86 19 18 44
www.taekker.dk

 Mindegade 13, DK 8000 Aarhus C TLF 86 20 32 00
www.mgarkitekter.dk

 Aboulevarden 1, DK 8000 Aarhus C TLF 72 10 00 52
www.friis-moltke.dk

SAG NR: 17-041 **Skærbæk skole**

UDARB. AF: FM
KONTROL: FM
GODK. AF: FM

Udførsel Gulvbælgingsplan E0
DATO: 2019.05.02 MÅL: As indicated A.X.170.E0 G

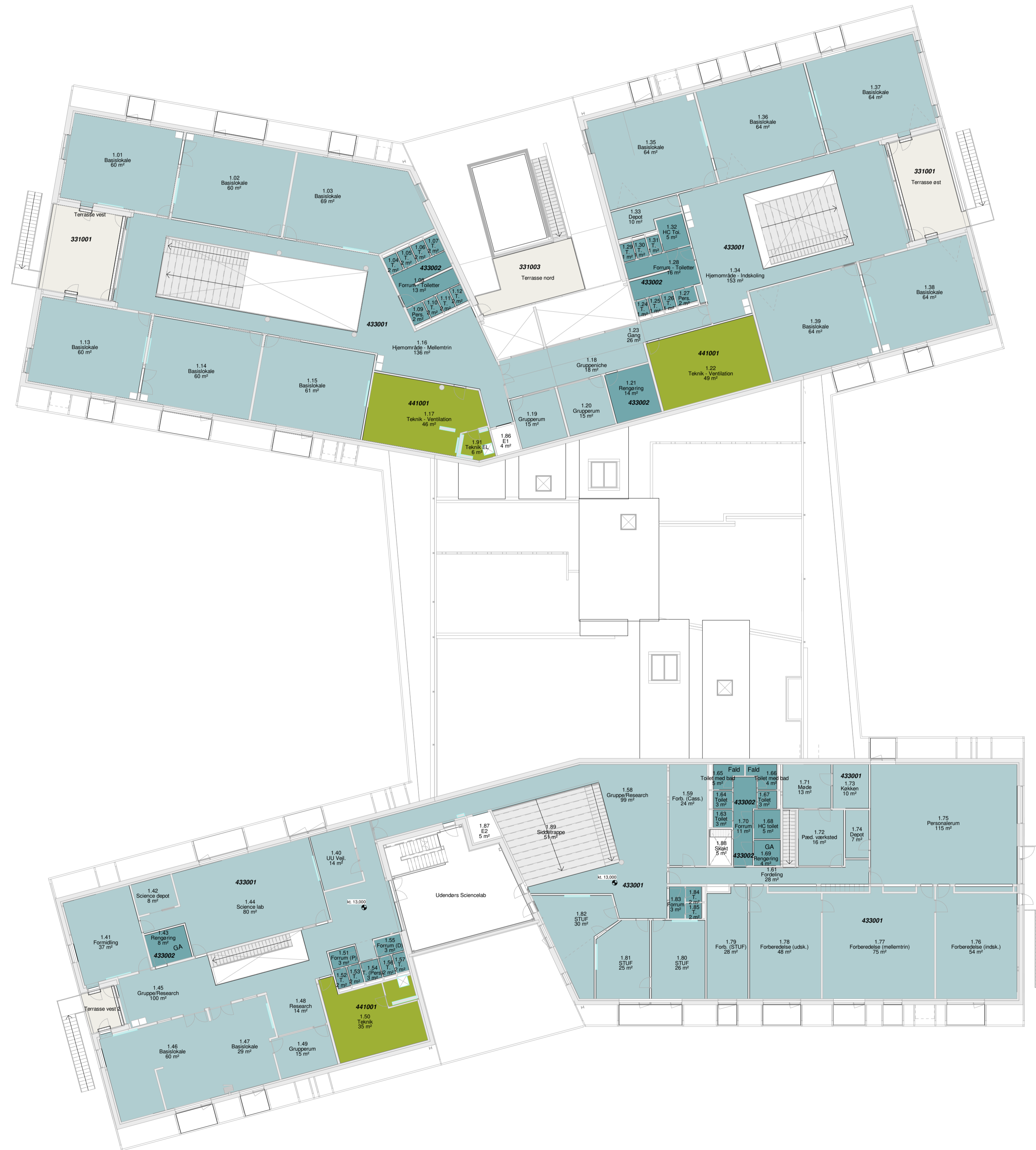

Gulvbelægningsplan E01
1 : 200



GULVTYPER SIGNATUR:
(uddybes i Materiale- og Farveskemaet, samt beskrivelsen)
Signaturfarven indikerer ikke den reelle gulvfarve

-  Synlig dilationsfuge
-  333001 Smudsmåtte
-  334001 Flydebeton
-  332001 Trægulv
-  433001 Linoleum Linoleumgulve anvendes
-  433002 Vinyl
-  441001 Støbundet beton
-  331001
335002
-  339001 Betonfliser Type 1
-  339002 Betonfliser Type 2

A.X.171.E1
C

100 - BD-beskrivelse - Floors		
Type	Mark	Konstruktionsbeskrivelse
		270 mm Betondæk
331001		Ophængt gulv, tagterasser: 22x142 mm terrassebrædder 20mm Aluminiumstrøer Terrassefodder
331003		Ophængt gulv, tagterasser: 22x142 mm terrassebrædder, Brandimprægneret 45x216 mm strøer, Brandimprægneret 21mm Krydsliner på trælerer med tagpap mellem soaer, Brandimprægneret
332001		Svømmende trægulv 15 mm: 15 mm trægulv(buldimet)
333001		Målerammer, 10 mm: 10 mm lamel-smudsmåtte
333002		50 mm Gitterrist i skakt 30x90mm
333005		20 mm Galvaniseret Gitterrist 30x90mm
339001		Øvrig dækkomplætering, 50 mm: 50 mm Betonfliser 300x300mm Sand iht. LARK
339002		Øvrig dækkomplætering, 100 mm (MU): 100 mm betonfliser 300x900mm
433001		Beklædninger, Linoleum 2 mm Linoleum 3 mm Lim
433002		Beklædninger, Vinyl 2 mm Vinyl 3 mm Lim
441001		Malerbehandlet 1 mm: 1 mm Støbundet beton

Rev.:C Revision iht. skyer Rev. Dato: 28.03.2020

 Tækker Hack Kampmanns Plads 1-3, 1. dk. MF 8000 Aarhus C
www.taekker.dk TLF 86 19 18 44
 Møller & Grønberg Mindegade 13, DK 8000 Aarhus C
www.mgarkitekter.dk TLF 86 20 32 00
 Friis & Moltke ARCHITECTS Aboulevarden 1, DK 8000 Aarhus C
www.friis-moltke.dk TLF 72 10 00 52

SAG NR: 17-041 **Skærbæk skole**
 UDARB. AF: FM
 KONTROL: FM
 GODK. AF: FM
 Udførsel Gulvbelægningsplan E1
 DATO: 2019.05.02 MÅL: As indicated A.X.171.E1 C











Gulvbelægningsplan E00
1 : 200

Floor Schedule		
Type Mark	Type	Area
433001	433001 linoleum	1 m ²
433001	433001 linoleum	4 m ²
433001	433001 linoleum	4 m ²
433001	433001 linoleum	6 m ²
433001	433001 linoleum	20 m ²
433001	433001 linoleum	14 m ²
433001	433001 linoleum	44 m ²
433001	433001 linoleum	32 m ²
433001	433001 linoleum	123 m ²
433001	433001 linoleum	62 m ²
433001	433001 linoleum	260 m ²
433001	433001 linoleum	132 m ²
433001	433001 linoleum	67 m ²
433001	433001 linoleum	81 m ²
433001	433001 linoleum	82 m ²
433001	433001 linoleum	90 m ²
433001	433001 linoleum	240 m ²
433001	433001 linoleum	124 m ²
433001	433001 linoleum	132 m ²
433001	433001 linoleum	272 m ²
433001	433001 linoleum	292 m ²
433001	433001 linoleum	307 m ²
433001	433001 linoleum	420 m ²
433001	433001 linoleum	433 m ²
433001	433001 linoleum	452 m ²
433001	433001 linoleum	849 m ²
Grand total: 36		4544 m ²

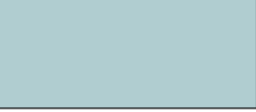
Floor Schedule Copy 1		
Type Mark	Type	Area
433002	433002 Vinyl	14 m ²
433002	433002 Vinyl	14 m ²
433002	433002 Vinyl	13 m ²
433002	433002 Vinyl	4 m ²
433002	433002 Vinyl	12 m ²
433002	433002 Vinyl	8 m ²
433002	433002 Vinyl	12 m ²
433002	433002 Vinyl	14 m ²
433002	433002 Vinyl	15 m ²
433002	433002 Vinyl	16 m ²
433002	433002 Vinyl	23 m ²
433002	433002 Vinyl	25 m ²
433002	433002 Vinyl	28 m ²
433002	433002 Vinyl	29 m ²
433002	433002 Vinyl	103 m ²
Grand total: 36		329 m ²

GULVTYPER SIGNATUR:
(uddybes i Materiale- og Farveskemaet, samt beskrivelsen)
Signaturfarven indikerer ikke den reelle gulvfarve

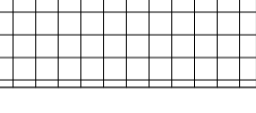
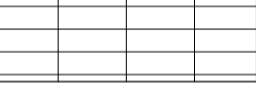
-  Synlig dilatationsfuge
-  333001 Smudsmåtte
-  334001 Flydebeton
-  332001 Trægulv
-  433001 Linoleum
-  433002 Vinyl
-  441001 Støvbundet beton
-  331001
335002
-  339001 Betonfliser Type 1
-  339002 Betonfliser Type 2

100 - BD beskrivelse - Floors	
Type Mark	Konstruktionsbeskrivelse
331001	270 mm Betondæk
331003	Opbygget gulv, tagterrasser: 22x142 mm terrassebrædder 20mm Aluminiumstrøer Terrassefodder
332001	Opbygget gulv, tagterrasser: 22x142 mm terrassebrædder, Brandprægneret 45x216 mm strøer, Brandprægneret 21mm Krydsfliser på træler med lagsp mellem spær, Brandprægneret
333001	Svømmende trægulv 15 mm: 15 mm trægulvudlæg
333001	Måtterammer, 10 mm: 10 mm lamelrumdsdæmning
333002	50 mm Gitterrist i skævt 30x90mm
333005	20 mm Galvaniseret Gitterrist 30x90mm
339001	Øvrig dækkomplettering, 50 mm: 50 mm Betonfliser 300x300mm Sand til LARIK
339002	Øvrig dækkomplettering, 100 mm (MU): 100 mm betonfliser 300x900mm
433001	Beklædninger, Gummi 2 mm Gummi
433002	Beklædninger, Vinyl 2 mm Vinyl
441001	Malerbehandlet 1 mm: 1 mm Støvbundet beton

A.X.170.E0
E



Gulvbelægningsplan E01
1 : 200

Floor Schedule		
Type Mark	Type	Area
433001	433001 linoleum	1 m ²
433001	433001 linoleum	4 m ²
433001	433001 linoleum	4 m ²
433001	433001 linoleum	6 m ²
433001	433001 linoleum	20 m ²
433001	433001 linoleum	14 m ²
433001	433001 linoleum	44 m ²
433001	433001 linoleum	32 m ²
433001	433001 linoleum	123 m ²
433001	433001 linoleum	62 m ²
433001	433001 linoleum	260 m ²
433001	433001 linoleum	132 m ²
433001	433001 linoleum	67 m ²
433001	433001 linoleum	81 m ²
433001	433001 linoleum	82 m ²
433001	433001 linoleum	90 m ²
433001	433001 linoleum	240 m ²
433001	433001 linoleum	124 m ²
433001	433001 linoleum	132 m ²
433001	433001 linoleum	272 m ²
433001	433001 linoleum	292 m ²
433001	433001 linoleum	307 m ²
433001	433001 linoleum	420 m ²
433001	433001 linoleum	433 m ²
433001	433001 linoleum	452 m ²
433001	433001 linoleum	849 m ²
Grand total: 36		4544 m ²

Floor Schedule Copy 1		
Type Mark	Type	Area
433002	433002 Vinyl	14 m ²
433002	433002 Vinyl	14 m ²
433002	433002 Vinyl	13 m ²
433002	433002 Vinyl	4 m ²
433002	433002 Vinyl	12 m ²
433002	433002 Vinyl	8 m ²
433002	433002 Vinyl	12 m ²
433002	433002 Vinyl	14 m ²
433002	433002 Vinyl	15 m ²
433002	433002 Vinyl	16 m ²
433002	433002 Vinyl	23 m ²
433002	433002 Vinyl	25 m ²
433002	433002 Vinyl	28 m ²
433002	433002 Vinyl	29 m ²
433002	433002 Vinyl	103 m ²
Grand total: 36		329 m ²

GULVTYPER SIGNATUR:
(uddybes i Materiale- og Farveskemaet, samt beskrivelsen)
Signaturfarven indikerer ikke den reelle gulvfarve

--- Synlig dilationsfuge

333001 Smudsmåtte

334001 Flydebeton

332001 Trægulv

433001 Linoleum

433002 Vinyl

441001 Støvbundet beton

331001
335002

339001 Betonfliser Type 1

339002 Betonfliser Type 2

100 - BD-beskrivelse - Floors	
Type Mark	Konstruktionsbeskrivelse
331001	270 mm Betondæk
331001	Ophængt gulv, tagterasser: 22x142 mm terrassebrædder 20mm Aluminiumstrøer Terrassefodder
331003	Ophængt gulv, tagterasser: 22x142 mm terrassebrædder, Brandimprægneret 45x216 mm strøer, Brandimprægneret 21mm Krydsliner på træstøtter med tagpap mellem søer, Brandimprægneret
332001	Svømmende trægulv 15 mm: 15 mm trægulv(ludlimet)
333001	Målerammer, 10 mm: 10 mm lamel-smudsmåtte
333002	50 mm Gitterrist i skakt 30x90mm
333005	20 mm Galvaniseret Gitterrist 30x90mm
339001	Øvrig dækkomplætering, 50 mm: 50 mm Betonfliser 300x300mm Sand iht. LARK
339002	Øvrig dækkomplætering, 100 mm (MU): 100 mm betonfliser 300x900mm
433001	Beklædninger, Gummi 2 mm Gummi
433002	Beklædninger, Vinyl 2 mm Vinyl
441001	Malerbeklædning 1 mm: 1 mm Støvbundet beton

A.X.171.E1
B

Rev.:B Revision iht. skyer Rev. Dato: 04.03.2020

Tækker Hack Kampmanns Plads 1-3, 1. mf. DK 8000 Aarhus C
www.taekker.dk TLF 86 19 18 44

Møller & Grønberg Mindegade 13, DK 8000 Aarhus C
www.mgarkitekter.dk TLF 86 20 32 00

FRIIS & MOLTKE ARCHITECTS Aboulevarden 1, DK 8000 Aarhus C
www.friis-moltke.dk TLF 72 10 00 52

SAG NR: 17-041 **Skærbæk skole**
UDARB. AF: FM
KONTROL: FM
GODK. AF: FM
Gulvbelægningsplan E1
Udførsel DATO: 2019.05.02 MÅL: As indicated **A.X.171.E1 B**

5739428#0 - Skærbæk skole branddør

Fra: Ingri B. Løvskogen [ib@friis-moltke.dk]

Til: Henning Skriver [hs@kraftman.dk]

Cc: Johan Juul Larsen (johan@trehoeje.dk) [johan@trehoeje.dk]; Arne Borum Linnet [al@fmbygningsdrift.dk]; Henrik Villefrance [hv@friis-moltke.dk]; Morten Bramstrup Jakobsen [mobj2@toender.dk]; Kim Kirkegaard Sørensen [kimkir@toender.dk]; Sune Bundesen [sb32@toender.dk]

Sendt dato: 12-08-2020 14:10

Modtaget Dato: 12-08-2020 14:10

Vedrørende: Skærbæk skole: branddør

Vedhæftninger: image001_199.png

image002_9.jpg

Hej Henning og Johan,

Der kommer en ny branddør ind i projektet, og denne vil vi gerne have en pris på ID.1.111.

Den har samme funktionskrav som dør ID.1.019 bortset fra at denne er 16 M (1586 mm dørbredde) og den nye kun er 15 M (1486 mm dørbredde).

Brandkrav på begge døre: E 60-C (ID.1.019 var tidligere Csa).

ABDL

Sparkeplade

Dørlukker

Farve 7016

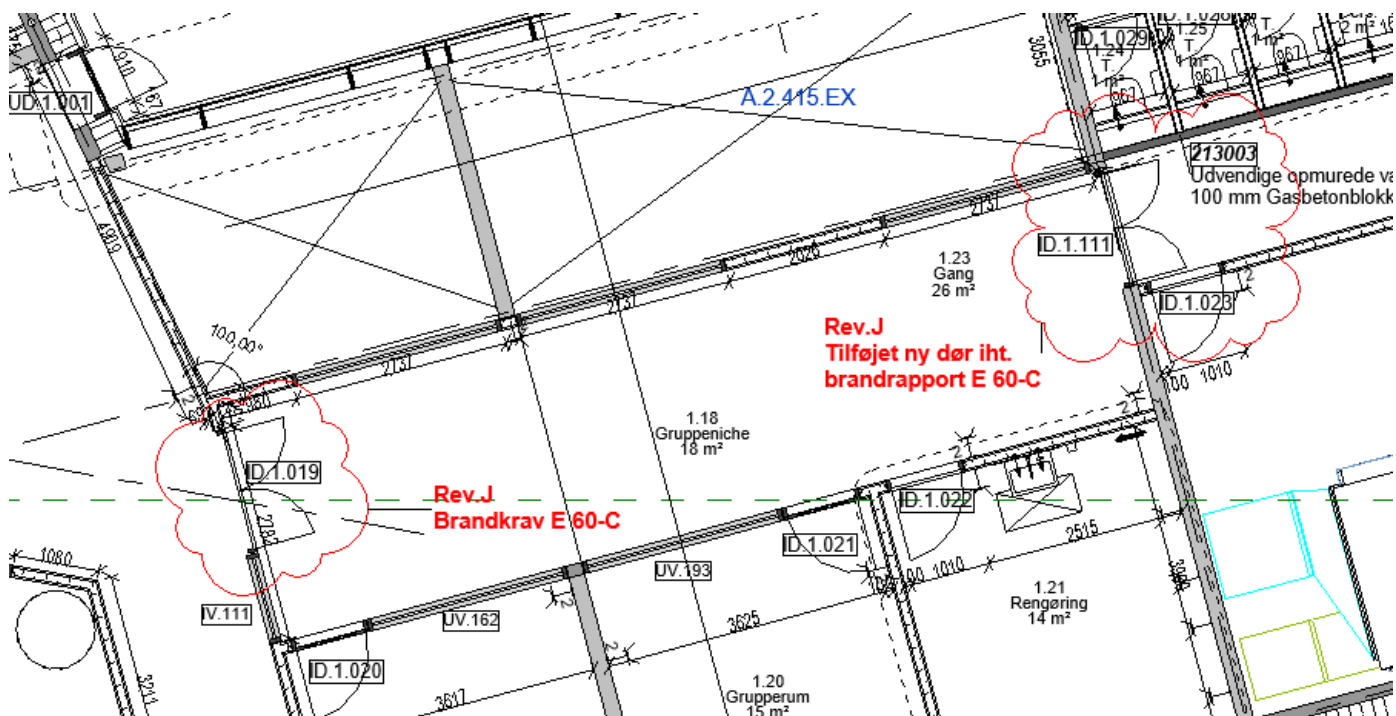

Med venlig hilsen | Kind regards
FRIIS & MOLTKE A/S

Ingri Bollingmo Løvskogen
Tlf.: 41947079
E-mail: ib@friis-moltke.dk

FRIIS & MOLTKE
ARCHITECTS

 Tænk på miljøet før du udskriver denne E-mail
Husk at 3 stk. papir sparet = 1 liter vand sparet!

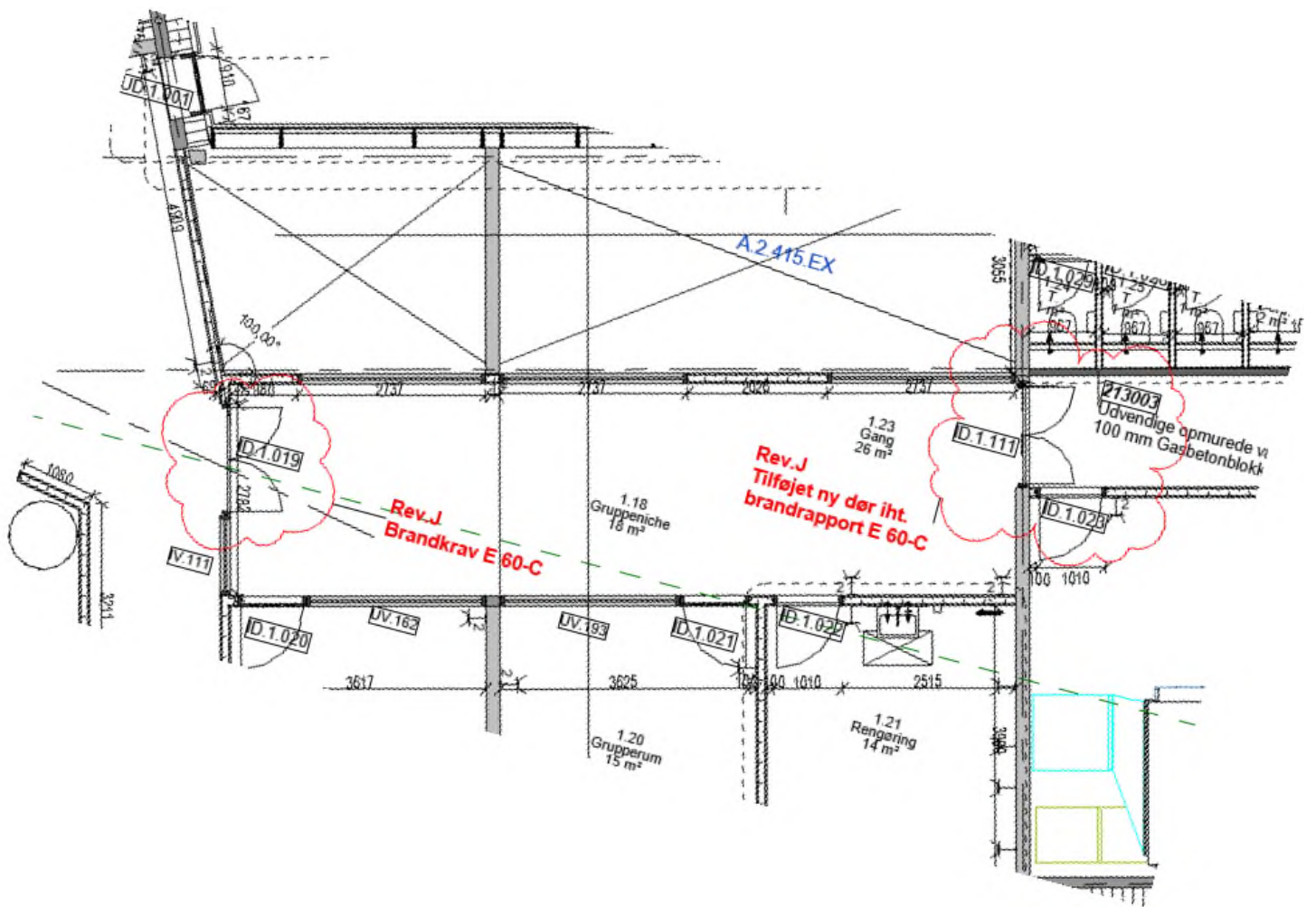



5739429#0 - SV: Skærbæk skole branddør

Fra: Ingrid B. Løvskogen [ibl@friis-moltke.dk]
Til: Johan Juul Larsen [johan@trehoeje.dk]; Henning Skriver [hs@kraftman.dk]
Cc: Arne Borum Linnet [al@fmbyggningsdrift.dk]; Henrik Villefrance [hv@friis-moltke.dk]; Morten Bramstrup Jakobsen [mobj2@toender.dk]; Kim Kirkegaard Sørensen [kimkir@toender.dk]; Sune Bundesen [sb32@toender.dk]
Sendt dato: 12-08-2020 14:47
Modtaget Dato: 12-08-2020 14:47
Vedrørende: SV: Skærbæk skole: branddør
Vedhæftninger: image003_11.jpg
image004_203.png
image005_203.png
image006_31.png

Hej Johan,

Ja jeg ved, men denne bliver ændret iht. brandplan. Jeg lægger nyt dørskema op på Dalux.

Med venlig hilsen | Kind regards
FRIIS & MOLTKE A/S

Ingrid Bollingmo Løvskogen
Tlf.: 41947079
E-mail: ibl@friis-moltke.dk



 **Tænk på miljøet før du udskriver denne E-mail**
Husk at 3 stk. papir sparet = 1 liter vand sparet!

Fra: Johan Juul Larsen <johan@trehoeje.dk>
Sendt: 12. august 2020 14:45
Til: Ingrid B. Løvskogen <ibl@friis-moltke.dk>; Henning Skriver <hs@kraftman.dk>
Cc: Arne Borum Linnet <al@fmbyggningsdrift.dk>; Henrik Villefrance <hv@friis-moltke.dk>; Morten Bramstrup Jakobsen <mobj2@toender.dk>; Kim Kirkegaard Sørensen <kimkir@toender.dk>; Sune Bundesen <sb32@toender.dk>
Emne: SV: Skærbæk skole: branddør

Hej Ingrid

Lige for god orden, så er ID1019 ikke en E 60 dør iht Dørskema. Men en CSA dør (røgdør)

Lad mig høre fra dig. Tak

Med venlig hilsen

Johan Larsen
Ekstern salg

Mobil: +45 21251425
Mail: johan@trehoeje.dk



Fabriksvej 6, DK-6973 Ørnhøj
Tlf: +45 96926000
Web: www.trehoeje.dk



NYHED - vores nye produktguide er online

Fra: Ingri B. Løvskogen <ibl@friis-moltke.dk>

Sendt: 12. august 2020 14:10

Til: Henning Skriver <hs@kraftman.dk>

Cc: Johan Juul Larsen <johan@trehoeje.dk>; Arne Borum Linnet <al@fmbyggningsdrift.dk>; Henrik Villefrance <hv@friis-moltke.dk>; Morten Bramstrup Jakobsen <mobj2@toender.dk>; Kim Kirkegaard Sørensen <kimkir@toender.dk>; Sune Bundesen <sb32@toender.dk>

Emne: Skærbæk skole: branddør

Hej Henning og Johan,

Der kommer en ny branddør ind i projektet, og denne vil vi gerne have en pris på ID.1.111.

Den har samme funktionskrav som dør ID.1.019 bortset fra at denne er 16 M (1586 mm dørbredde) og den nye kun er 15 M (1486 mm dørbredde).

Brandkrav på begge døre: E 60-C (ID.1.019 var tidligere Csa).

ABDL

Sparkeplade

Dørlukker

Farve 7016

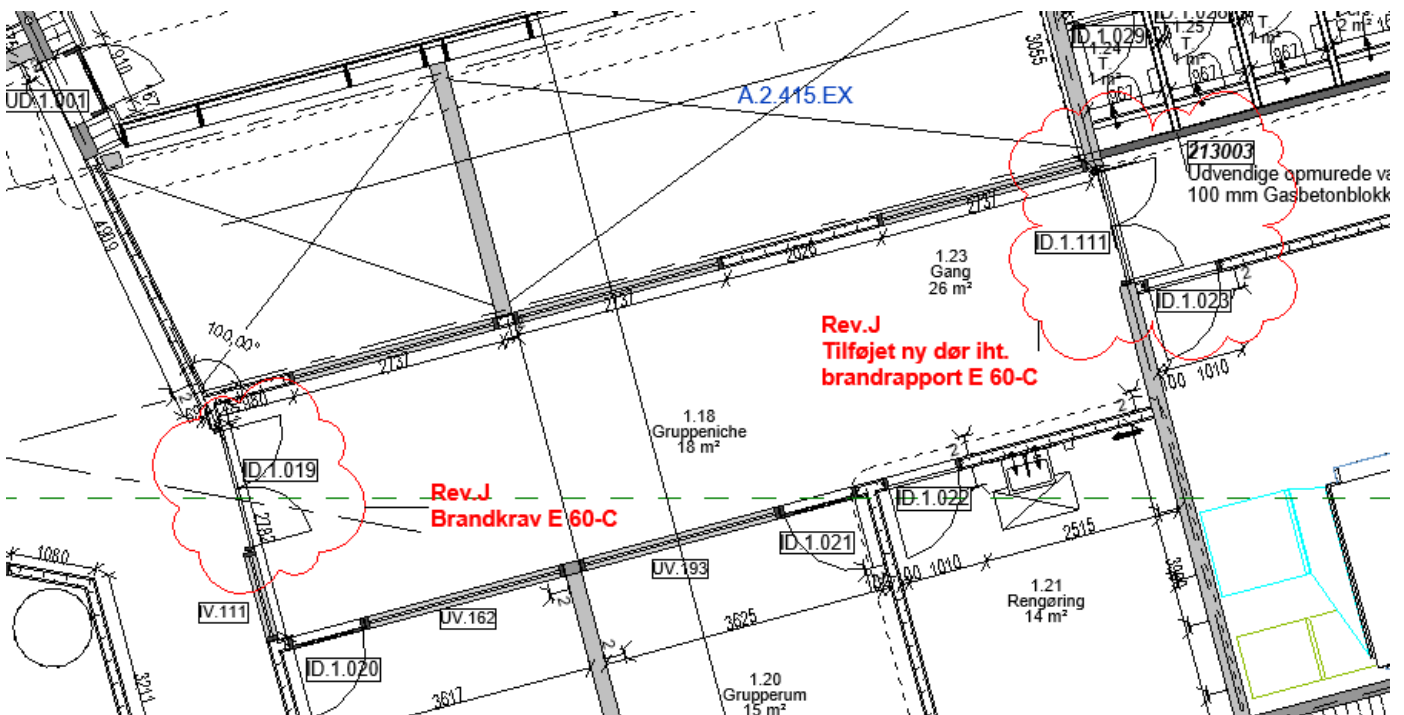

Med venlig hilsen | Kind regards
FRIIS & MOLTKE A/S

Ingri Bollingmo Løvskogen
Tlf.: 41947079
E-mail: ibl@friis-moltke.dk

FRIIS & MOLTKE
ARCHITECTS

Tænk på miljøet før du udskriver denne E-mail
Husk at 3 stk. papir sparet = 1 liter vand sparet!







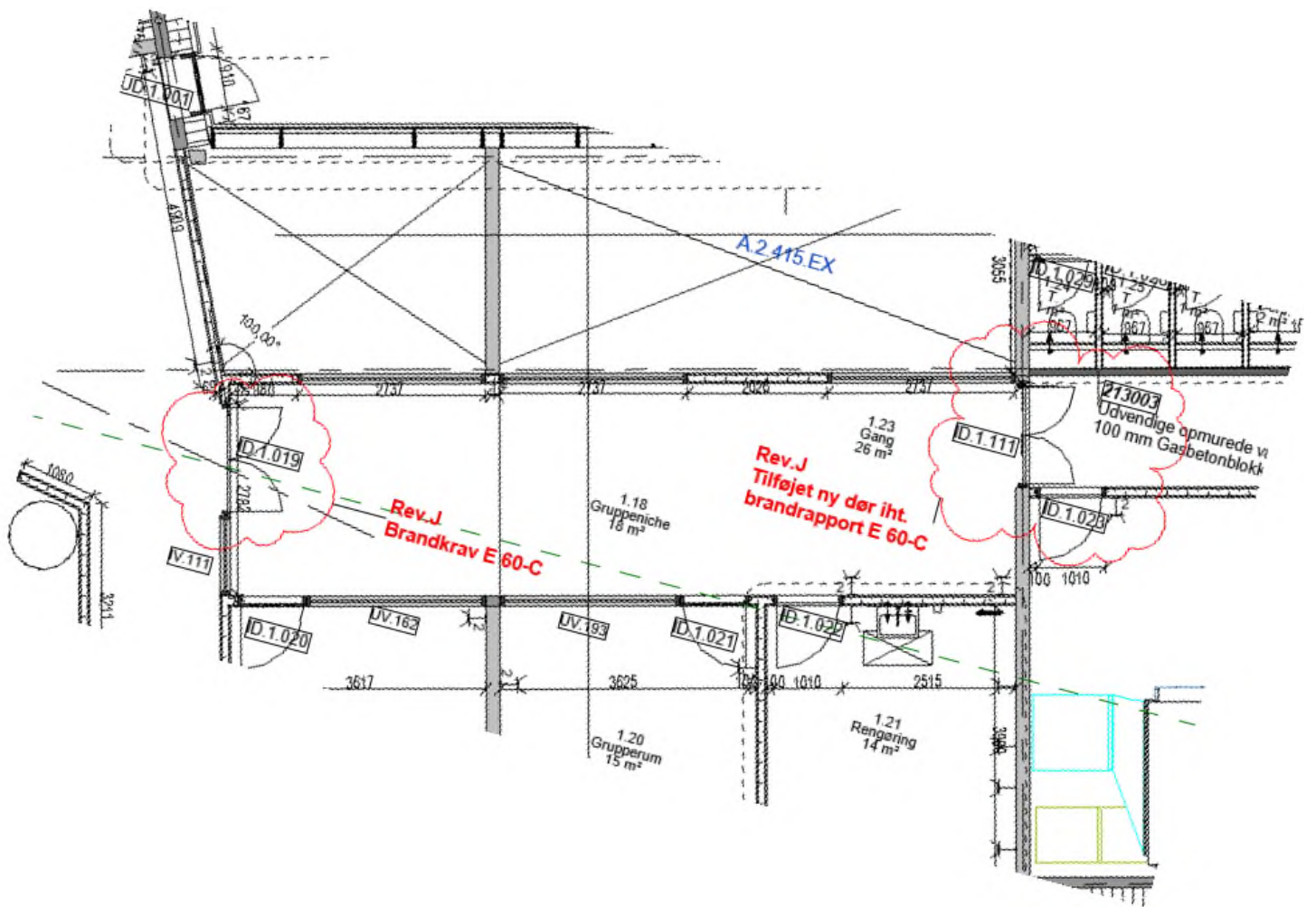

5739404#0 - SSK - Økonomimøde imellem BH og Kraftman AS d. 11.

Fra: Arne Borum Linnet [al@fmbyggningsdrift.dk]
Til: Henning Skriver [hs@kraftman.dk]; Jan M. Løper [adm@kraftman.dk]; hv@friis-moltke.dk [hv@friis-moltke.dk]; Sune Bundesen [sb32@toender.dk]; Morten Bramstrup Jakobsen [mobj2@toender.dk]; Kim Kirkegaard Sørensen [kimkir@toender.dk]; Palle Kudsk [PKU@toender.dk]
Cc: Søren Aaby [saa@fmbyggningsdrift.dk]; Arne Borum Linnet [al@fmbyggningsdrift.dk]
Sendt dato: 12-08-2020 15:21
Modtaget Dato: 12-08-2020 15:21
Vedrørende: SSK - Økonomimøde imellem BH og Kraftman A/S d. 11. aug.
Vedhæftninger: Økonomiemøde med Kraftman .pdf
image001_192.png

Hej alle

Hermed de punkter jeg fangede på mødet i går, i må melde tilbage hvis undertegnet har fanget noget forkert.

Vi tales ved.

Med venlig hilsen

Arne Borum Linnet
Bygge- og projektleder

Mobilnr.: +45 2677 8923
Mail: al@fmbyggningsdrift.dk
Web: www.fmbyggningsdrift.dk



Hovedkontor:	Afdeling Sverige:
FM Byggningsdrift ApS	FM Management AB
Bryggergade 6A, 1.	Bergaliden 11
7400 Herning	252 23 Helsingborg



Økonomimøde med Kraftman A/S

Mødested: Tønder kommune

Dato: 11.08.2020

Deltager til mødet

<u>Kraftman A/S</u>	Navn i referatet
Henning Skiver	HS
Jan M. Løper	JL

<u>Tønder Kommune</u>	
Sune Bundsen	SB
Palle Kudsk	PK
Morten B. Jakobsen	MJ
Kim K. Sørensen	KS

<u>Rådgiverne</u>	
Henrik Villefrance	HV
Arne B. Linnet	AL

Agenda til mødet var følgende aftalesedler:

Løb nr. fra Kraftman bogholderi.

AFT. 7	Omhandler ekstra sprosser og motor.
AFT. 13	Omhandler fjernelse og genetablering af tømmerkonstruktion.
AFT. 17	Omhandler facaden.
AFT. 50	Omhandler afdækning af vindpladerne
AFT. 51	Omhandler udvendige døre ift. beslagsæt
AFT. 52	Omhandler 2 stk. Skørtet

Punkt 7. Omhandler ekstra sprosser og motor.

- HS melder at vinduerne er bestilt som de tegninger Thomas U. har ændret ift. udbuddet. HV melder at Thomas ændret tegningen med sprosserne fordi Kraftman ønskede at handle med Ideal Combi som ikke kunne levere de tegnede vinduer, hvor der var færre sprosser og motor. HS melder at han har en mail fra Thomas U. hvor han varsler ekstra økonomi, det er den mail HS forholder sig til ift. denne aftaleseddel. PK melder at han gerne vil se den mail fra Thomas U. Punktet er parkeret indtil PK har set mailen fra Thomas U. ansvarlig for fremsende mailen er HS. Alle er enig om at man er uenig om betaling af aftalesedlen.

Punkt 13. Omhandler fjernelse og genetablering af tømmerkonstruktion.

- Punktet er godkendt på mødet som blev afholdt d. 9. juni på pladsen imellem BH og Kraftman Aftaleseddel er underskrevet af alle parter d.d. 12. aug.

Punkt 17. Omhandler facaden.

- HS henviser til at hele bygning ikke er med på de tidligere aftalesedler som omhandler facadearbejde. Derfor vil HS have betaling for montering af stolperne. HV mener at arbejdslønnen ligger på de andre sedler og derfor ikke den korrekte beløb der er på aftalesedlen, Kraftman kan få beløbet som tilsvare forskellen imellem en 175mm til en 220mm spær-træ. Der er dybt uenighed omkring aftalesedlen. Det besluttet at HV og BH skal kigge om det er korrekt, at der mangles en bygning på de forangående sedler som omhandler facaden ift. m2. BH og ARK kigge sedlerne igennem og kommer med tilbagemelding på om de er enig med HS at der mangler en bygning.

- Punkt 50. Omhandler afdækning af vindpladerne.
- HS vil gerne se en redegørelse fra BH på hvordan de mener de ikke skal betale for afdækningen. MJ melder at BH ikke betaler for afdækningen og især når garantien på vindpladerne er udløbet nogle steder. HS melder at han har nævnt udfordringen til byggemøder siden marts måned samt, at Kraftman har anbefalet et andet produkt som vindspærre. PK melder at det må lægges på tvisten som er i gang om træbeklædningen. Den sagkyndiges beslutning må afgøre det jf. det tilsendte materialer, hvis den sagkyndiges beslutning falder ud til Tønder kommune side, skal Kraftman betale for afdækning. Samtidige melder MJ, at Tønder kommune ikke forstår at Kraftman ikke startede op på teglfacaden tilbage i maj måned, idet at træbeklædning og teglfacaden ikke hænger sammen. Teglstene blev leveres på pladsen midt i maj måned. Dvs. at de gavlender som er udsat for den manglende garanti nu, kunne have været beklædt til tiden. PK melder at aftalesedlen bliver parkeret indtil der er taget en sagkyndig beslutning.
- Punkt 51. Omhandler udvendige døre ift. beslagsæt
- Godkendt af ARK og BH. Aftalesedlen er underskrevet af alle parter d.d. 12 aug.
- Punkt 52. Omhandler 2 stk. Skørtet.
- Godkendt af ARK og BH. Aftalesedlen er underskrevet af alle parter d.d. 12. aug.

5739430#0 - SV: Skærbæk skole branddør - ekstra arbejde skærbæk

Fra: Ingri B. Løvsbogen [ibl@friis-moltke.dk]
Til: Henning Skriver [hs@kraftman.dk]; Henrik Villefrance [hv@friis-moltke.dk]
Cc: Arne Borum Linnet [al@fmbyggningsdrift.dk]; Kim Kirkegaard Sørensen [kimkir@toender.dk]; Morten Bramstrup Jakobsen [mobj2@toender.dk]; Jan M. Løper [adm@kraftman.dk]
Sendt dato: 13-08-2020 07:47
Modtaget Dato: 13-08-2020 07:47
Vedrørende: SV: Skærbæk skole: branddør - ekstra arbejde skærbæk trehøje NORD 1 sal
Vedhæftninger: image002_10.jpg
image003_12.jpg
image004_204.png
image007_21.png
image008_13.png
image009_18.png

Hej Henning,

Jeg kan desværre ikke se noget der er vedhæftet i mailen.
Jeg har sat beslaget til set 24.0 – er bygherre enig i det?

Jeg har fået at vide, at væggen over døren allerede er bygget, er dette korrekt?

Med venlig hilsen | Kind regards
FRIIS & MOLTKE A/S

Ingri Bollingmo Løvsbogen
Tlf.: 41947079
E-mail: ibl@friis-moltke.dk



 **Tænk på miljøet før du udskriver denne E-mail**
Husk at 3 stk. papir sparet = 1 liter vand sparet!

Fra: Henning Skriver <hs@kraftman.dk>
Sendt: 13. august 2020 05:33
Til: Ingri B. Løvsbogen <ibl@friis-moltke.dk>; Henrik Villefrance <hv@friis-moltke.dk>
Cc: Arne Borum Linnet <al@fmbyggningsdrift.dk>; Kim Kirkegaard Sørensen <kimkir@toender.dk>; Morten Bramstrup Jakobsen <mobj2@toender.dk>; Jan M. Løper <adm@kraftman.dk>
Emne: VS: Skærbæk skole: branddør - ekstra arbejde skærbæk trehøje NORD 1 sal

Hej alle

Vedlagt er ekstra arbejder fra trehøje vedr. 1 sal NORD
Til prisen kommer montering (forbehold for besætning) når døre ændres skal jeg vide hvilke beslags sæt jeg skal bruge ?
Jeg skal også vide om jeg skal bygge en over væg ved den ekstra dør som så også er ekstra

Se herunder

Med venlig hilsen

Henning Skriver
BYGNINGSKONSTRUKTØR BTH

KRAFTMAN A/S
T: 74622060
F: 7462 2080



Solidt byggeri ...

www.kraftman.dk

Fra: Johan Juul Larsen <johan@trehoeje.dk>
Sendt: 12. august 2020 15:01
Til: Henning Skriver <hs@kraftman.dk>

Cc: Michael Mamsen <mim@bygma.dk>; Jesper S. Hansen <jh@kraftman.dk>

Emne: VS: Skærbæk skole: branddør

Hej Henning

Se nedenstående. Dør 1019 er ændret til BD60 = merpris på 2340,-
Ingen merpris på montering – forbehold for dørbesætning

Og så er der kommet en ekstra dør til – dør 1111, som er magen til = 11346,-
Montering i hul 3.516,25 – forbehold for besætning/overvægge etc

Disse ændringer er vedr. 1. sal Nord

Med venlig hilsen

Johan Larsen

Ekstern salg

Mobil: +45 21251425

Mail: johan@trehoeje.dk



Fabriksvej 6, DK-6973 Ørnhøj
Tlf: +45 96926000
Web: www.trehoeje.dk



NYHED - vores nye produktguide er online

Fra: Ingri B. Løvskogen <ibl@friis-moltke.dk>

Sendt: 12. august 2020 14:47

Til: Johan Juul Larsen <johan@trehoeje.dk>; Henning Skriver <hs@kraftman.dk>

Cc: Arne Borum Linnet <al@fmbyggningsdrift.dk>; Henrik Villefrance <hv@friis-moltke.dk>; Morten Bramstrup Jakobsen <mobj2@toender.dk>; Kim Kirkegaard Sørensen <kimkir@toender.dk>; Sune Bundesen <sb32@toender.dk>

Emne: SV: Skærbæk skole: branddør

Hej Johan,

Ja jeg ved, men denne bliver ændret iht. brandplan. Jeg lægger nyt dørschema op på Dalux.

Med venlig hilsen | Kind regards
FRIIS & MOLTKE A/S

Ingri Bollingmo Løvskogen
Tlf.: 41947079
E-mail: ibl@friis-moltke.dk



 **Tænk på miljøet før du udskriver denne E-mail**
Husk at 3 stk. papir sparet = 1 liter vand sparet!

Fra: Johan Juul Larsen <johan@trehoeje.dk>

Sendt: 12. august 2020 14:45

Til: Ingri B. Løvskogen <ibl@friis-moltke.dk>; Henning Skriver <hs@kraftman.dk>

Cc: Arne Borum Linnet <al@fmbyggningsdrift.dk>; Henrik Villefrance <hv@friis-moltke.dk>; Morten Bramstrup Jakobsen <mobj2@toender.dk>; Kim

Kirkegaard Sørensen <kimkir@toender.dk>; Sune Bundesen <sb32@toender.dk>

Emne: SV: Skærbæk skole: branddør

Hej Ingri

Lige for god orden, så er ID1019 ikke en E 60 dør iht Dørskema. Men en CSA dør (røgdør)

Lad mig høre fra dig. Tak

Med venlig hilsen

Johan Larsen

Ekstern salg

Mobil: +45 21251425

Mail: johan@trehoeje.dk



Fabriksvej 6, DK-6973 Ørnhøj

Tlf: +45 96926000

Web: www.trehoeje.dk



NYHED - vores nye produktguide er online

Fra: Ingri B. Løvskogen <ibl@friis-moltke.dk>

Sendt: 12. august 2020 14:10

Til: Henning Skriver <hs@kraftman.dk>

Cc: Johan Juul Larsen <johan@trehoeje.dk>; Arne Borum Linnet <al@fmbyggningsdrift.dk>; Henrik Villefrance <hv@friis-moltke.dk>; Morten Bramstrup Jakobsen <mobj2@toender.dk>; Kim Kirkegaard Sørensen <kimkir@toender.dk>; Sune Bundesen <sb32@toender.dk>

Emne: Skærbæk skole: branddør

Hej Henning og Johan,

Der kommer en ny branddør ind i projektet, og denne vil vi gerne have en pris på ID.1.111.

Den har samme funktionskrav som dør ID.1.019 bortset fra at denne er 16 M (1586 mm dørbredde) og den nye kun er 15 M (1486 mm dørbredde).

Brandkrav på begge døre: E 60-C (ID.1.019 var tidligere Csa).

ABDL

Sparkeplade

Dørlukker

Farve 7016

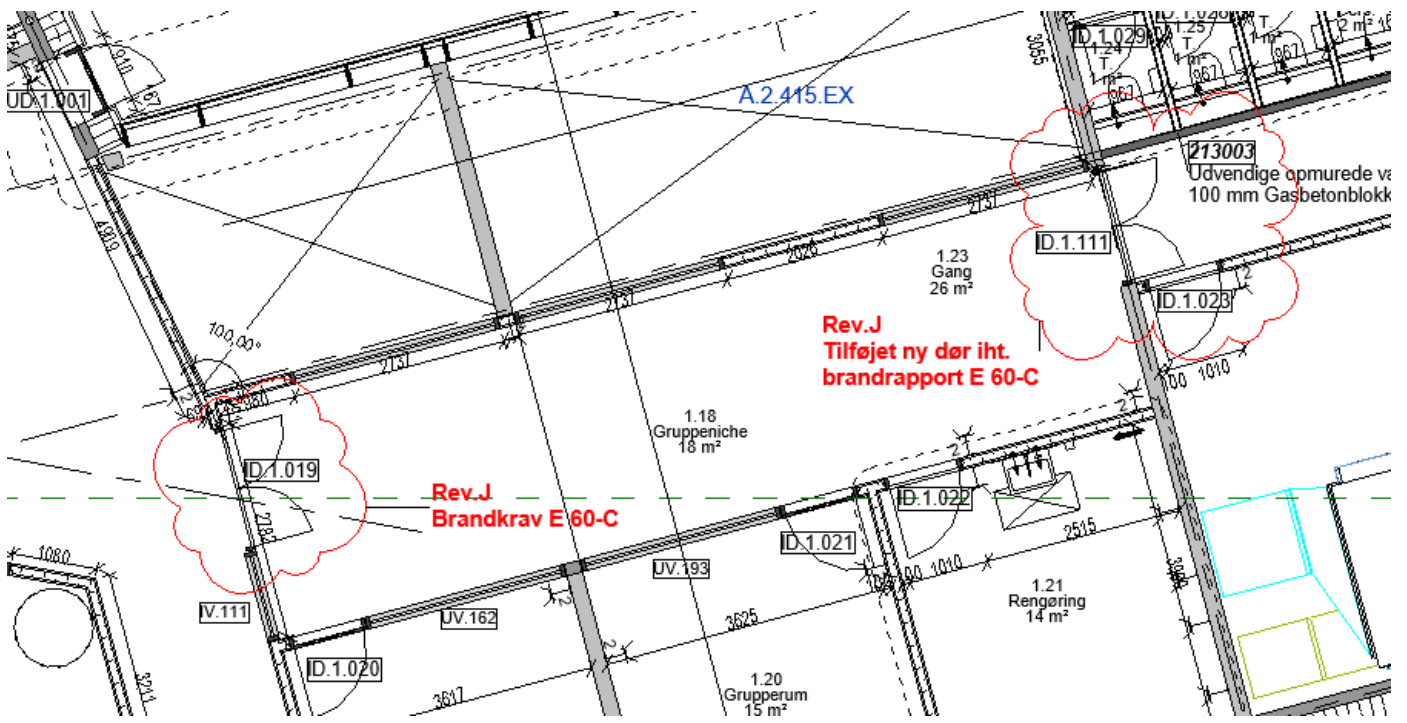

Med venlig hilsen | Kind regards
 FRIIS & MOLTKE A/S

Ingri Bollingmo Løvslogen
 Tlf.: 41947079
 E-mail: ibl@friis-moltke.dk



 **Tænk på miljøet før du udskriver denne E-mail**
 Husk at 3 stk. papir sparet = 1 liter vand sparet!





Solidt byggeri ...







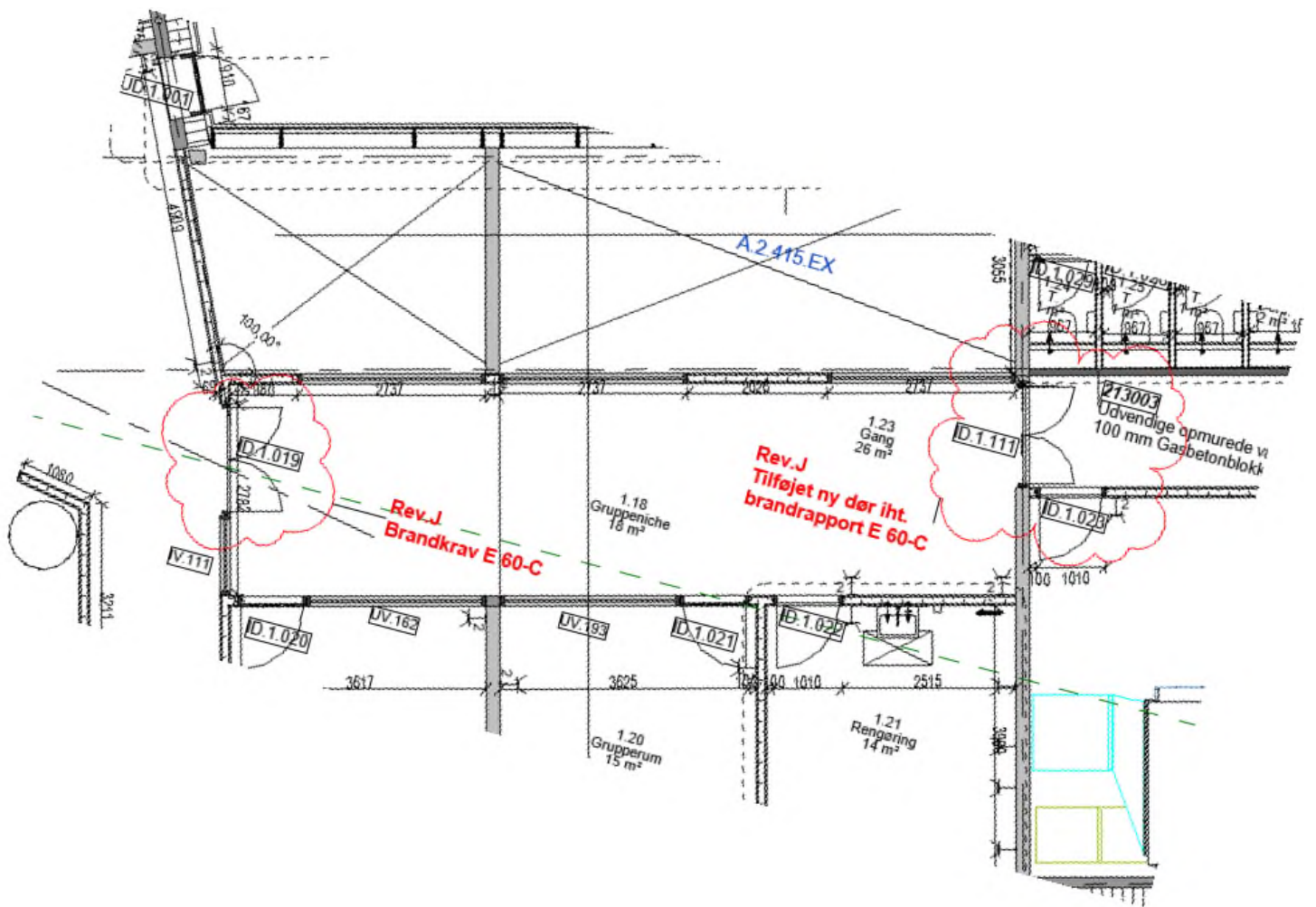

5739431#0 - SV: Skærbæk skole - foldevægge - Hjælp

Fra: Ingri B. Løvskogen [ibl@friis-moltke.dk]
Til: Henning Skriver [hs@kraftman.dk]; Esben Jessen [beregner@kraftman.dk]; Henrik Villefrance [hv@friis-moltke.dk]; Morten Bramstrup Jakobsen [mobj2@toender.dk]; Kim Kirkegaard Sørensen [kimkir@toender.dk]; Arne Borum Linnet [al@fmbygningsdrift.dk]
Cc: martin@habila.dk [martin@habila.dk]
Sendt dato: 13-08-2020 10:38
Modtaget Dato: 13-08-2020 10:38
Vedrørende: SV: Skærbæk skole - foldevægge - Hjælp
Vedhæftninger: image001_34.jpg
image002_11.jpg

Hej Henning,

Jeg har været i gennem vores model. Der er **meget vigtigt at I måler op på pladsen.**

0.42/0.43

6350 mm x 2100 mm
1 dør i enden
48 dB med glasfylding (som jeg kan se har Habile vægge der overholder lydkrav)

0.66/0.67

5925 mm x 2200 mm
Ingen dør
53 dB

0.73/0.74

5925 mm x 2200 mm
Ingen dør
53 dB

0.97/0.98

5200 (evt. 5400) mm x 2100 mm (der er tegnet en betonsøjle i KON-model, er usikker på om den er med i elementprojekt).
Ingen dør
53 dB

1.46/1.47

5925 mm x 2200 mm
Ingen dør
53 dB

Farve iht. Farve-materialeskema RAL 9016.

Med venlig hilsen | Kind regards
FRIIS & MOLTKE A/S

Ingri Bollingmo Løvskogen
Tlf.: 41947079
E-mail: ibl@friis-moltke.dk

 FRIIS & MOLTKE
ARCHITECTS

 **Tænk på miljøet før du udskriver denne E-mail**
Husk at 3 stk. papir sparet = 1 liter vand sparet!

Fra: Henning Skriver <hs@kraftman.dk>
Sendt: 13. august 2020 08:48
Til: Esben Jessen <beregner@kraftman.dk>; Henrik Villefrance <hv@friis-moltke.dk>; Ingri B. Løvskogen <ibl@friis-moltke.dk>; Morten Bramstrup Jakobsen <mobj2@toender.dk>; Kim Kirkegaard Sørensen <kimkir@toender.dk>; Arne Borum Linnet <al@fmbygningsdrift.dk>
Cc: martin@habila.dk
Emne: SV: Skærbæk skole - foldevægge - Hjælp

Hej alle

Når jeg læser beskrivelsen, står der foldevægge
Mellem 65-100 mm

3270001
52025

Der er fem retur idet nogen m2 gik ud af tilbuddet/accept
Vi tjekker lige op når vi har styr på sagen

1.46/1.47 + 0.73/0-74 +0.66/0.67

Mål 5,92 H=2.12 (er det ikke det murer kører med ?)
3 stk. – ingen døre – 53 dB

0.42/0.43

Mål 6,35 H=2.12 (er det ikke det murer kører med ?)
3 stk. – en dør i enden– 48 dB med glasfyldning ? kan man det med brand/lyd ?

0.97/0.98

Mål 5,42 H=2.12 (er det ikke det murer kører med ?)
1 stk. – ingen døre – 53 dB

Centerhængt dør med laminal farve 9006 – ca 47 kg/m2
Tykkelse 65-100 mm

For på farveskema står der noget andet og på tilbudslisten har jeg kun budt på 48dB
Det er i hvert fald det i skriver

Sender denne c/c habilla
Vi får to priser en fra deko og en fra dem

Med venlig hilsen

Henning Skriver
BYGNINGSKONSTRUKTØR BTH

KRAFTMAN A/S

T:74622060

F:7462 2080



Solidt byggeri ...

www.kraftman.dk





Solidt byggeri ...

5738966#0 - 06 Referat Gulvmøde

Fra: Sune Bundesen [/O=TONDERKOM/OU=EXCHANGE ADMINISTRATIVE GROUP (FYDIBOHF23SPDLT)/CN=RECIPIENTS/CN=DL0VSB]

Til: 'lh@garant.nu' [lh@garant.nu]

Cc: 'Arne Borum Linnet (al@fmbygningsdrift.dk)' [al@fmbygningsdrift.dk]; 'Henrik Villefrance (hv@friis-moltke.dk)' [hv@friis-moltke.dk]; Morten Bramstrup Jakobsen [mobj2@toender.dk]; Kim Kirkegaard Sørensen [kimkir@toender.dk]

Sendt dato: 13-08-2020 15:01

Modtaget Dato: 13-08-2020 15:01

Vedrørende: SSK - Gulvmøde

Hej Lars

Tak for et godt møde i dag.

Vi aftalte at du kommer med en pris på at gå fra den smudsmåtte der er ved indskoling, mellemtrin og udskoling til linoleum. Ved hovedindgangen udskiftes smudsmåtten med en coralmåtte. Du må gerne dele priserne op, så vi kan se vad spartling og linoleum koster, samt hvor stort fradraget er på smudsmåtterne.

Totalrådgiver undersøger og melder tilbage om skinner ved døre er 3 eller 6 mm tykke.

Totalrådgiver undersøger, og kommer med løsning til trin i mellembygning.

Du laver boreprøver for at finde ud af hvor høj fugtigheden er i gulvene. Arne kontakter VVS for at få anvist hvor der kan bores.

Arne laver en aftaleseddel på ekstra arbejder i mellembygning.

Venlig hilsen

Sune Bundesen
Bygningskonsulent
Ejendomme
Teknik & Plan

Tønder Kommune

Wegners Plads 2 - 6270 Tønder
Tlf. +45 74 92 92 86 - Mobil +45 61 36 20 82 - E-mail sb32@toender.dk



OL_Logo

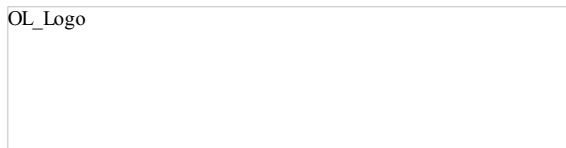

5739148#0 - VS: Skærbæk skole - foldevægge - Hjælp

Fra: Kim Kirkegaard Sørensen [/O=TONDERKOM/OU=EXCHANGE ADMINISTRATIVE GROUP (FYDIBOHF23SPDLT)/CN=RECIPIENTS/CN=DL0VKS]
Til: 'Henrik Villefrance (hv@friis-moltke.dk)' [hv@friis-moltke.dk]
Cc: Sune Bundesen [sb32@toender.dk]; Morten Bramstrup Jakobsen [mobj2@toender.dk]; 'Ingri B. Løvsbogen (ibl@friis-moltke.dk)' [ibl@friis-moltke.dk]; 'Arne Borum Linnet (al@fmbyggningsdrift.dk)' [al@fmbyggningsdrift.dk]
Sendt dato: 13-08-2020 15:50
Modtaget Dato: 13-08-2020 15:50
Vedrørende: VS: Skærbæk skole - foldevægge - Hjælp
Vedhæftninger: image001_25.jpg
image002_4.jpg
image003_181.png
image004_180.png
image005_181.png
image006_25.png
image007_18.png
image008_14.jpg

Hej Henrik

Har forsøgt at fange dig pr. telefon men uden held.

Vil du kontakte mig det er vedr. nedenstående foldevæg med glasfylding, har været i kontakt med Skolen (Klaus Fog) og de har ikke et behov for glas i foldevæggen.

Venlig hilsen

Kim Kirkegaard Sørensen

Bygningskonsulent
Ejendomme
Teknik & Plan

Tønder Kommune

Wegners Plads 2 - 6270 Tønder
Tlf. +45 74 92 92 26 - Mobil +45 51 14 69 81 - E-mail kimkir@toender.dk



Fra: Ingri B. Løvsbogen [mailto:ibl@friis-moltke.dk]

Sendt: 13. august 2020 10:39

Til: Henning Skriver; Esben Jessen; Henrik Villefrance; Morten Bramstrup Jakobsen; Kim Kirkegaard Sørensen; Arne Borum Linnet

Cc: martin@habila.dk

Emne: SV: Skærbæk skole - foldevægge - Hjælp

Hej Henning,

Jeg har været i gennem vores model. Der er **meget vigtigt at I måler op på pladsen.**

0.42/0.43

6350 mm x 2100 mm

1 dør i enden

48 dB med glasfylding (som jeg kan se har Habile vægge der overholder lydkrav)

0.66/0.67

5925 mm x 2200 mm

Ingen dør

53 dB

0.73/0.74

5925 mm x 2200 mm

Ingen dør

53 dB

0.97/0.98

5200 (evt. 5400) mm x 2100 mm (der er tegnet en betonsøjle I KON-model, er usikker på om den er med i elementprojekt).

Ingen dør

53 dB

~~146/147~~

5925 mm x 2200 mm

Ingen dør

53 dB

Farve iht. Farve-materialeskema RAL 9016.

Med venlig hilsen | Kind regards
FRIIS & MOLTKE A/S

Ingri Bollingmo Løvsbogen
Tlf.: 41947079
E-mail: ib@friis-moltke.dk



 **Tænk på miljøet før du udskriver denne E-mail**
Husk at 3 stk. papir sparet = 1 liter vand sparet!

Fra: Henning Skriver <hs@kraftman.dk>

Sendt: 13. august 2020 08:48

Til: Esben Jessen <beregner@kraftman.dk>; Henrik Villefrance <hv@friis-moltke.dk>; Ingri B. Løvsbogen <ib@friis-moltke.dk>; Morten Bramstrup Jakobsen <mobj2@toender.dk>; Kim Kirkegaard Sørensen <kimkir@toender.dk>; Arne Borum Linnet <al@fmbyggningsdrift.dk>

Cc: martin@habila.dk

Emne: SV: Skærbæk skole - foldevægge - Hjælp

Hej alle

Når jeg læser beskrivelsen, står der foldevægge
Mellem 65-100 mm

3270001

Der er fem retur idet nogen m2 gik ud af tilbuddet/accept
Vi tjekker lige op når vi har styr på sagen

1.46/1.47 + 0.73/0-74 +0.66/0.67

Mål 5,92 H=2.12 (er det ikke det murer kører med ?)

3 stk. – ingen døre – 53 dB

0.42/0.43

Mål 6,35 H=2.12 (er det ikke det murer kører med ?)

3 stk. – en dør i enden– 48 dB med glasfyldning ? kan man det med brand/lyd ?

0.97/0.98

Mål 5,42 H=2.12 (er det ikke det murer kører med ?)

1 stk. – ingen døre – 53 dB

Centerhængt dør med laminal farve 9006 – ca 47 kg/m2
Tykkelse 65-100 mm

For på farveskema står der noget andet og på tilbudslisten har jeg kun budt på 48dB
Det er i hvert fald det i skriver

Sender denne c/c habilla
Vi får to priser en fra deko og en fra dem

Med venlig hilsen

Henning Skriver
BYGNINGSKONSTRUKTØR BTH

KRAFTMAN A/S
T: 74622060
F: 7462 2080



Solidt byggeri ...

www.kraftman.dk

52061





Solidt byggeri ...













RIG PÅ TUR

NATUR ARKITEKTUR KULTUR VANDRETUR
FORTIDSTUR MUSIKKULTUR STRANDTUR
MARSKTUR CAFÉTUR SHOPPETUR DINTUR

5739432#0 - SV: Skærbæk skole - foldevægge - Hjælp

Fra: Ingri B. Løvsbogen [ibl@friis-moltke.dk]
Til: Henning Skriver [hs@kraftman.dk]
Cc: Sune Bundesen [sb32@toender.dk]; Henrik Villefrance [hv@friis-moltke.dk]; Morten Bramstrup Jakobsen [mobj2@toender.dk]; Arne Borum Linnet (al@fmbyggningsdrift.dk) [al@fmbyggningsdrift.dk]; Kim Kirkegaard Sørensen [kimkir@toender.dk]
Sendt dato: 14-08-2020 07:39
Modtaget Dato: 14-08-2020 07:39
Vedrørende: SV: Skærbæk skole - foldevægge - Hjælp
Vedhæftninger: image001_35.jpg
image003_204.png
image004_205.png
image005_204.png
image006_32.png
image007_22.png
image008_18.jpg
image009_8.jpg

Hej Henning,

Se nedenstående mail fra bygherre. De ønsker ikke glasfyldning i foldevæg mellem 0.42/0.43.
Vil I koordinere dette med jeres leverandør?

Med venlig hilsen | Kind regards
FRIIS & MOLTKE A/S

Ingri Bollingmo Løvsbogen
Tlf.: 41947079
E-mail: ibl@friis-moltke.dk



 **Tænk på miljøet før du udskriver denne E-mail**
Husk at 3 stk. papir sparet = 1 liter vand sparet!

Fra: Kim Kirkegaard Sørensen <kimkir@toender.dk>
Sendt: 13. august 2020 15:51
Til: Henrik Villefrance <hv@friis-moltke.dk>
Cc: Sune Bundesen <sb32@toender.dk>; Morten Bramstrup Jakobsen <mobj2@toender.dk>; Ingri B. Løvsbogen <ibl@friis-moltke.dk>; Arne Borum Linnet (al@fmbyggningsdrift.dk) <al@fmbyggningsdrift.dk>
Emne: VS: Skærbæk skole - foldevægge - Hjælp

Hej Henrik

Har forsøgt at fange dig pr. telefon men uden held.
Vil du kontakte mig det er vedr. nedenstående foldevæg med glasfyldning, har været i kontakt med Skolen (Klaus Fog) og de har ikke et behov for glas i foldevæggen.

Venlig hilsen

Kim Kirkegaard Sørensen
Bygningskonsulent
Ejendomme
Teknik & Plan

Tønder Kommune
Wegners Plads 2 - 6270 Tønder
Tlf. +45 74 92 92 26 - Mobil +45 51 14 69 81 - E-mail kimkir@toender.dk



Fra: Ingri B. Løvsbogen [<mailto:ibl@friis-moltke.dk>]
Sendt: 13. august 2020 10:39
Til: Henning Skriver; Esben Jessen; Henrik Villefrance; Morten Bramstrup Jakobsen; Kim Kirkegaard Sørensen; Arne Borum Linnet
Cc: martin@habila.dk

Emne: SV: Skærbæk skole - foldevægge - Hjælp

Hej Henning,

Jeg har været i gennem vores model. Der er **meget vigtigt at I måler op på pladsen.**

0.42/0.43

6350 mm x 2100 mm

1 dør i enden

48 dB med glasfyldning (som jeg kan se har Habile vægge der overholder lydkrav)

0.66/0.67

5925 mm x 2200 mm

Ingen dør

53 dB

0.73/0.74

5925 mm x 2200 mm

Ingen dør

53 dB

0.97/0.98

5200 (evt. 5400) mm x 2100 mm (der er tegnet en betonsøjle i KON-model, er usikker på om den er med i elementprojekt).

Ingen dør

53 dB

1.46/1.47

5925 mm x 2200 mm

Ingen dør

53 dB

Farve iht. Farve-materialeskema RAL 9016.

Med venlig hilsen | Kind regards
FRIIS & MOLTKE A/S

Ingri Bollingmo Løvsbogen
Tlf.: 41947079
E-mail: ib@friis-moltke.dk



 **Tænk på miljøet før du udskriver denne E-mail**
Husk at 3 stk. papir sparet = 1 liter vand sparet!

Fra: Henning Skriver <hs@kraftman.dk>

Sendt: 13. august 2020 08:48

Til: Esben Jessen <beregner@kraftman.dk>; Henrik Villefrance <hv@friis-moltke.dk>; Ingri B. Løvsbogen <ibl@friis-moltke.dk>; Morten Bramstrup Jakobsen <mobj2@toender.dk>; Kim Kirkegaard Sørensen <kimkir@toender.dk>; Arne Borum Linnet <al@fmbyggningsdrift.dk>

Cc: martin@habila.dk

Emne: SV: Skærbæk skole - foldevægge - Hjælp

Hej alle

Når jeg læser beskrivelsen, står der foldevægge
Mellem 65-100 mm

3270001

Der er fem retur idet nogen m2 gik ud af tilbuddet/accept
Vi tjekker lige op når vi har styr på sagen

1.46/1.47 + 0.73/0.74 + 0.66/0.67

Mål 5,92 H=2.12 (er det ikke det murer kører med ?)

3 stk. – ingen døre – 53 dB

0.42/0.43

Mål 6,35 H=2.12 (er det ikke det murer kører med ?)

3 stk. – en dør i enden– 48 dB med glasfyldning ? kan man det med brand/lyd ?

0.97/0.98

Mål 5,42 H=2.12 (er det ikke det murer kører med ?)

1 stk. – ingen døre – 53 dB

Centerhængt dør med laminal farve 9006 – ca 47 kg/m²
Tykkelse 65-100 mm

For på farveskema står der noget andet og på tilbudslisten har jeg kun budt på 48dB
Det er i hvert fald det i skriver

Sender denne c/c habilla
Vi får to priser en fra deko og en fra dem

Med venlig hilsen

Henning Skriver
BYGNINGSKONSTRUKTØR BTH

KRAFTMAN A/S
T: 74622060
F: 7462 2080



Solidt byggeri ...

www.kraftman.dk















RIG PÅ TUR

NATUR ARKITEKTUR KULTUR VANDRETUR
FORTIDSTUR MUSIKKULTUR STRANDTUR
MARSKTUR CAFÉTUR SHOPPETUR DINTUR



Solidt byggeri ...

Fra: Arne Borum Linnet [al@fmbyggningsdrift.dk]
Til: Morten Bramstrup Jakobsen [mobj2@toender.dk]; Kim Kirkegaard Sørensen [kimkir@toender.dk]; hv@friis-moltke.dk [hv@friis-moltke.dk]
Sendt dato: 14-08-2020 08:02
Modtaget Dato: 14-08-2020 08:02
Vedrørende: VS: Vedr. Skærbæk Skole.
Vedhæftninger: image001_193.png
image004_200.png
image005_2.jpg
image006_172.jpg
image008_17.jpg
image009_7.jpg

Hej med jer

Nedenstående gælder alle alu partier? Økonomien er ukendt

Med venlig hilsen

Arne Borum Linnet
Bygge- og projektleder

Mobilnr.: +45 2677 8923
Mail: al@fmbyggningsdrift.dk
Web: www.fmbyggningsdrift.dk



Hovedkontor: FM Bygningsdrift ApS
Bryggergade 6A, 1.
7400 Herning

Afdeling Sverige: FM Management AB
Bergaliden 11
252 23 Helsingborg

Fra: Morthensen Michael Kenneth (Bravida) <Michael.k.Morthensen@bravida.dk>
Sendt: 14. august 2020 07:34
Til: Arne Borum Linnet <al@fmbyggningsdrift.dk>
Cc: Christensen Thomas (Bravida) <t.christensen@bravida.dk>; Kjems Flemming (Bravida) <flemming.kjems@bravida.dk>
Emne: SV: Vedr. Skærbæk Skole.

Hej Arne

Jeg har kigget på databladet og jeg kan sige med det samme at de kan ikke styres af Windows masters styringer for det er 230VAC motorer, hvor Windows master er 24VDC. Jeg kontakter leverandøren for pris.

Med venlig hilsen
Bravida Danmark A/S

Michael Morthensen
Projektleder CTS Odense
Tlf.: +45 2525 3434

Bravida Danmark A/S

C.F. TIETGENS BOULEVARD 43 | 5220 ODENSESØ | DANMARK



Besøg os på www.bravida.dk

Følg os på LinkedIn og Facebook



Fra: Kjems Flemming (Bravida) <flemming.kjems@bravida.dk>
Sendt: 13. august 2020 08:07
Til: Morthensen Michael Kenneth (Bravida) <Michael.k.Morthensen@bravida.dk>
Cc: Christensen Thomas (Bravida) <t.christensen@bravida.dk>
Emne: VS: Vedr: Skærbæk Skole.

Med venlig hilsen
Bravida Danmark A/S

Flemming Kjems

Mobil 25253709
E-mail flemming.kjems@bravida.dk

Jernet 4F
6000 Kolding

Fra: Arne Borum Linnet <al@fmbyggningsdrift.dk>
Sendt: 13. august 2020 07:06
Til: Kjems Flemming (Bravida) <flemming.kjems@bravida.dk>
Emne: VS: Vedr: Skærbæk Skole.

Med venlig hilsen

Arne Borum Linnet
Bygge- og projektleder

Mobilnr.: +45 2677 8923
Mail: al@fmbyggningsdrift.dk
Web: www.fmbyggningsdrift.dk



Hovedkontor: FM Byggningsdrift ApS Bryggergade 6A, 1. 7400 Herning	Afdeling Sverige: FM Management AB Bergaliden 11 252 23 Helsingborg
--	---

Fra: Henning Skriver <hs@kraftman.dk>
Sendt: 13. august 2020 05:28
Til: Arne Borum Linnet <al@fmbyggningsdrift.dk>
Emne: VS: Vedr: Skærbæk Skole.

Hej A

Se også lige tråden

Med venlig hilsen

Henning Skriver
BYGNINGSKONSTRUKTØR BTH

KRAFTMAN A/S
T: 74622060
F: 7462 2080



Solidt byggeri ...

www.kraftman.dk

Fra: Carl Erik Frisk <cef@ejnar-christiansen.dk>
Sendt: 12. august 2020 15:41

Til: Kraftman Tømrer og Snedker <ts@kraftman.dk>

Cc: Henning Skriver <hs@kraftman.dk>

Emne: Vedr: Skærbæk Skole.

Hej Rikke,

Vi kommer i morgen Torsdag og monterer branddøren, de resterende opluk der pt er muligt at montere samt ruder i de opluk der mangler.

Mht. motoropluk.

Vi har leveret og monteret 17stk vinduer inkl. motor for komfort opluk.

Motor er forsynet med ca. 1m kabel, som sidder ved motor.

Motor er af typen Liwin kædemotor L25 230V sort og beregnet til komfort udluftning.

Vedhæftet manual.

Kabler kan og må forlænges med krympemuffer, D+H lumex anbefaler man ikke begynder at skifte i motoren.

Kabler skal forlænges med tilsvarende ledningskvadrat.

Kabler føres sædvanligvis ved bagkant af karme mellem karm på vindue, synlig eller i kanal, ved boksprofil kan de evt. bores i boksprofil og fiskes til yderkarme i sider eller top/bund.

Vi udfører ikke ledningstræk.

Venlig hilsen / Kind regards / Mit freundlichen Grüßen

Carl-Erik Frisk

D: +45 73 71 02 23

M: +45 20 69 84 03

cef@ejnar-christiansen.dk



Ejnar Christiansen

Ejnar Christiansen Sølsted A/S

Ribelandevej 84 - 6270 Tønder · Tlf. 74 71 13 90 - www.ejnar-christiansen.dk - info@ejnar-christiansen.dk

Bravida – vi giver bygninger liv

Bravida er Nordens førende leverandør af installations- og serviceydelser med cirka 11.700 medarbejdere, heraf omkring 2.000 i Danmark. Bravida udfører såvel specialopgaver som helhedsløsninger indenfor el, vs og ventilation og tilbyder alt fra design og projektering til installation, drift og vedligehold. Bravida har afdelinger på omkring 190 lokationer i Sverige, Norge, Danmark og Finland. www.bravida.dk

Følg linket for at se Bravidas persondatapolitik: www.bravida.dk/om-bravida/persondatapolitik

FM Bygningsdrift
Logistik & Rådgivning









Solidt byggeri ...



Fra: Ditte Lundgaard Jakobsen [dilja@toender.dk]
Til: 'Mogens Husted Kristensen' [mhk@friis-moltke.dk]
Cc: Lars-Erik Skydsbjerg [les@toender.dk]; Sune Bundesen [sb32@toender.dk]
Sendt dato: 14-08-2020 09:36
Modtaget Dato: 14-08-2020 09:36
Vedrørende: Honorar

Hej Mogens

Skriver lige denne mail, for at være sikker på, at du ikke sidder og venter på noget fra mig.

Det er min opfattelse, efter vores møde i fredags, at vi begge ønsker at få indgået en endelig aftale om honorar.

Derfor afventer jeg fortsat en tilbagemelding på jer på, om i vil tage imod vores tilbud om 1,4 mio. kr. incl. alle ekstra-arbejder, eller vi er tilbage ved en ny vurdering af honorarkravet?

Indtil endelig aftale, er vi indstillet på udover de 200.000 kr. vi har betalet, at udbetale 150.000 a conto hvis i fremsender en faktura.

Venlig hilsen

Ditte Lundgaard Jakobsen

Direktør
Teknik & Miljø

Wegners Plads 2 - 6270 Tønder
Tlf. +45 74 92 92 92 - Mobil +45 22 15 41 04 - E-mail dilja@toender.dk



OL_Logo

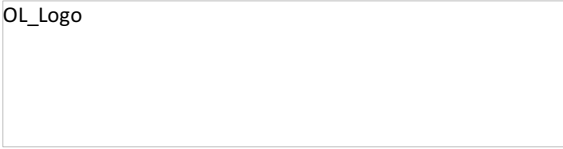

5739591#0 - VS Vedr. Skærbæk Skole

Fra: Morten Bramstrup Jakobsen [/O=TONDERKOM/OU=EXCHANGE ADMINISTRATIVE GROUP (FYDIBOHF23SPDLT)/CN=RECIPIENTS/CN=MORTEN BRAMSTRUP JAKOBSEN536]
Til: 'Michael.k.Morthensen@bravida.dk' [Michael.k.Morthensen@bravida.dk]
Cc: 'Arne Borum Linnet' [al@fmbygningsdrift.dk]; 'hv@friis-moltke.dk' [hv@friis-moltke.dk]; Kim Kirkegaard Sørensen [kimkir@toender.dk]; Sune Bundesen [sb32@toender.dk]; 'Kasper Born Larsen' [kbl@taekker.dk]
Sendt dato: 14-08-2020 09:43
Modtaget Dato: 14-08-2020 09:43
Vedrørende: VS: Vedr. Skærbæk Skole.
Vedhæftninger: image001_227.png
image002_231.png
image003_231.png
image004_233.png
image005_3.jpg
image006_193.jpg
image007_24.png
image008_25.jpg
image009_10.jpg
image010_14.png
image011_14.png
image012_2.jpg

Hej Michael.

Kan jeg få dig til at oprette en TF i Dalux, så TK har mulighed for at svare på den.

Venlig hilsen

Morten Bramstrup Jakobsen

Bygningskonsulent
Ejendomme
Teknik & Plan

Tønder Kommune

Wegners Plads 2 - 6270 Tønder
Tlf. +45 74 92 93 14 - Mobil +45 29 17 86 64 - E-mail mobj2@toender.dk



Fra: Arne Borum Linnet [mailto:al@fmbygningsdrift.dk]

Sendt: 14. august 2020 08:03

Til: Morten Bramstrup Jakobsen; Kim Kirkegaard Sørensen; hv@friis-moltke.dk

Emne: VS: Vedr: Skærbæk Skole.

Hej med jer

Nedenstående gælder alle alu partier? Økonomien er ukendt

Med venlig hilsen

Arne Borum Linnet

Bygge- og projektleder

Mobilnr.: +45 2677 8923

Mail: al@fmbygningsdrift.dk

Web: www.fmbygningsdrift.dk



Hovedkontor:

FM Bygningsdrift ApS
Bryggergade 6A, 1.
7400 Herning

Afdeling Sverige:

FM Management AB
Bergaliden 11
252 23 Helsingborg

52061

Fra: Morthensen Michael Kenneth (Bravida) <Michael.k.Morthensen@bravida.dk>

Sendt: 14. august 2020 07:34

Til: Arne Borum Linnet <al@fmbyggningsdrift.dk>

Cc: Christensen Thomas (Bravida) <t.christensen@bravida.dk>; Kjems Flemming (Bravida) <flemming.kjems@bravida.dk>

Emne: SV: Vedr: Skærbæk Skole.

Hej Arne

Jeg har kigget på databladet og jeg kan sige med det samme at de kan ikke styres af Windows masters styringer for det er 230VAC motorer, hvor Windows master er 24VDC. Jeg kontakter leverandøren for pris.

Med venlig hilsen
Bravida Danmark A/S

Michael Morthensen
Projektleder CTS Odense
Tlf.: +45 2525 3434

Bravida Danmark A/S

C.F.TIETGENS BOULEVARD 43 | 5220 ODENSESØ | DANMARK



Besøg os på www.bravida.dk

Følg os på LinkedIn og Facebook



Fra: Kjems Flemming (Bravida) <flemming.kjems@bravida.dk>

Sendt: 13. august 2020 08:07

Til: Morthensen Michael Kenneth (Bravida) <Michael.k.Morthensen@bravida.dk>

Cc: Christensen Thomas (Bravida) <t.christensen@bravida.dk>

Emne: VS: Vedr: Skærbæk Skole.

Med venlig hilsen
Bravida Danmark A/S

Flemming Kjems

Mobil 25253709
E-mail flemming.kjems@bravida.dk

Jernet 4F
6000 Kolding

Fra: Arne Borum Linnet <al@fmbyggningsdrift.dk>

Sendt: 13. august 2020 07:06

Til: Kjems Flemming (Bravida) <flemming.kjems@bravida.dk>

Emne: VS: Vedr: Skærbæk Skole.

Med venlig hilsen

Arne Borum Linnet
Bygge- og projektleder

Mobilnr.: +45 2677 8923
Mail: al@fmbyggningsdrift.dk
Web: www.fmbyggningsdrift.dk



Hovedkontor:
FM Bygningsdrift ApS
Bryggergade 6A, 1.
7400 Herning

Afdeling Sverige:
FM Management AB
Bergaliden 11
252 23 Helsingborg

Fra: Henning Skriver <hs@kraftman.dk>

Sendt: 13. august 2020 05:28

Til: Arne Borum Linnet <al@fmbyggningsdrift.dk>

Emne: VS: Vedr: Skærbæk Skole.

Hej A

Se også lige tråden

Med venlig hilsen

Henning Skriver
BYGNINGSKONSTRUKTØR BTH

KRAFTMAN A/S

T: 74622060

F: 7462 2080



Solidt byggeri ...

www.kraftman.dk

Fra: Carl Erik Frisk <cef@ejnar-christiansen.dk>

Sendt: 12. august 2020 15:41

Til: Kraftman Tømrer og Snedker <ts@kraftman.dk>

Cc: Henning Skriver <hs@kraftman.dk>

Emne: Vedr: Skærbæk Skole.

Hej Rikke,

Vi kommer i morgen Torsdag og monterer branddøren, de resterende opluk der pt er muligt at montere samt ruder i de opluk der mangler.

Mht. motoropluk.

Vi har leveret og monteret 17stk vinduer inkl. motor for komfort opluk.

Motor er forsynet med ca. 1m kabel, som sidder ved motor.

Motor er af typen Liwin kædemotor L25 230V sort og beregnet til komfort udluftning.

Vedhæftet manual.

Kabler kan og må forlænges med krympemuffer, D+H lumex anbefaler man ikke begynder at skifte i motoren.

Kabler skal forlænges med tilsvarende ledningskvadrat.

Kabler føres sædvanligvis ved bagkant af karme mellem karm på vindue, synlig eller i kanal, ved boksprofil kan de evt. bores i boksprofil og fiskes til yderkarme i sider eller top/bund.

Vi udfører ikke ledningstræk.

Venlig hilsen / Kind regards / Mit freundlichen Grüßen

Carl-Erik Frisk

D: +45 73 71 02 23

M: +45 20 69 84 03

cef@ejnar-christiansen.dk



Ejnar Christiansen

Ejnar Christiansen Sølsted A/S

Ribelandevej 84 - 6270 Tønder · Tlf. 74 71 13 90 - www.ejnar-christiansen.dk - info@ejnar-christiansen.dk

helhedsløsninger indenfor el, vs og ventilation og tilbyder alt fra design og projektering til installation, drift og vedligehold. Bravida har afdelinger på omkring 190 lokationer i Sverige, Norge, Danmark og Finland. www.bravida.dk

Følg linket for at se Bravidas persondatapolitik www.bravida.dk/om-bravida/persondatapolitik

FM Bygningsdrift
Logistik & Rådgivning















Solidt byggeri ...









RIG PÅ TUR

NATUR ARKITEKTUR KULTUR VANDRETUR
FORTIDSTUR MUSIKKULTUR STRANDTUR
MARSKTUR CAFÉTUR SHOPPETUR DINTUR

Fra: Betina Hylleberg Skjøth [/O=TONDERKOM/OU=EXCHANGE ADMINISTRATIVE GROUP (FYDIBOHF23SPDLT)/CN=RECIPIENTS/CN=USER34207B9C]
'Berit Gad (beritgad@hotmail.com)' [beritgad@hotmail.com];'Henrik Villefrance (Friis & Moltke)' [hv@friis-moltke.dk];Jan Præstholm [jpra@toender.dk];Klaus Fog [kfo3@toender.dk];'Klaus S. Kristensen (Klaus-kristensen@live.dk)' [Klaus-kristensen@live.dk];Lars-Erik Skydsbjerg [les@toender.dk];Lene Nørgaard Hansen [Lnh1@toender.dk];'Mogens H. Kristensen (mhk@friis-moltke.dk)' [mhk@friis-moltke.dk];Palle Kudsk [PKU@toender.dk];Per Hansen [pha@toender.dk];Sune Bundesen [sb32@toender.dk]

Til:

Sendt dato: 14-08-2020 12:49

Modtaget Dato: 14-08-2020 12:49

Vedrørende: Adm. styregruppe Skærbæk Skole - referat fra møde den 12. august 2020

Vedhæftninger: Referat Adm styregruppe 12. august 2020.pdf
image001_1129.png
image002_1187.png
image003_1178.png
image004_1185.png
image005_1185.png
image006_916.jpg

Til medlemmerne i styregruppen

Her sender jeg referatet fra møde i den adm. styregruppe den 12. august 2020.

Næste møde er mandag den 14. sept. august 2020.

Venlig hilsen

Betina Hylleberg Skjøth

Chefkonsulent, anlægsprojekter
Teknik & Plan
Teknik og Miljø

Tønder Kommune

Wegners Plads 2 - 6270 Tønder
Tlf. +45 74 92 92 92 - Mobil +45 29 34 84 42 - E-mail behsk@toender.dk















RIG PÅ TUR

NATUR ARKITEKTUR KULTUR VANDRETUR
FORTIDSTUR MUSIKKULTUR STRANDTUR
MARSKTUR CAFÉTUR SHOPPETUR DINTUR

Referat – Adm. Styregruppe		Dato	14. august 2020
Sag	Ny skole i Skærbæk	SBSYS sagsnr.	82.06.00-G01-1-16
Projekt	Etablering af ny skole i Skærbæk	Ref.	Sune
Emne	Adm. styregruppemøde	Mødedato	12. aug. 2020 kl: 14.00 – 15.30

D – Deltog**A** – Afbud**U** – Udeblev

Deltagere	Navn
D Direktør Børn & Skole (Formand)	Jan Præstholt
D Direktør for Teknik & Miljø (Næstformand)	Ditte Lundgaard Jakobsen
D Fagchef for Børn og Skole	Per Hansen
D Skolebestyrelsesformand	Berit Gad
D Skoleleder for Skærbæk Distriktsskole	Klaus Fog
D Skolekonsulent	Lene Nørgaard Hansen
D Fagchef For Teknik og plan	Lars-Erik Skydsbjerg
D Afdelingsleder for Ejendomme	Palle Kudsk
D Bygningskonsulent (referent)	Sune Bundesen
D AMR for Skærbæk Distriktsskole	Klaus S. Kristensen
D Assisterende projektleder, Totalrådgiver	Henrik Villefrance
A Projektansvarlig, Totalrådgiver	Mogens H. Kristensen
D Chefkonsulent, anlægsprojekter	Betina Hylleberg Skjøth

Dagsorden

- 1. Bemærkning til sidste referat (30. juni 2020)**
- 2. Generel orientering**
- 3. Status på byggeriet**
- 4. Tidsplan og kommunikation**
- 5. Økonomi**
- 6. Opfølgingspunkter**
- 7. Eventuelt**
- 8. Næste møde (14. sept. 2020)**

Klaus F, Berit og Klaus K samt Henrik deltog via videolink.

1 Bemærkninger til sidste referat (30. juni 2020)

Ingen bemærkninger.

2 Generel orientering

Jan informerede om, at han nu igen er formand for adm. styregruppe, mens Ditte er næstformand.

3 Status på byggeriet

a. Generel information om byggeriets stade

Sune orienterede om, at beklædning udvendigt er godt i gang. Vindspærreren er blevet af-dækket som forventet, for at vi kan bibeholde garantien.

Indvendige døre – her har tømreren åbenbart været i tvivl om hvornår dørene skal leveres. Pt. kommer der døre i uge 39, selvom han kunne have bestilt dem for lang tid siden. Gulvmanden var ikke klar til den tidsplan der var meldt ud – men det forventes ifølge FM at tidsplanen kan ommøbleres, så det kan lade sig gøre at holde tidsplanen alligevel.

Anlæg, fliser og arealer påbegyndes om ca. 4 uger (uge 37).

Der er gennemgangsmøde med ingeniør i morgen torsdag, hvor vi gennemgår om alt er indeholdt i udbudsmateriale eller om der er noget der mangler. Generelt er der en bekymring ift. om alle elementer af de tekniske installationer snakker sammen – derfor er der behov for en gennemgang.

b. Uenigheder

Ditte orienterede om status på uenigheder. Der var i alt 6 uenigheder, hvor den uenighed der handler om tidsplan er helt afklaret nu. Der resterer således i alt 5 uenigheder pt.

Der arbejdes fortsat med afklaring og kvalificering af disse.

c. Udearealer

Der arbejdes med udearealerne, hvor man generelt starter i uge 37. Der er afholdt opstartsmøde med Mads Vejrup, hvor man er opmærksom på muligheden for at ændre og spare hvor dette er muligt.

Klaus F. nævnte, at græsarealerne omkring skolerne jo først vil være klar i sommeren 2021, Legeredskaber på udearealer først forventes monteret i januar 2021 – og derfor er der behov for at få afklaret hvordan vi skal håndtere børnenes leg på udearealerne. Jan og Klaus afklarer dette senere.

d. Overflader på gulve

Farve på gulve er aftalt med skolen, hvor man gav gulvmanden besked om dette før sommerferien. Gulvmanden mener ikke, at farven ikke er endeligt afklaret. Sune følger op.

Dette pkt. udgår efterfølgende af dagsordenen.



4 Tidsplan

Det forventes fortsat at den overordnede tidsplan holder.

a. Afleveringsdato, 15. dec. 2020

Bibeholdes – der kan dog være behov for indregulering og småjustering af installationer, men ikke noget der hindrer ibrugtagning.

b. Indflytning, primo januar 2021

Jan nævnte, at der skal fastlægges en dato for indflytning og dermed også en dato for indvielsen, som gerne skal være samtidigt.

Klaus nævnte, han forventede man ville flytte ind før et stykke inde i januar 2021, hvor Jan havde forventet at man ville påbegynde flytningen umiddelbart efter aflevering og så lade børnene starte på skolen lige efter nytår.

Det blev aftalt at Klaus F. kommer med et forslag til indflytning og indvielse til næste møde. Per spurgte til hvem der skal foretage rengøring – og Sune svarede, at det er maleren der foretager slutrengøring. Sune checker lige hvornår rengøring skal foretages ifølge tidsplanen.

c. Kommunikationsplan, checkliste

Der er en særskilt kommunikationsplan, som blev udsendt sammen med dagsordenen.

Lene nævnte, at der arbejdes med "den gode historie" om Skærbæk Skole, formentlig opdelt i 3 steps.

- Step 1 er den film, der blev udsendt omkring skolestart – hvor fokus er på at det er sidste gang man har første skoledag på den gamle skole.
- Step 2, fredag i uge 41, vil der være motionsløb, hvor man løber forbi skolen.
- Step 3, er ved færdiggørelsen.

Jan roste filmen vedr. 1. skoledag.

5 Økonomi

Der blev i alt tildelt 2 mio. kr. til uforudsete udgifter, fordelt med 1,4 mio. straks og 0,6 mio. kr., der kan anmodes om, hvis der er behov for det.

Sune orienterede om, at der pt. resterer ca. 400.000 kr. af de 1,4 mio. kr. Det er gået meget hurtigt med ekstraarbejder de seneste 2 uger, herunder manglende lysninger som en ret stor post.

6 Opfølgingspunkter

a. Kunstnerisk udsmykning (Klaus F)

Klaus orienterede om, at arbejdet fortsat pågår.

b. Hjemmeside (Lene og Betina)

Lene orienterede om, at hjemmesiden opdateres hver 14. dag – og at der pt. er en tekst samt et nyt foto, som er sendt til kommunikationsafdelingen, men endnu ikke lagt på hjemmesiden.

Betina orienterede om, at der trækkes ny aktindsigt for 2020 dokumenter ca. hver 10. dag, som lægges på hjemmesiden. Der ændres ikke ved dokumenter for 2017-2019. Der har ingen henvendelser været ift. dokumenterne.

7 Eventuelt

Ingen bemærkninger.

8 Næste møde (14. september 2020)

Bilag 1 – Uenigheder

Oversigt over de uenigheder man skal have kvalificeret nærmere.

Fordeling	Omkostning (mio. kr.)		Bemærkninger
	Afklaret	Skøn	
Forsikrings sag		1,95	Kan potentielt give kommunen et modkrav. Kræver juridisk bistand til endelig afklaring
Forglemmelse, rådgiver		1,60	Kan potentielt give kommunen et nedslag i rådgiverhonorar. Kræver juridisk bistand til endelig afklaring
Projekteringsfejl		0,18	Kan potentielt give kommunen et modkrav
Tvist med entreprenører		0,80	Kan potentielt give kommunen et modkrav. Kræver juridisk bistand til endelig afklaring
Ekstra arbejder rådgiver		0,63	Rådgiver har med tilbagevirkende kraft den 7. maj gjort honorar gældende for ekstraarbejder- kan potentielt afvises. Kræver juridisk bistand til endelig afklaring
Entreprenør fristforlængelse	0,37	1,25	Under forhandling- kræver juridisk bistand til endelig afklaring
I alt		6,20	Mio. kr.

5740472#0 - 06 Status uge 33 - svar til bygningsdrift

Fra: Sune Bundesen [/O=TONDERKOM/OU=EXCHANGE ADMINISTRATIVE GROUP (FYDIBOHF23SPDLT)/CN=RECIPIENTS/CN=DL0VSB]
Til: 'Arne Borum Linnet' [al@fmbyggningsdrift.dk]; Morten Bramstrup Jakobsen [mobj2@toender.dk]; Kim Kirkegaard Sørensen [kimkir@toender.dk]
Cc: Palle Kudsk [PKU@toender.dk]; hv@friis-moltke.dk [hv@friis-moltke.dk]; Søren Aaby [saa@fmbyggningsdrift.dk]
Sendt dato: 17-08-2020 08:42
Modtaget Dato: 17-08-2020 08:42
Vedrørende: SV: SSK - Status uge 33.

Hej Arne

Jeg har lige et par kommentarer. Se nedenstående **med rødt**.

Venlig hilsen

Sune Bundesen
Bygningskonsulent
Ejendomme
Teknik & Plan

Tønder Kommune

Wegners Plads 2 - 6270 Tønder
Tlf. +45 74 92 92 86 - Mobil +45 61 36 20 82 - E-mail sb32@toender.dk



OL_Logo

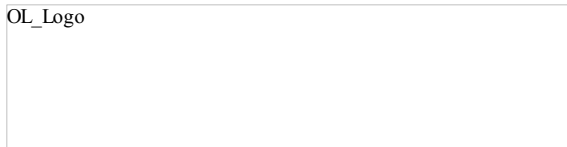

Fra: Arne Borum Linnet [mailto:al@fmbyggningsdrift.dk]
Sendt: 16. august 2020 22:14
Til: Morten Bramstrup Jakobsen; Kim Kirkegaard Sørensen; Sune Bundesen
Cc: Palle Kudsk; hv@friis-moltke.dk; Søren Aaby
Emne: SSK - Status uge 33.

Hej med jer

Hermed status på uge 33

- Maler er i gang med væv, Sune har meldt helt færdig på fredag i uge 34. Jeg vil jo meget gerne have maler forsætter direkte på 1.sal syd bygning, men vi ligger forsat højt i fugtighed til at maler vil have garantien på hans arbejde. Jeg bliver nødt til at kende jeres holdning til om han skal forsætte, eller om I vil bekoste mere på udtørringen af væggene eller sidste udvej, at I beholder garantien? **Lad os vende det i morgen inden byggemødet.**
- Tømrerne melder færdige på indvendige vægge ift. gipsarbejde. Kraftman er i gang på syd bygning med teglstenene på de lodret facader. Det er aftalt med Kraftman at de nedtager stillads på nordbygning i starten af uge 35, det vil sige der er klar til Mads V. som planen siger fra d. 7/9.
- Kraftman er i gang med mange ekstra skårter rundt i bygningen, et par af dem har I lavet en aftaleseddel på, men der kommer et par vægge mere ift. faldstammer som skal pakkes ind og en kuldebro der skal lukkes. Disse sedler bliver fremsendt til jer, når undertegnet har modtaget noget fra Kraftman.
- CTS og Tækker havde et møde med jer, hvor vvs og ventilation deltog delvis i torsdags. På mødet fandt I ud af, at ventiler skulle udskiftes, i alt 9 stk. for at bygningen ville fungere optimalt ift. varme, anbefaling fra både VVS og CTS. Udover dette fandt I at der var lidt mangler ift. styringer på ventilation, dette vil Tækker melde tilbage på til jer.
- Mødet med gulvmanden i torsdags var ikke så opløftende i og med at Garant gulve kunne set fugt problemer på gulvet, hvis de udlægger gulv med fugt under, vil gulvet med garanti bule inden for et år. Derfor er vi/I nød til at finde en plan for den videre fremdrift.
- Økonomien er meget belastet af de mange mangler som er dukket op i de sidste par uger. Så det er som nævnt tidligere meget vigtigt at besparelsen bliver indarbejdet i projektet samt at I sammen med Rådgiver finder en løsning på, at der ikke kommer flere ting som koster på økonomien. Økonomien er på den kritiske vej.
- Tidsplan har undertegnet været OK optimistisk omkring, men den seneste tid må jeg indrømme at det begynder og løbe ud i sandet pga. fugt udfordringer i vægge og gulv. Samtidig er leveringerne meget bagefter idet entreprenørerne hele tiden kommer på tvivls spørgsmål til projektet til rådgiverne, hvilket resulterer i forsinkelser, det gør at de ikke får bestilt varer til tiden og fremdriften går i stå. Jeg når lige at tilrettet planen, så kommer der ændringer jf. ovenstående ting og forsinkelser af diverse årsager, fugt, leveringer, tilbagegang i projektet, tvivl på udførelses delen, "hvem har hvad med", manglende afklaringer jf. beskrivelser/projekt. Disse udfordringer gør det umuligt at undertegnet kan holde den rigtige fremdrift på pladsen, samt at komme med en dato jeg kan sige god for som slutdato. Jeg er som sagt meget nervøs for en tilbagegang fra CTS/VVS ift. varmedelen, udtørrings udfordring på gulv og vægge, leveringerne fra TØ side som eksempelvis døre og tømrers fremdrift generelt.

52689

Forsat uafklaret

- Økonomien
 - Besparelserne. Ønsker I nogle af besparelserne som er fremsendt til jer indarbejdet i projektet? I har forsat ikke meldt noget ud omkring hvad I ønsker af besparelse. I nævnte på mødet i onsdags, men det taler vi nærmere omkring i morgen på økonomi mødet. Gentagelse 1
Dette er meldt ud.
- Tidsplanen er meget udfordret pga. diverse leveringstider på følgende ting;
 1. Indvendige døre er ikke bestilt – forsat ukendt hvem HS vælger som leverandør samt leveringstiden. *Gentagelse 2 – Forventer Henning har bestilt dem, han melder levering imellem uge 37 og 39 så det er meget kritisk for tidsplanen.*
 2. Afstandslistor til underlaget til beklædningen – *leveringstid uge 28 og igen i 33, de mangler forsat at beklæde i begge lommer ved tårnet og maskinværksted. – Forsat ikke leveret på pladsen – Hvis det forsinker byggeriet, skal vi sikre os at vi kan komme efter Henning med dagbøder, hvis det bliver nødvendigt.*
 3. Beklædning til facaden – leveringstid uge 39 – *Gentagelse 3 – Henning forventer stadig levering uge 39*
 4. Fugtigheden på betonvæggene i syd bygning. Samt gulvene i begge bygninger
- Jeg ser det helt umuligt at tømreren er færdig til slutdato udvendig med beklædning i og med at beklædning først kommer uge 39. Samtidig er jeg meget bekymret for indvendige døre idet de ikke er bestilt endnu pga. polemik omkring farver og beslag m.m. som for længst burde være besluttet. Det påvirker tidsplanen negativt da indregulering ikke kan udføres uden døre i den færdige bygning. Gentagelse 1

Afklaringspunkter TØ

- a. Rest arbejde facaden – TØ vil fremsende dokumentation på hans økonomiske krav til HV – HV har fremsendt alt dokumentation på facade-påforingen. HS er vendt tilbage på HV mails, dog med et mindre beløb som de mener de skal have. HV er i gang med at se alle TØ aftalesedler igennem som handler om facaden ift. om prisen er korrekt fra TØ side. *Forsat ingen afklaring på aftaleseddel.*
- b. Indvendige døre – Vi skal acceptere prisen fra TØ inden Henning bestiller dørene – Forespørgsel er fremsendt til HS efter en pris på alm. låsekasse vs. ADK – RUKO har afleveret skema d. 10. juni til TØ - *Indvendige døre er forsat ikke bestilt, hvilket er kritiske for tidsplanen. Gentagelse 3, Henning forventer levering uge 37 til uge 39, punktet lukkes, men dog uden at have dem bestilt.*

Afklaringspunkter GU

- a. Aftaleseddel fremsendt til jer på gulv prisen. ARK er ikke enig med Garant ift. prisen. Så vi kan ikke anbefale at I skriver den under medmindre, at I læser deres tilbud anderledes end ARK. *Gentagelse 6 – Der afholdes torsdag d. 13. aug. – BH har godkendt aftaleseddel, vil I tilbagesende den til undertegnet til videre formidling til Gulvmanden.*
Har du fremsendt denne? Hverken Kim eller jeg har modtaget den. Kan du ikke fremsende igen. Så skal jeg nok underskrive.

Med venlig hilsen

Arne Borum Linnet

Bygge- og projektleder

Mobilnr.: +45 2677 8923
Mail: al@fmbyggningsdrift.dk
Web: www.fmbyggningsdrift.dk



Hovedkontor:

FM Bygningsdrift ApS
Bryggergade 6A, 1.
7400 Herning

Afdeling Sverige:

FM Management AB
Bergaliden 11
252 23 Helsingborg

5743888#0 - 06 Indvendige vinduer - mangler måske i projektet

Fra: Sune Bundesen [/O=TONDERKOM/OU=EXCHANGE ADMINISTRATIVE GROUP (FYDIBOHF23SPDLT)/CN=RECIPIENTS/CN=DLOVSB]
Til: 'Henrik Villefrance (hv@friis-moltke.dk)' [hv@friis-moltke.dk]
Cc: 'Arne Borum Linnet (al@fmbyggningsdrift.dk)' [al@fmbyggningsdrift.dk]; 'Ingri B. Løvsbogen (ibl@friis-moltke.dk)' [ibl@friis-moltke.dk]; Kim Kirkegaard Sørensen [kimkir@toender.dk]; Morten Bramstrup Jakobsen [mobj2@toender.dk]
Sendt dato: 19-08-2020 10:07
Modtaget Dato: 19-08-2020 10:07
Vedrørende: SSK - Indvendige vinduer

Hej Henrik

Vi så i går på nogle vinduer i nordbygningen 1 sal. Som tømreren ikke mente var med i projektet. Arne har lige fortalt os, at I mener det er med.

Inden I melder det tilbage til Henning, og de skal til at lave huller i færdige vægge, så skal I være 100 % sikker på at de er med i projektet, både da han gav pris, og at de ikke har været fjernet på et tidspunkt.

Hvis han begynder at lave hullerne, og så kan finde en tegning eller et eller andet, som kan så den mindste tvivl, så kan vi risikere at komme til at betale for at han lave hullerne, og ekstra vinduer.

Venlig hilsen

Sune Bundesen
Bygningskonsulent
Ejendomme
Teknik & Plan

Tønder Kommune

Wegners Plads 2 - 6270 Tønder
Tlf. +45 74 92 92 86 - Mobil +45 61 36 20 82 - E-mail sb32@toender.dk



OL_Logo



5745353#0 - 06 Farve på klatrevæggen

Fra: Klaus Fog [klf03@toender.dk]
Til: 'Henrik Søndberg' [hso@st-skoleinventar.dk]
Cc: Sune Bundesen [sb32@toender.dk]; Kim Lønborg [kl42@toender.dk]
Sendt dato: 19-08-2020 11:55
Modtaget Dato: 19-08-2020 11:55
Vedrørende: SV: Vedr. Farve på klatrevæggen på Ny Skærbæk Skole.

Hej Henrik

Den skal være: F1997 MAT OCEANO

Med venlig hilsen

Klaus Fog
Distriktsskoleleder
Skærbæk Distriktsskole
Skolegade 19
6780 Skærbæk
Tlf.: 74 92 82 81 eller 21 15 69 09

Logo Skærbæk lille



Fra: Henrik Søndberg [mailto:hso@st-skoleinventar.dk]
Sendt: 19. august 2020 11:03
Til: Klaus Fog
Cc: Gert Michaelsen
Emne: Vedr. Farve på klatrevæggen på Ny Skærbæk Skole.

Hej Klaus!

Jeg skriver til dig ifølge aftale med Sune.

I går havde vi en gennemgang af forskellige udfordringer i forhold til inventaret til skolen og vi fik løst alle udfordringerne 😊!

Jeg blev bedt om at kontakte dig vedr. farven på klatrevæggen (op ad trappen) den bliver udført i krydsfinerplade som beklædes med en laminat på "slidfladen"... mit spørgsmål er om du kunne finde en farve på denne laminat?` Det mente Sune og Kim at du kunne.. 😊!

Jeg har vedhæftet vores laminatfarveprøver...

Giv endelig et kald hvis du har spørgsmål.

Jeg har brug for at kende farven i denne uge, kan det lade sig gøre?

God dag!

Med venlig hilsen / Kind regards

Henrik Søndberg
Salgs- og Projektkonsulent

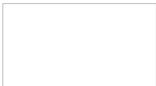

ST Skoleinventar A/S
Gl. Kongevej 14-20
6880 Tarm, Denmark

+45 3078 7026 Mobile
+45 9737 1188 Main office

hso@st-skoleinventar.dk
www.st-skoleinventar.dk

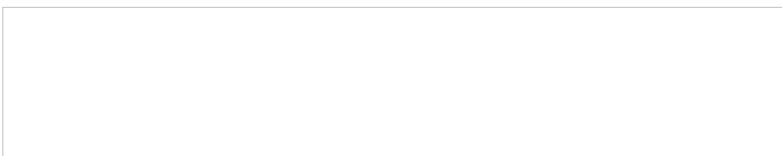

58692

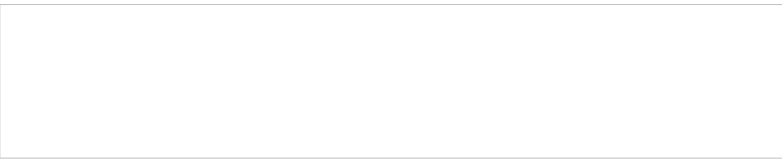

5744286#0 - 06 Indvendige vinduer - SSK

Fra: Sune Bundesen [/O=TØNDERKOM/OU=EXCHANGE ADMINISTRATIVE GROUP (FYDIBOHF23SPDLT)/CN=RECIPIENTS/CN=DLOVSB]
Til: 'Ingri B. Løvsbogen' [ibl@friis-moltke.dk]; 'Henrik Villefrance' [hv@friis-moltke.dk]
Cc: 'Arne Borum Linnet (al@fmbyggningsdrift.dk)' [al@fmbyggningsdrift.dk]; Kim Kirkegaard Sørensen [kimkir@toender.dk]; Morten Bramstrup Jakobsen [mobj2@toender.dk]
Sendt dato: 19-08-2020 12:44
Modtaget Dato: 19-08-2020 12:44
Vedrørende: SV: SSK - Indvendige vinduer
Vedhæftninger: image001_19.jpg
image003_64.png
image004_64.png
image005_64.png
image006_20.png
image007_11.png
image009_6.jpg
image012_5.png
image013_2.jpg

Hej Ingri

OK. Hvis I er sikre på at alle vinduer er med i projektet, og han har givet pris på det, så skal han etablere huller til de 2 vinduer, og levere alle 5 vinduer.

Venlig hilsen

Sune Bundesen
Bygningskonsulent
Ejendomme
Teknik & Plan

Tønder Kommune

Wegners Plads 2 - 6270 Tønder
Tlf. +45 74 92 92 86 - Mobil +45 61 36 20 82 - E-mail sb32@toender.dk



Fra: Ingri B. Løvsbogen [mailto:ibl@friis-moltke.dk]
Sendt: 19. august 2020 12:23
Til: Sune Bundesen; Henrik Villefrance
Cc: Arne Borum Linnet (al@fmbyggningsdrift.dk); Kim Kirkegaard Sørensen; Morten Bramstrup Jakobsen
Emne: SV: SSK - Indvendige vinduer

Hej Sune,

Jeg har tjekket vinduer i gammel model, iht. tilbudsliste rev. 09.01.2019.

Vinduer ud mod dobbelthøje rum, BD nr. 322042 har han med, men disse er ikke beskrevet som sikkerhedsglas, kun brandglas.

IV.111 = BD nr. 322022 brandglas

IV.112 = BD nr. 322041

Som jeg kan se, er IV.114 = BD nr. 322035/322047 ind til grupperum 1.20 med på tilbudslisten. Dette parti har skiftet BD nr.

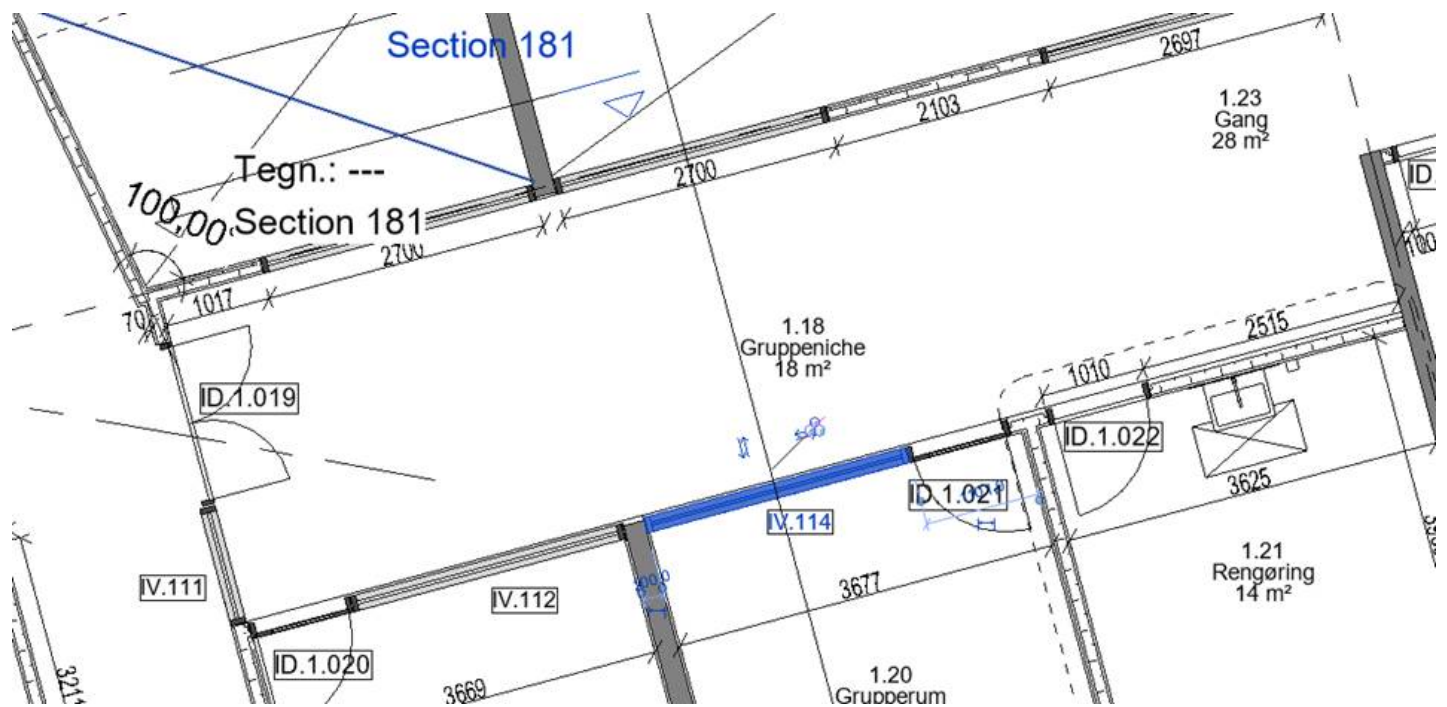

322033	Indvendigt vindue	Fast	stk.	1	3.397	3.397
322034	Indvendigt vindue	Fast	stk.	8	11.452	91.617
<u>322035</u>	Indvendigt vindue	Fast	stk.	1	5.073	5.073
322036	Indvendigt vindue	Fast	stk.	3	12.006	36.019
322037	Indvendigt vindue	Fast	stk.	3	12.138	36.414
322038	Indvendigt vindue	Fast	stk.	1	27.462	27.462
322039	Indvendigt vindue	Fast	stk.	1	6.226	6.226
322040	Indvendigt vindue	Fast	stk.	1	5.027	5.027

Skærbæk Skole

TILBUDSLISTE
TØMRERENTREPRISEN

Dato: 19.10.2018

Rev. :

Side 10 af 14

BD-nummer	Emne	Specifikation	Enhed	Mængde	Enhedspris	Sum
<u>322041</u>	Indvendigt vindue	Fast	stk.	1	7.266	7.266
<u>322042</u>	Indvendigt vindue	Fast	stk.	4	26.534	106.134
322043	Indvendigt vindue	Fast	stk.	1	5.834	5.834
322044	Indvendigt vindue	Fast	stk.	1	7.208	7.208
322045	Indvendigt vindue	Fast	stk.	1	6.736	6.736
322046	Indvendigt vindue	Fast	stk.	1	28.339	28.339
<u>322047</u>	Vindue	Fast_Opluk. sideparti	stk.	1	17.270	17.270
322048	Indvendigt vindue	Fast	stk.	1	6.498	6.498
322049	Indvendigt vindue	Fast	stk.	1	12.421	12.421
322050	Indvendigt vindue	Fast	stk.	1	22.291	22.291
322051	Indvendigt vindue	Fast	stk.	1	7.917	7.917
322052	Indvendigt vindue	Fast	stk.	1	7.539	7.539
322053	Indvendigt vindue	Fast	stk.	1	22.142	22.142
322054	Indvendigt vindue	Fast	stk.	1	9.857	9.857
322055	Indvendigt vindue	Fast	stk.	1	8.095	8.095

Med venlig hilsen | Kind regards
FRIIS & MOLTKE A/S

Ingri Bollingmo Løvsbogen
Tlf.: 41947079
E-mail: ibl@friis-moltke.dk



 **Tænk på miljøet før du udskriver denne E-mail**
Husk at 3 stk. papir sparet = 1 liter vand sparet!

Fra: Sune Bundesen <sb32@toender.dk>
Sendt: 19. august 2020 10:07
Til: Henrik Villefrance <hv@friis-moltke.dk>
Cc: Arne Borum Linnet (al@fmbyggningsdrift.dk) <al@fmbyggningsdrift.dk>; Ingri B. Løvsbogen <ibl@friis-moltke.dk>; Kim Kirkegaard Sørensen <kimkir@toender.dk>; Morten Bramstrup Jakobsen <mobj2@toender.dk>
Emne: SSK - Indvendige vinduer

Hej Henrik

Vi så i går på nogle vinduer i nordbygningen 1 sal. Som tømreren ikke mente var med i projektet. Arne har lige fortalt os, at I mener det er med.

Inden I melder det tilbage til Henning, og de skal til at lave huller i færdige vægge, så skal I være 100 % sikker på at de er med i projektet, både da han gav pris, og at de ikke har været fjernet på et tidspunkt.

Hvis han begynder at lave hullerne, og så kan finde en tegning eller et eller andet, som kan så den mindste tvivl, så kan vi risikere at komme til at betale for at han lave hullerne, og ekstra vinduer.

Venlig hilsen

Sune Bundesen
Bygningskonsulent
Ejendomme
Teknik & Plan

Tønder Kommune
Wegners Plads 2 - 6270 Tønder
Tlf. +45 74 92 92 86 - Mobil +45 61 36 20 82 - E-mail sb32@toender.dk



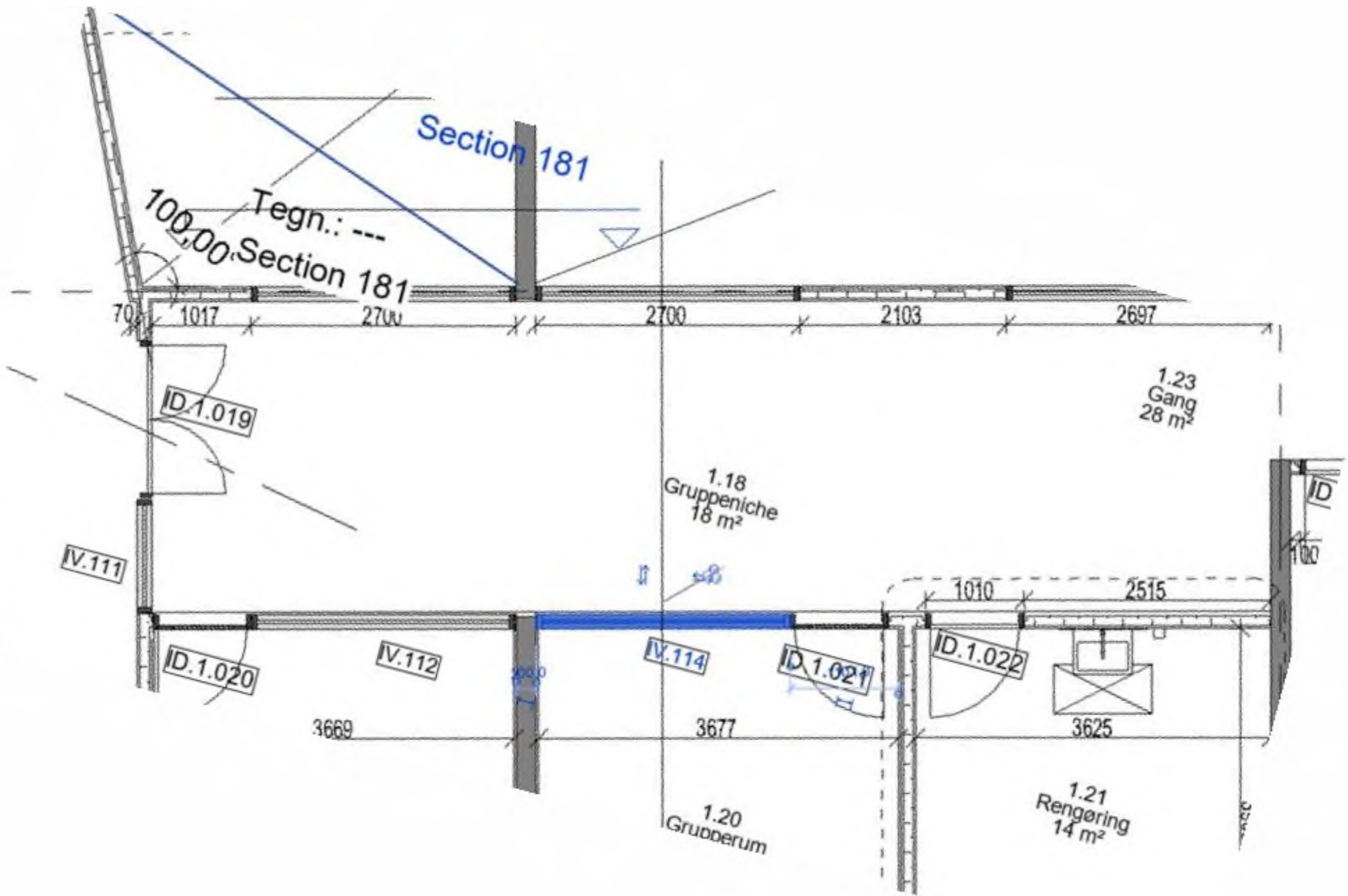













RIG PÅ TUR

NATUR ARKITEKTUR KULTUR VANDRETUR
FORTIDSTUR MUSIKKULTUR STRANDTUR
MARSKTUR CAFÉTUR SHOPPETUR DINTUR

322033	Indvendigt vindue	Fast	stk.	1	3.397	3.397
322034	Indvendigt vindue	Fast	stk.	8	11.452	91.617
<u>322035</u>	Indvendigt vindue	Fast	stk.	1	5.073	5.073
322036	Indvendigt vindue	Fast	stk.	3	12.006	36.019
322037	Indvendigt vindue	Fast	stk.	3	12.138	36.414
322038	Indvendigt vindue	Fast	stk.	1	27.462	27.462
322039	Indvendigt vindue	Fast	stk.	1	6.226	6.226
322040	Indvendigt vindue	Fast	stk.	1	5.027	5.027

Skærbæk Skole

TILBUDSLISTE
TØMRERENTREPRISEN

Dato: 19.10.2018

Rev. :

Side 10 af 14

BD-nummer	Emne	Specifikation	Enhed	Mængde	Enhedspris	Sum
<u>322041</u>	Indvendigt vindue	Fast	stk.	1	7.266	7.266
<u>322042</u>	Indvendigt vindue	Fast	stk.	4	26.534	106.134
322043	Indvendigt vindue	Fast	stk.	1	5.834	5.834
322044	Indvendigt vindue	Fast	stk.	1	7.208	7.208
322045	Indvendigt vindue	Fast	stk.	1	6.736	6.736
322046	Indvendigt vindue	Fast	stk.	1	28.339	28.339
<u>322047</u>	Vindue	Fast_Opluk. sideparti	stk.	1	17.270	17.270
322048	Indvendigt vindue	Fast	stk.	1	6.498	6.498
322049	Indvendigt vindue	Fast	stk.	1	12.421	12.421
322050	Indvendigt vindue	Fast	stk.	1	22.291	22.291
322051	Indvendigt vindue	Fast	stk.	1	7.917	7.917
322052	Indvendigt vindue	Fast	stk.	1	7.539	7.539
322053	Indvendigt vindue	Fast	stk.	1	22.142	22.142
322054	Indvendigt vindue	Fast	stk.	1	9.857	9.857
322055	Indvendigt vindue	Fast	stk.	1	8095	8.095



Fra: Sune Bundesen [/O=TONDERKOM/OU=EXCHANGE ADMINISTRATIVE GROUP (FYDIBOHF23SPDLT)/CN=RECIPIENTS/CN=DL0VSB]
Til: 'Henrik Villefrance (hv@friis-moltke.dk)' [hv@friis-moltke.dk]; 'Arne Borum Linnet (al@fmbygningsdrift.dk)' [al@fmbygningsdrift.dk]; 'Morten Højer (moh@taekker.dk)' [moh@taekker.dk]; 'Mogens Husted Kristensen (mhk@friis-moltke.dk)' [mhk@friis-moltke.dk]; 'Kim Kirkegaard Sørensen [kimkir@toender.dk]; 'Morten Bramstrup Jakobsen [mobj2@toender.dk]; 'Lars-Erik Skydsbjerg [les@toender.dk]; 'Palle Kudsk [PKU@toender.dk]
Sendt dato: 19-08-2020 13:46
Modtaget Dato: 19-08-2020 13:46
Vedrørende: SSK - Dagsorden økonomimøde d. 20. august
Vedhæftninger: Aftalesedler til gennemgang.xlsx

Hej Alle

Her er agendaen til økonomimødet i morgen.

1. Gennemgang af overordnet økonomi
Der er siden d. 26. juni 2020 disponeret/forbrugt 1,2 mio. af 1,4 mio.
2. Gennemgang af aftalesedler
Gennemgang af aftalesedler fra første gennemgangsmøde d. 29.4.2020
Gennemgang af nye aftalesedler, jv. Bilag.
Gennemgang af ikke afklarede aftalesedler
3. Gennemgang af fremtidige arbejder for sikre økonomi og fremdrift.
Hvordan sikres det at budgettet holdes?
Hvordan sikres det at vi holder fremdrift, og at der bliver taget hånd om de problemstillinger der opstår
4. Evt.

Venlig hilsen

Sune Bundesen
Bygningskonsulent
Ejendomme
Teknik & Plan

Tønder Kommune
Wegners Plads 2 - 6270 Tønder
Tlf. +45 74 92 92 86 - Mobil +45 61 36 20 82 - E-mail sb32@toender.dk



OL_Logo

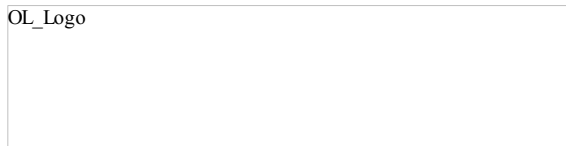

Ikke afklarade aftalesedler fra gennemgang d. 29.4.2020

AE.17	Ekstra dækelementer i Udeværksted	19.955,00
AE.19	El-indstøbning i trappe-element	18.457,50
AE.28	Ekstra-arbejder , Stål	52.687,50
AE.32	Byggepladsdrift Februar 2020	44.938,89
AE.34	Ekstra stålarbejder	49.900,00
BE.02	Tillæg for ekstra ifm letklinkerblokke	45.000,00
BE03	Ekstra porebetonarbejder ved elteknik + linie 11	26.500,00
CE.13	Flytning af gipsvæg	5.335,00
CE.13	Isolering af betonoverligger	58.000,00
CE.13	Demontering af facader grundet manglende stål	34.852,00
HE.05	Tillæg nød og panikbelysning	12.877,00
HE.05	Ændrede dimensioner	42.410,00
LUF01	Ekstra ifm controllere / styringssystem for naturlig ventilation	497.900,00

Nye aftalesedler

AE.44	Flytning af stikkontakter	41.745,00
AE.46	Lukning af huller v. gulv, EL installationer	8.500,00
CE15	Støbeforskalling ved gulv under vinduer, 1.sal	12.935,00
CE16	Opbygning ved vent hætter sydbygning	5.265,00
CE17	Beslag til alu-partierne mellebygning	21.714,00
CE18	Stormclips	271.560,19
CE19	Centraler til ovenlys	10.400,00
CE26	vinduer - ekstra alu afslutninger + ændring	19.830,00
CE27	Ny skotrende	6.850,00
CE29	Ombygning omkring huller i 1.17 og 1.22	34.170,00
CE30	Lysninger ud mod alu-parierne	43.875,00
CE33	Døre til skure males sort	11.050,00
CE34	Skillevæg Nord ud mod Krea-lommen	19.087,00
CE35	Fjernelse af spær og tag for montage af stålbjælke i modul 7-F	5.875,00

CE37	Fjernelse af spær + tag, Sciencelommen	5.875,00
CE.42	Lukning af Huller for EL	6.326,35
CE.43	Gipskasse ved Toiletter	4.355,00
CE.44	Opbygning af 2 skørter	4.322,00
CE.45	Fjernelse og genetablering af tømmrekonstruktion	21.000,00
CE.48	Yderdøre beslag	11.313,00
GE.02	Malerbehandling ovenlys	61.050,00
HE.07	Boringer for elgennemføringer	16.500,00
HE.08	Ændring af føringsveje i syd + nord	16.800,00
HE.12	Ændring af lys for flugtveje	9.926,00
HE.14	Fradrag samt tillæg	15.364,00
HE.15	Boring af 15 Ø 12 huller	13.215,00
JE.09	Boring af 8 stk huller for varmerør	5.800,00
JE.13	Manglende brandskab	4.700,00
JE.14	Fremføring af varmerør	19.500,00
KE.07	Toiletkerne og specialløsning	14.650,00
KE.09	Forkert oplyste luftmængder i tegninger og revitmodel	12.942,00
KE.12	Hultagning i sydbygningen	8.450,00
KE.13	Hultagning i mellembygningen	17.000,00

Ikke afklarede aftalesedler

AE	Dæk på sciencetårn	200.000,00
AE	Fundamenter til udvendige trapper	30.000,00
AE	Støbning ud under døre og vinduer	15.000,00
CE.20	Resterende punkter ifm facadearbejder	217.132,20
Ce.23	Vinduesskema ændret fra udbud til nyt	25.494,00
CE	Indvendige lysninger	375.000,00
CE.42	Lukning af Huller for EL	6.326,35
CE	Mototstyring og sprosser	57.419,00
HE.09	Ændring af forsyning til CTS	6.896,00
HE.11	Kabling ifm fejlplac. el-dåser i beton	18.492,00
HE	Procesudsugning tilbagegang	10.000,00
HE	Flytning af kabelbakker ifm kollision med vent.-kanaler	50.000,00

HE	Ekstra huller til føringsvej	35.000,00
JE	Omkobling og montering af 9 nye ventiler	20.000,00
KE.	Ekstra huller til føringsvej mellembygning	30.000,00
KE.	Procesudsugning tilbagegang	15.000,00
LE.	Diverse	40.000,00
LE.	Levering af 9 stk. ventiler	25.000,00
GE	Ekstra skørter og trappehuller	35.000,00

5745490#0 - Dagsorden 25. august - Politisk Styregruppe

Fra: Inge Torp Kristensen [itk1@toender.dk]
Til: Sune Bundesen [sb32@toender.dk]
Sendt dato: 19-08-2020 13:55
Modtaget Dato: 19-08-2020 13:55
Vedrørende: Dagsorden 25. august - Styregruppe for Skærbæk ny skole
Vedhæftninger: image006_117.jpg

Venlig hilsen

Inge Torp Kristensen
Overassistent
Sekretariatet
Politik og Udvikling

Tønder Kommune
Wegners Plads 2 - 6270 Tønder
Tlf. +45 74 92 97 44 - E-mail itk1@toender.dk





RIG PÅ TUR

NATUR ARKITEKTUR KULTUR VANDRETUR
FORTIDSTUR MUSIKKULTUR STRANDTUR
MARSKTUR CAFÉTUR SHOPPETUR DINTUR

5744666#0 - SV:SSK - Foldedøre, melamin vs. højtryk

Fra: Kim Kirkegaard Sørensen [/O=TONDERKOM/OU=EXCHANGE ADMINISTRATIVE GROUP (FYDIBOHF23SPDLT)/CN=RECIPIENTS/CN=DL0VKS]
Til: 'Henning Skriver' [hs@kraftman.dk]; 'Arne Borum Linnet' [al@fmbyggningsdrift.dk]; Morten Bramstrup Jakobsen [mobj2@toender.dk]; Sune Bundesen [sb32@toender.dk]
Cc: 'Henrik Villefrance (hv@friis-moltke.dk)' [hv@friis-moltke.dk]; 'Ingri B. Løvsbogen (ibl@friis-moltke.dk)' [ibl@friis-moltke.dk]
Sendt dato: 19-08-2020 15:01
Modtaget Dato: 19-08-2020 15:01
Vedrørende: SV: SSK - Foldedøre, melamin vs. højtryk
Vedhæftninger: image002_91.png
image003_97.png
image004_98.png
image005_98.png
image006_28.png
image007_26.jpg
image008_18.jpg

Hej Henning

Vi vil gerne have fradraget på foldedørene.
Hermed accept at nedenstående melamin beskrivelse.

Vil du fremsende fradraget for glasfyldningen i foldedøren.

Venlig hilsen

Kim Kirkegaard Sørensen
Bygningskonsulent
Ejendomme
Teknik & Plan

Tønder Kommune

Wegners Plads 2 - 6270 Tønder
Tlf. +45 74 92 92 26 - Mobil +45 51 14 69 81 - E-mail kimkir@toender.dk



Fra: Henning Skriver [mailto:hs@kraftman.dk]
Sendt: 19. august 2020 14:43
Til: Arne Borum Linnet; Kim Kirkegaard Sørensen; Morten Bramstrup Jakobsen
Cc: Henrik Villefrance (hv@friis-moltke.dk); Ingri B. Løvsbogen (ibl@friis-moltke.dk)
Emne: Foldedøre

Hej kim

Jeg har snakket med habila
Farvet er besluttet til Ral 9016 – tophængt som beskrivelse

Der ydes et fradrag på samlet 15.800 + moms hvis de ændres til Melamin 120g/m2 frem for højtryk
Melamin bruges i de fleste skoler – er det interessant ?

Hurtigt svar tak

Med venlig hilsen

Henning Skriver
BYGNINGSKONSTRUKTØR BTH

KRAFTMAN A/S

T: 74622060
F: 7462 2080



Solidt byggeri ...

58772













RIG PÅ TUR

NATUR ARKITEKTUR KULTUR VANDRETUR
FORTIDSTUR MUSIKKULTUR STRANDTUR
MARSKTUR CAFÉTUR SHOPPETUR DINTUR



Solidt byggeri ...

5744935#0 - SV:SSK - Malerbehandling, vedr. forhøjet fugt

Fra: Kim Kirkegaard Sørensen [mailto:kimkir@toender.dk] (FYDIBOHF23SPDLT)/O=TONDERKOM/OU=EXCHANGE ADMINISTRATIVE GROUP (FYDIBOHF23SPDLT)/CN=RECIPIENTS/CN=DL0VKS]

Til: 'Egon Hofsted og Søn' [mhofsted@hotmail.com]

Bcc: Sune Bundesen [sb32@toender.dk]; Morten Bramstrup Jakobsen [mobj2@toender.dk]

Sendt dato: 20-08-2020 08:03

Modtaget Dato: 20-08-2020 08:03

Vedrørende: SV: SSK - Malerbehandling, vedr. forhøjet fugt

Vedhæftninger: image001_111.png
image002_116.png
image003_122.png
image004_124.png
image005_123.png
image006_83.jpg

Mojn Sune

Umiddelbart er min vurdering at garantien skal blive i samme niveau.
Da beløbet og mængden på ekstra arbejder opvejer nedenstående accept.

Venlig hilsen

Kim Kirkegaard Sørensen

Bygningskonsulent
Ejendomme
Teknik & Plan

Tønder Kommune

Wegners Plads 2 - 6270 Tønder
Tlf. +45 74 92 92 26 - Mobil +45 51 14 69 81 - E-mail kimkir@toender.dk



Fra: Egon Hofsted og Søn [mailto:mhofsted@hotmail.com]
Sendt: 20. august 2020 06:04
Til: Kim Kirkegaard Sørensen
Emne: Sv: SSK - Malerbehandling, vedr. forhøjet fugt

Moin Kim

Tak for fremsendte, hvor høj garanti skal jeg så stille nu? Da jeg ikke "hæfter" for væggene mere`?

Mvh Sune

Fra: Kim Kirkegaard Sørensen <kimkir@toender.dk>
Sendt: 19. august 2020 10:14
Til: 'mhofsted@hotmail.com' <mhofsted@hotmail.com>
Cc: Morten Bramstrup Jakobsen <mobj2@toender.dk>; Sune Bundesen <sb32@toender.dk>; Arne Borum Linnet (al@fmbyggningsdrift.dk) <al@fmbyggningsdrift.dk>; Henrik Villefrance (hv@friis-moltke.dk) <hv@friis-moltke.dk>
Emne: SSK - Malerbehandling, vedr. forhøjet fugt

Hej Sune

Hermed som aftalt på byggemødet i går d. 19.08.2020.
Hvor problemstillingen vedr. forhøjet fugt i vægge blev drøftet og afklaret.

Som følge af dette, gives hermed accept til at i kan igangsætte arbejderne på de vægge med forhøjet fugt.

Venlig hilsen

Kim Kirkegaard Sørensen

Bygningskonsulent
Ejendomme
Teknik & Plan

Tønder Kommune

Wegners Plads 2 - 6270 Tønder
Tlf. +45 74 92 92 26 - Mobil +45 51 14 69 81 - E-mail kimkir@toender.dk















RIG PÅ TUR

NATUR ARKITEKTUR KULTUR VANDRETUR
FORTIDSTUR MUSIKKULTUR STRANDTUR
MARSKTUR CAFÉTUR SHOPPETUR DINTUR

5745107#0 - 06 Indvendige vinduer

Fra: Sune Bundesen [/O=TØNDERKOM/OU=EXCHANGE ADMINISTRATIVE GROUP (FYDIBOHF23SPDLT)/CN=RECIPIENTS/CN=DLOVSB]
Til: 'Ingri B. Løvskogen' [ibl@friis-moltke.dk]; 'Henrik Villefrance' [hv@friis-moltke.dk]
Cc: 'Arne Borum Linnet (al@fmbyggningsdrift.dk)' [al@fmbyggningsdrift.dk]; Kim Kirkegaard Sørensen [kimkir@toender.dk]; Morten Bramstrup Jakobsen [mobj2@toender.dk]
Sendt dato: 20-08-2020 09:40
Modtaget Dato: 20-08-2020 09:40
Vedrørende: SV: SSK - Indvendige vinduer
Vedhæftninger: image001_134.png
image003_148.png
image004_151.png
image005_150.png
image006_39.png
image007_38.jpg
image008_25.jpg
image009_16.jpg
image010_8.png

Hej Ingri

Det er jer som rådgivere der skal vurdere om tømreren har det med. Det er jeres opgave at registrere fejl (at han ikke har lavet huller til vinduerne). Og det er jeres opgave at vide hvad der er med i projektet, og afklare dette med entreprenøren. Vi har dog vendt det internt og er blevet enige om at lade de 3 vinduer, IV.111, IV.112 og IV.114 udgå, og så tage besparelsen det giver ved at han ikke skal levere dem.

Vil du meddele tømreren dette. Jeg tænker det er en god ide at henvise til de præcise numre i tilbudslisten, så han ikke roder rundt i det.

Venlig hilsen

Sune Bundesen
Bygningskonsulent
Ejendomme
Teknik & Plan

Tønder Kommune
Wegners Plads 2 - 6270 Tønder
Tlf. +45 74 92 92 86 - Mobil +45 61 36 20 82 - E-mail sb32@toender.dk



Fra: Ingri B. Løvskogen [mailto:ibl@friis-moltke.dk]
Sendt: 19. august 2020 13:00
Til: Sune Bundesen; Henrik Villefrance
Cc: Arne Borum Linnet (al@fmbyggningsdrift.dk); Kim Kirkegaard Sørensen; Morten Bramstrup Jakobsen
Emne: SV: SSK - Indvendige vinduer

Hej Sune,

Jeg synes det ville være en god idé at I selv også undersøger det. Så vi på forhånd er enige, hvis det bliver et problem ift. økonomi.

Med venlig hilsen | Kind regards
FRIIS & MOLTKE A/S

Ingri Bollingmo Løvskogen
Tlf.: 41947079
E-mail: ibl@friis-moltke.dk



 Tænk på miljøet før du udskriver denne E-mail
Husk at 3 stk. papir sparet = 1 liter vand sparet!

Fra: Sune Bundesen <sb32@toender.dk>
Sendt: 19. august 2020 12:44
Til: Ingri B. Løvskogen <ibl@friis-moltke.dk>; Henrik Villefrance <hv@friis-moltke.dk>
Cc: Arne Borum Linnet (al@fmbyggningsdrift.dk) <al@fmbyggningsdrift.dk>; Kim Kirkegaard Sørensen <kimkir@toender.dk>; Morten Bramstrup Jakobsen <mobj2@toender.dk>

Emne: SV: SSK - Indvendige vinduer

Hej Ingri

OK. Hvis I er sikre på at alle vinduer er med i projektet, og han har givet pris på det, så skal han etablere huller til de 2 vinduer, og levere alle 5 vinduer.

Venlig hilsen

Sune Bundesen
Bygningskonsulent
Ejendomme
Teknik & Plan

Tønder Kommune

Wegners Plads 2 - 6270 Tønder
Tlf. +45 74 92 92 86 - Mobil +45 61 36 20 82 - E-mail sb32@toender.dk



Fra: Ingri B. Løvskogen [<mailto:ibl@friis-moltke.dk>]

Sendt: 19. august 2020 12:23

Til: Sune Bundesen; Henrik Villefrance

Cc: Arne Borum Linnet (al@fmbyggningsdrift.dk); Kim Kirkegaard Sørensen; Morten Bramstrup Jakobsen

Emne: SV: SSK - Indvendige vinduer

Hej Sune,

Jeg har tjekket vinduer i gammel model, iht. tilbudsliste rev. 09.01.2019.

Vinduer ud mod dobbelthøje rum, BD nr. 322042 har han med, men disse er ikke beskrevet som sikkerhedsglas, kun brandglas.

IV.111 = BD nr. 322022 brandglas

IV.112 = BD nr. 322041

Som jeg kan se, er IV.114 = BD nr. 322035/322047 ind til grupperum 1.20 med på tilbudslisten. Dette parti har skiftet BD nr.

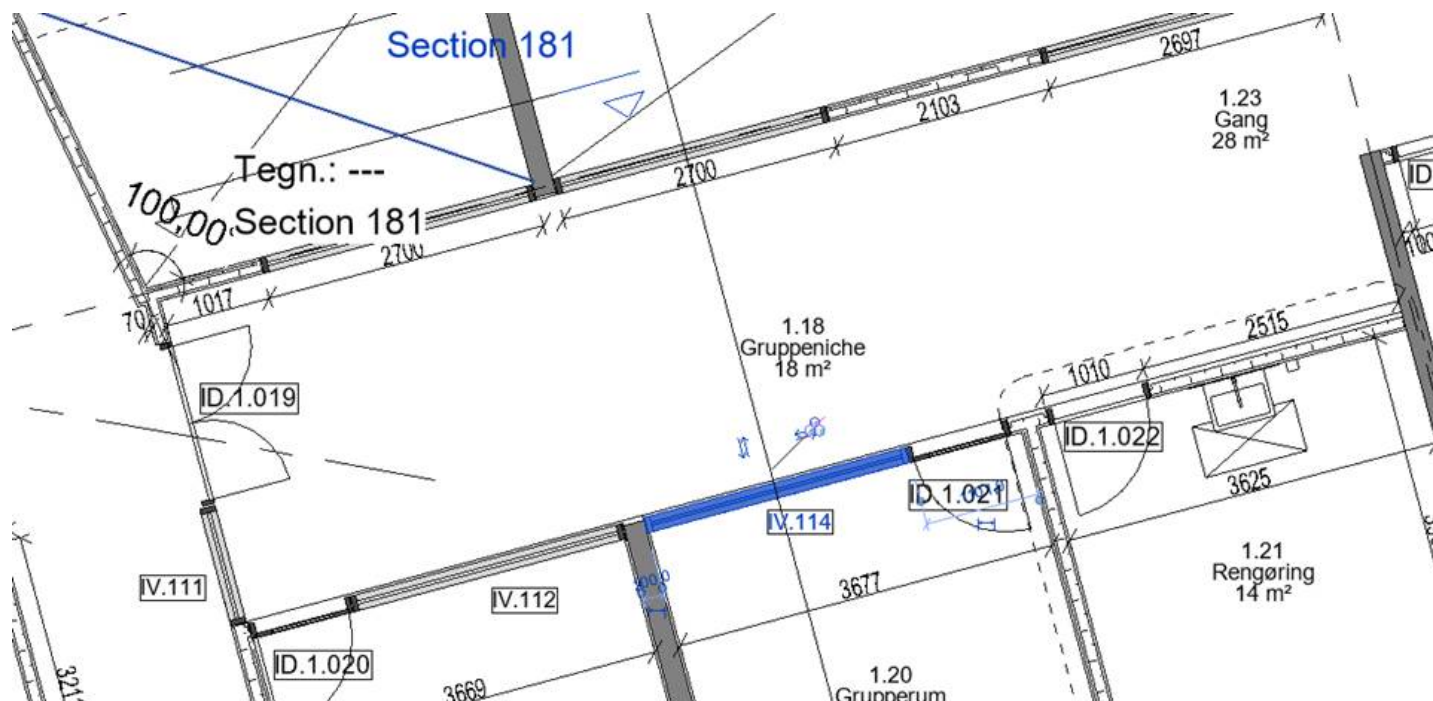

322033	Indvendigt vindue	Fast	stk.	1	3.397	3.397
322034	Indvendigt vindue	Fast	stk.	8	11.452	91.617
<u>322035</u>	Indvendigt vindue	Fast	stk.	1	5.073	5.073
322036	Indvendigt vindue	Fast	stk.	3	12.006	36.019
322037	Indvendigt vindue	Fast	stk.	3	12.138	36.414
322038	Indvendigt vindue	Fast	stk.	1	27.462	27.462
322039	Indvendigt vindue	Fast	stk.	1	6.226	6.226
322040	Indvendigt vindue	Fast	stk.	1	5.027	5.027

Skærbæk Skole

TILBUDSLISTE
TØMRERENTREPRISEN

Dato: 19.10.2018

Rev. :

Side 10 af 14

BD-nummer	Emne	Specifikation	Enhed	Mængde	Enhedspris	Sum
<u>322041</u>	Indvendigt vindue	Fast	stk.	1	7.266	7.266
<u>322042</u>	Indvendigt vindue	Fast	stk.	4	26.534	106.134
322043	Indvendigt vindue	Fast	stk.	1	5.834	5.834
322044	Indvendigt vindue	Fast	stk.	1	7.208	7.208
322045	Indvendigt vindue	Fast	stk.	1	6.736	6.736
322046	Indvendigt vindue	Fast	stk.	1	28.339	28.339
<u>322047</u>	Vindue	Fast_Opluk. sideparti	stk.	1	17.270	17.270
322048	Indvendigt vindue	Fast	stk.	1	6.498	6.498
322049	Indvendigt vindue	Fast	stk.	1	12.421	12.421
322050	Indvendigt vindue	Fast	stk.	1	22.291	22.291
322051	Indvendigt vindue	Fast	stk.	1	7.917	7.917
322052	Indvendigt vindue	Fast	stk.	1	7.539	7.539
322053	Indvendigt vindue	Fast	stk.	1	22.142	22.142
322054	Indvendigt vindue	Fast	stk.	1	9.857	9.857
322055	Indvendigt vindue	Fast	stk.	1	8095	8.095

Med venlig hilsen | Kind regards
FRIIS & MOLTKE A/S

Ingri Bollingmo Løvsbogen
Tlf.: 41947079
E-mail: ibl@friis-moltke.dk



 Tænk på miljøet før du udskriver denne E-mail
Husk at 3 stk. papir sparet = 1 liter vand sparet!

Fra: Sune Bundesen <sb32@toender.dk>

Sendt: 19. august 2020 10:07

Til: Henrik Villefrance <hv@friis-moltke.dk>

Cc: Arne Borum Linnert <al@fbyggningsdrift.dk> <al@fbyggningsdrift.dk>; Ingri B. Løvsbogen <ibl@friis-moltke.dk>; Kim Kirkegaard Sørensen <kimkir@toender.dk>; Morten Bramstrup Jakobsen <mobj2@toender.dk>

Emne: SSK - Indvendige vinduer

Hej Henrik

Vi så i går på nogle vinduer i nordbygningen 1 sal. Som tømreren ikke mente var med i projektet. Arne har lige fortalt os, at I mener det er med.

Inden I melder det tilbage til Henning, og de skal til at lave huller i færdige vægge, så skal I være 100 % sikker på at de er med i projektet, både da han gav pris, og at de ikke har været fjernet på et tidspunkt.

Hvis han begynder at lave hullerne, og så kan finde en tegning eller et eller andet, som kan så den mindste tvivl, så kan vi risikere at komme til at betale for at han lave hullerne, og ekstra vinduer.

32981

Venlig hilsen

Sune Bundesen
Bygningskonsulent
Ejendomme
Teknik & Plan

Tønder Kommune

Wegners Plads 2 - 6270 Tønder
Tlf. +45 74 92 92 86 - Mobil +45 61 36 20 82 - E-mail sb32@toender.dk















RIG PÅ TUR

NATUR ARKITEKTUR KULTUR VANDRETUR
FORTIDSTUR MUSIKKULTUR STRANDTUR
MARSKTUR CAFÉTUR SHOPPETUR DINTUR



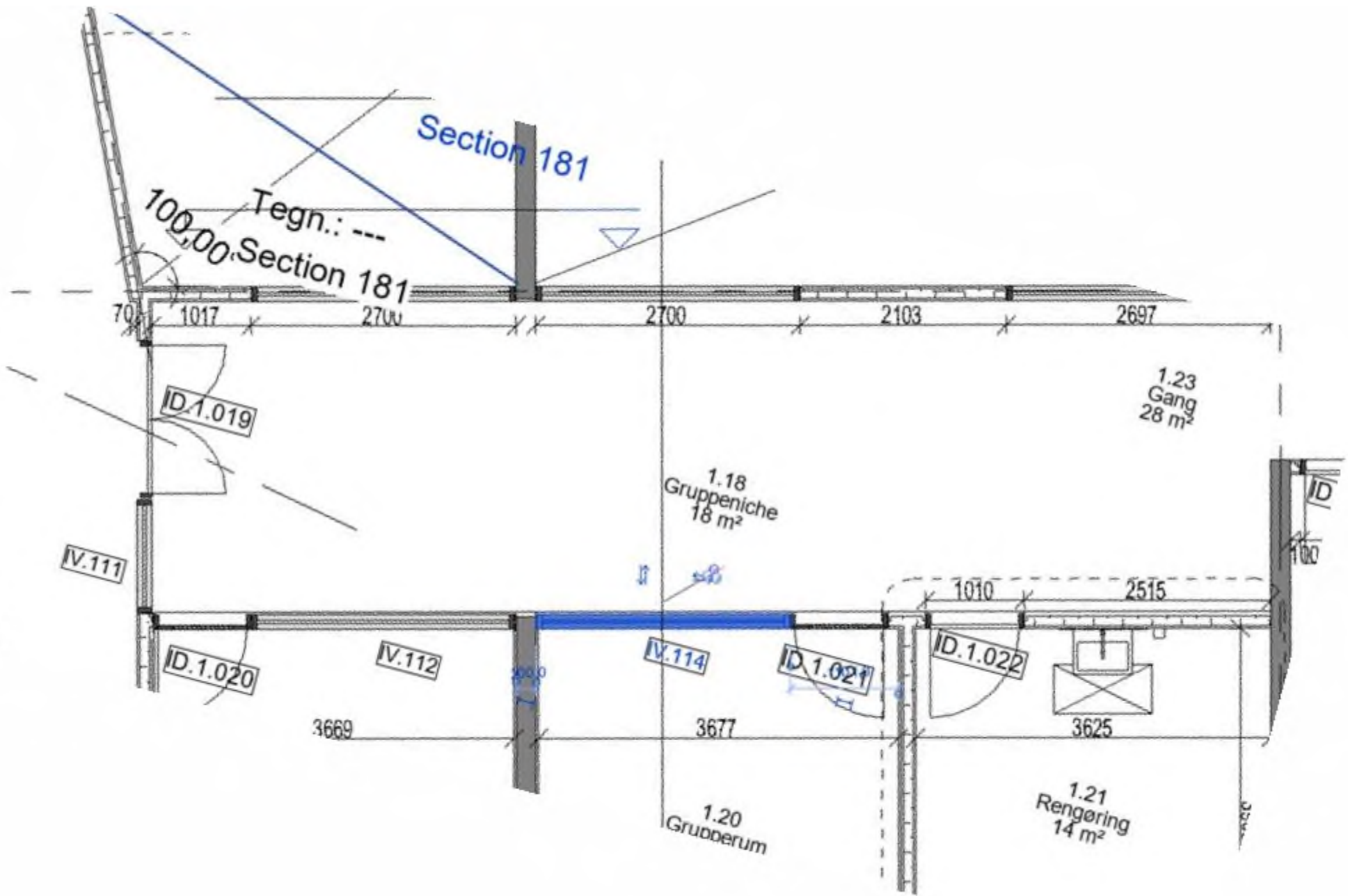

322033	Indvendigt vindue	Fast	stk.	1	3.397	3.397
322034	Indvendigt vindue	Fast	stk.	8	11.452	91.617
<u>322035</u>	Indvendigt vindue	Fast	stk.	1	5.073	5.073
322036	Indvendigt vindue	Fast	stk.	3	12.006	36.019
322037	Indvendigt vindue	Fast	stk.	3	12.138	36.414
322038	Indvendigt vindue	Fast	stk.	1	27.462	27.462
322039	Indvendigt vindue	Fast	stk.	1	6.226	6.226
322040	Indvendigt vindue	Fast	stk.	1	5.027	5.027

Skærbæk Skole

TILBUDSLISTE
TØMRERENTREPRISEN

Dato: 19.10.2018

Rev. :

Side 10 af 14

BD-nummer	Emne	Specifikation	Enhed	Mængde	Enhedspris	Sum
<u>322041</u>	Indvendigt vindue	Fast	stk.	1	7.266	7.266
<u>322042</u>	Indvendigt vindue	Fast	stk.	4	26.534	106.134
322043	Indvendigt vindue	Fast	stk.	1	5.834	5.834
322044	Indvendigt vindue	Fast	stk.	1	7.208	7.208
322045	Indvendigt vindue	Fast	stk.	1	6.736	6.736
322046	Indvendigt vindue	Fast	stk.	1	28.339	28.339
<u>322047</u>	Vindue	Fast_Opluk. sideparti	stk.	1	17.270	17.270
322048	Indvendigt vindue	Fast	stk.	1	6.498	6.498
322049	Indvendigt vindue	Fast	stk.	1	12.421	12.421
322050	Indvendigt vindue	Fast	stk.	1	22.291	22.291
322051	Indvendigt vindue	Fast	stk.	1	7.917	7.917
322052	Indvendigt vindue	Fast	stk.	1	7.539	7.539
322053	Indvendigt vindue	Fast	stk.	1	22.142	22.142
322054	Indvendigt vindue	Fast	stk.	1	9.857	9.857
322055	Indvendigt vindue	Fast	stk.	1	8095	8.095

5748070#0 - SV:SSK - lameller facade, tillægspris

Fra: Henning Skriver [hs@kraftman.dk]
Til: Kim Kirkegaard Sørensen [kimkir@toender.dk]
Cc: Henrik Villefrance (hv@friis-moltke.dk) [hv@friis-moltke.dk]; Morten Bramstrup Jakobsen [mobj2@toender.dk]; Arne Borum Linnet [al@fmbyggningsdrift.dk]; Sune Bundesen [sb32@toender.dk]
Sendt dato: 20-08-2020 13:32
Modtaget Dato: 20-08-2020 13:32
Vedrørende: SV: SSK - lameller facade, tillægspris
Vedhæftninger: image001_213.jpg
image002_650.png
image003_662.png
image004_676.png
image005_679.png
image006_193.png
image007_220.jpg

Hej Kim

Vi har før sendt denne – men jeg tror nu ikke på at det bliver så dyrt
Er det noget jeg skal arbejde i

Uagtet hvad bør vi finde en løsning så spær har forbindelse med hinanden – jeg tror de vil slå sig voldsomt og det vil jeg ikke høre for bagefter

Skal jeg regne på ny eller lade det lægge

Med venlig hilsen

Henning Skriver
BYGNINGSKONSTRUKTØR BTH

KRAFTMAN A/S
T: 74622060
F: 7462 2080



Solidt byggeri ...

www.kraftman.dk

Fra: Kim Kirkegaard Sørensen <kimkir@toender.dk>
Sendt: 20. august 2020 09:42
Til: Henning Skriver <hs@kraftman.dk>
Cc: Henrik Villefrance (hv@friis-moltke.dk) <hv@friis-moltke.dk>; Morten Bramstrup Jakobsen <mobj2@toender.dk>; Arne Borum Linnet <al@fmbyggningsdrift.dk>; Sune Bundesen <sb32@toender.dk>
Emne: SV: SSK - lameller facade, tillægspris

Hej Henning

Mange tak for nedenstående mail.

Som bygherre tidligere har oplyst, er den økonomiske situation pt. således at der ikke er råd til tilkøb.
Det er bygherres vurdering at lamellerne skal leveres som projekteret og beskrevet i projektet.

@Henrik er Friis & Moltke enig?

Venlig hilsen

Kim Kirkegaard Sørensen
Bygningskonsulent
Ejendomme
Teknik & Plan

Tønder Kommune
Wegners Plads 2 - 6270 Tønder
Tlf. +45 74 92 92 26 - Mobil +45 51 14 69 81 - E-mail kimkir@toender.dk



52072

Fra: Henning Skriver [<mailto:hs@kraftman.dk>]

Sendt: 19. august 2020 15:07

Til: Arne Borum Linnet

Cc: Henrik Villefrance (hv@friis-moltke.dk); Kim Kirkegaard Sørensen; Morten Bramstrup Jakobsen

Emne: lameller i det fri

Hej Arne

Så kom der svar på opgradering af alulammeller udvendigt

De er 5,1 meter lange jf. ingeniørtegninger
Der er 46 stk.

234,6 lbm – merpris pr. meter 220 kr = **51.612,-**
Så vil de være 80x200 lakeret i Ral 9005/9004 sort
Fragttillæg fra München **1250,-**

Ubehandlet tømmer (holder nok ikke længe og vil sikkert slå sig voldsomt) **75x250 mm er med i prisen**

Superwood koster yderligt 70 kr/meter - = **83.200 som merpris + moms**
Fragt 600 tillægges-

Hvad skal vi gøre ?

Vi kan sikkert godt få trykimprægneret spær træ men så er de 45x250 mm
Men så skal vi nok opfinde nogle fastholder koncepter deropad – så de ikke svejer i luften
Det syntes jeg man skal gøre uanset – måske skulle ARK lige blande sig

Med venlig hilsen

Henning Skriver
BYGNINGSKONSTRUKTØR BTH

KRAFTMAN A/S
T: 74622060
F: 7462 2080



Solidt byggeri ...

www.kraftman.dk



Solidt byggeri ...













RIG PÅ TUR

NATUR ARKITEKTUR KULTUR VANDRETUR
FORTIDSTUR MUSIKKULTUR STRANDTUR
MARSKTUR CAFÉTUR SHOPPETUR DINTUR

5748071#0 - SV: Skærbæk skole: sideparti 1. sal nord fjernet

Fra: Henning Skriver [hs@kraftman.dk]
Til: Ingri B. Løvsbogen [ibl@friis-moltke.dk]
Cc: Esben Jessen [beregner@kraftman.dk]; Arne Borum Linnet [al@fmbyggningsdrift.dk]; Johan Juul Larsen [johan@trehoeje.dk]; Kim Kirkegaard Sørensen [kimkir@toender.dk]; Morten Bramstrup Jakobsen [mobj2@toender.dk]
Sendt dato: 20-08-2020 13:33
Modtaget Dato: 20-08-2020 13:33
Vedrørende: SV: Skærbæk skole: sideparti 1. sal nord fjernet
Vedhæftninger: image001_214.jpg
image002_38.jpg
image003_663.png
image004_677.png
image005_680.png
image006_437.jpg
image007_221.jpg
image008_131.jpg

Hej Ingrid

Hvis du kan finde dem på min tilbudsliste har jeg dem med – ellers har jeg ikke
Imødeser dit svar

Med venlig hilsen

Henning Skriver
BYGNINGSKONSTRUKTØR BTH

KRAFTMAN A/S
T: 74622060
F: 7462 2080



Solidt byggeri ...

www.kraftman.dk

Fra: Ingri B. Løvsbogen <ibl@friis-moltke.dk>
Sendt: 20. august 2020 07:20
Til: Henning Skriver <hs@kraftman.dk>
Cc: Esben Jessen <beregner@kraftman.dk>; Arne Borum Linnet <al@fmbyggningsdrift.dk>; Johan Juul Larsen <johan@trehoeje.dk>
Emne: SV: Skærbæk skole: sideparti 1. sal nord fjernet

Hej Henning,

Disse vinduespartier vil jeg mene, du skulle haft med fra start. ARK gennemser kun tegninger fra leverandør.
Entreprenør står selv for kontrol og godkendelse. Dette har jeg også skrevet til Johan.

Ift. levering, skal dette koordineres med byggeleder samt bygherre.

Med venlig hilsen | Kind regards
FRIIS & MOLTKE A/S

Ingri Bollingmo Løvsbogen
Tlf.: 41947079
E-mail: ibl@friis-moltke.dk

FRIIS & MOLTKE
ARCHITECTS

 Tænk på miljøet før du udskriver denne E-mail
Husk at 3 stk. papir sparet = 1 liter vand sparet!

Fra: Henning Skriver <hs@kraftman.dk>
Sendt: 19. august 2020 13:10

Til: Ingri B. Løvskogen <ibl@friis-moltke.dk>; Johan Juul Larsen <johan@trehoeje.dk>
Cc: Esben Jessen <beregner@kraftman.dk>; Arne Borum Linnet <al@fmbyggningsdrift.dk>
Emne: SV: Skærbæk skole: sideparti 1. sal nord fjernet

Hej igen

Hvad så med de tre vi fandt i går – de kommer jo så ikke med i leverance 1

Med venlig hilsen

Henning Skriver
BYGNINGSKONSTRUKTØR BTH

KRAFTMAN A/S
T: 74622060
F: 7462 2080



Solidt byggeri ...

www.kraftman.dk

Fra: Ingri B. Løvskogen <ibl@friis-moltke.dk>
Sendt: 19. august 2020 10:39
Til: Johan Juul Larsen <johan@trehoeje.dk>
Cc: Esben Jessen <beregner@kraftman.dk>; Henning Skriver <hs@kraftman.dk>; Arne Borum Linnet <al@fmbyggningsdrift.dk>
Emne: SV: Skærbæk skole: sideparti 1. sal nord fjernet

Hej Johan,

Super. Så er vi alle enige.
Vinduesparti IV.111 skal med.

Med venlig hilsen | Kind regards
FRIIS & MOLTKE A/S

Ingri Bollingmo Løvskogen
Tlf.: 41947079
E-mail: ibl@friis-moltke.dk



 *Tænk på miljøet før du udskriver denne E-mail*
Husk at 3 stk. papir sparet = 1 liter vand sparet!

Fra: Arne Borum Linnet <al@fmbyggningsdrift.dk>
Sendt: 19. august 2020 10:37
Til: Johan Juul Larsen <johan@trehoeje.dk>; Ingri B. Løvskogen <ibl@friis-moltke.dk>
Cc: Esben Jessen <beregner@kraftman.dk>; Henning Skriver <hs@kraftman.dk>
Emne: SV: Skærbæk skole: sideparti 1. sal nord fjernet

Perfekt, undertegnet er nemlig gået fejle i byen ift. gipsvæg og betolvæg. Så hullet skal blot laves i gipsvæggen.

Alt er i orden så.

Med venlig hilsen

Arne Borum Linnet
Bygge- og projektleder

Mobilnr.: +45 2677 8923
Mail: al@fmbyggningsdrift.dk
Web: www.fmbyggningsdrift.dk



Hovedkontor: Afdeling Sverige:

FM Bygningsdrift ApS
Bryggergade 6A, 1.
7400 Herning

FM Management AB
Bergaliden 11
252 23 Helsingborg

Fra: Johan Juul Larsen <johan@trehoeje.dk>

Sendt: 19. august 2020 10:35

Til: Arne Borum Linnet <al@fmbyggningsdrift.dk>; Ingri B. Løvskogen <ibl@friis-moltke.dk>

Cc: Esben Jessen <beregner@kraftman.dk>; Henning Skriver <hs@kraftman.dk>

Emne: SV: Skærbæk skole: sideparti 1. sal nord fjernet

Hej Ingri og Arne.

Denne er sat i produktion. Har lige forhørt mig for en sikkerheds skyld.
Hele 1. sal Nord er i produktion.

Med venlig hilsen

Johan Larsen

Ekstern salg

Mobil: +45 21251425

Mail: johan@trehoeje.dk



Fabriksvej 6, DK-6973 Ørnhøj

Tlf: +45 96926000

Web: www.trehoeje.dk



NYHED - vores nye produktguide er online

Fra: Arne Borum Linnet <al@fmbyggningsdrift.dk>

Sendt: 19. august 2020 10:28

Til: Ingri B. Løvskogen <ibl@friis-moltke.dk>

Cc: Johan Juul Larsen <johan@trehoeje.dk>; Esben Jessen <beregner@kraftman.dk>; Henning Skriver <hs@kraftman.dk>

Emne: Re: Skærbæk skole: sideparti 1. sal nord fjernet





Med venlig hilsen

Arne Borum Linnet
Bygge- og projektleder

Mobilnr.: 2677 8923
Mail: al@fmbyggningsdrift.dk

Sendt fra min iPhone

Den 19. aug. 2020 kl. 09.57 skrev Ingri B. Løvskogen <ibl@friis-moltke.dk>:

Hej Johan,

Jeg har fået besked om at der ikke er lavet en udsparring til vinduesparti IV.111 ved dør i modul E. Denne fjernes fra plantegninger samt vinduesskema.

<image001.png>

Med venlig hilsen | Kind regards
FRIIS & MOLTKE A/S

Ingri Bollingmo Løvskogen
Tlf.: 41947079
E-mail: ibl@friis-moltke.dk

<image002.jpg>

 Tænk på miljøet før du udskriver denne E-mail
Husk at 3 stk. papir sparet = 1 liter vand sparet!



Solidt byggeri ...

 FRIIS & MOLTKE
ARCHITECTS

FM Bygningsdrift
Logistik & Rådgivning











5748072#0 - Re: SSK - lameller facade, tillægspris

Fra: Henning Skrivers [hs@kraftman.dk]
Til: Henrik Villefrance [hv@friis-moltke.dk]
Cc: Esben Jessen [beregner@kraftman.dk]; Kim Kirkegaard Sørensen [kimkir@toender.dk]; Morten Bramstrup Jakobsen [mobj2@toender.dk]; Arne Linnet [al@fmbyggningsdrift.dk]
Sendt dato: 21-08-2020 07:30
Modtaget Dato: 21-08-2020 07:30
Vedrørende: Re: SSK - lameller facade, tillægspris
Vedhæftninger: image001_215.jpg
image002_651.png
image003_11.jpg
image004_678.png
image005_681.png
image006_194.png
image007_88.png
image008_69.png
image009_65.jpg

Hej Henrik

Jeg fik oplyst det var på
Mængder- hvad har man tilsendt de andre
Af udbudsmateriale

Vi skulle gerne byde på lige vilkår

Med venlig hilsen

HENNING SKRIVER

KRAFTMAN A/S
T: 7462 2060

Se meget mere på www.kraftman.dk

Den 21. aug. 2020 kl. 07.28 skrev Henrik Villefrance <hv@friis-moltke.dk>:

□

Hej Espen og Henning

Vil i lave en pris på lysningerne mont. Som vi aftalte på pladsen.

Der er 2 andre der også giver pris på arbejdet som bygherre leverance.

Vi vil gerne have pris på lysninger i

Melamin
Højtryks laminat
Malet MDF

Andet ?

Ring hvis der er spørgsmål

Med venlig hilsen | Kind regards
FRIIS & MOLTKE A/S

Henrik Villefrance
Projektleder

Fra: Esben Jessen <beregner@kraftman.dk>
Sendt: 20. august 2020 11:23
Til: Henrik Villefrance <hv@friis-moltke.dk>
Emne: SV: SSK - lameller facade, tillægspris

Hej Henrik.
Jeg har troet at denne var død.

Der er blevet sendt et udkast til dig i tidernes morgen.
Kan du genfremsende dette til mig?

Esben M. Jessen
Beregner / KS

KRAFTMAN A/S

Dir: 6023 1825

<image001.jpg>

www.kraftman.dk

<image002.png>

Fra: Henning Skriver <hs@kraftman.dk>
Sendt: 20. august 2020 10:28
Til: Esben Jessen <beregner@kraftman.dk>
Emne: VS: SSK - lameller facade, tillægspris

Har du denne pris endnu

Med venlig hilsen

Henning Skriver
BYGNINGSKONSTRUKTØR BTH

KRAFTMAN A/S

T: 7462 2060

F: 7462 2080

<image003.jpg>

www.kraftman.dk

Fra: Henrik Villefrance <hv@friis-moltke.dk>
Sendt: 20. august 2020 10:14
Til: Kim Kirkegaard Sørensen <kimkir@toender.dk>; Henning Skriver <hs@kraftman.dk>
Cc: Morten Bramstrup Jakobsen <mobj2@toender.dk>; Arne Borum Linnet <al@fmbygningdrift.dk>; Sune Bundesen <sb32@toender.dk>
Emne: SV: SSK - lameller facade, tillægspris

Hej Kim

Vi vil anbefale at træet bliver malet og får en alu inddækning mont. Ovenpå som tidligere skitseret og prissat af Kraftman.

Hvis alu afdækningen er samme pris som alu spær vil vi anbefale alu spær dog stadig med en alu afdækning på limtræet.

Bygherre kan også vælge helt at lade spær og limtræ udgå og dermed opnå en besparelse.

Med venlig hilsen | Kind regards
FRIIS & MOLTKE A/S

Henrik Villefrance
Projektleder

Fra: Kim Kirkegaard Sørensen <kimkir@toender.dk>
Sendt: 20. august 2020 09:42
Til: 'Henning Skriver' <hs@kraftman.dk>
Cc: Henrik Villefrance <hv@friis-moltke.dk>; Morten Bramstrup Jakobsen <mobj2@toender.dk>; Arne Borum Linnet <al@fmbygningdrift.dk>; Sune Bundesen <sb32@toender.dk>
Emne: SV: SSK - lameller facade, tillægspris

Hej Henning

Mange tak for nedenstående mail.

Som bygherre tidligere har oplyst, er den økonomiske situation pt. således at der ikke er råd til tilkøb.
Det er bygherres vurdering at lamellerne skal leveres som projekteret og beskrevet i projektet.

@Henrik er Friis & Moltke enig?

Venlig hilsen
52365

Kim Kirkegaard Sørensen
Bygningskonsulent
Ejendomme
Teknik & Plan

Tønder Kommune

Wegners Plads 2 - 6270 Tønder
Tlf. +45 74 92 92 26 - Mobil +45 51 14 69 81 - E-mail kimkir@toender.dk

<[image004.png](#)>

<[image005.png](#)>

<[image006.png](#)>

<[image007.png](#)>

<[image008.png](#)>

<[image009.jpg](#)>

Fra: Henning Skriver [<mailto:hs@kraftman.dk>]

Sendt: 19. august 2020 15:07

Til: Arne Borum Linnet

Cc: Henrik Villefrance (hv@friis-moltke.dk); Kim Kirkegaard Sørensen; Morten Bramstrup Jakobsen

Emne: lameller i det fri

Hej Arne

Så kom der svar på opgradering af alulammeller udvendigt

De er 5,1 meter lange jf. ingeniørtegninger

Der er 46 stk.

234,6 lbm – merpris pr. meter 220 kr = **51.612,-**

Så vil de være 80x200 lakeret i Ral 9005/9004 sort

Fragttillæg fra München **1250,-**

Ubehandlet tømmer (holder nok ikke længe og vil sikkert slå sig voldsomt) **75x250 mm er med i prisen**

Superwood koster yderligt 70 kr/meter - = **83.200 som merpris + moms**

Fragt 600 tillægges-

Hvad skal vi gøre ?

Vi kan sikkert godt få trykimprægneret spær træ men så er de 45x250 mm

Men så skal vi nok opfinde nogle fastholder koncepter deropad – så de ikke svejer i luften

Det syntes jeg man skal gøre uanset – måske skulle ARK lige blande sig

Med venlig hilsen

Henning Skriver
BYGNINGSKONSTRUKTØR BTH

KRAFTMAN A/S

T:74622060

F:7462 2080

<[image003.jpg](#)>

www.kraftman.dk



Solidt byggeri ...





Solidt byggeri ...













RIG PÅ TUR

NATUR ARKITEKTUR KULTUR VANDRETUR
FORTIDSTUR MUSIKKULTUR STRANDTUR
MARSKTUR CAFÉTUR SHOPPETUR DINTUR

5746557#0 - SV:SSK - Lysninger og tillægspris

Fra: Morten Bramstrup Jakobsen [/O=TONDERKOM/OU=EXCHANGE ADMINISTRATIVE GROUP (FYDIBOHF23SPDLT)/CN=RECIPIENTS/CN=MORTEN BRAMSTRUP JAKOBSEN536]
Til: 'Henrik Villefrance' [hv@friis-moltke.dk]
Cc: Kim Kirkegaard Sørensen [kimkir@toender.dk]; 'Arne Linnet' [al@fmbyggningsdrift.dk]; Sune Bundesen [sb32@toender.dk]; Palle Kudsk [PKU@toender.dk]
Sendt dato: 21-08-2020 08:25
Modtaget Dato: 21-08-2020 08:25
Vedrørende: SV: SSK - lameller facade, tillægspris
Vedhæftninger: image001_253.png
image002_262.png
image003_272.png
image004_281.png
image005_280.png
image006_202.jpg

Hej Henrik.

Det der blev sagt ved mødet i går var, at I lavede udbudsmateriale/beskrivelse og sendte det til Henning. Derefter sender vi det til de to entreprenører fra Skærbæk, som vi vil have til at give pris. Vi sætter gerne Henning CC når vi fremsender til andre bydende.

Venlig hilsen

Morten Bramstrup Jakobsen
Bygningskonsulent
Ejendomme
Teknik & Plan

Tønder Kommune

Wegners Plads 2 - 6270 Tønder
Tlf. +45 74 92 93 14 - Mobil +45 29 17 86 64 - E-mail mobj2@toender.dk



Fra: Henrik Villefrance [mailto:hv@friis-moltke.dk]
Sendt: 21. august 2020 08:08
Til: Henning Skriver
Cc: Esben Jessen; Kim Kirkegaard Sørensen; Morten Bramstrup Jakobsen; Arne Linnet
Emne: SV: SSK - lameller facade, tillægspris

Hej Kim og Morten

Når i sender til de 2 andre vil i så også sende til Henning så de giver pris på det samme.

Med venlig hilsen | Kind regards
FRIIS & MOLTKE A/S

Henrik Villefrance
Projektleder

Fra: Henning Skriver <hs@kraftman.dk>
Sendt: 21. august 2020 07:31
Til: Henrik Villefrance <hv@friis-moltke.dk>
Cc: Esben Jessen <beregner@kraftman.dk>; Kim Kirkegaard Sørensen <kimkir@toender.dk>; Morten Bramstrup Jakobsen <mobj2@toender.dk>; Arne Linnet <al@fmbyggningsdrift.dk>
Emne: Re: SSK - lameller facade, tillægspris

Hej Henrik

Jeg fik oplyst det var på
Mængder- hvad har man tilsendt de andre
Af udbudsmateriale

Vi skulle gerne byde på lige vilkår

Med venlig hilsen

HENNING SKRIVER

KRAFTMAN A/S
T: 7462 2060

Se meget mere på www.kraftman.dk

Den 21. aug. 2020 kl. 07.28 skrev Henrik Villefrance <hv@friis-moltke.dk>:

Hej Espen og Henning

Vil i lave en pris på lysningerne mont. Som vi aftalte på pladsen.

Der er 2 andre der også giver pris på arbejdet som bygherre leverence.

Vi vil gerne have pris på lysninger i

Melamin
Højtryks laminat
Malet MDF

Andet ?

Ring hvis der er spørgsmål

Med venlig hilsen | Kind regards
FRIIS & MOLTKE A/S

Henrik Villefrance
Projektleder

Fra: Esben Jessen <beregner@kraftman.dk>

Sendt: 20. august 2020 11:23

Til: Henrik Villefrance <hv@friis-moltke.dk>

Emne: SV: SSK - lameller facade, tillægspris

Hej Henrik.

Jeg har troet at denne var død.

Der er blevet sendt et udkast til dig i tidernes morgen.

Kan du genfremsende dette til mig?

Esben M. Jessen
Beregner / KS

KRAFTMAN A/S

Dir: 6023 1825

<image001.jpg>

www.kraftman.dk

<image002.png>

Fra: Henning Skriver <hs@kraftman.dk>

Sendt: 20. august 2020 10:28

Til: Esben Jessen <beregner@kraftman.dk>

Emne: VS: SSK - lameller facade, tillægspris

Har du denne pris endnu

Med venlig hilsen

Henning Skriver
BYGNINGSKONSTRUKTØR BTH

KRAFTMAN A/S

T: 74622060

F: 7462 2080

<image003.jpg>

50777
www.kraftman.dk

Fra: Henrik Villefrance <hv@friis-moltke.dk>

Sendt: 20. august 2020 10:14

Til: Kim Kirkegaard Sørensen <kimkir@toender.dk>; Henning Skriver <hs@kraftman.dk>

Cc: Morten Bramstrup Jakobsen <mobj2@toender.dk>; Arne Borum Linnet <al@fmbyggningsdrift.dk>; Sune Bundesen <sb32@toender.dk>

Emne: SV: SSK - lameller facade, tillægspris

Hej Kim

Vi vil anbefale at træet bliver malet og får en alu inddækning mont. Ovenpå som tidligere skitseret og prissat af Kraftman.

Hvis alu afdækningen er samme pris som alu spær vil vi anbefale alu spær dog stadig med en alu afdækning på limtræet.

Bygherre kan også vælge helt at lade spær og limtræ udgå og dermed opnå en besparelse.

Med venlig hilsen | Kind regards
FRIIS & MOLTKE A/S

Henrik Villefrance
Projektleder

Fra: Kim Kirkegaard Sørensen <kimkir@toender.dk>

Sendt: 20. august 2020 09:42

Til: 'Henning Skriver' <hs@kraftman.dk>

Cc: Henrik Villefrance <hv@friis-moltke.dk>; Morten Bramstrup Jakobsen <mobj2@toender.dk>; Arne Borum Linnet <al@fmbyggningsdrift.dk>; Sune Bundesen <sb32@toender.dk>

Emne: SV: SSK - lameller facade, tillægspris

Hej Henning

Mange tak for nedenstående mail.

Som bygherre tidligere har oplyst, er den økonomiske situation pt. således at der ikke er råd til tilkøb. Det er bygherres vurdering at lamellerne skal leveres som projekteret og beskrevet i projektet.

@Henrik er Friis & Moltke enig?

Venlig hilsen

Kim Kirkegaard Sørensen
Bygningskonsulent
Ejendomme
Teknik & Plan

Tønder Kommune

Wegners Plads 2 - 6270 Tønder

Tlf. +45 74 92 92 26 - Mobil +45 51 14 69 81 - E-mail kimkir@toender.dk

<[image004.png](#)>

<[image005.png](#)>

<[image006.png](#)>

<[image007.png](#)>

<[image008.png](#)>

<[image009.jpg](#)>

Fra: Henning Skriver [<mailto:hs@kraftman.dk>]

Sendt: 19. august 2020 15:07

Til: Arne Borum Linnet

Cc: Henrik Villefrance (hv@friis-moltke.dk); Kim Kirkegaard Sørensen; Morten Bramstrup Jakobsen

Emne: lameller i det fri

Hej Arne

Så kom der svar på opgradering af alulammeller udvendigt

De er 5,1 meter lange jf. ingeniørtegninger

Der er 46 stk.

234,6 lbm – merpris pr. meter 220 kr = **51.612,-**

Så vil de være 80x200 lakeret i Ral 9005/9004 sort

Fragttillæg fra München **1250,-**

Ubehandlet tømmer (holder nok ikke længe og vil sikkert slå sig voldsomt) **75x250 mm er med i prisen**

Superwood koster yderligt 70 kr/meter - = **83.200 som merpris + moms**

Fragt 600 tillægges-

Hvad skal vi gøre ?

Vi kan sikkert godt få trykimprægneret spær træ men så er de 45x250 mm
Men så skal vi nok opfinde nogle fastholder koncepter deropad – så de ikke svejer i luften
Det syntes jeg man skal gøre uanset – måske skulle ARK lige blande sig

Med venlig hilsen

Henning Skriver
BYGNINGSKONSTRUKTØR BTH

KRAFTMAN A/S

T:74622060

F:7462 2080

<image003.jpg>

www.kraftman.dk













RIG PÅ TUR

NATUR ARKITEKTUR KULTUR VANDRETUR
FORTIDSTUR MUSIKKULTUR STRANDTUR
MARSKTUR CAFÉTUR SHOPPETUR DINTUR

5747449#0 - 06 Bygherre møde 20-08-2020 - referat fra rådgiver

Fra: Henrik Villefrance [hv@friis-moltke.dk]
Sune Bundesen [sb32@toender.dk]; Kim Kirkegaard Sørensen [kimkir@toender.dk]; Morten Bramstrup Jakobsen [mobj2@toender.dk]; Arne Linnet [al@fmbyggningsdrift.dk]; Morten Højer (moh@taekker.dk) [moh@taekker.dk]; Mogens Husted Kristensen [mhk@friis-moltke.dk]; Palle Kudsk [PKU@toender.dk]; Kasper Bornstein Larsen [kbl@taekker.dk]

Til:

Sendt dato: 21-08-2020 09:24

Modtaget Dato: 21-08-2020 09:24

Vedrørende: Skærbæk - Bygherre møde 20-08-2020

Vedhæftninger: Bygherre møde d. 20-08-2020.docx

Hej Alle

Sender Ref. Fra bygherre mødet i går.

Send evt. kommentar til mig inden Mandag. D. 24-08-2020

Med venlig hilsen | Kind regards
FRIIS & MOLTKE A/S

Henrik Villefrance
Projektleder

Direkte/mobil: (+45) 41 94 70 57
hv@friis-moltke.dk

FM_logo_NEW

Aaboulevarden 1, 8000 Aarhus C
Tel: (+45) 72 10 00 52

www.friis-moltke.dk

[Facebook](#) · [LinkedIn](#)

REFERAT PROJEKTERINGSMØDE NR.

Sag: 17041 Skærbæk Skole

Referat af: HV

Referent:

Tid: 20-08-2020 12.30

Sted: Teams

Næste møde:

Bilag: Aftalesedler til gennemgang

Deltagere:

Sune Bundesen- sb32@toender.dk
 Morten Jakobsen - mobj2@toender.dk
 Kim Kirkegård - kimkir@toender.dk
 Palle Kudsk - PKU@toender.dk
 Morten Høier - moh@taekker.dk
 Kasper Larsen - kbl@taekker.dk
 Henrik Villefrance – Hv@friis-moltke.dk
 Mogens Kristensen – mkh@friis-moltke.dk
 Arne Borum Linnet - al@fmbyggningsdrift.dk

<u>Nr.:</u>	<u>Emne:</u>	<u>Ansvar:</u>
1	Bygherre gennemgår bekymring omkring uforudset post på 1,4 mio snart er bruge, der er nu brugt 1,2 mio. Flere af punkterne i uforudset post er uafklaret mht. om de skal betales af bygherre eller entreprenør. (Tvister mellem bygherre og entreprenør)	
2	Gennemgang af alle aftalesedler jf. bilag – Tidligere gennemgang 29-04-20	
3	Der aftales møde på pladsen omkring dilatations fuger Ark/Ing vender tilbage med en dato.	
4	Bygherre opfordrer til en granskning af projektet så der ikke kommer flere ekstra regninger. Rådgiver kan ikke garantere der ikke kommer flere aftalesedler. Rådgiver fraråder at entreprenør gransker projektet da det kan give anledning til større merudgift til bygherre.	
5	Bygherre fremsender aftalesedler samt skema over de aftalesedler bygherre mener der er projektfejl (Krav mod rådgiver) senest d. 24 – 08 -2020 kl 10.00	

REFERAT PROJEKTERINGSMØDE NR.

5747156#0 - SV: Skærbæk

Fra: Morten Bramstrup Jakobsen [/O=TONDERKOM/OU=EXCHANGE ADMINISTRATIVE GROUP (FYDIBOHF23SPDLT)/CN=RECIPIENTS/CN=MORTEN BRAMSTRUP JAKOBSEN536]
Til: 'Morten Høier' [moh@taekker.dk]; 'Henrik Villefrance' [hv@friis-moltke.dk]
Cc: Kim Kirkegaard Sørensen [kimkir@toender.dk]; Sune Bundesen [sb32@toender.dk]; 'Arne Borum Linnet' [al@fmbyggningsdrift.dk]
Sendt dato: 21-08-2020 10:48
Modtaget Dato: 21-08-2020 10:48
Vedrørende: SV: Skærbæk
Vedhæftninger: image001_293.png
image006_157.png
image009_25.png
image010_45.png
image011_22.png
image012_0.jpg
image013_16.jpg
image014_5.png
image015.gif
image016.gif
image017.gif
image018_2.png

Hej Morten.

Der er heldigvis flere ting vi kan tage ved samme lejlighed, når vi skal kigge på dilatationsfuger:

- Scenekant
- Udsparinger og huller. Jeg har svært ved at forstå når tilsyn på pladsen siger, at han godt kan se det ikke kan lade sig gøre med tekniskføring, så lyder det som om, at noget ikke er koordineret.

Venlig hilsen

Morten Bramstrup Jakobsen

Bygningskonsulent
Ejendomme
Teknik & Plan

Tønder Kommune

Wegners Plads 2 - 6270 Tønder
Tlf. +45 74 92 93 14 - Mobil +45 29 17 86 64 - E-mail mobj2@toender.dk



Fra: Morten Høier [mailto:moh@taekker.dk]
Sendt: 21. august 2020 10:34
Til: Henrik Villefrance
Cc: Morten Bramstrup Jakobsen; Kim Kirkegaard Sørensen
Emne: SV: Skærbæk

Hej Henrik,

Jeg er med på at I synes det vil være en god idé at se på det på pladsen 1:1 – dog mener jeg også at det er et standard problem som kan løses fra skrivebordet.

Generelt er dilatationsfuger udført under lette skille vægge som nedenstående detalje – hvor de er skjult. Der er ikke angivet i materialet hvorledes de synlige skal laves. Jeg kan se af undergulvsplanen at det er aktuelt ved 0.12 Hjemområde, 0.64 Samlingsrum, 0.70 Gruppe/Research. Måske der er flere.

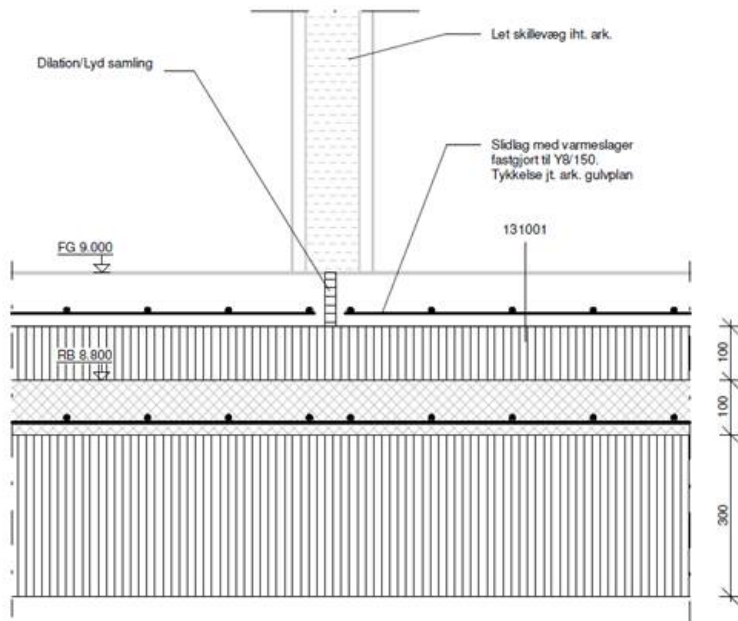

Jeg vil foreslå at man lave en form for skinne, som fx nedenstående. Der er mange produkter, så måske man kan høre gulventreprenøren om han har et velegnet produkt som passer med gulvbelægningen?

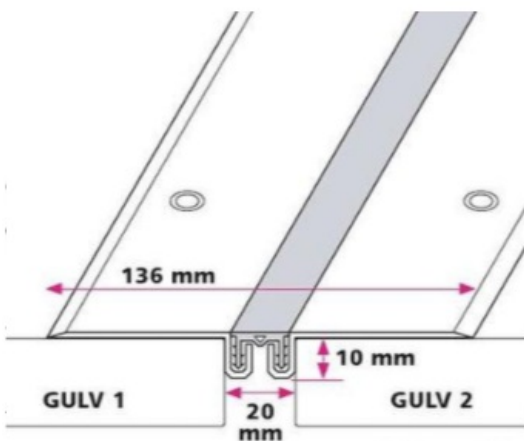

De bedste hilsner
Mit freundlichen Grüßen
Best regards

Morten Høier
Civilingeniør i konstruktioner
moh@taekker.dk

Tækker Rådgivende Ingeniører A/S
Toldkammeret
Hack Kampmanns Plads 1, st. tv.
8000 Aarhus C - Danmark

M +45 4171 1319
T +45 8619 1844

www.taekker.dk



Fra: Henrik Villefrance <hv@friis-moltke.dk>
Sendt: 21. august 2020 07:25
Til: Morten Høier <moh@taekker.dk>
Cc: Morten Bramstrup Jakobsen <mobj2@toender.dk>; Kim Kirkegaard Sørensen <kimkir@toender.dk>
Emne: Skærbæk

Hej Morten H

Hvornår kan du køre med mig ned til Skærbæk og se på dilatations fuger ?

Med venlig hilsen | Kind regards
FRIIS & MOLTKE A/S

Henrik Villefrance
Projektleder

Direkte/mobil: (+45) 41 94 70 57
hv@friis-moltke.dk



Aaboulevarden 1, 8000 Aarhus C
Tel: (+45) 72 10 00 52

www.friis-moltke.dk

[Facebook](#) · [LinkedIn](#)













RIG PÅ TUR

NATUR ARKITEKTUR KULTUR VANDRETUR
FORTIDSTUR MUSIKKULTUR STRANDTUR
MARSKTUR CAFÉTUR SHOPPETUR DINTUR

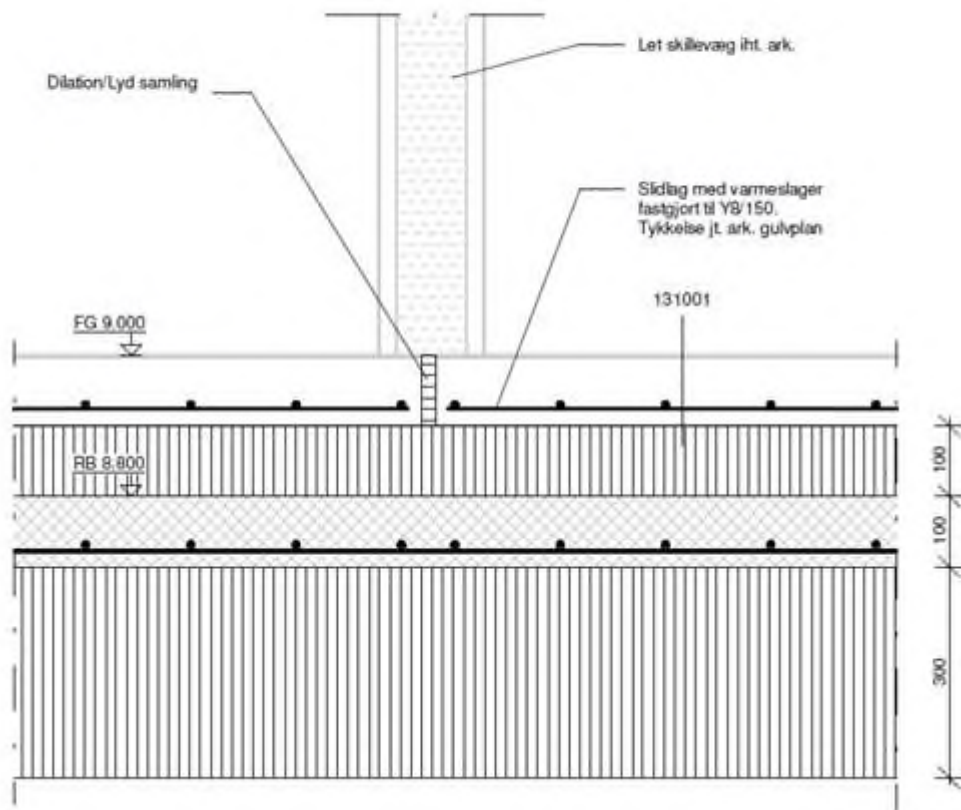

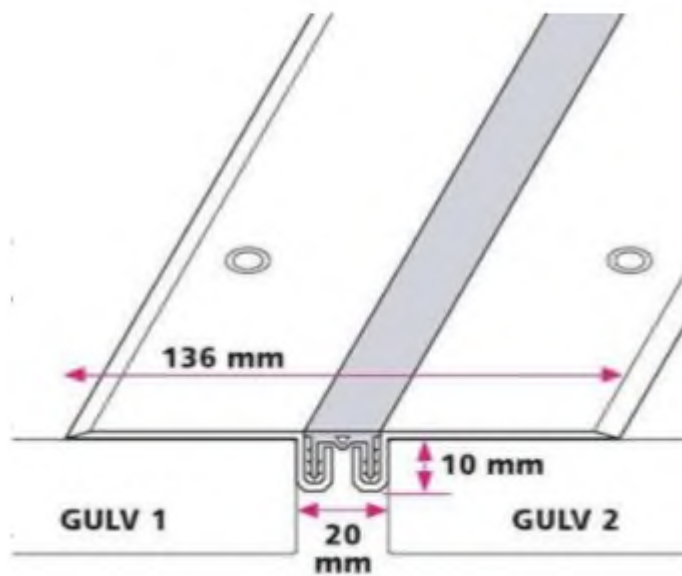







 FRIIS & MOLTKE
ARCHITECTS

5747446#0 - 06 Bygherre møde 20-08-2020 - kommentarer af bygher

Fra: Sune Bundesen [/O=TONDERKOM/OU=EXCHANGE ADMINISTRATIVE GROUP (FYDIBOHF23SPDLT)/CN=RECIPIENTS/CN=DLOVSB]
Til: 'Henrik Villefrance' [hv@friis-moltke.dk]; Kim Kirkegaard Sørensen [kimkir@toender.dk]; Morten Bramstrup Jakobsen [mobj2@toender.dk]; 'Arne Linnet' [al@fmbyggningsdrift.dk]; 'Morten Højer (moh@taekker.dk)' [moh@taekker.dk]; 'Mogens Husted Kristensen' [mhk@friis-moltke.dk]; Palle Kudsk [PKU@toender.dk]; 'Kasper Bornstein Larsen' [kbl@taekker.dk]
Sendt dato: 21-08-2020 12:00
Modtaget Dato: 21-08-2020 12:00
Vedrørende: SV: Skærbæk - Bygherre møde 20-08-2020

Hej Henrik

Her er vores kommentarer, samt skema med aftalesedler og de kommentarer som blev nævnt i går.

Kommentarer:

Nr. 1
Der blev d. 26.6.2020 bevilliget 1,4 mio. ekstra til uforudsete udgifter. På knap 2 måneder er der brugt/disponeret 1,2 mio. kr.

Derfor er bygherre meget bekymret for om budgettet holder, og vil gerne vide hvordan rådgivere forholder sig til dette. MHK syntes at man skulle starte med at gennemgå aftalesedler, da der her kunne være en forklaring på det store forbrug.

Nr. 4.
Bygherre ønsker granskning af projektet for at få et overblik over hvilke fejl og mangler der stadig er i projektet. Så man kan være på forkant, grundet det store forbrug der har været af de uforudsete udgifter. HV mente ikke at rådgiver kunne granske sit eget arbejde, da de stirrer sig blind på projektet. Derfor foreslog HV at man kunne lade entreprenørerne granske projektet, for at finde det der stadig måtte være. MHK sagde at rådgiver ikke kan garantere at der ikke kommer flere aftalesedler, og at det nok ikke er en god ide at lade entreprenørerne granske projektet, da det kan virke som en opfordring til at komme med flere aftalesedler. KKS sagde at Bygherre ikke ønsker en garanti på at der kan komme flere aftalesedler, men en måde at håndtere alle de ekstra udgifter der kommer. Der var enighed blandt rådgivere om at man ikke skulle bede entreprenører om at granske projektet. Der kom ikke nogen afklaring på hvordan man sikrer at budgettet overholdes.

Nr. 5
Rådgivere ønskede at få en liste over de aftalesedler som bygherre mener er projektfejl, så rådgivere kan forholde sig til dem, og evt. melde dem til forsikringen. Der blev ikke aftalt at bygherre fremsender skema over de aftalesedler som bygherre mener er projektfejl. Og der blev da slet ikke aftalt en dato for dette. Det blev aftalt at bygherre melder tilbage d. 21.8.2020 om de vil fremsende skemaet.

Venlig hilsen

Sune Bundesen
Bygningskonsulent
Ejendomme
Teknik & Plan

Tønder Kommune
Wegners Plads 2 - 6270 Tønder
Tlf. +45 74 92 92 86 - Mobil +45 61 36 20 82 - E-mail sb32@toender.dk



OL_Logo

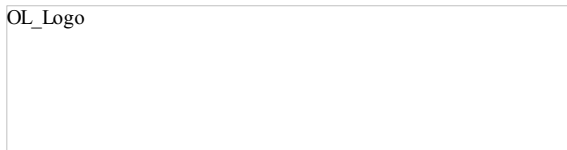

Fra: Henrik Villefrance [mailto:hv@friis-moltke.dk]
Sendt: 21. august 2020 09:25
Til: Sune Bundesen; Kim Kirkegaard Sørensen; Morten Bramstrup Jakobsen; Arne Linnet; Morten Højer (moh@taekker.dk); Mogens Husted Kristensen; Palle Kudsk; Kasper Bornstein Larsen
Emne: Skærbæk - Bygherre møde 20-08-2020

Hej Alle

Sender Ref. Fra bygherre mødet i går.

Send evt. kommentar til mig inden Mandag. D. 24-08-2020

Med venlig hilsen | Kind regards
FRIIS & MOLTKE A/S

Henrik Villefrance
Projektleder

Direkte/mobil: (+45) 41 94 70 57
hv@friis-moltke.dk

52894

FM_logo_NEW

Aaboulevarden 1, 8000 Aarhus C
Tel: (+45) 72 10 00 52

www.friis-moltke.dk

[Facebook](#) · [LinkedIn](#)

5765889#0 - 06 Bygherre møde 20-08-2020 med bygherres kommenta

Fra: Henrik Villefrance [hv@friis-moltke.dk]
Sune Bundesen [sb32@toender.dk]; Kim Kirkegaard Sørensen [kimkir@toender.dk]; Morten Bramstrup Jakobsen [mobj2@toender.dk]; Arne Linnet [al@fmbyggningsdrift.dk]; Morten Højer (moh@taekker.dk) [moh@taekker.dk]; Mogens Husted Kristensen [mhk@friis-moltke.dk]; Palle Kudsk [PKU@toender.dk]; Kasper Bornstein Larsen [kbl@taekker.dk]
Til:
Sendt dato: 21-08-2020 12:55
Modtaget Dato: 21-08-2020 12:55
Vedrørende: SV: Skærbæk - Bygherre møde 20-08-2020
Vedhæftninger: Bygherre møde d. 20-08-2020_0.docx

Hermed Ref. D. 20-08-2020 med kommentar fra bygherre.

Med venlig hilsen | Kind regards
FRIIS & MOLTKE A/S

Henrik Villefrance
Projektleder

Fra: Sune Bundesen <sb32@toender.dk>
Sendt: 21. august 2020 12:00
Til: Henrik Villefrance <hv@friis-moltke.dk>; Kim Kirkegaard Sørensen <kimkir@toender.dk>; Morten Bramstrup Jakobsen <mobj2@toender.dk>; Arne Linnet <al@fmbyggningsdrift.dk>; Morten Højer (moh@taekker.dk) <moh@taekker.dk>; Mogens Husted Kristensen <mhk@friis-moltke.dk>; Palle Kudsk <PKU@toender.dk>; Kasper Bornstein Larsen <kbl@taekker.dk>
Emne: SV: Skærbæk - Bygherre møde 20-08-2020

Hej Henrik

Her er vores kommentarer, samt skema med aftalesedler og de kommentarer som blev nævnt i går.

Kommentarer:

- Nr. 1
kr. Der blev d. 26.6.2020 bevilget 1,4 mio. ekstra til uforudsete udgifter. På knap 2 måneder er der brugt/disponeret 1,2 mio. kr.
Derfor er bygherre meget bekymret for om budgettet holder, og vil gerne vide hvordan rådgivere forholder sig til dette. MHK syntes at man skulle starte med at gennemgå aftalesedler, da der her kunne være en forklaring på det store forbrug.
- Nr. 4.
Bygherre ønsker granskning af projektet for at få et overblik over hvilke fejl og mangler der stadig er i projektet. Så man kan være på forkant, grundet det store forbrug der har været af de uforudsete udgifter.
HV mente ikke at rådgiver kunne granske sit eget arbejde, da de stirrer sig blind på projektet. Derfor foreslog HV at man kunne lade entreprenørerne granske projektet, for at finde det der stadig måtte være. MHK sagde at rådgiver ikke kan garantere at der ikke kommer flere aftalesedler, og at det nok ikke er en god ide at lade entreprenørerne granske projektet, da det kan virke som en opfordring til at komme med flere aftalesedler. KKS sagde at Bygherre ikke ønsker en garanti på at der kan komme flere aftalesedler, men en måde at håndtere alle de ekstra udgifter der kommer. Der var enighed blandt rådgivere om at man ikke skulle bede entreprenører om at granske projektet.
Der kom ikke nogen afklaring på hvordan man sikrer at budgettet overholdes.
- Nr. 5
Rådgivere ønskede at få en liste over de aftalesedler som bygherre mener er projektfejl, så rådgivere kan forholde sig til dem, og evt. melde dem til forsikringen.
Der blev ikke aftalt at bygherre fremsender skema over de aftalesedler som bygherre mener er projektfejl. Og der blev da slet ikke aftalt en dato for dette. Det blev aftalt at bygherre melder tilbage d. 21.8.2020 om de vil fremsende skemaet.

Venlig hilsen

Sune Bundesen
Bygningskonsulent
Ejendomme
Teknik & Plan

Tønder Kommune
Wegners Plads 2 - 6270 Tønder
Tlf. +45 74 92 92 86 - Mobil +45 61 36 20 82 - E-mail sb32@toender.dk



OL_Logo

Fra: Henrik Villefrance [<mailto:hv@friis-moltke.dk>]
Sendt: 21. august 2020 09:25
Til: Sune Bundesen; Kim Kirkegaard Sørensen; Morten Bramstrup Jakobsen; Arne Linnet; Morten Højer (moh@taekker.dk); Mogens Husted Kristensen; Palle Kudsk; Kasper Bornstein Larsen
Emne: Skærbæk - Bygherre møde 20-08-2020

Hej Alle

Sender Ref. Fra bygherre mødet i går.

Send evt. kommentar til mig inden Mandag. D. 24-08-2020

Med venlig hilsen | Kind regards
FRIIS & MOLTKE A/S

Henrik Villefrance
Projektleder

Direkte/mobil: (+45) 41 94 70 57
hv@friis-moltke.dk

FM_logo_NEW

Aaboulevarden 1, 8000 Aarhus C
Tel: (+45) 72 10 00 52

www.friis-moltke.dk

[Facebook](#) · [LinkedIn](#)

REFERAT PROJEKTERINGSMØDE NR.

Sag: 17041 Skærbæk Skole

Referat af: HV

Referent:

Tid: 20-08-2020 12.30

Sted: Teams

Næste møde:

Bilag: Aftalesedler til gennemgang

Deltagere:

Sune Bundesen- sb32@toender.dk
 Morten Jakobsen - mobj2@toender.dk
 Kim Kirkegård - kimkir@toender.dk
 Palle Kudsk - PKU@toender.dk
 Morten Høier - moh@taekker.dk
 Kasper Larsen - kbl@taekker.dk
 Henrik Villefrance – Hv@friis-moltke.dk
 Mogens Kristensen – mkh@friis-moltke.dk
 Arne Borum Linnet - al@fmbyggningsdrift.dk

Nr.:	Emne:	Ansvar:
1	Bygherre gennemgår bekymring omkring uforudset post på 1,4 mio snart er bruge, der er nu brugt 1,2 mio. Flere af punkterne i uforudset post er uafklaret mht. om de skal betales af bygherre eller entreprenør. (Tvister mellem bygherre og entreprenør)	
2	Gennemgang af alle aftalesedler jf. bilag – Tidligere gennemgang 29-04-20	
3	Der aftales møde på pladsen omkring dilatations fuger Ark/Ing vender tilbage med en dato.	
4	Bygherre opfordrer til en granskning af projektet så der ikke kommer flere ekstra regninger. Rådgiver kan ikke garantere der ikke kommer flere aftalesedler. Rådgiver fraråder at entreprenør gransker projektet da det kan give anledning til større merudgift til bygherre.	
5	Bygherre fremsender aftalesedler samt skema over de aftalesedler bygherre mener der er projektfejl (Krav mod rådgiver) senest d. 24 – 08 -2020 kl 10.00	

Kommentar fra bygherre

Nr. 1

Der blev d. 26.6.2020 bevilliget 1,4 mio. ekstra til uforudsete udgifter. På knap 2 måneder er der brugt/disponeret 1,2 mio. kr.

Derfor er bygherre meget bekymret for om budgettet holder, og vil gerne vide hvordan rådgivere forholder sig til dette.

MHK syntes at man skulle starte med at gennemgå aftalesedler, da der her kunne være en forklaring på det store forbrug.

Nr. 4.

REFERAT PROJEKTERINGSMØDE NR.

Bygherre ønsker granskning af projektet for at få et overblik over hvilke fejl og mangler der stadig er i projektet. Så man kan være på forkant, grundet det store forbrug der har været af de uforudsete udgifter. HV mente ikke at rådgiver kunne granske sit eget arbejde, da de stirrer sig blind på projektet. Derfor foreslog HV at man kunne lade entreprenørerne granske projektet, for at finde det der stadig måtte være. MHK sagde at rådgiver ikke kan garantere at der ikke kommer flere aftalesedler, og at det nok ikke er en god ide at lade entreprenørerne granske projektet, da det kan virke som en opfordring til at komme med flere aftalesedler. KKS sagde at Bygherre ikke ønsker en garanti på at der kan komme flere aftalesedler, men en måde at håndtere alle de ekstra udgifter der kommer. Der var enighed blandt rådgivere om at man ikke skulle bede entreprenører om at granske projektet. Der kom ikke nogen afklaring på hvordan man sikrer at budgettet overholdes.

Nr. 5

Rådgivere ønskede at få en liste over de aftalesedler som bygherre mener er projektfejl, så rådgivere kan forholde sig til dem, og evt. melde dem til forsikringen. Der blev ikke aftalt at bygherre fremsender skema over de aftalesedler som bygherre mener er projektfejl. Og der blev da slet ikke aftalt en dato for dette. Det blev aftalt at bygherre melder tilbage d. 21.8.2020 om de vil fremsende skemaet.

REFERAT PROJEKTERINGSMØDE NR.

5756632#0 - SV SSK - Gulvmøde

Fra: Lars Høi [lh@garant.nu]
Til: Arne Linnet [al@fmbygningsdrift.dk]
Cc: Morten Bramstrup Jakobsen [mobj2@toender.dk]; Kim Kirkegaard Sørensen [kimkir@toender.dk]; Sune Bundesen [sb32@toender.dk]
Sendt dato: 24-08-2020 08:07
Modtaget Dato: 24-08-2020 08:07
Vedrørende: SV: SSK - Gulvmøde
Vedhæftninger: image007_3.gif
image008_168.png
image009_151.png
image010_142.png
image011_133.png
image012_121.png
image013_77.png
image014_44.jpg

Hej

Jeg mangler svar/afklaring på følgende, da vi jo snart skal i gang:

1. Hvad er status på skinner i døre?
2. Har VVS'er mærket op, hvor vi kan lave boreprøver?
3. Er der kommet en løsning til trin i mellembygningen?

Pkt. 1+2 er altafgørende for at vi kan komme i gang.

Med venlig hilsen
Lars Høi



Tlf. 74 66 21 24
Mobil 20 27 38 10



Fra: Sune Bundesen <sb32@toender.dk>
Sendt: 13. august 2020 15:02
Til: Lars Høi <lh@garant.nu>
Cc: Arne Borum Linnet (al@fmbygningsdrift.dk) <al@fmbygningsdrift.dk>; Henrik Villefrance (hv@friis-moltke.dk) <hv@friis-moltke.dk>; Morten Bramstrup Jakobsen <mobj2@toender.dk>; Kim Kirkegaard Sørensen <kimkir@toender.dk>
Emne: SSK - Gulvmøde

Hej Lars

Tak for et godt møde i dag.

Vi aftalte at du kommer med en pris på at gå fra den smudsmåtte der er ved indskoling, mellemtrin og udskoling til linoleum. Ved hovedindgangen udskiftes smudsmåtten med en coralmåtte. Du må gerne dele priserne op, så vi kan se vad spartling og linoleum koster, samt hvor stort fradraget er på smudsmåtterne.

Totalrådgiver undersøger og melder tilbage om skinner ved døre er 3 eller 6 mm tykke.

Totalrådgiver undersøger, og kommer med løsning til trin i mellembygning.

Du laver boreprøver for at finde ud af hvor høj fugtigheden er i gulvene. Arne kontakter VVS for at få anvist hvor der kan bores.

Arne laver en aftaleseddel på ekstra arbejder i mellembygning.

Venlig hilsen

59861
Sune Bundesen

Bygningskonsulent
Ejendomme
Teknik & Plan

Tønder Kommune

Wegners Plads 2 - 6270 Tønder

Tlf. +45 74 92 92 86 - Mobil +45 61 36 20 82 - E-mail sb32@toender.dk



Garant
FOR GULVE OG GARDINER















RIG PÅ TUR

NATUR ARKITEKTUR KULTUR VANDRETUR
FORTIDSTUR MUSIKKULTUR STRANDTUR
MARSKTUR CAFÉTUR SHOPPETUR DINTUR

5756638#0 - Re:SSK - Gulvmøde

Fra: Arne Borum Linnet [al@fmbyggningsdrift.dk]
Til: Lars Høi [lh@garant.nu]
Cc: Morten Bramstrup Jakobsen [mobj2@toender.dk]; Kim Kirkegaard Sørensen [kimkir@toender.dk]; Sune Bundesen [sb32@toender.dk]
Sendt dato: 24-08-2020 08:51
Modtaget Dato: 24-08-2020 08:51
Vedrørende: Re: SSK - Gulvmøde
Vedhæftninger: image007_4.gif
image008_169.png
image009_152.png
image010_143.png
image011_134.png
image012_122.png
image013_78.png
image014_45.jpg

Hej Lars

Skinen bliver 5 mm tyk og BH har sagt OK for denne løsning.

Forventer at BH siger OK d.d. til at I kan lave prøverne. Har du et overslag på hvad det vil koste BH for disse prøver?

Der afholdes et møde d.d. med ARK omkring en løsning ved siddetrappen. ARK melder tilbage til dig.

Med venlig hilsen

Arne Borum Linnet
Bygge- og projektleder

Mobilnr.: 2677 8923
Mail: al@fmbyggningsdrift.dk

Sendt fra min iPhone

Den 24. aug. 2020 kl. 08.07 skrev Lars Høi <lh@garant.nu>:

□

Hej

Jeg mangler svar/afklaring på følgende, da vi jo snart skal i gang:

1. Hvad er status på skinner i døre?
2. Har VVS'er mærket op, hvor vi kan lave boreprøver?
3. Er der kommet en løsning til trin i mellebygningen?

Pkt. 1+2 er altafgørende for at vi kan komme i gang.

Med venlig hilsen
Lars Høi

<image007.gif>

Høi Tæpper A/S, Rødebro

Tlf. 74 66 21 24
Mobil 20 27 38 10

<image008.png>

Fra: Sune Bundesen <sb32@toender.dk>

Sendt: 13. august 2020 15:02

Til: Lars Høi <lh@garant.nu>

528Cc: Arne Borum Linnet (al@fmbyggningsdrift.dk) <al@fmbyggningsdrift.dk>; Henrik Villefrance (hv@friis-moltke.dk) <hv@friis-

moltke.dk>; Morten Bramstrup Jakobsen <mobj2@toender.dk>; Kim Kirkegaard Sørensen <kimkir@toender.dk>

Emne: SSK - Gulvmøde

Hej Lars

Tak for et godt møde i dag.

Vi aftalte at du kommer med en pris på at gå fra den smudsmåtte der er ved indskoling, mellemtrin og udskoling til linoleum. Ved hovedindgangen udskiftes smudsmåtten med en coralmåtte.

Du må gerne dele priserne op, så vi kan se vad spartling og linoleum koster, samt hvor stort fradraget er på smudsmåtterne.

Totalrådgiver undersøger og melder tilbage om skinner ved døre er 3 eller 6 mm tykke.

Totalrådgiver undersøger, og kommer med løsning til trin i mellembygning.

Du laver boreprøver for at finde ud af hvor høj fugtigheden er i gulvene. Arne kontakter VVS for at få anvist hvor der kan bores.

Arne laver en aftaleseddel på ekstra arbejder i mellembygning.

Venlig hilsen

Sune Bundesen

Bygningskonsulent

Ejendomme

Teknik & Plan

Tønder Kommune

Wegners Plads 2 - 6270 Tønder

Tlf. +45 74 92 92 86 - Mobil +45 61 36 20 82 - E-mail sb32@toender.dk

[<image009.png>](#)

[<image010.png>](#)

[<image011.png>](#)

[<image012.png>](#)

[<image013.png>](#)

[<image014.jpg>](#)

Garant
FOR GULVE OG GARDINER















RIG PÅ TUR

NATUR ARKITEKTUR KULTUR VANDRETUR
FORTIDSTUR MUSIKKULTUR STRANDTUR
MARSKTUR CAFÉTUR SHOPPETUR DINTUR

5756631#0 - SV SSK - Gulvmøde

Fra: Lars Høi [lh@garant.nu]
Til: Arne Borum Linnet [al@fmbyggningsdrift.dk]
Cc: Morten Bramstrup Jakobsen [mobj2@toender.dk]; Kim Kirkegaard Sørensen [kimkir@toender.dk]; Sune Bundesen [sb32@toender.dk]
Sendt dato: 24-08-2020 09:20
Modtaget Dato: 24-08-2020 09:20
Vedrørende: SV: SSK - Gulvmøde
Vedhæftninger: image001_14.gif
image002_1816.png

Hej Arne

Jeg har én fugtmåling med. Så hvis den viser, det er tørt, så er der ingen udgifter for bygherre. Skal der tages yderligere, koster det 2.900,- pr. gang.

Med venlig hilsen
Lars Høi

Garant
FOR GULVE OG GARDINER
Høi Tæpper A/S, Rødebro

Tlf. 74 66 21 24
Mobil 20 27 38 10



Fra: Arne Borum Linnet <al@fmbyggningsdrift.dk>
Sendt: 24. august 2020 08:52
Til: Lars Høi <lh@garant.nu>
Cc: Morten Bramstrup Jakobsen <mobj2@toender.dk>; Kim Kirkegaard Sørensen <kimkir@toender.dk>; Sune Bundesen <sb32@toender.dk>
Emne: Re: SSK - Gulvmøde

Hej Lars

Skinen bliver 5 mm tyk og BH har sagt OK for denne løsning.

Forventer at BH siger OK d.d. til at I kan lave prøverne. Har du et overslag på hvad det vil koste BH for disse prøver?

Der afholdes et møde d.d. med ARK omkring en løsning ved siddetrappen. ARK melder tilbage til dig.

Med venlig hilsen

Arne Borum Linnet
Bygge- og projektleder

Mobilnr.: 2677 8923
Mail: al@fmbyggningsdrift.dk

Sendt fra min iPhone

Den 24. aug. 2020 kl. 08.07 skrev Lars Høi <lh@garant.nu>:

Hej

Jeg mangler svar/afklaring på følgende, da vi jo snart skal i gang:

1. Hvad er status på skinner i døre?
2. Har VVS'er mærket op, hvor vi kan lave boreprøver?
3. Er der kommet en løsning til trin i mellebygningen?

52861

Pkt. 1+2 er altafgørende for at vi kan komme i gang.

Med venlig hilsen
Lars Høi

<image007.gif>
Høi Tæpper A/S, Rødekro

Tlf. 74 66 21 24
Mobil 20 27 38 10

<image008.png>

Fra: Sune Bundesen <sb32@toender.dk>

Sendt: 13. august 2020 15:02

Til: Lars Høi <lh@garant.nu>

Cc: Arne Borum Linnet (al@fmbyggningsdrift.dk) <al@fmbyggningsdrift.dk>; Henrik Villefrance (hv@friis-moltke.dk) <hv@friis-moltke.dk>; Morten Bramstrup Jakobsen <mobj2@toender.dk>; Kim Kirkegaard Sørensen <kimkir@toender.dk>

Emne: SSK - Gulvmøde

Hej Lars

Tak for et godt møde i dag.

Vi aftalte at du kommer med en pris på at gå fra den smudsmåtte der er ved indskoling, mellemtrin og udskoling til linoleum. Ved hovedindgangen udskiftes smudsmåtten med en coralmåtte.

Du må gerne dele priserne op, så vi kan se vad spartling og linoleum koster, samt hvor stort fradraget er på smudsmåtterne.

Totalrådgiver undersøger og melder tilbage om skinner ved døre er 3 eller 6 mm tykke.

Totalrådgiver undersøger, og kommer med løsning til trin i mellembygning.

Du laver boreprøver for at finde ud af hvor høj fugtigheden er i gulvene. Arne kontakter VVS for at få anvist hvor der kan bores.

Arne laver en aftaleseddel på ekstra arbejder i mellembygning.

Venlig hilsen

Sune Bundesen
Bygningskonsulent
Ejendomme
Teknik & Plan

Tønder Kommune

Wegners Plads 2 - 6270 Tønder
Tlf. +45 74 92 92 86 - Mobil +45 61 36 20 82 - E-mail sb32@toender.dk

<image009.png>

<image010.png>

<image011.png>

<image012.png>

<image013.png>

<image014.jpg>

Garant
FOR GULVE OG GARDINER



5749053#0 - SV: Skærbæk skole - udeareal besparelser

Fra: Kim Kirkegaard Sørensen [/O=TONDERKOM/OU=EXCHANGE ADMINISTRATIVE GROUP (FYDIBOHF23SPDLT)/CN=RECIPIENTS/CN=DL0VKS]
Til: 'Karen Marie Fisker Langkjer' [kml@lytt.dk]
Cc: Morten Bramstrup Jakobsen [mobj2@toender.dk]; Sune Bundesen [sb32@toender.dk]; 'Henrik Villefrance (hv@friis-moltke.dk)' [hv@friis-moltke.dk]; 'Arne Borum Linnet (al@fmbyggningsdrift.dk)' [al@fmbyggningsdrift.dk]; 'Niels Kjølhede' [nk@lytt.dk]; 'Mogens Husted Kristensen' [mhk@friis-moltke.dk]
Sendt dato: 24-08-2020 13:33
Modtaget Dato: 24-08-2020 13:33
Vedrørende: SV: Skærbæk skole - udeareal besparelser
Vedhæftninger: SToePrt01420082413470.pdf
image001_663.png
image002_47.jpg
image003_748.png
image004_762.png
image005_765.png
image006_212.png
image007_98.png
image008_137.jpg
image009_71.png
image010_62.png
image011_59.png
image012_57.png

Hej Karen Marie

Hermed som aftalt.
Beklager den først kommer nu.

Skitse er vedhæftet.
Nedenstående er bespareliseslisten der er bestemt politisk.
Følgende punkter fjernes eller ændres i projektet.

Ændring af fliser ved i bygningslommer mm til anden flise
Grusstier mellem udeområder udgår Rodvenligt bærelag/ erstattes af byg- gepladsvej
Betonkant ved legearealer Trætterrasser ændres til betonfliser
Boardwalk til hovedindgang
Kampesten reduceres Opstregning af multibane udgår
Halvdelen af restende beplantning ud- går, og der etableres græsareal Rest af trådhegn udgår

Venlig hilsen

Kim Kirkegaard Sørensen
Bygningskonsulent
Ejendomme
Teknik & Plan

Tønder Kommune

Wegners Plads 2 - 6270 Tønder
Tlf. +45 74 92 92 26 - Mobil +45 51 14 69 81 - E-mail kimkir@toender.dk



62885

Fra: Karen Marie Fisker Langkjer [mailto:kml@lytt.dk]

Sendt: 21. august 2020 13:30

Til: Kim Kirkegaard Sørensen

Cc: Morten Bramstrup Jakobsen; Sune Bundesen; Henrik Villefrance (hv@friis-moltke.dk); Arne Borum Linnet (al@fmbygningsdrift.dk); Niels Kjølhede; Mogens Husted Kristensen

Emne: SV: Skærbæk skole - udeareal besparelser

Hej Kim,

Jeg har ikke hørt mere fra dig ang. nedenstående.

Jeg kan forstå på byggeledelsen, at Mads Vejrup snart går i gang, så fremsend gerne skitse og beskrivelse af besparelser på udearealet, så vi kan drøfte det i fællesskab.

God weekend,

Mød venlig hilsen / Best Regards

Karen Marie Fisker Langkjer

Arkitekt maa mdl
+45 2265 8902

www.lytt.dk / Aarhus / København

LYTT Urban & Landscape
Architecture

> [Schyyy ... Arkitektfaglig fusion lytter til fremtiden](#)

Fra: Kim Kirkegaard Sørensen [mailto:kimkir@toender.dk]

Sendt: 10. august 2020 11:57

Til: Karen Marie Fisker Langkjer

Cc: Morten Bramstrup Jakobsen; Sune Bundesen; Henrik Villefrance (hv@friis-moltke.dk); Arne Borum Linnet (al@fmbygningsdrift.dk)

Emne: SV: Skærbæk skole - udeareal besparelser

Hej Karen Marie

Hermed som aftalt pr. telefon og i forlængelse af situationen du beskriver i din mail.

Er det vores vurdering af mødet i morgen aflyses.

Hertil er der aftalt at Tønder Kommune fremsende en skitse og beskrivelse over besparelserunden på udearealet.

Hvor vi efterfølgende kan drøfte og koordinere de enkelte elementer, når Mads Vejrup påbegynder arbejderne på udearealet.

Venlig hilsen

Kim Kirkegaard Sørensen

Bygningskonsulent
Ejendomme
Teknik & Plan

Tønder Kommune

Wegners Plads 2 - 6270 Tønder

Tlf. +45 74 92 92 26 - Mobil +45 51 14 69 81 - E-mail kimkir@toender.dk



Fra: Karen Marie Fisker Langkjer [mailto:kml@lytt.dk]

Sendt: 10. august 2020 09:34

Til: Kim Kirkegaard Sørensen

Cc: Morten Bramstrup Jakobsen; Sune Bundesen; Henrik Villefrance (hv@friis-moltke.dk); Arne Borum Linnet (al@fmbygningsdrift.dk)

Emne: SV: Skærbæk skole - besparelser

Hej Kim,

Ang. møde i morgen.

Vi har jo pt et coronaudbrud her i byen, og jeg er derfor blevet bedt om at gøre jer opmærksomme på, at vi skal overholde de generelle retningslinjer vedr. smittespredning på vores i møde i morgen. Vi er her til morgen alle blevet sendt hjem og har fået besked på, at møder skal holdes på et absolut minimum.

Jeg går ud fra, at I fortsat gerne vil afholde mødet – så jeg kommer som aftalt. Hvis ikke – så giv besked.

Mød venlig hilsen / Best Regards

Karen Marie Fisker Langkjer

Arkitekt maa mdl

+45 2265 8902

www.lytt.dk / Aarhus / København

LYTT Urban & Landscape
Architecture

> [Schyyy ... Arkitektfaglig fusion lytter til fremtiden](#)

Fra: Kim Kirkegaard Sørensen [mailto:kimkir@toender.dk]

Sendt: 6. august 2020 11:50

Til: Karen Marie Fisker Langkjer

Cc: Morten Bramstrup Jakobsen; Sune Bundesen; Henrik Villefrance (hv@friis-moltke.dk); Arne Borum Linnet (al@fmbyggningsdrift.dk)

Emne: SV: Skærbæk skole - besparelses

Kan du være på byggepladsen kl. 09 ?

Venlig hilsen

Kim Kirkegaard Sørensen

Bygningskonsulent

Ejendomme

Teknik & Plan

Tønder Kommune

Wegners Plads 2 - 6270 Tønder

Tlf. +45 74 92 92 26 - Mobil +45 51 14 69 81 - E-mail kimkir@toender.dk



Fra: Karen Marie Fisker Langkjer [mailto:kml@lytt.dk]

Sendt: 6. august 2020 11:18

Til: Kim Kirkegaard Sørensen

Cc: Morten Bramstrup Jakobsen; Sune Bundesen; Henrik Villefrance (hv@friis-moltke.dk); Arne Borum Linnet (al@fmbyggningsdrift.dk)

Emne: SV: Skærbæk skole - besparelses

Hej Kim,

Ja – det kan jeg. Hvilket tidspunkt passer jer?

Mød venlig hilsen / Best Regards

Karen Marie Fisker Langkjer

Arkitekt maa mdl

+45 2265 8902

www.lytt.dk / Aarhus / København

LYTT Urban & Landscape
Architecture

> [Schyyy ... Arkitektfaglig fusion lytter til fremtiden](#)

Fra: Kim Kirkegaard Sørensen [mailto:kimkir@toender.dk]

Sendt: 6. august 2020 11:12

Til: Karen Marie Fisker Langkjer

Cc: Morten Bramstrup Jakobsen; Sune Bundesen; Henrik Villefrance (hv@friis-moltke.dk); Arne Borum Linnet (al@fmbyggningsdrift.dk)

Emne: SV: Skærbæk skole - besparelses

Hej Karen Marie

Har du stadig mulighed for at deltage i et møde tirsdag i uge 33.

Tænker mødet har en varighed på en lille time, hvor vi kan gennemgå udearealet og besparelsesrunden.

Venlig hilsen

Kim Kirkegaard Sørensen

Bygningskonsulent

Ejendomme

Teknik & Plan

Tønder Kommune



Fra: Karen Marie Fisker Langkjer [mailto:kml@lytt.dk]
Sendt: 3. august 2020 13:22
Til: Henrik Villefrance; Kim Kirkegaard Sørensen; Morten Bramstrup Jakobsen
Cc: Arne Borum Linnét; Mogens Husted Kristensen
Emne: SV: Skærbæk skole - besparelses

Hej Kim,

Det er desværre ikke muligt for mig at deltage i møde nu på onsdag.

Hvad med mandag eller tirsdag i uge 33 i stedet?

Mød venlig hilsen / Best Regards

Karen Marie Fisker Langkjer
Arkitekt maa mdt
+45 2265 8902

www.lytt.dk / Aarhus / København

LYTT Urban & Landscape
Architecture

> [Schyyy ... Arkitektfaglig fusion lytter til fremtiden](#)

Fra: Henrik Villefrance [mailto:hv@friis-moltke.dk]
Sendt: 3. august 2020 11:59
Til: Kim Kirkegaard Sørensen; Morten Bramstrup Jakobsen
Cc: Arne Borum Linnét; Mogens Husted Kristensen; Karen Marie Fisker Langkjer
Emne: SV: Skærbæk skole - besparelses

Hej Kim

Alt det indvendige har vi jo løbende om projekteret (Det har i også fået faktura på) Der er overhoved ikke rettet noget på alt det udvendige mht. Besparelser i landskabsprojekt.

Alle de besparelser i har lavet på det udvendige skal jo indarbejdes i tegningsarbejdet af landskabsarkitekten.

Jeg vil forslå at vi holder et møde med landskabsarkitekten hvor vi gennemgår alle besparelserne, så de kan indarbejdes i projektet.

Med venlig hilsen | Kind regards
FRIIS & MOLTKE A/S

Henrik Villefrance
Projektleder

Fra: Kim Kirkegaard Sørensen <kimkir@toender.dk>
Sendt: 3. august 2020 11:06
Til: Henrik Villefrance <hv@friis-moltke.dk>; Morten Bramstrup Jakobsen <mobj2@toender.dk>
Cc: Karen Marie Fisker Langkjer (kml@mgarkitekter.dk) <kml@mgarkitekter.dk>; Arne Borum Linnét <al@fmbyggningsdrift.dk>; Mogens Husted Kristensen <mhk@friis-moltke.dk>; Morten Høier <moh@taekker.dk>; Sune Bundesen <sb32@toender.dk>
Emne: SV: Skærbæk skole - besparelses

Hej Henrik

Vi har lige drøftet og vendt den på kontoret.
Du er nød til at uddybe hvad det er i møner der skal indarbejdes?
Er det hele besparelseslisten, indvendig og udvendig eller er det enkelte punkter fra listen?

Venlig hilsen

Kim Kirkegaard Sørensen
Bygningskonsulent
Ejendomme
Teknik & Plan

Wegners Plads 2 - 6270 Tønder
Tlf. +45 74 92 92 26 - Mobil +45 51 14 69 81 - E-mail kimkir@toender.dk



Fra: Henrik Villefrance [<mailto:hv@friis-moltke.dk>]

Sendt: 3. august 2020 10:40

Til: Kim Kirkegaard Sørensen; Morten Bramstrup Jakobsen

Cc: Karen Marie Fisker Langkjer (kml@mgarkitekter.dk); Arne Borum Linnet; Mogens Husted Kristensen; Morten Høier

Emne: SV: Skærbæk skole - besparelses

Hej Kim

Alle de besparelser i har lavet skal indarbejdes i projektet så projektet tilsvaret det aftalte med Ent.

Med venlig hilsen | Kind regards
FRIIS & MOLTKE A/S

Henrik Villefrance
Projektleder

Fra: Kim Kirkegaard Sørensen <kimkir@toender.dk>

Sendt: 3. august 2020 10:13

Til: Henrik Villefrance <hv@friis-moltke.dk>; Morten Bramstrup Jakobsen <mobj2@toender.dk>

Cc: Karen Marie Fisker Langkjer (kml@mgarkitekter.dk) <kml@mgarkitekter.dk>; Arne Borum Linnet <al@fmbyggningsdrift.dk>; Mogens Husted Kristensen <mhk@friis-moltke.dk>; Morten Høier <moh@taekker.dk>

Emne: SV: Skærbæk skole - besparelses

Hej Henrik

Kan jeg ikke få dig til at beskrive, hvad det er du mener der skal om projekteres?

Venlig hilsen

Kim Kirkegaard Sørensen
Bygningskonsulent
Ejendomme
Teknik & Plan

Tønder Kommune

Wegners Plads 2 - 6270 Tønder
Tlf. +45 74 92 92 26 - Mobil +45 51 14 69 81 - E-mail kimkir@toender.dk



Fra: Henrik Villefrance [<mailto:hv@friis-moltke.dk>]

Sendt: 3. august 2020 10:02

Til: Kim Kirkegaard Sørensen; Morten Bramstrup Jakobsen

Cc: Karen Marie Fisker Langkjer (kml@mgarkitekter.dk); Arne Borum Linnet; Mogens Husted Kristensen; Morten Høier

Emne: SV: Skærbæk skole - besparelses

Hej Kim

Hvis landskabsarkitekten ikke får mulighed/honorar for at om projektere hele landskabsprojektet efter besparelses, så overtager Tønderkommune projekterings ansvaret for projekteringen og opfølgning.

Skal jeg igangsætte om projektering af landskabsprojektet på medgået tid ?

Med venlig hilsen | Kind regards
FRIIS & MOLTKE A/S

Henrik Villefrance
Projektleder

Fra: Kim Kirkegaard Sørensen <kimkir@toender.dk>

Sendt: 29. juli 2020 11:03

Til: Henrik Villefrance <hv@friis-moltke.dk>

Cc: Arne Borum Linnet <al@fmbyggningsdrift.dk>; Karen Marie Fisker Langkjer (kml@mgarkitekter.dk) <kml@mgarkitekter.dk>; Mogens Husted Kristensen <mhk@friis-moltke.dk>; Morten Bramstrup Jakobsen <mobj2@toender.dk>; Sune Bundesen <sb32@toender.dk>; Palle Kudsk <PKU@toender.dk>

Emne: SV: Skærbæk skole - besparelses

Hej Henrik

Tønder Kommune ønsker ikke at overtage rådgivningsarbejdet i forbindelse med besparelsesrunden, derfor har Friis og Moltke også være inviteret til de afholdte besparelsemøder på byggepladsen.

Vedr. Landskabsprojektet se Tønder kommune ikke at besparelserne ændre projektet i en sådan grad, at dette kræver en opretning eller omprojektering.

Hertil forventer Tønder Kommune at Friis og Moltke informere, såfremt besparelserne kræve opretning eller ikke kan godkendes.

Venlig hilsen

Kim Kirkegaard Sørensen

Bygningskonsulent
Ejendomme
Teknik & Plan

Tønder Kommune

Wegners Plads 2 - 6270 Tønder

Tlf. +45 74 92 92 26 - Mobil +45 51 14 69 81 - E-mail kimkir@toender.dk



Fra: Henrik Villefrance [<mailto:hv@friis-moltke.dk>]

Sendt: 9. juli 2020 08:57

Til: Kim Kirkegaard Sørensen; Morten Bramstrup Jakobsen

Cc: Arne Borum Linnet; Karen Marie Fisker Langkjer (kml@mgarkitekter.dk); Mogens Husted Kristensen

Emne: Skærbæk skole - besparelses

Hej Kim

Som opfølgning på besparelses runden har vi forståelse for at kommunen gerne selv vil forestå dele af rådgiverarbejdet, og såfremt de selv forestår rådgivningsydelser vedr. ændringer, herunder ændringer i projekt, tilsyn m.v. påtager de sig samtidig rådgiveransvaret.

Hvis vi skal lave en opretning af eks. Landskabsprojektet vil vi gerne høre herom, dette vil være ekstra og honoreret på medgået tid.

Med venlig hilsen | Kind regards
FRIIS & MOLTKE A/S

Henrik Villefrance
Projektleder

Direkte/mobil: (+45) 41 94 70 57
hv@friis-moltke.dk



Aaboulevarden 1, 8000 Aarhus C
Tel: (+45) 72 10 00 52

www.friis-moltke.dk

[Facebook](#) · [LinkedIn](#)

Ændring af fliser ved i bygningslommer mm til anden flise
Grusstier mellem udeområder udgår
Rodvenligt bærelag/ erstattes af byg- gepladsvej
Betonkant ved legearealer
Træterrasser ændres til betonfliser
Boardwalk til hovedindgang
Kampesten reduceres
Opstregning af multibane udgår

Halvdelen af restende beplantning udgår, og der etableres græsareal
Rest af trådhegn udgår













RIG PÅ TUR

NATUR ARKITEKTUR KULTUR VANDRETUR
FORTIDSTUR MUSIKKULTUR STRANDTUR
MARSKTUR CAFÉTUR SHOPPETUR DINTUR

LYTT Urban & Landscape
Architecture

LYTT Urban & Landscape
Architecture

LYTT Urban & Landscape
Architecture

 FRIIS & MOLTKE
ARCHITECTS

5749136#0 - SSK - Pris vedr. lysninger

Fra: Kim Kirkegaard Sørensen [/O=TONDERKOM/OU=EXCHANGE ADMINISTRATIVE GROUP (FYDIBOHF23SPDLT)/CN=RECIPIENTS/CN=DL0VKS]
Til: 'Palle Bruun (palle@gertthysen.dk)' [palle@gertthysen.dk]
'hs@kraftman.dk' [hs@kraftman.dk]; 'Arne Borum Linnet (al@fmbyggningsdrift.dk)' [al@fmbyggningsdrift.dk]; 'Henrik Villefrance (hv@friis-moltke.dk)' [hv@friis-moltke.dk]; 'Sune Bundesen [sb32@toender.dk]; 'Morten Bramstrup Jakobsen [mobj2@toender.dk]; 'Palle Kudsk [PKU@toender.dk]
Cc:
Sendt dato: 24-08-2020 13:59
Modtaget Dato: 24-08-2020 13:59
Vedrørende: SSK - Pris vedr. lysninger
Vedhæftninger: Detalje Lysning.pdf
image001_667.png
image002_741.png
image003_754.png
image004_768.png
image005_771.png
image006_509.jpg

Hej Palle

Her er hvad der skal gives pris på mht. Lysninger

Pris Melamin lysning 1208 m : XXXX ?
Pr. m : XXXX ?

Højtryks laminat lysning 1208 m : XXXX ?
Pr. m : XXXX ?

Malet MDF lysning Ral 9016 1208 m : XXXX ?
Pr. m : XXXX ?

Levering og montering jf. tegning
Såfremt det er muligt er der besigtigelse på byggepladsen i morgen Tirsdag d. 25.08.2020 kl. 12.30, på byggepladsen

Venlig hilsen

Kim Kirkegaard Sørensen

Bygningskonsulent
Ejendomme
Teknik & Plan

Tønder Kommune

Wegners Plads 2 - 6270 Tønder
Tlf. +45 74 92 92 26 - Mobil +45 51 14 69 81 - E-mail kimkir@toender.dk



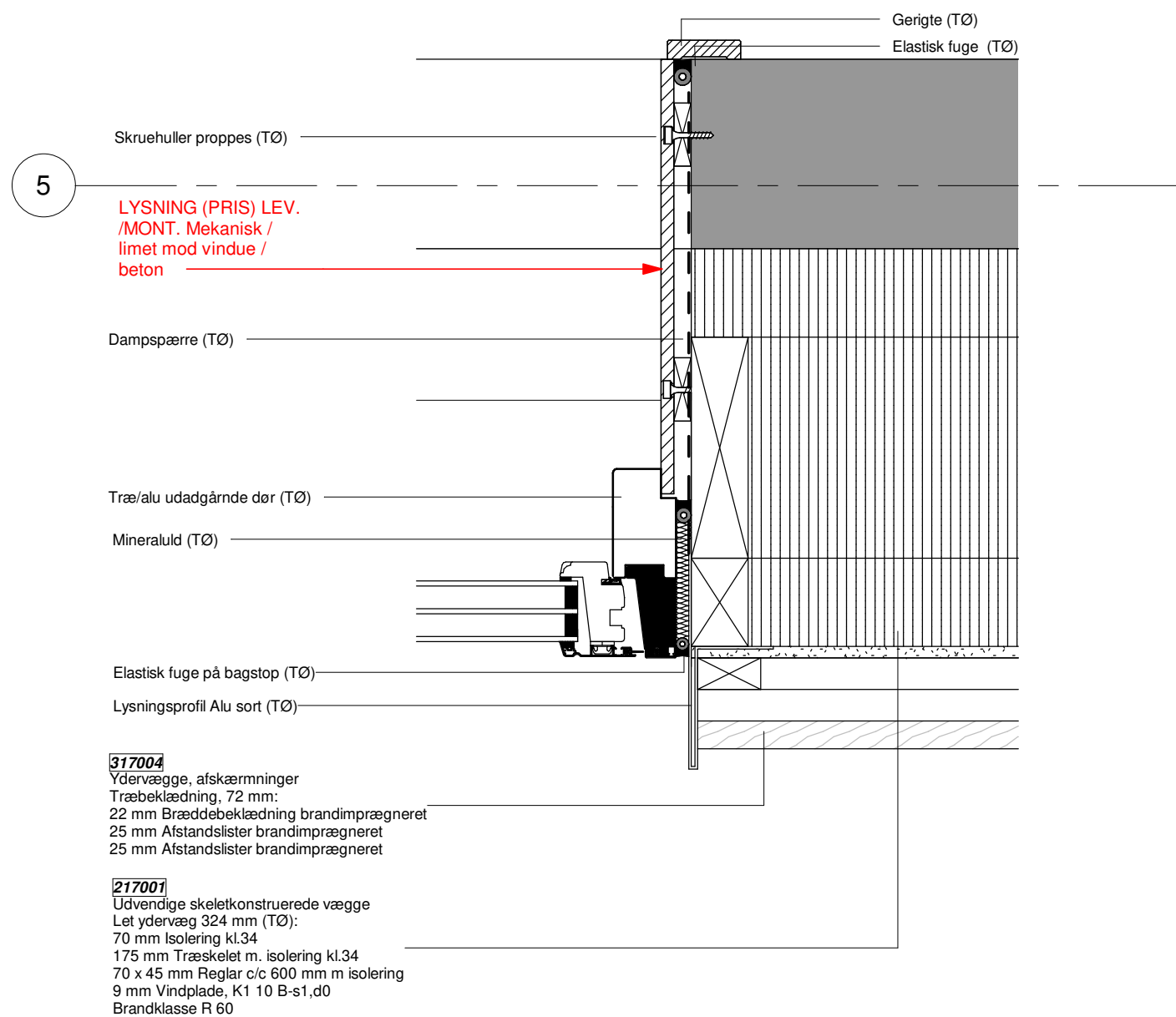

Rev.:F Revision iht. skyer

Rev. Dato: 04.03.2020



Hack Kampmanns Plads 1-3, 1. mf. DK 8000 Aarhus C
www.taekker.dk

TLF 86 19 18 44



Mindegade 13, DK 8000 Aarhus C
www.mgarkitekter.dk

TLF 86 20 32 00



Åboulevarden 1. DK 8000 Aarhus C
www.friis-moltke.dk

TLF 72 10 00 52

SAG NR: 17-041

Skærbæk skole

UDARB. AF: FM
KONTROL: FM
GODK. AF: FM

Detalje - Vandret vinduesfals ved døre og vinduer på træfacade

Udførsel

DATO: 2019.05.02 MÅL: 1 : 5

A.X.530.EX F













RIG PÅ TUR

NATUR ARKITEKTUR KULTUR VANDRETUR
FORTIDSTUR MUSIKKULTUR STRANDTUR
MARSKTUR CAFÉTUR SHOPPETUR DINTUR

5752898#0 - SV: Skærbæk skole: vinduer 1. sal udgår

Fra: Henning Skriver [hs@kraftman.dk]
Til: Ingri B. Løvsbogen [ibl@friis-moltke.dk]
Cc: Esben Jessen [beregner@kraftman.dk]; Kim Kirkegaard Sørensen [kimkir@toender.dk]; Morten Bramstrup Jakobsen [mobj2@toender.dk]; Arne Borum Linnet [al@fmbyggningsdrift.dk]
Sendt dato: 24-08-2020 14:29
Modtaget Dato: 24-08-2020 14:29
Vedrørende: SV: Skærbæk skole: vinduer 1. sal udgår
Vedhæftninger: image002_68.jpg
image003_39.jpg

Hej Alle

Se herunder

Se herunder

Med venlig hilsen

Henning Skriver
BYGNINGSKONSTRUKTØR BTH

KRAFTMAN A/S
T: 74622060
F: 7462 2080



Solidt byggeri ...

www.kraftman.dk

Fra: Ingri B. Løvsbogen <ibl@friis-moltke.dk>
Sendt: 24. august 2020 14:06
Til: Johan Juul Larsen <johan@trehoeje.dk>
Cc: Esben Jessen <beregner@kraftman.dk>; Henning Skriver <hs@kraftman.dk>
Emne: Skærbæk skole: vinduer 1. sal udgår

Hej Johan,

Bygherre har meddelt at lade de 3 vinduer, IV.111, IV.112 og IV.114 udgå, og så tage besparelsen.

IV.111 = BD nr. 322022 brandglas – jvf. Tilbudsliste fradrag kr. 10.374,-

IV.112 = BD nr. 322041 – jvf. Tilbudsliste fradrag kr. 7.266,-

Som jeg kan se, er IV.114 = BD nr. 322035 – jvf. Tilbudsliste fradrag kr. 5.073,-

Samlet fradrag – 22.713

Tillæg skillevægge jf. tilbudsliste – 13.65 m² a 581 = 7.930

Fodliste gratis ☺

Samlet ballance i bygherre favør: -14.783 + moms

Med venlig hilsen | Kind regards
FRIIS & MOLTKE A/S

Ingri Bollingmo Løvsbogen
Tlf.: 41947079
E-mail: ibl@friis-moltke.dk

 FRIIS & MOLTKE
ARCHITECTS

 Tænk på miljøet før du udskriver denne E-mail
Husk at 3 stk. papir sparet = 1 liter vand sparet!

60862



Solidt byggeri ...



Fra: Arne Borum Linnét [al@fmbyggningsdrift.dk]
t.christensen@bravida.dk [t.christensen@bravida.dk]; Kjems Flemming (Bravida)
[flemming.kjems@bravida.dk]; sj@jurgensen-ws.dk [sj@jurgensen-ws.dk]; tk@jurgensen-ws.dk [tk@jurgensen-ws.dk]; Tommy Schneider [ts@kraftman.dk]; Henning Skriver [hs@kraftman.dk]; Daniel Rohde Detlefsen [dde@bomichelsen.dk]; daniel.madsen@gk.dk [daniel.madsen@gk.dk]; Egon Hofsted og Søn [mhofsted@hotmail.com]; Morthensen Michael Kenneth (Bravida) [Michael.k.Morthensen@bravida.dk]; hso@st-skoleinventar.dk [hso@st-skoleinventar.dk]

Til:

Cc: Sune Bundesen [sb32@toender.dk]; Kim Kirkegaard Sørensen [kimkir@toender.dk]; Morten Bramstrup Jakobsen [mobj2@toender.dk]; hv@friis-moltke.dk [hv@friis-moltke.dk]; Morten Højer (moh@taekker.dk) [moh@taekker.dk]

Sendt dato: 24-08-2020 15:35

Modtaget Dato: 24-08-2020 15:35

Vedrørende: SSK - Tidsplan rev. 4

Vedhæftninger: image001_853.png

Hej alle

Jeg har uploadet en tilrettet tidsplan på Dalux d.d. (EL – VEN – CTS opstart på slutmontering rykkes frem)

Vi tager den i morgen til koordineringsmødet på pladsen.

Pt. hænger vi lidt efter på maler del og lofter indvendige, tildeles pga. der har været forhøjet fugtighed på væggene. Udfordringen med det er løst. Så alle skulle gerne have fri bane fremad nu.

Med venlig hilsen

Arne Borum Linnét
Bygge- og projektleder

Mobilnr.: +45 2677 8923
Mail: al@fmbyggningsdrift.dk
Web: www.fmbyggningsdrift.dk



Hovedkontor:	Afdeling Sverige:
FM Bygningsdrift ApS	FM Management AB
Bryggergade 6A, 1.	Bergaliden 11
7400 Herning	252 23 Helsingborg

FM Bygningsdrift
Logistik & Rådgivning

5751261#0 - VS: Skærbæk skole: vinduer 1. sal udgår

Fra: Henrik Villefrance [hv@friis-moltke.dk]
Til: Kim Kirkegaard Sørensen [kimkir@toender.dk]; Morten Bramstrup Jakobsen [mobj2@toender.dk]; Sune Bundesen [sb32@toender.dk]
Sendt dato: 25-08-2020 10:29
Modtaget Dato: 25-08-2020 10:29
Vedrørende: VS: Skærbæk skole: vinduer 1. sal udgår
Vedhæftninger: image001_302.jpg

Fra: Ingri B. Løvskogen <ibl@friis-moltke.dk>
Sendt: 24. august 2020 14:06
Til: Arne Borum Linnét <al@fmbyggningsdrift.dk>
Cc: Henrik Villefrance <hv@friis-moltke.dk>
Emne: VS: Skærbæk skole: vinduer 1. sal udgår

Til orientering.

Med venlig hilsen | Kind regards
FRIIS & MOLTKE A/S

Ingri Bollingmo Løvskogen
Tlf.: 41947079
E-mail: ibl@friis-moltke.dk



 **Tænk på miljøet før du udskriver denne E-mail**
Husk at 3 stk. papir sparet = 1 liter vand sparet!

Fra: Ingri B. Løvskogen
Sendt: 24. august 2020 14:06
Til: Johan Juul Larsen <johan@trehoeje.dk>
Cc: Esben Jessen <beregner@kraftman.dk>; Henning Skriver <hs@kraftman.dk>
Emne: Skærbæk skole: vinduer 1. sal udgår

Hej Johan,

Bygherre har meddelt at lade de 3 vinduer, IV.111, IV.112 og IV.114 udgå, og så tage besparelsen.

IV.111 = BD nr. 322022 brandglas

IV.112 = BD nr. 322041

Som jeg kan se, er IV.114 = BD nr. 322035

Med venlig hilsen | Kind regards
FRIIS & MOLTKE A/S

Ingri Bollingmo Løvskogen
Tlf.: 41947079
E-mail: ibl@friis-moltke.dk



 **Tænk på miljøet før du udskriver denne E-mail**
Husk at 3 stk. papir sparet = 1 liter vand sparet!



5751260#0 - Sv: Skærbæk - Pris på lysninger

Fra: Henrik Villefrance [hv@friis-moltke.dk]
Til: Henning Skriver [hs@kraftman.dk]; Kim Kirkegaard Sørensen [kimkir@toender.dk]; Morten Bramstrup Jakobsen [mobj2@toender.dk]; Arne Borum Linnet [al@fmbyggningsdrift.dk]; Esben Jessen [beregner@kraftman.dk]
Sendt dato: 25-08-2020 10:40
Modtaget Dato: 25-08-2020 10:40
Vedrørende: Sv: Skærbæk - Pris på lysninger
Vedhæftninger: image002_55.jpg
image003_974.png

Hej Henning

Ok til samlinger hvis det bliver gjort ordentligt og ikke gaber. Jeg forventer pladerne er 2,5 m

De skal udføres med gerigter, så et lille fremspring er ok. (Som man plejer at udføre lysninger med gerigter)

Husk at men ikke skal se spånplade ude ved gerigte.

Vh Henrik

Fra: Henning Skriver <hs@kraftman.dk>
Sendt: 24. august 2020 12:14
Til: Henrik Villefrance <hv@friis-moltke.dk>; Esben Jessen <beregner@kraftman.dk>; Morten Bramstrup Jakobsen <mobj2@toender.dk>; Kim Kirkegaard Sørensen <kimkir@toender.dk>; Arne Linnet <al@fmbyggningsdrift.dk>
Emne: SV: Skærbæk - Pris på lysninger

Hej Henrik

En ting mere

Vil bygherre accepterer at de samles både i top og sider (hvor nødvendigt) – det bliver klar billigere da plader kun fås i den og den længde afhængig af produkt
Ellers tænker jeg at du skal lægge 20-25 % spild i dine meter

Med venlig hilsen

Henning Skriver
BYGNINGSKONSTRUKTØR BTH

KRAFTMAN A/S
T: 74622060
F: 7462 2080



Solidt byggeri ...

www.kraftman.dk

Fra: Henrik Villefrance <hv@friis-moltke.dk>
Sendt: 21. august 2020 10:01
Til: Esben Jessen <beregner@kraftman.dk>; Henning Skriver <hs@kraftman.dk>; Morten Bramstrup Jakobsen <mobj2@toender.dk>; Kim Kirkegaard Sørensen <kimkir@toender.dk>; Arne Linnet <al@fmbyggningsdrift.dk>
Emne: Skærbæk - Pris på lysninger

Hej Henning og Espen

Her er hvad der skal gives pris på mht. Lysninger

Pris Melamin lysning 1208 m : XXXX ?
Pr. m : XXXX ?

Højtryks laminat lysning 1208 m : XXXX ?
Pr. m : XXXX ?

Malet MDF lysning Ral 9016 1208 m : XXXX ?
Pr. m : XXXX ?

Levering og montering jf. tegning
Besigtigelse på byggepladsen.

Ring hvis der er spørgsmål

Med venlig hilsen | Kind regards
FRIIS & MOLTKE A/S

Henrik Villefrance
Projektleder

Direkte/mobil: (+45) 41 94 70 57
hv@friis-moltke.dk



Aaboulevarden 1, 8000 Aarhus C
Tel: (+45) 72 10 00 52

www.friis-moltke.dk

[Facebook](#) · [LinkedIn](#)



Solidt byggeri ...

 FRIIS & MOLTKE
ARCHITECTS

5750446#0 - VS: Skærbæk skole - Pris på lysninger

Fra: Kim Kirkegaard Sørensen [/O=TONDERKOM/OU=EXCHANGE ADMINISTRATIVE GROUP (FYDIBOHF23SPDLT)/CN=RECIPIENTS/CN=DL0VKS]
Til: 'Palle Bruun (palle@gertthysen.dk)' [palle@gertthysen.dk]
Cc: 'hs@kraftman.dk' [hs@kraftman.dk]; 'Henrik Villefrance (hv@friis-moltke.dk)' [hv@friis-moltke.dk]; 'Arne Borum Linnét (al@fmbyggningsdrift.dk)' [al@fmbyggningsdrift.dk]; 'Morten Bramstrup Jakobsen [mobj2@toender.dk]; Sune Bundesen [sb32@toender.dk]
Sendt dato: 25-08-2020 12:58
Modtaget Dato: 25-08-2020 12:58
Vedrørende: VS: Skærbæk skole - Pris på lysninger
Vedhæftninger: image001_776.png
image002_51.jpg
image002_864.png
image003_877.png
image003_878.png
image004_892.png
image005_892.png
image006_594.jpg

Hej Palle

Se nedenstående spørgsmål og svar vedr. lysninger.

Venlig hilsen

Kim Kirkegaard Sørensen
Bygningskonsulent
Ejendomme
Teknik & Plan

Tønder Kommune
Wegners Plads 2 - 6270 Tønder
Tlf. +45 74 92 92 26 - Mobil +45 51 14 69 81 - E-mail kimkir@toender.dk



Fra: Henning Skrivers [mailto:hs@kraftman.dk]
Sendt: 25. august 2020 11:57
Til: Henrik Villefrance
Cc: Kim Kirkegaard Sørensen; Morten Bramstrup Jakobsen; Arne Borum Linnét; Esben Jessen
Emne: Re: Skærbæk - Pris på lysninger

Hej Henrik

Det er jo netop derfor vi spørger om fremspring Er nødvendigt - hvis man vælger henholdvis laminat eller melamin slipper man jo for at sætte kanter på ender

Og det er jo en betydelig besparelse
Tænker jeg umiddelbart

Samme ved MDF så skal du jo ikke kant male

Med venlig hilsen

HENNING SKRIVER

KRAFTMAN A/S
T: 7462 2060

Se meget mere på www.kraftman.dk

60883

Den 25. aug. 2020 kl. 10.40 skrev Henrik Villefrance <hv@friis-moltke.dk>:

□

Hej Henning

Ok til samlinger hvis det bliver gjort ordentligt og ikke gaber. Jeg forventer pladerne er 2,5 m

De skal udføres med gerigter, så et lille fremspring er ok. (Som man plejer at udføre lysninger med gerigter)

Husk at men ikke skal se spånplade ude ved gerigte.

Vh Henrik

Fra: Henning Skriver <hs@kraftman.dk>

Sendt: 24. august 2020 12:14

Til: Henrik Villefrance <hv@friis-moltke.dk>; Esben Jessen <beregner@kraftman.dk>; Morten Bramstrup Jakobsen <mobj2@toender.dk>; Kim Kirkegaard Sørensen <kimkir@toender.dk>; Arne Linnet <al@fmbyggningsdrift.dk>

Emne: SV: Skærbæk - Pris på lysninger

Hej Henrik

En ting mere

Vil bygherre accepterer at de samles både i top og sider (hvor nødvendigt) – det bliver klar billigere da plader kun fås i den og den længde afhængig af produkt
Ellers tænker jeg at du skal lægge 20-25 % spild i dine meter

Med venlig hilsen

Henning Skriver
BYGNINGSKONSTRUKTØR BTH

KRAFTMAN A/S

T: 74622060

F: 7462 2080

<image002.jpg>

www.kraftman.dk

Fra: Henrik Villefrance <hv@friis-moltke.dk>

Sendt: 21. august 2020 10:01

Til: Esben Jessen <beregner@kraftman.dk>; Henning Skriver <hs@kraftman.dk>; Morten Bramstrup Jakobsen <mobj2@toender.dk>; Kim Kirkegaard Sørensen <kimkir@toender.dk>; Arne Linnet <al@fmbyggningsdrift.dk>

Emne: Skærbæk - Pris på lysninger

Hej Henning og Espen

Her er hvad der skal gives pris på mht. Lysninger

Pris Melamin lysning 1208 m : XXXX ?

Pr. m : XXXX ?

Højtryks laminat lysning 1208 m : XXXX ?

Pr. m : XXXX ?

Malet MDF lysning Ral 9016 1208 m : XXXX ?

Pr. m : XXXX ?

Levering og montering jf. tegning

Besigtigelse på byggepladsen.

Ring hvis der er spørgsmål

Med venlig hilsen | Kind regards
FRIIS & MOLTKE A/S

Henrik Villefrance
Projektleder

Direkte/mobil: (+45) 41 94 70 57
hv@friis-moltke.dk

60894

<image003.png>

Aaboulevarden 1, 8000 Aarhus C
Tel: (+45) 72 10 00 52

www.friis-moltke.dk

[Facebook](#) · [LinkedIn](#)





Solidt byggeri ...



 FRIIS & MOLTKE
ARCHITECTS









RIG PÅ TUR

NATUR ARKITEKTUR KULTUR VANDRETUR
FORTIDSTUR MUSIKKULTUR STRANDTUR
MARSKTUR CAFÉTUR SHOPPETUR DINTUR

5750783#0 - SSK - Kuldebrossikring over limtræsbjælke

Fra: Morten Bramstrup Jakobsen [/O=TONDERKOM/OU=EXCHANGE ADMINISTRATIVE GROUP (FYDIBOHF23SPDLT)/CN=RECIPIENTS/CN=MORTEN BRAMSTRUP JAKOBSEN536]
Til: 'hv@friis-moltke.dk' [hv@friis-moltke.dk]
Cc: 'Arne Borum Linnet' [al@fmbyggningsdrift.dk];Sune Bundesen [sb32@toender.dk];Kim Kirkegaard Sørensen [kimkir@toender.dk]
Sendt dato: 25-08-2020 14:15
Modtaget Dato: 25-08-2020 14:15
Vedrørende: SSK - Kuldebrossikring over limtræsbjælke
Vedhæftninger: image001_811.png
image002_900.png
image003_914.png
image004_928.png
image005_928.png
image006_621.jpg

Hej Henrik.

Tak for mødet i går.

Kim og jeg glemte at vende følgende med dig i går ved vores gennemgang. Vi har førhen snakket omkring evt. fugtproblemer og kuldebro ved limtræsbjælken i udhænget på mellembygningen. Da vi havde den op at vende sidst havde vi jo en mistanke om, at Kraftman ikke havde udført det korrekt, men det blev efterfølgende konkluderet, at det var udført jf. tegningerne. Jeg husker i ville tage den med tilbage i rådgiverteamet og vende den?

Er der kommet en konklusion på overstående? Har vi en kuldebro og evt. fugtproblemer? Vi frygter bjælken hurtig vil danne sorte skjolde på indvendig side.

Venlig hilsen

Morten Bramstrup Jakobsen

Bygningskonsulent

Ejendomme

Teknik & Plan

Tønder Kommune

Wegners Plads 2 - 6270 Tønder

Tlf. +45 74 92 93 14 - Mobil +45 29 17 86 64 - E-mail mobj2@toender.dk















RIG PÅ TUR

NATUR ARKITEKTUR KULTUR VANDRETUR
FORTIDSTUR MUSIKKULTUR STRANDTUR
MARSKTUR CAFÉTUR SHOPPETUR DINTUR

5756676#0 - SV Skærbæk - Pris på lysninger

Fra: Henrik Villefrance [hv@friis-moltke.dk]
Til: Henning Skriver [hs@kraftman.dk]
Cc: Kim Kirkegaard Sørensen [kimkir@toender.dk]; Morten Bramstrup Jakobsen [mobj2@toender.dk]; Arne Borum Linnet [al@fmbyggningsdrift.dk]; Esben Jessen [beregner@kraftman.dk]
Sendt dato: 26-08-2020 07:00
Modtaget Dato: 26-08-2020 07:00
Vedrørende: SV: Skærbæk - Pris på lysninger

Hej Henning

Det er fint uden fremspring hvis det er billigere ..

Med venlig hilsen | Kind regards
FRIIS & MOLTKE A/S

Henrik Villefrance
Projektleder

Fra: Henning Skriver <hs@kraftman.dk>
Sendt: 25. august 2020 11:57
Til: Henrik Villefrance <hv@friis-moltke.dk>
Cc: Kim Kirkegaard Sørensen <kimkir@toender.dk>; Morten Bramstrup Jakobsen <mobj2@toender.dk>; Arne Borum Linnet <al@fmbyggningsdrift.dk>; Esben Jessen <beregner@kraftman.dk>
Emne: Re: Skærbæk - Pris på lysninger

Hej Henrik

Det er jo netop derfor vi spørger om fremspring Er nødvendigt - hvis man vælger henholdvis laminat eller melanmin slipper man jo for at sætte kanter på ender

Og det er jo en betydelig besparelse
Tænker jeg umiddelbart

Samme ved MDF så skal du jo ikke kant male

Med venlig hilsen

HENNING SKRIVER

KRAFTMAN A/S
T: 7462 2060

Se meget mere på www.kraftman.dk

Den 25. aug. 2020 kl. 10.40 skrev Henrik Villefrance <hv@friis-moltke.dk>:

Hej Henning

Ok til samlinger hvis det bliver gjort ordentligt og ikke gaber. Jeg forventer pladerne er 2,5 m

De skal udføres med gerigter, så et lille fremspring er ok. (Som man plejer at udføre lysninger med gerigter)

Husk at men ikke skal se spånplade ude ved gerigte.

Vh Henrik

Fra: Henning Skriver <hs@kraftman.dk>
Sendt: 24. august 2020 12:14
Til: Henrik Villefrance <hv@friis-moltke.dk>; Esben Jessen <beregner@kraftman.dk>; Morten Bramstrup Jakobsen <mobj2@toender.dk>; Kim Kirkegaard Sørensen <kimkir@toender.dk>; Arne Linnet <al@fmbyggningsdrift.dk>
Emne: SV: Skærbæk - Pris på lysninger

Hej Henrik

En ting mere

60601
Vil bygherre accepterer at de samles både i top og sider (hvor nødvendigt) – det bliver klar billigere da plader kun fås i den og den længde afhængig af produkt

Ellers tænker jeg at du skal lægge 20-25 % spild i dine meter

Med venlig hilsen

Henning Skriver
BYGNINGSKONSTRUKTØR BTH

KRAFTMAN A/S

T: 74622060

F: 7462 2080

<image002.jpg>

www.kraftman.dk

Fra: Henrik Villefrance <hv@friis-moltke.dk>

Sendt: 21. august 2020 10:01

Til: Esben Jessen <beregner@kraftman.dk>; Henning Skriver <hs@kraftman.dk>; Morten Bramstrup Jakobsen <mobj2@toender.dk>; Kim Kirkegaard Sørensen <kimkir@toender.dk>; Arne Linnet <al@fmbygningdrift.dk>

Emne: Skærbæk - Pris på lysninger

Hej Henning og Espen

Her er hvad der skal gives pris på mht. Lysninger

Pris Melamin lysning 1208 m : XXXX ?

Pr. m : XXXX ?

Højtryks laminat lysning 1208 m : XXXX ?

Pr. m : XXXX ?

Malet MDF lysning Ral 9016 1208 m : XXXX ?

Pr. m : XXXX ?

Levering og montering jf. tegning

Besigtigelse på byggepladsen.

Ring hvis der er spørgsmål

Med venlig hilsen | Kind regards
FRIIS & MOLTKE A/S

Henrik Villefrance
Projektleder

Direkte/mobil: (+45) 41 94 70 57

hv@friis-moltke.dk

<image003.png>

Aaboulevarden 1, 8000 Aarhus C
Tel: (+45) 72 10 00 52

www.friis-moltke.dk

[Facebook](#) · [LinkedIn](#)

5752933#0 - SV:SSK - Gulvmøde
Fra: Arne Borum Linnet [al@fmbygningsdrift.dk]
Til: Lars Høi [lh@garant.nu]
Cc: Morten Bramstrup Jakobsen [mobj2@toender.dk]; Sune Bundesen [sb32@toender.dk]; Kim Kirkegaard Sørensen [kimkir@toender.dk]; hv@friis-moltke.dk [hv@friis-moltke.dk]
Sendt dato: 26-08-2020 09:55
Modtaget Dato: 26-08-2020 09:55
Vedrørende: SV: SSK - Gulvmøde
Vedhæftninger: image001_1310.png
image002_3.gif
image003_1401.png

Hej Lars

Du kan tag fat på Thomas K. fra Jürgensen vvs hvis du gerne vil have lavet borer prøverne. BH har ikke sagt ok til prisen på de 10 stk. Så tænker blot du skal lave de prøver du har med i jeres tilbud på sagen.

Den fugtmåler jeg går rundt med viser forsat fra 55 til 60 i nord og syd bygningen..

Thomas K. mobil 27152212

Med venlig hilsen

Arne Borum Linnet
Bygge- og projektleder

Mobilnr.: +45 2677 8923
Mail: al@fmbygningsdrift.dk
Web: www.fmbygningsdrift.dk



Hovedkontor: FM Bygningsdrift ApS Bryggergade 6A, 1. 7400 Herning	Afdeling Sverige: FM Management AB Bergaliden 11 252 23 Helsingborg
---	---

Fra: Lars Høi <lh@garant.nu>
Sendt: 24. august 2020 15:50
Til: Arne Borum Linnet <al@fmbygningsdrift.dk>
Emne: SV: SSK - Gulvmøde

Hej Arne

Når VVS'er har mærket op. Han må gerne lave ca. 10 stk. fordelt i hele bygningen.

Med venlig hilsen
Lars Høi

Garant
FOR GULVE OG GARDINER
Høi Tæpper A/S, Rødebro

Tlf. 74 66 21 24
Mobil 20 27 38 10



02583

Fra: Arne Borum Linnet <al@fmbyggningsdrift.dk>

Sendt: 24. august 2020 14:02

Til: Lars Høi <lh@garant.nu>

Emne: SV: SSK - Gulvmøde

Hej Lars

Hvornår vil du borer i gulvet?

Jeg måler imellem 60 og 68 på gulvet d.d. i nord og mellembygning

Med venlig hilsen

Arne Borum Linnet

Bygge- og projektleder

Mobilnr.: +45 2677 8923

Mail: al@fmbyggningsdrift.dk

Web: www.fmbyggningsdrift.dk



Hovedkontor:

FM Byggningsdrift ApS

Bryggergade 6A, 1.

7400 Herning

Afdeling Sverige:

FM Management AB

Bergaliden 11

252 23 Helsingborg

Fra: Lars Høi <lh@garant.nu>

Sendt: 24. august 2020 09:21

Til: Arne Borum Linnet <al@fmbyggningsdrift.dk>

Cc: Morten Bramstrup Jakobsen <mobj2@toender.dk>; Kim Kirkegaard Sørensen <kimkir@toender.dk>; Sune Bundesen <sb32@toender.dk>

Emne: SV: SSK - Gulvmøde

Hej Arne

Jeg har én fugtmåling med. Så hvis den viser, det er tørt, så er der ingen udgifter for bygherre.

Skal der tages yderligere, koster det 2.900,- pr. gang.

Med venlig hilsen

Lars Høi

Garant

FOR GULVE OG GARDINER

Høi Tæpper A/S, Rødekre

Tlf. 74 66 21 24

Mobil 20 27 38 10



Fra: Arne Borum Linnet <al@fmbyggningsdrift.dk>

Sendt: 24. august 2020 08:52

Til: Lars Høi <lh@garant.nu>

Cc: Morten Bramstrup Jakobsen <mobj2@toender.dk>; Kim Kirkegaard Sørensen <kimkir@toender.dk>; Sune Bundesen <sb32@toender.dk>

Emne: Re: SSK - Gulvmøde

Hej Lars

Skinen bliver 5 mm tyk og BH har sagt OK for denne løsning.

Forventer at BH siger OK d.d. til at I kan lave prøverne. Har du et overslag på hvad det vil koste BH for disse prøver?

Der afholdes et møde d.d. med ARK omkring en løsning ved siddetrappen. ARK melder tilbage til dig.

Med venlig hilsen

Arne Borum Linnet
Bygge- og projektleder

Mobilnr.: 2677 8923
Mail: al@fmbyggningsdrift.dk

Sendt fra min iPhone

Den 24. aug. 2020 kl. 08.07 skrev Lars Høi <lh@garant.nu>:

Hej

Jeg mangler svar/afklaring på følgende, da vi jo snart skal i gang:

1. Hvad er status på skinner i døre?
2. Har VVS'er mærket op, hvor vi kan lave boreprøver?
3. Er der kommet en løsning til trin i mellembygningen?

Pkt. 1+2 er altafgørende for at vi kan komme i gang.

Med venlig hilsen
Lars Høi

<image007.gif>
Høi Tæpper A/S, Røddekro

Tlf. 74 66 21 24
Mobil 20 27 38 10

<image008.png>

Fra: Sune Bundesen <sb32@toender.dk>
Sendt: 13. august 2020 15:02
Til: Lars Høi <lh@garant.nu>
Cc: Arne Borum Linnet (al@fmbyggningsdrift.dk) <al@fmbyggningsdrift.dk>; Henrik Villefrance (hv@friis-moltke.dk) <hv@friis-moltke.dk>; Morten Bramstrup Jakobsen <mobj2@toender.dk>; Kim Kirkegaard Sørensen <kimkir@toender.dk>
Emne: SSK - Gulvmøde

Hej Lars

Tak for et godt møde i dag.

Vi aftalte at du kommer med en pris på at gå fra den smudsmåtte der er ved indskoling, mellemtrin og udskoling til linoleum. Ved hovedindgangen udskiftes smudsmåtten med en coralmåtte. Du må gerne dele priserne op, så vi kan se vad spartling og linoleum koster, samt hvor stort fradraget er på smudsmåtterne.

Totalrådgiver undersøger og melder tilbage om skinner ved døre er 3 eller 6 mm tykke.

Totalrådgiver undersøger, og kommer med løsning til trin i mellembygning.

Du laver boreprøver for at finde ud af hvor høj fugtigheden er i gulvene. Arne kontakter VVS for at få anvist hvor der kan bores.

Arne laver en aftaleseddel på ekstra arbejder i mellembygning.

Venlig hilsen

Sune Bundesen
Bygningskonsulent
Ejendomme
Teknik & Plan

Tønder Kommune
Wegners Plads 2 - 6270 Tønder
Tlf. +45 74 92 92 86 - Mobil +45 61 36 20 82 - E-mail sb32@toender.dk

<image009.png>

<image010.png>

<image011.png>

60605

[<image012.png>](#)

[<image013.png>](#)

[<image014.jpg>](#)

FM Bygningsdrift
Logistik & Rådgivning

Garant
FOR GULVE OG GARDINER



5752945#0 - SSK - Behandling af punkter på Dalux d. 25.08.2020

Fra: Kasper Bornstein Larsen [kbl@taekker.dk]
Til: Arne Borum Linnet [al@fmbyggningsdrift.dk]; Søren Jacobsen [sj@jurgensen-ws.dk]; Morten Bramstrup Jakobsen [mobj2@toender.dk]; Thomas Kawaler [tk@jurgensen-ws.dk]
Cc: Morten Høier [moh@taekker.dk]
Sendt dato: 26-08-2020 12:46
Modtaget Dato: 26-08-2020 12:46
Vedrørende: SSK - Behandling af punkter på Dalux d. 25.08.2020
Vedhæftninger: image001_10.gif
image002_4.gif
image003_2.gif

Hej alle.

I går snakkede jeg med Arne om punkterne som blev oprettet samme dag på Dalux, blev afklaret/løst på pladsen i går (25.08.2020). Punkterne er anført nedenfor.

Kan I bekræfte at der blev aftalt løsningerne på punkterne på pladsen?

- 1: Nødstop mangler
- 2: Mangler nødstopper.
- 3: Mangler fortrådning til udsugning hvordan?
- 4: Nødstopper skal sidde ved flugtvej.
- 5: Nødstopper mangler gas.
- 6: Generelt far Bravida ingen projekt i rummet.

De bedste hilsner
Mit freundlichen Grüßen
Best regards

Kasper Bornstein Larsen
Civilingeniør i energi, indeklima, VVS og ventilation
kbl@taekker.dk

Tækker Rådgivende Ingeniører A/S
Toldkammeret
Hack Kampmanns Plads 1, st. tv.
8000 Aarhus C - Danmark

M +45 41711328
T +45 8619 1844

www.taekker.dk









5751849#0 - VS SSK - Behandling af punkter på Dalux d. 25.08.20

Fra: Morten Bramstrup Jakobsen [/O=TONDERKOM/OU=EXCHANGE ADMINISTRATIVE GROUP (FYDIBOHF23SPDLT)/CN=RECIPIENTS/CN=MORTEN BRAMSTRUP JAKOBSEN536]
Til: Sune Bundesen [sb32@toender.dk]; Kim Kirkegaard Sørensen [kimkir@toender.dk]
Cc: 'hv@friis-moltke.dk' [hv@friis-moltke.dk]
Sendt dato: 26-08-2020 12:50
Modtaget Dato: 26-08-2020 12:50
Vedrørende: VS: SSK - Behandling af punkter på Dalux d. 25.08.2020
Vedhæftninger: image001_8.gif
image002_2.gif
image003_1.gif
image004_1067.png
image005_1068.png
image006_291.png
image007_134.png
image008_110.png
image009_89.jpg

Hej Alle.

T.O. - Jeg anser det som projekteringsfejl, da det er del af lovpligtige installationer for science-lokaler med gasinstallationer er lovlige.

@Henrik, det bliver en af dem, hvor vi beder Tækker tage stilling til den ekstra økonomi, der nu er forbundet med dette.

Venlig hilsen

Morten Bramstrup Jakobsen

Bygningskonsulent
Ejendomme
Teknik & Plan

Tønder Kommune

Wegners Plads 2 - 6270 Tønder
Tlf. +45 74 92 93 14 - Mobil +45 29 17 86 64 - E-mail mobj2@toender.dk



Fra: Kasper Bornstein Larsen [mailto:kbl@taekker.dk]
Sendt: 26. august 2020 12:46
Til: Arne Borum Linnét; Søren Jacobsen; Morten Bramstrup Jakobsen; Thomas Kawaler
Cc: Morten Høier
Emne: SSK - Behandling af punkter på Dalux d. 25.08.2020

Hej alle.

I går snakkede jeg med Arne om punkterne som blev oprettet samme dag på Dalux, blev afklaret/løst på pladsen i går (25.08.2020). Punkterne er anført nedenfor.

Kan I bekræfte at der blev aftalt løsningerne på punkterne på pladsen?

- 1: Nødstop mangler
- 2: Mangler nødstopper.
- 3: Mangler fortrådning til udsugning hvordan?
- 4: Nødstopper skal sidde ved flugtvej.
- 5: Nødstopper mangler gas.
- 6: Generelt far Bravida ingen projekt i rummet.

De bedste hilsner
Mit freundlichen Grüßen
Best regards

Kasper Bornstein Larsen
Civilingeniør i energi, indeklima, VVS og ventilation
kbl@taekker.dk

Tækker Rådgivende Ingeniører A/S

Toldkammeret
Hack Kampmanns Plads 1, st. tv.
8000 Aarhus C - Danmark

M 26941711328
T +45 8619 1844





















RIG PÅ TUR

NATUR ARKITEKTUR KULTUR VANDRETUR
FORTIDSTUR MUSIKKULTUR STRANDTUR
MARSKTUR CAFÉTUR SHOPPETUR DINTUR

5751941#0 - SV: Skærbæk skole - Tid, økonomi mv. for kraftman

Fra: Morten Bramstrup Jakobsen [O=TONDERKOM/OU=EXCHANGE ADMINISTRATIVE GROUP (FYDIBOHF23SPDLT)/CN=RECIPIENTS/CN=MORTEN BRAMSTRUP JAKOBSEN536]
Til: 'Henning Skriver' [hs@kraftman.dk]; 'Arne Borum Linnet' [al@fmbyggningsdrift.dk]; 'Henrik Villefrance (hv@friis-moltke.dk)' [hv@friis-moltke.dk]
Cc: Sune Bundesen [sb32@toender.dk]; Kim Kirkegaard Sørensen [kimkir@toender.dk]; 'Esben Jessen' [beregner@kraftman.dk]; 'Jan M. Løper' [adm@kraftman.dk]; 'Kraftman Tømrer og Snedker' [ts@kraftman.dk]; 'Jesper S. Hansen' [jh@kraftman.dk]
Sendt dato: 26-08-2020 13:18
Modtaget Dato: 26-08-2020 13:18
Vedrørende: SV: Skærbæk skole
Vedhæftninger: image002_1045.png
image003_1060.png
image004_1075.png
image005_1076.png
image006_297.png
image007_463.jpg
image008_189.jpg

Hej Henning.

Se gerne mine svar nedenfor.

Venlig hilsen

Morten Bramstrup Jakobsen

Bygningskonsulent
Ejendomme
Teknik & Plan

Tønder Kommune

Wegners Plads 2 - 6270 Tønder
Tlf. +45 74 92 93 14 - Mobil +45 29 17 86 64 - E-mail mobj2@toender.dk



Fra: Henning Skriver [mailto:hs@kraftman.dk]

Sendt: 26. august 2020 11:54

Til: Arne Borum Linnet; Henrik Villefrance (hv@friis-moltke.dk)

Cc: Sune Bundesen; Kim Kirkegaard Sørensen; Morten Bramstrup Jakobsen; Esben Jessen; Jan M. Løper; Kraftman Tømrer og Snedker; Jesper S. Hansen

Emne: Skærbæk skole

Hej Alle

Har lige disse ting vi skal have styr på næste byggemøde
Med forbehold for flere ting

Tidsplan

Kraftman kan ikke tiltræde den nye tidsplan.

Uden vores skyld er lofter rykket fra først januar til juni og nu til august

Vi har hele tiden og siden januar advaret mod at vi ikke kan arbejde på 3 etager af gangen

Der har aldrig før været tale om en forskydning på mere som 8 dage

Så byggeledelse må komme med en spiseligt plan – det tager ca. 14-20 dage pr. etage at lave lofter.

Da bygherre har valgt at male vægge færdigt før loftmontage – vil vi ikke have noget at gøre med at der kan komme pletter og "hænder" på vægge

Dette blev også påpeget af Jesper på sidste møde

Kan jeg forstå er vendt med Arne.

Spær

Vi afventer stadig bygherre stillingtagning til frispændende spær udv.

Vi ved ikke hvad vi skal bygge og har taget forbehold for at de kan runde kraftigt ligesom vi taget forbehold for limtræ beskaffenhed allerede nu

Og sendt dokumentation til tækker på korrekte type og betegnelse

Er kommenteret af Kim i anden mail.

Låseplan

Har ikke styr på hvad jeg skal lave i min fagentreprisetilbud/beskrivelse/ tilbudsliste

Men det begynder at jage jf. esbens skriv

Bygherre kigger på låseplan næste uge. – Vi prøver at få det hen inden byggemøde.

@Henrik vil i svare på beskrivelserne?

Overvæge hovedindgang

Vores forespørgsel i dalux er ubesvaret idet den ikke har en bygningsdel og dermed højst sandsynligt ikke er på tilbudslisten
Ingrid har kommenteret på den, TF188. Den er godkendt af Rikke, så det skulle der være styr på.

Intern brev Sune

Vi har før en aftale direkte med kommune at vi må bygge lidt efter aflevering
Denne bør gensesendes med en nye dato grundet udskydelse af aflevering til 15.12.2020

Økonomi

Vi har fortsat ikke hørt om aftaleseddel på det ekstra arbejde vi har lavet for jer i nov./dec. 2019
Vedr. etape 02 på ydervægge

Aftale 7 – Kraftmans løbenr. – Sprosser og motor.

- Vi mangler forsat mail med accept af ekstra omkostninger fra Thomas U. Vil du fremsende jf. Referat fra økonomimøde d. 11. aug.

Aftale 17 – Kraftmans løbenr. – Sprosser

Iht. referatet på økonomimødet d. 11. august. Nævnte du Henning, at det ikke er det korrekte beløb, der fremgår på aftalesedlen. – Vil du fremsende aftalesedlen med korrekt beløb først og fremmest. Angående arbejde på sydbygningen, så vil Bygherre ikke betale for, at man først har monteret en 175 mm og efterfølgende derefter en påføring, hvis man der kunne have været skiftet til 220 mm spær-træ. Tækker har dokumentation for, hvornår de har fremsendt ændring af dimension på spærtræ og Friis og Moltke siger, at de har efterspurgt fremsendt dokumentation før opstart på sydbygningen, at Kraftman skulle skifte fra 175 mm til 220 mm. Bygherre betaler gerne for den materialeomkostning, der er for at gå fra 175 mm til 220 mm spærtræ.

Samt motor og sprosse og sikkert andre ting
Med forbehold for yderligt

Med venlig hilsen

Henning Skriver
BYGNINGSKONSTRUKTØR BTH

KRAFTMAN A/S

T:74622060

F:7462 2080



Solidt byggeri ...

www.kraftman.dk













RIG PÅ TUR

NATUR ARKITEKTUR KULTUR VANDRETUR
FORTIDSTUR MUSIKKULTUR STRANDTUR
MARSKTUR CAFÉTUR SHOPPETUR DINTUR



Solidt byggeri ...

5756701#0 - SV:SSK - Behandling af punkter på Dalux d. 25.08.2

Fra: Henrik Villefrance [hv@friis-moltke.dk]
Til: Morten Bramstrup Jakobsen [mobj2@toender.dk]
Cc: Mogens Husted Kristensen [mhk@friis-moltke.dk]; Thomas H. Svendsen [ths@friis-moltke.dk]; Morten Høier [moh@taekker.dk]
Sendt dato: 26-08-2020 13:42
Modtaget Dato: 26-08-2020 13:42
Vedrørende: SV: SSK - Behandling af punkter på Dalux d. 25.08.2020
Vedhæftninger: image004_1854.png
image005_1862.png
image006_412.png
image007_210.png
image008_170.png
image009_140.jpg
image010_4.gif
image011_6.gif
image012_4.gif

Hej Morten

I må lave den efter spurte liste så vi har et overblik over hvad i mener vi skal betale- I kan så løbende opdatere listen så vi alle har et overblik.

Med venlig hilsen | Kind regards
FRIIS & MOLTKE A/S

Henrik Villefrance
Projektleder

Fra: Morten Bramstrup Jakobsen <mobj2@toender.dk>
Sendt: 26. august 2020 12:51
Til: Sune Bundesen <sb32@toender.dk>; Kim Kirkegaard Sørensen <kimkir@toender.dk>
Cc: Henrik Villefrance <hv@friis-moltke.dk>
Emne: VS: SSK - Behandling af punkter på Dalux d. 25.08.2020

Hej Alle.

T.O. – Jeg anser det som projekteringsfejl, da det er del af lovpligtige installationer for science-lokaler med gasinstallationer er lovlige.

@Henrik, det bliver en af dem, hvor vi beder Tækker tage stilling til den ekstra økonomi, der nu er forbundet med dette.

Venlig hilsen

Morten Bramstrup Jakobsen
Bygningskonsulent
Ejendomme
Teknik & Plan

Tønder Kommune
Wegners Plads 2 - 6270 Tønder
Tlf. +45 74 92 93 14 - Mobil +45 29 17 86 64 - E-mail mobj2@toender.dk



Fra: Kasper Bornstein Larsen [<mailto:kbl@taekker.dk>]
Sendt: 26. august 2020 12:46
Til: Arne Borum Linné; Søren Jacobsen; Morten Bramstrup Jakobsen; Thomas Kawaler
Cc: Morten Høier
Emne: SSK - Behandling af punkter på Dalux d. 25.08.2020

Hej alle.

I går snakkede jeg med Arne om punkterne som blev oprettet samme dag på Dalux, blev afklaret/løst på pladsen i går (25.08.2020). Punkterne er anført nedenfor.

Kan I bekræfte at der blev aftalt løsningerne på punkterne på pladsen?

- 1: Nødstop mangler
- 2: Mangler nødstopper.
- 3: Mangler fortrådning til udsugning hvordan?

4: Nødstopper skal sidde ved flugtvej.

5: Nødstopper mangler gas.

6: Generelt far Bravida ingen projekt i rummet.

De bedste hilsner
Mit freundlichen Grüßen
Best regards

Kasper Bornstein Larsen

Civilingeniør i energi, indeklima, VVS og ventilation
kbl@taekker.dk

Tækker Rådgivende Ingeniører A/S

Toldkammeret
Hack Kampmanns Plads 1, st. tv.
8000 Aarhus C - Danmark

M +45 41711328
T +45 8619 1844

www.taekker.dk















RIG PÅ TUR

NATUR ARKITEKTUR KULTUR VANDRETUR
FORTIDSTUR MUSIKKULTUR STRANDTUR
MARSKTUR CAFÉTUR SHOPPETUR DINTUR







Fr: Daniel Rohde Detlefsen <dde@bomichelsen.dk>
Til: Henrik Villefrance [hv@friis-moltke.dk]
Cc: 'Arne Borum Linnet' [a@fmbygningssdrift.dk]; Morten Bramstrup Jakobsen [mobj2@toender.dk]; Sune Bundesen [sb32@toender.dk]; Kim Kirkegaard Sørensen [kimkir@toender.dk]
Sendt dato: 26-08-2020 13:59
Modtaget Dato: 26-08-2020 13:59
Vedrørende: SV: SSK - Dilations fuger og lydfuger
Vedhæftninger: image009_99.jpg
image010_42.jpg
image011_17.jpg
image012_9.jpg
image013_60.png
image014_23.png
image015_17.png
image016_10.png
image017_7.png
image018_1.jpg
image019_4.png
image020_2.png

Hej Henrik

Jeg har bedt SLIDLAG om at fremsende den efterspurgte KS, samt udbedre de forkert placerede fuger.

Du/l hører nærmere...

Med venlig hilsen

Daniel Rohde Detlefsen
Projektleder
Mobil: 22603775

Bo Michelsen A/S
Hansborggade 30, 3. sal
6100 Haderslev



[Klik her for at se vores nye profilvideo](#)

Fr: Henrik Villefrance <hv@friis-moltke.dk>
Sendt: 26. august 2020 13:46
Til: Kim Kirkegaard Sørensen <kimkir@toender.dk>
Cc: Daniel Rohde Detlefsen <dde@bomichelsen.dk>; 'Arne Borum Linnet' <a@fmbygningssdrift.dk>; Morten Bramstrup Jakobsen <mobj2@toender.dk>; Sune Bundesen <sb32@toender.dk>
Emne: SV: SSK - Dilations fuger og lydfuger

Hej Kim

Det er ikke mig der skal sende KS dokumentation for udført arbejde men entreprenørerne.

@ Daniel vil du fremsende KS dokumentation for dilations fuger i slidlaget (Se tidligere fremsendt plan)

Med venlig hilsen | Kind regards
FRIIS & MOLTKE A/S

Henrik Villefrance
Projektleder

Fr: Kim Kirkegaard Sørensen <kimkir@toender.dk>
Sendt: 26. august 2020 13:12
Til: Henrik Villefrance <hv@friis-moltke.dk>
Cc: Daniel Rohde Detlefsen <dde@bomichelsen.dk>; 'Arne Borum Linnet' <a@fmbygningssdrift.dk>; Morten Bramstrup Jakobsen <mobj2@toender.dk>; Sune Bundesen <sb32@toender.dk>
Emne: SV: SSK - Dilations fuger og lydfuger

Hej Henrik

Jeg har kigget nærmere på det materiale du har sendt til gulventreprisen.
Kan se på undergulvsplanen A-X-160-E0, at der fremgår dilationsfuger og lydfuger, på flere af de billeder du fremsender fremgår disse ikke.
Særlige billede 4 og 2 (se vedhæftet) der skulle ligge under væg.

Har du mulighed for at fremsende dokumentation for at lydfuger og opbygning er udført efter tegninger og beskrivelse?

Venlig hilsen

Kim Kirkegaard Sørensen
Bygningskonsulent
Ejendomme
Teknik & Plan

Tønder Kommune
Wegners Plads 2 - 6270 Tønder
Tlf. +45 74 92 92 26 - Mobil +45 51 14 69 81 - E-mail kimkir@toender.dk



Fr: Henrik Villefrance [mailto:hv@friis-moltke.dk]
Sendt: 26. august 2020 10:51
Til: Daniel Rohde Detlefsen; 'Arne Borum Linnet'; Lars Høj
Cc: Kim Kirkegaard Sørensen; Morten Bramstrup Jakobsen
Emne: Dilations fuger

Hej Lars

- Vil du komme med en pris på skinner til dilataion fuger – Levering og montering.
Du kan opmåler antal meter på tegningerne. Dess 808
Alle dilations fuger som er fejlplaceret skal råhus udbedre
@ Daniel vil i ud fra tegningsmateriale finde en løsning på forkert placerede dilations fuger.
- Jeg har udover lavet en detalje til udførsel i nedsænket område, jeg går ud fra at løsningen er med i den ekstra regningen der omhandler nedsænket område.

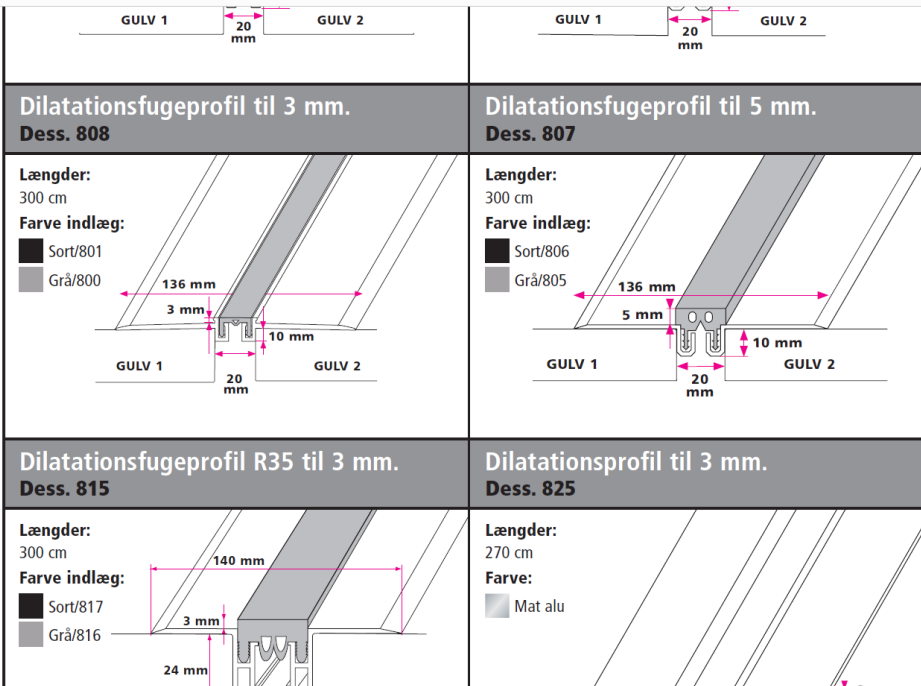

Søg efter 'Rediger billede'

Eksportér PDF

Adobe Export PDF
Konverter PDF-filer til Word eller Excel online

Vælg PDF-fil
Gefion-prof...6-2.pdf.pdf

Konverter til
Microsoft Word (*.docx)

Dokumentprog:
Dansk Skift

Konverter

Rediger PDF
Opret PDF
Kommenter
Kombiner filer
Organiser sider
Rediger

Konverter og rediger PDF-filer med Acrobat Pro DC
Start gratis prøveversion





















RIG PÅ TUR

NATUR ARKITEKTUR KULTUR VANDRETUR
FORTIDSTUR MUSIKKULTUR STRANDTUR
MARSKTUR CAFÉTUR SHOPPETUR DINTUR

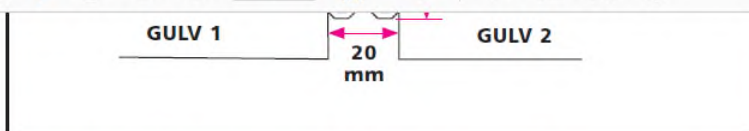
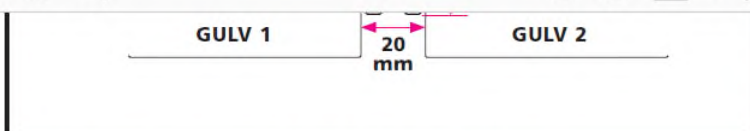

**Dilatationsfugeprofil til 3 mm.
Dess. 808**

**Dilatationsfugeprofil til 5 mm.
Dess. 807**

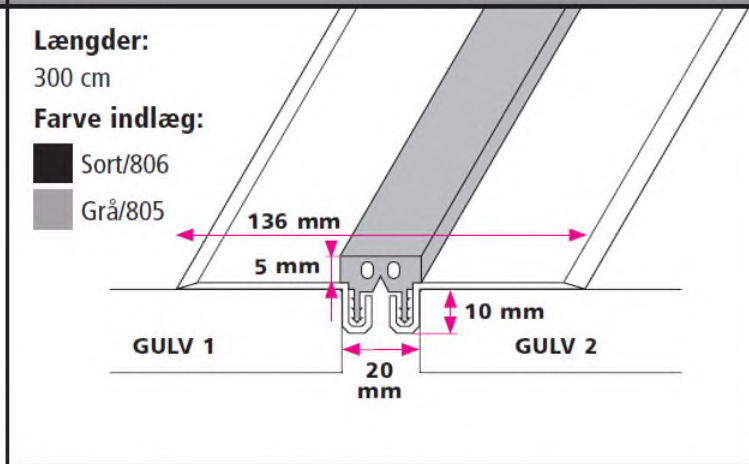
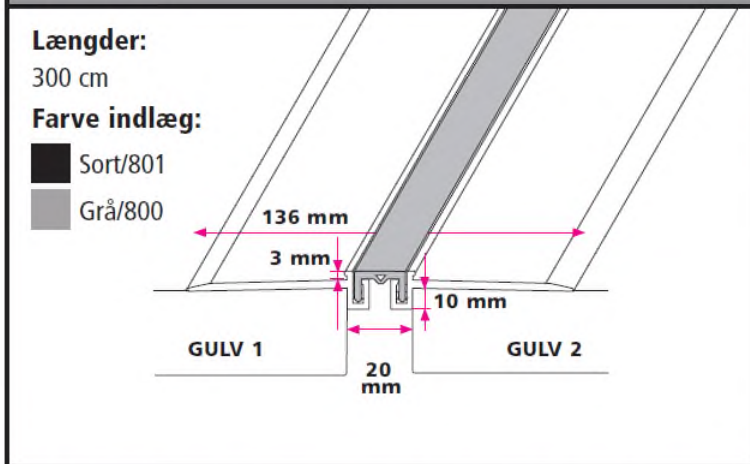

**Dilatationsfugeprofil R35 til 3 mm.
Dess. 815**

**Dilatationsprofil til 3 mm.
Dess. 825**

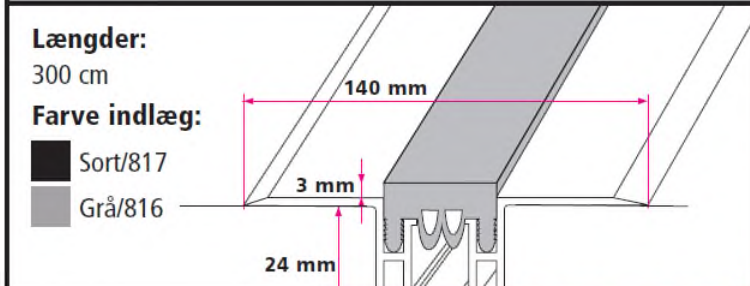

Søg efter 'Rediger billede'

Eksportér PDF

Adobe Export PDF

Konvertér PDF-filer til Word eller Excel online

Vælg PDF-fil

Gefion-prof...6-2.pdf

Konvertér til

Microsoft Word (*.docx)

Dokumentprog:
Dansk Skift

Konverter

Rediger PDF

Opret PDF

Kommenter

Kombiner filer

Organiser sider

Rediger

 FRIIS & MOLTKE
ARCHITECTS

Fra: Lars Høj [lh@garant.nu]
Til: Henrik Villefrance [hv@friis-moltke.dk]; Daniel Rohde Detlefsen [dde@bomichelsen.dk]; Arne Borum Linnet [al@fmbygningsdrift.dk]
Cc: Kim Kirkegaard Sørensen [kimkir@toender.dk]; Morten Bramstrup Jakobsen [mobj2@toender.dk]
Sendt dato: 26-08-2020 15:59
Modtaget Dato: 26-08-2020 15:59
Vedrørende: SV: Dilatations fuger
Vedhæftninger: image003_3.gif
image004_1435.png
image005_1431.png
image006_324.png

Hej Henrik

Jeg kan komme med meterpris på levering og montering af skinnen. Men skærearbejdet kan jeg ikke komme med en pris på. Går der ikke nogen på pladsen, der kan skære rillen?
Hvad med alle dråberninger? – Det ser ud til at lyd fugerne er tegnet midt i åbningen, men så passer de ikke under dørbladet, hvor der skal monteres en skinne – Skinnen vil komme til at ligge ved siden af lyd fugen, som jeg ser det.

Det nedsænkede område:

Jeg har medregnet en vinkelskinne til forkanthen, men ikke følgende:
Dilatationsskinne, som din skitse viser.

Fodliste. Her har jeg regnet med en lille fuger – det mener jeg også er kønnerne.

Der ser også ud til, at du har tegnet en del spartling – det har jeg heller ikke med. Og vil det ikke give problemer med fugt, da elementet står direkte ned i jorden eller?

Med venlig hilsen
Lars Høj

Garant
Købt og solgt af
Høj Tæpper A/S, Rødovre

Tlf. 74 66 21 24
Mobil 20 27 38 10



Fra: Henrik Villefrance <hv@friis-moltke.dk>
Sendt: 26. august 2020 10:51
Til: Daniel Rohde Detlefsen <dde@bomichelsen.dk>; Arne Borum Linnet <al@fmbygningsdrift.dk>; Lars Høj <lh@garant.nu>
Cc: Kim Kirkegaard Sørensen <kimkir@toender.dk>; Morten Bramstrup Jakobsen <mobj2@toender.dk>
Emne: Dilatations fuger

Hej Lars

- Vil du komme med en pris på skinner til dilatation fuger – Levering og montering.
Du kan opmåler antal meter på tegningerne. Dess 808
Alle dilatations fuger som er fejlplaceret skal råhus udbedre
@ Daniel vil i ud fra tegningsmaterialet finde en løsning på forkert placerede dilatations fuger.
- Jeg har udover lavet en detalje til udførelse i nedsænket område, jeg går ud fra at løsningen er med i den ekstra regningen der omhandler nedsænket område.

Gefion-profilkatalog-2016-2.pdf.pdf - Adobe Acrobat Reader DC

Henrik Villefrance
Projektleder

Direkte/mobil: (+45) 41 94 70 57
hv@friis-moltke.dk

FRIIS & MOLTKE
ARCHITECTS

Aaboulevarden 1, 8000 Aarhus C
Tel: (+45) 72 10 00 52
www.friis-moltke.dk
Facebook, LinkedIn

62949

Garant
FOR GULVE OG GARDINER



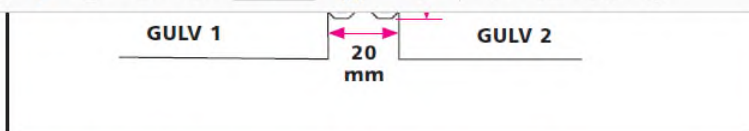
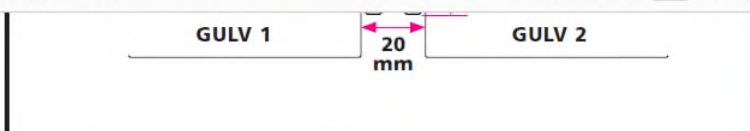

**Dilatationsfugeprofil til 3 mm.
Dess. 808**

**Dilatationsfugeprofil til 5 mm.
Dess. 807**

Længder:
300 cm
Farve indlæg:

- Sort/801
- Grå/800

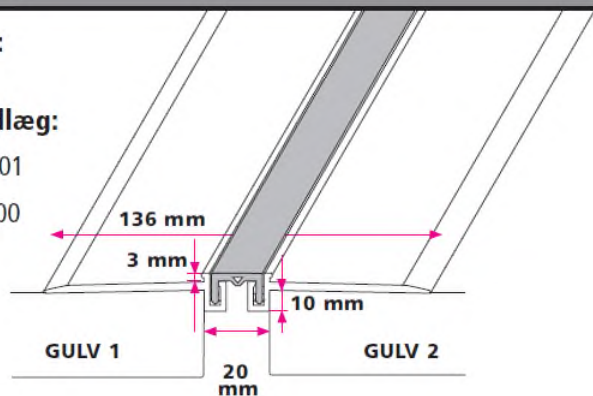

Længder:
300 cm
Farve indlæg:

- Sort/806
- Grå/805

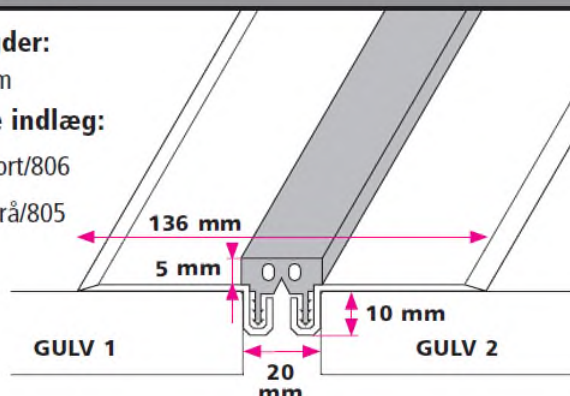

**Dilatationsfugeprofil R35 til 3 mm.
Dess. 815**

**Dilatationsprofil til 3 mm.
Dess. 825**

Længder:
300 cm
Farve indlæg:

- Sort/817
- Grå/816

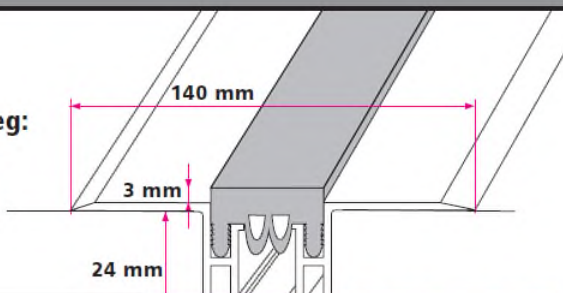

Længder:
270 cm
Farve:

- Mat alu

Søg efter 'Rediger billede'

Eksportér PDF

Adobe Export PDF

Konvertér PDF-filer til Word eller Excel online

Vælg PDF-fil

Gefion-prof...6-2.pdf.pdf

Konvertér til

Microsoft Word (*.docx)

Dokumentprog:
Dansk Skift

Konverter

Rediger PDF

Opret PDF

Kommenter

Kombiner filer

Organiser sider

Rediger

Konverter og rediger PDF-filer med Acrobat Pro DC

Start gratis prøveversion

 FRIIS & MOLTKE
ARCHITECTS

5756715#0 - SV SSK - Behandling af punkter på Dalux d. 25.08.2

Fra: Peter Boe Hauggaard-Nielsen [phn@taekker.dk]
Til: Morten Bramstrup Jakobsen [mobj2@toender.dk]
Cc: Kasper Bornstein Larsen [kbl@taekker.dk]; Morten Høier [moh@taekker.dk]; Henrik Villefrance [hv@friis-moltke.dk]; Mogens Husted Kristensen [mhk@friis-moltke.dk]; Thomas H. Svendsen [ths@friis-moltke.dk]
Sendt dato: 26-08-2020 16:08
Modtaget Dato: 26-08-2020 16:08
Vedrørende: SV: SSK - Behandling af punkter på Dalux d. 25.08.2020
Vedhæftninger: image001_15.gif
image002_8.gif
image003_7.gif
image004_1863.png
image005_1870.png
image006_415.png
image007_211.png
image008_171.png
image009_141.jpg

Hej Morten,

Nu kender vi to ikke hinanden – men jeg tillader mig dog alligevel lige at skrive til dig direkte.

Blot så du ikke er i tvivl. Vi anser ikke noget af nedenstående som projekteringsfejl – vi anser det som helt almindelig projektopfølgning. Det er ligeledes beskrevet at den udførte gasinstallation skal være iht. lovgivningen – så den gasinstallation der er tilbudt og indeholdt i projektet er selvfølgelig lovlig.

Jeg er samtidig informeret fra egne medarbejder og byggeledelsen at nedenstående punkter er afklaret.

Jeg finder det samtidig bekymrende at Tønder Kommune vedblivende søger efter uoverensstemmelser i det tekniske projektmateriale. Som jeg læser de aftalesedler der har været er der i øjeblikket for eksempel VVS-entreprisens vedkommende arbejder for et samlet beløb i størrelsesordenen kr. 563.000,00 ekskl. moms. Af dette beløb udgør bygherres egen ændring af UV-anlæg (ændret til en løsning der ingen værdi skaber for projektet) kr. 300.000,00. Endvidere er der byggepladsrelaterede omkostninger på ca. kr. 170.000,00 ekskl. moms. Alt i alt efterlades en sum på ca. kr. 50.000,00 ekskl. moms til arbejder der kan karakteriseres som uforudsete (det I konsekvent omtaler som fejl) – eller helt almindelige forventelige omkostninger i et komplekst byggeri. Vi taler altså ca. kr. 50.000,00 ud af en samlet VVS-entreprisensum på kr. 4.700.000,00 ekskl. moms.

Det samlede projektmateriale været til jeres godkendelse og kommentering forud for udbud. I kender naturligvis indholdet.

Tækker er ingeniørrådgivere på denne sag – vi er ikke bygherre – så hvis der er nogen former for ekstra økonomi forbundet med nedenstående er det uanset hvad bygherre der betaler.

De bedste hilsner
Mit freundlichen Grüßen
Best regards

Peter Boe Hauggaard-Nielsen
Tegnestecheff og VVS ingeniør
phn@taekker.dk

Tækker Rådgivende Ingeniører A/S
Toldkammeret
Hack Kampmanns Plads 1, st. tv.
8000 Aarhus C - Danmark

M +45 2675 9539
T +45 8619 1844

www.taekker.dk



Fra: Morten Høier <moh@taekker.dk>

Sendt: 26. august 2020 15:05

Til: Peter Boe Hauggaard-Nielsen <phn@taekker.dk>; Kasper Bornstein Larsen <kbl@taekker.dk>

Emne: VS: SSK - Behandling af punkter på Dalux d. 25.08.2020

Til orientering

De bedste hilsner
Mit freundlichen Grüßen
Best regards

Morten Høier
Civilingeniør i konstruktioner

moh@taekker.dk

Tækker Rådgivende Ingeniører A/S

Toldkammeret
Hack Kampmanns Plads 1, st. tv.
8000 Aarhus C - Danmark

M +45 4171 1319
T +45 8619 1844

www.taekker.dk



Fra: Henrik Villefrance <hv@friis-moltke.dk>

Sendt: 26. august 2020 13:43

Til: Morten Bramstrup Jakobsen <mobj2@toender.dk>

Cc: Mogens Husted Kristensen <mhk@friis-moltke.dk>; Thomas H. Svendsen <ths@friis-moltke.dk>; Morten Høier <moh@taekker.dk>

Emne: SV: SSK - Behandling af punkter på Dalux d. 25.08.2020

Hej Morten

I må lave den efter spurte liste så vi har et overblik over hvad i mener vi skal betale- I kan så løbende opdatere listen så vi alle har et overblik.

Med venlig hilsen | Kind regards
FRIIS & MOLTKE A/S

Henrik Villefrance
Projektleder

Fra: Morten Bramstrup Jakobsen <mobj2@toender.dk>

Sendt: 26. august 2020 12:51

Til: Sune Bundesen <sb32@toender.dk>; Kim Kirkegaard Sørensen <kimkir@toender.dk>

Cc: Henrik Villefrance <hv@friis-moltke.dk>

Emne: VS: SSK - Behandling af punkter på Dalux d. 25.08.2020

Hej Alle.

T.O. – Jeg anser det som projekteringsfejl, da det er del af lovpligtige installationer for science-lokaler med gasinstallationer er lovlige.

@Henrik, det bliver en af dem, hvor vi beder Tækker tage stilling til den ekstra økonomi, der nu er forbundet med dette.

Venlig hilsen

Morten Bramstrup Jakobsen

Bygningskonsulent
Ejendomme
Teknik & Plan

Tønder Kommune

Wegners Plads 2 - 6270 Tønder

Tlf. +45 74 92 93 14 - Mobil +45 29 17 86 64 - E-mail mobj2@toender.dk



Fra: Kasper Bornstein Larsen [<mailto:kbl@taekker.dk>]

Sendt: 26. august 2020 12:46

Til: Arne Borum Linnet; Søren Jacobsen; Morten Bramstrup Jakobsen; Thomas Kawaler

Cc: Morten Høier

Emne: SSK - Behandling af punkter på Dalux d. 25.08.2020

Hej alle.

I går snakkede jeg med Arne om punkterne som blev oprettet samme dag på Dalux, blev afklaret/løst på pladsen i går (25.08.2020). Punkterne er anført nedenfor.

Kan I bekræfte at der blev aftalt løsningerne på punkterne på pladsen?

- 1: Nødstop mangler
- 2: Mangler nødstopper.
- 3: Mangler fortrådning til udsugning hvordan?
- 4: Nødstopper skal sidde ved flugtvej.

5: Nødstopper mangler gas.

6: Generelt far Bravida ingen projekt i rummet.

De bedste hilsner
Mit freundlichen Grüßen
Best regards

Kasper Bornstein Larsen

Civilingeniør i energi, indeklima, VVS og ventilation
kbl@taekker.dk

Tækker Rådgivende Ingeniører A/S

Toldkammeret
Hack Kampmanns Plads 1, st. tv.
8000 Aarhus C - Danmark

M +45 41711328
T +45 8619 1844

www.taekker.dk





















RIG PÅ TUR

NATUR ARKITEKTUR KULTUR VANDRETUR
FORTIDSTUR MUSIKKULTUR STRANDTUR
MARSKTUR CAFÉTUR SHOPPETUR DINTUR

5752456#0 - 06 Yderdøre monter håndtag, over til rådiger
Fra: Sune Bundesen [/O=TONDERKOM/OU=EXCHANGE ADMINISTRATIVE GROUP (FYDIBOHF23SPDLT)/CN=RECIPIENTS/CN=DL0VSB]
Til: 'Henrik Villefrance' [hv@friis-moltke.dk]
Sendt dato: 27-08-2020 08:29
Modtaget Dato: 27-08-2020 08:29
Vedrørende: SV: SSK - Yderdøre

Hej Henrik

Man kan godt have en dør hvor man bruger ADK uden for åbningstid, og i åbningstiden skal den være oplåst. Som det er nu kan børnene jo ikke bruge døren, når de skal ind fra frikvarter til deres garderober.

Venlig hilsen

Sune Bundesen
Bygningskonsulent
Ejendomme
Teknik & Plan

Tønder Kommune
Wegners Plads 2 - 6270 Tønder
Tlf. +45 74 92 92 86 - Mobil +45 61 36 20 82 - E-mail sb32@toender.dk



OL_Logo



Fra: Henrik Villefrance [mailto:hv@friis-moltke.dk]
Sendt: 26. august 2020 15:17
Til: Sune Bundesen
Emne: SV: SSK - Yderdøre

Hej Sune

Vi kan kigge på det Onsdag på byggepladsen. Jeg tænker hvis der er ADK på døres så skal den kun kunne betjenes indefra ellers giver ADK vel ikke mening.

Med venlig hilsen | Kind regards
FRIIS & MOLTKE A/S

Henrik Villefrance
Projektleder

Fra: Sune Bundesen <sb32@toender.dk>
Sendt: 26. august 2020 14:28
Til: Henrik Villefrance <hv@friis-moltke.dk>
Cc: Arne Borum Linnet (al@fmbyggningsdrift.dk) <al@fmbyggningsdrift.dk>; Morten Bramstrup Jakobsen <mobj2@toender.dk>; Kim Kirkegaard Sørensen <kimkir@toender.dk>
Emne: SSK - Yderdøre

Hej Henrik

Da vi var på byggepladsen i går, kom vi til at se at en del af yderdørene ikke er forberedt til håndtag. Er det en forglemmelse fra tømreren? Eller hvordan er det tænkt at disse døre skal betjenes?

Venlig hilsen

Sune Bundesen
Bygningskonsulent
Ejendomme
Teknik & Plan

Tønder Kommune
Wegners Plads 2 - 6270 Tønder
Tlf. +45 74 92 92 86 - Mobil +45 61 36 20 82 - E-mail sb32@toender.dk



OL_Logo

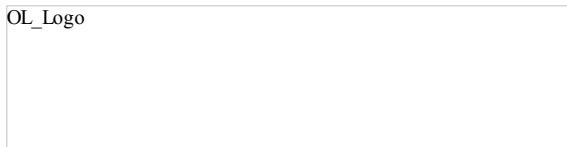

62966

5752782#0 - SV SSK - Behandling af punkter på Dalux d. 25.08.20

Fra: Morten Bramstrup Jakobsen [O=TONDERKOM/OU=EXCHANGE ADMINISTRATIVE GROUP (FYDIBOHF23SPDLT)/CN=RECIPIENTS/CN=MORTEN BRAMSTRUP JAKOBSEN536]
Til: 'Kasper Bornstein Larsen' [kbl@taekker.dk]; 'Arne Borum Linnet' [al@fmbyggningsdrift.dk]; 'Søren Jacobsen' [sj@jurgensen-ws.dk]; 'Thomas Kawaler' [tk@jurgensen-ws.dk]
Cc: 'Morten Høier' [moh@taekker.dk]
Sendt dato: 27-08-2020 09:29
Modtaget Dato: 27-08-2020 09:29
Vedrørende: SV: SSK - Behandling af punkter på Dalux d. 25.08.2020
Vedhæftninger: image004_1395.png
image005_1392.png
image006_316.png
image007_147.png
image008_120.png
image009_98.jpg
image010_1.gif
image011_2.gif
image012_0.gif

Hej Kasper.

Hermed jf. aftale pr. telefon en bekræftelse, at placering af nødstoptryk, fortrådning til styreboks, nødstop mv. er aftalt på pladsen Arbejdet udføres af Bravida, Flemming fremsender pris til bygherre. Jürgensen har styreboks samt nødstop med nøgleafbryder med i deres pris. @Søren, du må rette mig, hvis jeg er forkert på den.

Hvis du har brug for yderligere Kasper, så må du sige til.

Venlig hilsen

Morten Bramstrup Jakobsen

Bygningskonsulent
Ejendomme
Teknik & Plan

Tønder Kommune

Wegners Plads 2 - 6270 Tønder
Tlf. +45 74 92 93 14 - Mobil +45 29 17 86 64 - E-mail mobj2@toender.dk



Fra: Kasper Bornstein Larsen [mailto:kbl@taekker.dk]
Sendt: 26. august 2020 12:46
Til: Arne Borum Linnet; Søren Jacobsen; Morten Bramstrup Jakobsen; Thomas Kawaler
Cc: Morten Høier
Emne: SSK - Behandling af punkter på Dalux d. 25.08.2020

Hej alle.

I går snakkede jeg med Arne om punkterne som blev oprettet samme dag på Dalux, blev afklaret/løst på pladsen i går (25.08.2020). Punkterne er anført nedenfor.

Kan I bekræfte at der blev aftalt løsningerne på punkterne på pladsen?

- 1: Nødstop mangler
- 2: Mangler nødstopper.
- 3: Mangler fortrådning til udsugning hvordan?
- 4: Nødstopper skal sidde ved flugtvej.
- 5: Nødstopper mangler gas.
- 6: Generelt far Bravida ingen projekt i rummet.

De bedste hilsner
Mit freundlichen Grüßen
Best regards

Kasper Bornstein Larsen
Civilingeniør i energi, indeklima, VVS og ventilation
kbl@taekker.dk

Tækker Rådgivende Ingeniører A/S
Tønder
Hack Kampmanns Plads 1, st. tv.

8000 Aarhus C - Danmark

M +45 41711328
T +45 8619 1844

www.taekker.dk















RIG PÅ TUR

NATUR ARKITEKTUR KULTUR VANDRETUR
FORTIDSTUR MUSIKKULTUR STRANDTUR
MARSKTUR CAFÉTUR SHOPPETUR DINTUR







Fra: Morten Bramstrup Jakobsen [/O=TONDERKOM/OU=EXCHANGE ADMINISTRATIVE GROUP (FYDIBOHF23SPDLT)/CN=RECIPIENTS/CN=MORTEN BRAMSTRUP JAKOBSEN536]
Til: 'Peter Boe Hauggaard-Nielsen' [phn@taekker.dk]
'Kasper Bornstein Larsen' [kbl@taekker.dk]; 'Morten Høier' [moh@taekker.dk]; 'Henrik Villefrance' [hv@friis-moltke.dk]; 'Mogens Husted Kristensen' [mhk@friis-moltke.dk]; 'Thomas H. Svendsen' [ths@friis-moltke.dk]; Palle Kudsk [PKU@toender.dk]; Lars-Erik Skydsbjerg [les@toender.dk]; Sune Bundesen [sb32@toender.dk]; Kim Kirkegaard Sørensen [kimkir@toender.dk]; Ditte Lundgaard Jakobsen [dilja@toender.dk]; 'Arne Borum Linnet' [al@fmbyggningsdrift.dk]
Cc:
Sendt dato: 27-08-2020 13:57
Modtaget Dato: 27-08-2020 13:57
Vedrørende: SV: SSK - Behandling af punkter på Dalux d. 25.08.2020
Vedhæftninger: image004_1489.png
image005_1487.png
image006_342.png
image007_164.png
image008_135.png
image009_111.jpg
image010_2.gif
image011_3.gif
image012_1.gif

Hej Peter.

Tak for din mail.

I mit svar refererer jeg til din tekst med nummerering angivet med rødt.

1. I projektet er der ikke beskrevet fortrådning og forbindelse til både ventilation og nødstop, som Jürgensen VVS ikke mener, de har med i deres tilbud. De kommer med de nødvendige tryk, nøgleafbrydere og styringsboks til lovliggørelse af systemet. Yderligere fremgår det ikke på tegningerne, hvor nødstop, styringsboks mv. skal føres. Det betyder, at vi nu skal til at lave nye føringsveje og gennembrydninger, hvor vægge står færdigmalet mv. – Men hvis I mener, at det allerede er indeholdt i tilbuddet, så er det fint, at bygherre ikke har ekstra omkostninger til dette?

2. Jeg vil kraftigt understrege, at Tønder Kommune ikke selv søger efter uoverensstemmelser i projektet. De ting, som vi kommer med, er udelukkende ting, der bliver rejst ved byggemøder, koordineringsmøder, manglende svar på TF'er eller entreprenøremes eller byggeledelsens egen henvendelse. Dette vil stå klart for dig og Jeres projektledelse, hvis I deltog i møderne som efterspurgt. Dertil sagt så forholder du dig kun til VVS-entreprisen, men ikke de andre entrepriser, som I er ansvarlige for, hvor der er en del mere at komme efter. Blandt andet styring til vinduer på ca. 498.000 kr., hvilket udgør 20% af CTS-entreprisens summen og her mangler stadig afklaring på den manglende fortrådning.

3. Det er korrekt, at materialet har været forbi bygherre til godkendelse, men det er på ingen måde bygherres ansvar at kvalitetssikre Jeres materiale og udføre kollision på samme.

4. Det er korrekt, at bygherre i første omgang betaler ekstraomkostninger til entreprenør, hvis de er berettiget, men hvis Tønder Kommune mener at der er tale om projekteringsfejl, så retter vi et krav mod totalrådgiver, Friis og Moltke.

Yderligere mangler bygherre stadig afklaring på en række aftalesedler, der blevet gennemgået på mødet d. 20 august, hvoraf nogle også var oppe og vende ved mødet d. 29 april. – Disse er der stadig ikke blevet svaret på.

Generelt mangler rådgiver at tage stilling til økonomien på mange af de aftalesedler, som blev gennemgået.

Venlig hilsen

Morten Bramstrup Jakobsen

Bygningskonsulent
Ejendomme
Teknik & Plan

Tønder Kommune

Wegners Plads 2 - 6270 Tønder
Tlf. +45 74 92 93 14 - Mobil +45 29 17 86 64 - E-mail mobj2@toender.dk



Fra: Peter Boe Hauggaard-Nielsen [mailto:phn@taekker.dk]

Sendt: 26. august 2020 16:08

Til: Morten Bramstrup Jakobsen

Cc: Kasper Bornstein Larsen; Morten Høier; Henrik Villefrance; Mogens Husted Kristensen; Thomas H. Svendsen

Emne: SV: SSK - Behandling af punkter på Dalux d. 25.08.2020

62049

Hej Morten,

Nu kender vi to ikke hinanden – men jeg tillader mig dog alligevel lige at skrive til dig direkte.

1. Blot så du ikke er i tvivl. Vi anser ikke noget af nedenstående som projekteringsfejl – vi anser det som helt almindelig projektopfølgning. Det er ligeledes beskrevet at den udførte gasinstallation skal være iht. lovgivningen – så den gasinstallation der er tilbudt og indeholdt i projektet er selvfølgelig lovlig.

Jeg er samtidig informeret fra egne medarbejder og byggeledelsen at nedenstående punkter er afklaret.

2. Jeg finder det samtidig bekymrende at Tønder Kommune vedblivende søger efter uoverensstemmelser i det tekniske projektmateriale. Som jeg læser de aftalesedler der har været er der i øjeblikket for eksempel VVS-entreprisens vedkommende arbejder for et samlet beløb i størrelsesordenen kr. 563.000,00 ekskl. moms. Af dette beløb udgør bygherres egen ændring af UV-anlæg (ændret til en løsning der ingen værdi skaber for projektet) kr. 300.000,00. Endvidere er der byggepladsrelaterede omkostninger på ca. kr. 170.000,00 ekskl. moms. Alt i alt efterlades en sum på ca. kr. 50.000,00 ekskl. moms til arbejder der kan karakteriseres som uforudsete (det I konsekvent omtaler som fejl) – eller helt almindelige forventelige omkostninger i et komplekst byggeri. Vi taler altså ca. kr. 50.000,00 ud af en samlet VVS-entreprisesum på kr. 4.700.000,00 ekskl. moms.

3. Det samlede projektmateriale været til jeres godkendelse og kommentering forud for udbud. I kender naturligvis indholdet.

4. Tækker er ingeniørrådgivere på denne sag – vi er ikke bygherre – så hvis der er nogen former for ekstra økonomi forbundet med nedenstående er det uanset hvad bygherre der betaler.

De bedste hilsner
Mit freundlichen Grüßen
Best regards

Peter Boe Hauggaard-Nielsen
Tegnesteuechef og VVS ingeniør
phn@taekker.dk

Tækker Rådgivende Ingeniører A/S
Toldkammeret
Hack Kampmanns Plads 1, st. tv.
8000 Aarhus C - Danmark

M +45 2675 9539
T +45 8619 1844

www.taekker.dk



Fra: Morten Høier <moh@taekker.dk>

Sendt: 26. august 2020 15:05

Til: Peter Boe Hauggaard-Nielsen <phn@taekker.dk>; Kasper Bornstein Larsen <kbl@taekker.dk>

Emne: VS: SSK - Behandling af punkter på Dalux d. 25.08.2020

Til orientering

De bedste hilsner
Mit freundlichen Grüßen
Best regards

Morten Høier
Civilingeniør i konstruktioner
moh@taekker.dk

Tækker Rådgivende Ingeniører A/S
Toldkammeret
Hack Kampmanns Plads 1, st. tv.
8000 Aarhus C - Danmark

M +45 4171 1319
T +45 8619 1844

www.taekker.dk



Fra: Henrik Villefrance <hv@friis-moltke.dk>

Sendt: 26. august 2020 13:43

Til: Morten Bramstrup Jakobsen <mobj2@toender.dk>

Cc: Mogens Husted Kristensen <mhk@friis-moltke.dk>; Thomas H. Svendsen <ths@friis-moltke.dk>; Morten Høier <moh@taekker.dk>

Emne: SV: SSK - Behandling af punkter på Dalux d. 25.08.2020

62880
Hej Morten

I må lave den efter spurte liste så vi har et overblik over hvad i mener vi skal betale- I kan så løbende opdatere listen så vi alle har et overblik.

Med venlig hilsen | Kind regards
FRIIS & MOLTKE A/S

Henrik Villefrance
Projektleder

Fra: Morten Bramstrup Jakobsen <mobj2@toender.dk>

Sendt: 26. august 2020 12:51

Til: Sune Bundesen <sb32@toender.dk>; Kim Kirkegaard Sørensen <kimkir@toender.dk>

Cc: Henrik Villefrance <hv@friis-moltke.dk>

Emne: VS: SSK - Behandling af punkter på Dalux d. 25.08.2020

Hej Alle.

T.O. – Jeg anser det som projekteringsfejl, da det er del af lovpligtige installationer for science-lokaler med gasinstallationer er lovlige.

@Henrik, det bliver en af dem, hvor vi beder Tækker tage stilling til den ekstra økonomi, der nu er forbundet med dette.

Venlig hilsen

Morten Bramstrup Jakobsen
Bygningskonsulent
Ejendomme
Teknik & Plan

Tønder Kommune

Wegners Plads 2 - 6270 Tønder

Tlf. +45 74 92 93 14 - Mobil +45 29 17 86 64 - E-mail mobj2@toender.dk



Fra: Kasper Bornstein Larsen [<mailto:kbl@taekker.dk>]

Sendt: 26. august 2020 12:46

Til: Arne Borum Linné; Søren Jacobsen; Morten Bramstrup Jakobsen; Thomas Kawaler

Cc: Morten Høier

Emne: SSK - Behandling af punkter på Dalux d. 25.08.2020

Hej alle.

I går snakkede jeg med Arne om punkterne som blev oprettet samme dag på Dalux, blev afklaret/løst på pladsen i går (25.08.2020). Punkterne er anført nedenfor.

Kan I bekræfte at der blev aftalt løsningerne på punkterne på pladsen?

- 1: Nødstop mangler
- 2: Mangler nødstopper.
- 3: Mangler fortrådning til udsugning hvordan?
- 4: Nødstopper skal sidde ved flugtvej.
- 5: Nødstopper mangler gas.
- 6: Generelt far Bravida ingen projekt i rummet.

De bedste hilsner
Mit freundlichen Grüßen
Best regards

Kasper Bornstein Larsen
Civilingeniør i energi, indeklimateknik, VVS og ventilation
kbl@taekker.dk

Tækker Rådgivende Ingeniører A/S
Toldkammeret
Hack Kampmanns Plads 1, st. tv.
8000 Aarhus C - Danmark

M +45 41711328
T +45 8619 1844

www.taekker.dk



62961













RIG PÅ TUR

NATUR ARKITEKTUR KULTUR VANDRETUR
FORTIDSTUR MUSIKKULTUR STRANDTUR
MARSKTUR CAFÉTUR SHOPPETUR DINTUR







5753944#0 - 06 Mørklægningsgardiner

Fra: Sune Bundesen [/O=TONDERKOM/OU=EXCHANGE ADMINISTRATIVE GROUP (FYDIBOHF23SPDLT)/CN=RECIPIENTS/CN=DL0VSB]
Til: 'flemming.kjems@bravida.dk' [flemming.kjems@bravida.dk]
Cc: 'Arne Borum Linnet (al@fmbyggningsdrift.dk)' [al@fmbyggningsdrift.dk]; 'Henrik Villefrance (hv@friis-moltke.dk)' [hv@friis-moltke.dk]; 'Henning Skriver (hs@kraftman.dk)' [hs@kraftman.dk]
Sendt dato: 27-08-2020 15:16
Modtaget Dato: 27-08-2020 15:16
Vedrørende: SSK - Mørklægningsgardiner
Vedhæftninger: Mørklægningsgardiner.pdf

Hej Flemming

Du spurgte på et tidspunkt ind til mørklægningsgardiner i projektet, og om det var en bygherreleverance. Det er tømreren der skal levere disse. Jeg har vedhæftet tømrerens beskrivelse af hvad han skal levere. Som jeg ser det skal I kun tilslutte til strømforsyning.

Venlig hilsen

Sune Bundesen
Bygningskonsulent
Ejendomme
Teknik & Plan

Tønder Kommune
Wegners Plads 2 - 6270 Tønder
Tlf. +45 74 92 92 86 - Mobil +45 61 36 20 82 - E-mail sb32@toender.dk



OL_Logo

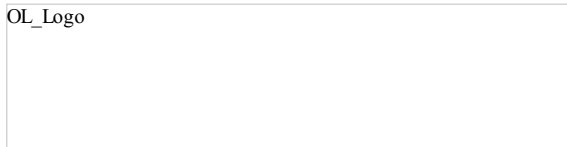

03.0 Tømmerentreprisen	Dato	:	10-05-2019
Arbejdsbeskrivelse - 1 Tømmerarbejde	Rev.dato	:	
4. Bygningsdelsbeskrivelser	Side	:	159/167
714001 - Mørklægningsgardiner			

714001 - Mørklægningsgardiner

4.3. Omfang

Arbejdet omfatter samtlige arbejder og leverancer, der er nødvendige for den fuldstændige færdiggørelse af bygningsdelen.

Arbejdet omfatter følgende bygningsdele

- Levering og montering af mørklægningsgardiner incl styring -

4.5. Tegningshenviisning

Det samlede projektmateriale

4.7. Tilstødende bygningsdele

Facadeelementer, træ/aluvinduer, beton- og gipspladevægge

4.10. Materialer og produkter

Alle leverede komponenter og systemer skal kunne serviceres lokalt

Der skal så vidt muligt anvendes materialer og produkter der er mærkede iht. Dansk Indeklima Mærkning.

Mørklægningsgardiner

Indvendige automatiske tophængte mørklægning, firkantet. Dug kører i sidesluser.

Mørklægningsgrad: 98%

Farver: Sort dug, kasse og skinner, hvide.

Betjeningspaneler placeres på væg ved siden af vinduer. 1.stk i hvert rum

Mørklægning monteres med gennemgående kassetter i henhold til tegninger.

Mørklægningsgardin i AV-rum rum nr. S-K.028 skal tilsluttes ABA - Skal køre automatisk op i tilfælde af brand (batteri backup)

Døre til det fri som er flugtvej eller redningsåbning skal have et mørklægningsgardin monteret på dørbladet - så det er muligt at passere udgangen i tilfælde af brand.

MATERIALE 25% glasfiber 75% PVC

VÆGT G/M2 340 g/m2

BANEBREDDE CM 185 cm

MILJØ

FR FLAMMEHÆMMENDE X (M1)

ÅBENHEDSFAKTOR 0%

4.11. Udførelse

Mørklægningsgardinerne leveres med al automatik som systemleverance, el- entrep. tilslutter til strømforsyning

4.13. Prøver

Der ønskes: levering og montering af en prøvemontering - til godkendelse.

03.0 Tømrerentreprisen

Dato : 10-05-2019

Arbejdsbeskrivelse - 1 Tømrerarbejde

Rev.dato :

4. Bygningsdelsbeskrivelser

Side : 160/167

714001 - Mørklægningsgardiner

4.15. Kontrol

Iht. udbudskontrolplanen.

5753983#0 - 06.besparelse hse=ko og umgaa i faesle - sendt til
Fra: Sune Bundesen [/O=TONDERKOM/OU=EXCHANGE ADMINISTRATIVE GROUP (FYDIBOHF23SPDLT)/CN=RECIPIENTS/CN=DL0VSB]
Til: 'Henrik Villefrance' [hv@friis-moltke.dk]
Cc: 'Arne Borum Linnet (al@fmbyggningsdrift.dk)' [al@fmbyggningsdrift.dk]
Sendt dato: 27-08-2020 15:27
Modtaget Dato: 27-08-2020 15:27
Vedrørende: SV: Ssk - besparelse

Hej Henrik

Fik I meldt dette til Kraftmån? Der er nemlig ikke lavet en aftaleseddel p det endnu.
Det drejer sig, s vidt jeg kan se, om BD. 715007 og BD. 317007. Til en samlet besparelse p 96.627 kr.

Venlig hilsen

Sune Bundesen
Bygningskonsulent
Ejendomme
Teknik & Plan

Tnder Kommune
Wegners Plads 2 - 6270 Tnder
Tlf. +45 74 92 92 86 - Mobil +45 61 36 20 82 - E-mail sb32@toender.dk



OL_Logo

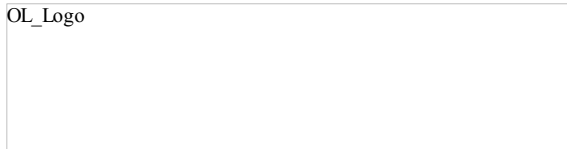

Fra: Sune Bundesen
Sendt: 11. august 2020 09:53
Til: Henrik Villefrance
Emne: Ssk - besparelse

Hej Henrik

Vi er blevet enige om at spare de sm stykker vgge som gr ud fra facaden, og som er bygget sammen med bnke. Vi sparer ogs bnkene vk. S vidt jeg husker var det op at vende efter licitationen, og at der var en besparelse p omkring 90.000 kr.
Vil du srge for at Skriver fr besked.

Sendt fra min Samsung Galaxy-smartphone.

5756727#0 - SV: SSK - Behandling af punkter på Dalux d. 25.08.2

Fra: Peter Boe Hauggaard-Nielsen [phn@taekker.dk]
Til: Morten Bramstrup Jakobsen [mobj2@toender.dk]
Kasper Bornstein Larsen [kbl@taekker.dk]; Morten Høier [moh@taekker.dk]; Henrik Villefrance [hv@friis-moltke.dk]; Mogens Husted Kristensen [mhk@friis-moltke.dk]; Thomas H. Svendsen [ths@friis-moltke.dk]; Palle Kudsk [PKU@toender.dk]; Lars-Erik Skydsbjerg [les@toender.dk]; Sune Bundesen [sb32@toender.dk]; Kim Kirkegaard Sørensen [kimkir@toender.dk]; Ditte Lundgaard Jakobsen [dilja@toender.dk]; 'Arne Borum Linnet' [al@fmbyggningsdrift.dk]
Cc:
Sendt dato: 27-08-2020 16:38
Modtaget Dato: 27-08-2020 16:38
Vedrørende: SV: SSK - Behandling af punkter på Dalux d. 25.08.2020
Vedhæftninger: image001_16.gif
image002_9.gif
image003_8.gif
image004_1865.png
image005_1872.png
image006_417.png
image007_213.png
image008_172.png
image009_143.jpg

Hej Morten,

Tak for dit svar – jeg har indskrevet mine kommentarer med rødt.

De bedste hilsner
Mit freundlichen Grüßen
Best regards

Peter Boe Hauggaard-Nielsen
Tegnestuechef og VVS ingeniør
phn@taekker.dk

Tækker Rådgivende Ingeniører A/S
Toldkammeret
Hack Kampmanns Plads 1, st. tv.
8000 Aarhus C - Danmark

M +45 2675 9539
T +45 8619 1844

www.taekker.dk



Fra: Morten Bramstrup Jakobsen <mobj2@toender.dk>

Sendt: 27. august 2020 13:57

Til: Peter Boe Hauggaard-Nielsen <phn@taekker.dk>

Cc: Kasper Bornstein Larsen <kbl@taekker.dk>; Morten Høier <moh@taekker.dk>; Henrik Villefrance <hv@friis-moltke.dk>; Mogens Husted Kristensen <mhk@friis-moltke.dk>; Thomas H. Svendsen <ths@friis-moltke.dk>; Palle Kudsk <PKU@toender.dk>; Lars-Erik Skydsbjerg <les@toender.dk>; Sune Bundesen <sb32@toender.dk>; Kim Kirkegaard Sørensen <kimkir@toender.dk>; Kim Kirkegaard Jakobsen <dilja@toender.dk>; 'Arne Borum Linnet' <al@fmbyggningsdrift.dk>

Emne: SV: SSK - Behandling af punkter på Dalux d. 25.08.2020

Hej Peter.

Tak for din mail.

I mit svar refererer jeg til din tekst med nummerering angivet med rødt.

1. I projektet er der ikke beskrevet fortrådnings og forbindelse til både ventilation og nødstop, som Jürgensen VVS ikke mener, de har med i deres tilbud. De kommer med de nødvendige tryk, nøgleafbrydere og styringsboks til lovliggørelse af systemet. Yderligere fremgår det ikke på tegningerne, hvor nødstop, styringsboks mv. skal føres. Det betyder, at vi nu skal til at lave nye føringsveje og gennembrydninger, hvor vægge står færdigmalet mv. – Men hvis I mener, at det allerede er indeholdt i tilbuddet, så er det fint, at bygherre ikke har ekstra omkostninger til dette?

Jeg mener som jeg skriver, at der er beskrevet en systemleverance som skal være lovlig. Deri ligger implicit de arbejder så som tryk, nøgleafbryder og styringsboks. Der er givet et tilbud uden forbehold omkring dette punkt – så jeg mener det er indeholdt. Man kan altid diskutere om noget bør være grundigere beskrevet. Jeg mener faktisk ikke der er en ekstraomkostning. Den styring der er beskrevet kan ikke realiseres uden fortrådnings.

~~62296~~ Jeg vil kraftigt understrege, at Tønder Kommune ikke selv søger efter uoverensstemmelser i projektet. De ting, som vi kommer med,

er udelukkende ting, der bliver rejst ved byggemøder, koordineringsmøder, manglende svar på TF'er eller entreprenøremes eller byggeledelsens egen henvendelse. Dette vil stå klart for dig og Jeres projektledelse, hvis I deltog i møderne som efterspurgt. Dertil sagt så forholder du dig kun til VVS-entreprisen, men ikke de andre entrepriser, som I er ansvarlige for, hvor der er en del mere at komme efter. Blandt andet styring til vinduer på ca. 498.000 kr., hvilket udgør 20% af CTS-entreprisenssummen og her mangler stadig afklaring på den manglende fortrådning.

Det er en smule betrykkende at Tønder Kommune ikke søger efter uoverensstemmelser – det glæder en Tønderdreng som mig selv at verden trods alt hænger sådan sammen i jeres perspektiv. Det ser dog desværre ikke sådan ud fra vores synsvinkel – ellers ville man vel heller ikke lade emner som allerede er løst tilgå DALUX. Styring af vinduer og motorer er ikke en mangel i Tækkers projektmateriale.

Endvidere har vi som ingeniører deltaget mindst lige så meget i dette projekt som i alle mulige andre sammenlignelige projekter. Der er altid spørgsmål til projektmateriale og konkretiseringer – som skal løses under projektopfølgning. Det har ikke været en forudsætning for vores opgaveløsning at vi skulle sidde med til alle byggemøder. Vi har ligeledes deltaget i de projektgennemgangsmøder vi kontraktligt har været forpligtiget til. Vi har ligeledes været tilgængelige for bygherre og for byggeledelse. MEN vi har ikke siddet med til alle byggemøder – og der bliver tid skudt på den der ikke er til stede.

3. Det er korrekt, at materialet har været forbi bygherre til godkendelse, men det er på ingen måde bygherres ansvar at kvalitetssikre Jeres materiale og udføre kollision på samme.

Det er fuldstændig rigtigt – bygherres granskning fritager ikke for rådgiveransvar. Men det er ved en sådan gennemgang man skal fortælle rådgivere, at man ikke ønsker UV system i tagisoleringen. Denne ændring har påvirket samtlige planlagte føringsveje i dette byggeri – og mange af de kollisioner der er opstået her efter er en følgeeffekt af dette.

4. Det er korrekt, at bygherre i første omgang betaler ekstraomkostninger til entreprenør, hvis de er berettiget, men hvis Tønder Kommune mener at der er tale om projekteringsfejl, så retter vi et krav mod totalrådgiver, Friis og Moltke.

Hvis der er en mangel i et udbudsmateriale eller et projektmateriale er det bygherren der betaler. Han man glemt at beskrive eksempelvis en radiator er det bygherre der skal betale for radiatoren – det kan aldrig være rådgiveren. Har rådgiveren beskrevet en radiator der er for lille og som skal udskiftes med en større skal bygherre betale for den store. Betaling for den lille er en forsikrings sag.

Yderligere mangler bygherre stadig afklaring på en række aftalesedler, der blevet gennemgået på mødet d. 20 august, hvoraf nogle også var oppe og vende ved mødet d. 29 april. – Disse er der stadig ikke blevet svaret på. Generelt mangler rådgiver at tage stilling til økonomien på mange af de aftalesedler, som blev gennemgået.

Generelt er der løbende sendt forklaringer til aftalesedler. Herudover har bygherre nu af flere omgange bedt rådgiver udspecificere yderligere. Endvidere mener I ikke at rådgiver skal honoreres for timer som bliver brugt på at forklare tidligere aftalesedler som er atterteret.

Vi efterspørger til stadighed en liste over de aftalesedler som bygherre mener er projektfejl. Det er hvad jeg får refereret der blev aftalt på møde d. 20 august. Det vil således give os mulighed for at lave en anmeldelse til vores forsikrings selskab som netop er sat i verden for at sikre bygherre mod eventuelle projektfejl.

Venlig hilsen

Morten Bramstrup Jakobsen

Bygningskonsulent
Ejendomme
Teknik & Plan

Tønder Kommune

Wegners Plads 2 - 6270 Tønder

Tlf. +45 74 92 93 14 - Mobil +45 29 17 86 64 - E-mail mobj2@toender.dk



Fra: Peter Boe Hauggaard-Nielsen [<mailto:phn@taekker.dk>]

Sendt: 26. august 2020 16:08

Til: Morten Bramstrup Jakobsen

Cc: Kasper Bornstein Larsen; Morten Høier; Henrik Villefrance; Mogens Husted Kristensen; Thomas H. Svendsen

Emne: SV: SSK - Behandling af punkter på Dalux d. 25.08.2020

Hej Morten,

Nu kender vi to ikke hinanden – men jeg tillader mig dog alligevel lige at skrive til dig direkte.

1. Blot så du ikke er i tvivl. Vi anser ikke noget af nedenstående som projekteringsfejl – vi anser det som helt almindelig projektopfølgning. Det er ligeledes beskrevet at den udførte gasinstallation skal være iht. lovgivningen – så den gasinstallation der er tilbudt og indeholdt i projektet er selvfølgelig lovlig.

Jeg er samtidig informeret fra egne medarbejder og byggeledelsen at nedenstående punkter er afklaret.

62627

2. Jeg finder det samtidig bekymrende at Tønder Kommune vedblivende søger efter uoverensstemmelser i det tekniske projektmateriale. Som jeg læser de aftalesedler der har været er der i øjeblikket for eksempel VVS-entreprisens vedkommende arbejder for et samlet beløb i størrelsesordenen kr. 563.000,00 ekskl. moms. Af dette beløb udgør bygherres egen ændring af UV-anlæg (ændret til en løsning der ingen værdi skaber for projektet) kr. 300.000,00. Endvidere er der byggepladsrelaterede omkostninger på ca. kr. 170.000,00 ekskl. moms. Alt i alt efterlades en sum på ca. kr. 50.000,00 ekskl. moms til arbejder der kan karakteriseres som uforudsete (det I konsekvent omtaler som fejl) – eller helt almindelige forventelige omkostninger i et komplekst byggeri. Vi taler altså ca. kr. 50.000,00 ud af en samlet VVS-entreprisensum på kr. 4.700.000,00 ekskl. moms.

3. Det samlede projektmateriale været til jeres godkendelse og kommentering forud for udbud. I kender naturligvis indholdet.

4. Tækker er ingeniørrådgivere på denne sag – vi er ikke bygherre – så hvis der er nogen former for ekstra økonomi forbundet med nedenstående er det uanset hvad bygherre der betaler.

De bedste hilsner
Mit freundlichen Grüßen
Best regards

Peter Boe Hauggaard-Nielsen
Tegnestuechef og VVS ingeniør
phn@taekker.dk

Tækker Rådgivende Ingeniører A/S
Toldkammeret
Hack Kampmanns Plads 1, st. tv.
8000 Aarhus C - Danmark

M +45 2675 9539
T +45 8619 1844

www.taekker.dk



Fra: Morten Høier <moh@taekker.dk>

Sendt: 26. august 2020 15:05

Til: Peter Boe Hauggaard-Nielsen <phn@taekker.dk>; Kasper Bornstein Larsen <kbl@taekker.dk>

Emne: VS: SSK - Behandling af punkter på Dalux d. 25.08.2020

Til orientering

De bedste hilsner
Mit freundlichen Grüßen
Best regards

Morten Høier
Civilingeniør i konstruktioner
moh@taekker.dk

Tækker Rådgivende Ingeniører A/S
Toldkammeret
Hack Kampmanns Plads 1, st. tv.
8000 Aarhus C - Danmark

M +45 4171 1319
T +45 8619 1844

www.taekker.dk



Fra: Henrik Villefrance <hv@friis-moltke.dk>

Sendt: 26. august 2020 13:43

Til: Morten Bramstrup Jakobsen <mobj2@toender.dk>

Cc: Mogens Husted Kristensen <mhk@friis-moltke.dk>; Thomas H. Svendsen <ths@friis-moltke.dk>; Morten Høier <moh@taekker.dk>

Emne: SV: SSK - Behandling af punkter på Dalux d. 25.08.2020

Hej Morten

I må lave den efter spurte liste så vi har et overblik over hvad i mener vi skal betale- I kan så løbende opdatere listen så vi alle har et overblik.

Med venlig hilsen | Kind regards
FRIIS & MOLTKE A/S

Henrik Villefrance
Projektleder

Fra: Morten Bramstrup Jakobsen <mobj2@toender.dk>

62896

Sendt: 26. august 2020 12:51

Til: Sune Bundesen <sb32@toender.dk>; Kim Kirkegaard Sørensen <kimkir@toender.dk>

Cc: Henrik Villefrance <hv@friis-moltke.dk>

Emne: VS: SSK - Behandling af punkter på Dalux d. 25.08.2020

Hej Alle.

T.O. – Jeg anser det som projekteringsfejl, da det er del af lovpligtige installationer for science-lokaler med gasinstallationer er lovlige.

@Henrik, det bliver en af dem, hvor vi beder Tækker tage stilling til den ekstra økonomi, der nu er forbundet med dette.

Venlig hilsen

Morten Bramstrup Jakobsen

Bygningskonsulent
Ejendomme
Teknik & Plan

Tønder Kommune

Wegners Plads 2 - 6270 Tønder
Tlf. +45 74 92 93 14 - Mobil +45 29 17 86 64 - E-mail mobj2@toender.dk



Fra: Kasper Bornstein Larsen [<mailto:kbl@taekker.dk>]

Sendt: 26. august 2020 12:46

Til: Arne Borum Linné; Søren Jacobsen; Morten Bramstrup Jakobsen; Thomas Kawaler

Cc: Morten Høier

Emne: SSK - Behandling af punkter på Dalux d. 25.08.2020

Hej alle.

I går snakkede jeg med Arne om punkterne som blev oprettet samme dag på Dalux, blev afklaret/løst på pladsen i går (25.08.2020). Punkterne er anført nedenfor.

Kan I bekræfte at der blev aftalt løsningerne på punkterne på pladsen?

- 1: Nødstop mangler
- 2: Mangler nødstopper.
- 3: Mangler fortrådning til udsugning hvordan?
- 4: Nødstopper skal sidde ved flugtvej.
- 5: Nødstopper mangler gas.
- 6: Generelt far Bravida ingen projekt i rummet.

De bedste hilsner
Mit freundlichen Grüßen
Best regards

Kasper Bornstein Larsen

Civilingeniør i energi, indeklima, VVS og ventilation
kbl@taekker.dk

Tækker Rådgivende Ingeniører A/S

Toldkammeret
Hack Kampmanns Plads 1, st. tv.
8000 Aarhus C - Danmark

M +45 41711328
T +45 8619 1844

www.taekker.dk





















RIG PÅ TUR

NATUR ARKITEKTUR KULTUR VANDRETUR
FORTIDSTUR MUSIKKULTUR STRANDTUR
MARSKTUR CAFÉTUR SHOPPETUR DINTUR

5756843#0 - SV SSK - Behandling af punkter på Dalux d. 25.08.2

Fra: Søren Jacobsen [sj@jurgensen-ws.dk]
Til: Morten Bramstrup Jakobsen [mobj2@toender.dk]; 'Kasper Bornstein Larsen' [kbl@taekker.dk]; Arne Borum Linnet [al@fmbyggningsdrift.dk]; Thomas Kawaler [tk@jurgensen-ws.dk]
Cc: Morten Høier [moh@taekker.dk]
Sendt dato: 28-08-2020 07:42
Modtaget Dato: 28-08-2020 07:42
Vedrørende: SV: SSK - Behandling af punkter på Dalux d. 25.08.2020
Vedhæftninger: image001_450.jpg
image002_1837.png
image003_1845.png
image004_1868.png
image005_1875.png
image006_418.png
image007_622.jpg
image008_1.gif
image009_1.gif
image010_5.gif

Hej Morten

Det er helt som aftalt.

God weekend

Med venlig hilsen

Søren Jacobsen

Tel.: 7472 2210
Håndværkervej 9
6270 Tønder
www.jurgensen-ws.dk



Fra: Morten Bramstrup Jakobsen [mailto:mobj2@toender.dk]
Sendt: 27. august 2020 09:29
Til: 'Kasper Bornstein Larsen' <kbl@taekker.dk>; Arne Borum Linnet <al@fmbyggningsdrift.dk>; Søren Jacobsen <sj@jurgensen-vvs.dk>; Thomas Kawaler <tk@jurgensen-vvs.dk>
Cc: Morten Høier <moh@taekker.dk>
Emne: SV: SSK - Behandling af punkter på Dalux d. 25.08.2020

Hej Kasper.

Hermed jf. aftale pr. telefon en bekræftelse, at placering af nødstoptryk, fortrådning til styreboks, nødstop mv. er aftalt på pladsen. Arbejdet udføres af Bravida, Flemming fremsender pris til bygherre. Jürgensen har styreboks samt nødstop med nøgleafbryder med i deres pris. @Søren, du må rette mig, hvis jeg er forkert på den.

Hvis du har brug for yderligere Kasper, så må du sige til.

Venlig hilsen

Morten Bramstrup Jakobsen

Bygningskonsulent
Ejendomme
Teknik & Plan

Tønder Kommune

Wegners Plads 2 - 6270 Tønder
Tlf. +45 74 92 93 14 - Mobil +45 29 17 86 64 - E-mail mobj2@toender.dk



Fra: Kasper Bornstein Larsen [mailto:kbl@taekker.dk]
Sendt: 26. august 2020 12:46
Til: Arne Borum Linnet; Søren Jacobsen; Morten Bramstrup Jakobsen; Thomas Kawaler

Cc: Morten Høier

Emne: SSK - Behandling af punkter på Dalux d. 25.08.2020

Hej alle.

I går snakkede jeg med Arne om punkterne som blev oprettet samme dag på Dalux, blev afklaret/løst på pladsen i går (25.08.2020). Punkterne er anført nedenfor.

Kan I bekræfte at der blev aftalt løsningerne på punkterne på pladsen?

- 1: Nødstop mangler
- 2: Mangler nødstopper.
- 3: Mangler fortrådning til udsugning hvordan?
- 4: Nødstopper skal sidde ved flugtvej.
- 5: Nødstopper mangler gas.
- 6: Generelt far Bravida ingen projekt i rummet.

De bedste hilsner
Mit freundlichen Grüßen
Best regards

Kasper Bornstein Larsen

Civilingeniør i energi, indeklima, VVS og ventilation
kbl@taekker.dk

Tækker Rådgivende Ingeniører A/S

Toldkammeret
Hack Kampmanns Plads 1, st. tv.
8000 Aarhus C - Danmark

M +45 41711328
T +45 8619 1844

www.taekker.dk



 **Jürgensen VVS**













RIG PÅ TUR

NATUR ARKITEKTUR KULTUR VANDRETUR
FORTIDSTUR MUSIKKULTUR STRANDTUR
MARSKTUR CAFÉTUR SHOPPETUR DINTUR







5757251#0 - VS Ssk - besparelse

Fra: Henrik Villefrance [hv@friis-moltke.dk]
Til: Esben Jessen [beregner@kraftman.dk]; Henning Skriver [hs@kraftman.dk]; Ingri B. Løvsbogen [ibl@friis-moltke.dk]; Arne Borum Linnet [al@fmbyggningsdrift.dk]
Cc: Sune Bundesen [sb32@toender.dk]; Morten Bramstrup Jakobsen [mobj2@toender.dk]; Kim Kirkegaard Sørensen [kimkir@toender.dk]
Sendt dato: 28-08-2020 08:52
Modtaget Dato: 28-08-2020 08:52
Vedrørende: VS: Ssk - besparelse
Vedhæftninger: image001_1814.png
image002_1897.png
image003_1905.png
image004_1927.png
image005_1935.png
image006_1435.jpg

Hej Espen

Denne besparelse er i opmærksom på, kan se Ingri har sendt en mail til jer.

Med venlig hilsen | Kind regards
FRIIS & MOLTKE A/S

Henrik Villefrance
Projektleder

Fra: Sune Bundesen <sb32@toender.dk>
Sendt: 27. august 2020 15:27
Til: Henrik Villefrance <hv@friis-moltke.dk>
Cc: Arne Borum Linnet (al@fmbyggningsdrift.dk) <al@fmbyggningsdrift.dk>
Emne: SV: Ssk - besparelse

Hej Henrik

Fik I meldt dette til Kraftman? Der er nemlig ikke lavet en aftaleseddel på det endnu.
Det drejer sig, så vidt jeg kan se, om BD. 715007 og BD. 317007. Til en samlet besparelse på 96.627 kr.

Venlig hilsen

Sune Bundesen
Bygningskonsulent
Ejendomme
Teknik & Plan

Tønder Kommune
Wegners Plads 2 - 6270 Tønder
Tlf. +45 74 92 92 86 - Mobil +45 61 36 20 82 - E-mail sb32@toender.dk



Fra: Sune Bundesen
Sendt: 11. august 2020 09:53
Til: Henrik Villefrance
Emne: Ssk - besparelse

Hej Henrik

Vi er blevet enige om at spare de små stykker vægge som går ud fra facaden, og som er bygget sammen med bænke. Vi sparer også bænkene væk. Så vidt jeg husker var det op at vende efter licitationen, og at der var en besparelse på omkring 90.000 kr.
Vil du sørge for at Skriver får besked.

Sendt fra min Samsung Galaxy-smartphone.

63801













RIG PÅ TUR

NATUR ARKITEKTUR KULTUR VANDRETUR
FORTIDSTUR MUSIKKULTUR STRANDTUR
MARSKTUR CAFÉTUR SHOPPETUR DINTUR

5754482#0 - SV: Ssk - Lameller udv. facade

Fra: Kim Kirkegaard Sørensen [mailto:KO=TONDERKOM/OU=EXCHANGE ADMINISTRATIVE GROUP (FYDIBOHF23SPDLT)/CN=RECIPIENTS/CN=DL0VKS]
Til: 'Henning Skriver' [hs@kraftman.dk]; 'Henrik Villefrance' [hv@friis-moltke.dk]
Cc: 'Esben Jessen' [beregner@kraftman.dk]; 'Ingri B. Løvsbogen' [ibl@friis-moltke.dk]; 'Arne Borum Linnet' [al@fmbyggningsdrift.dk]; Sune Bundesen [sb32@toender.dk]; Morten Bramstrup Jakobsen [mobj2@toender.dk]; Jan M. Løper [adm@kraftman.dk]
Sendt dato: 28-08-2020 09:17
Modtaget Dato: 28-08-2020 09:17
Vedrørende: SV: Ssk - Lameller udv. facade
Vedhæftninger: image001_1464.png
image002_1570.png
image003_1578.png
image004_1596.png
image005_1600.png
image006_1175.jpg

Hej Henning

JA du skal levere og montere det der er tegnet og beskrevet i udbuddet.
Såfremt det skulle have være udført på en anden måde, havde arkitekten nok tegnet og beskrevet det anderledes.

Tønder Kommune anser dette punkt for afsluttet.

Venlig hilsen

Kim Kirkegaard Sørensen
Bygningskonsulent
Ejendomme
Teknik & Plan

Tønder Kommune
Wegners Plads 2 - 6270 Tønder
Tlf. +45 74 92 92 26 - Mobil +45 51 14 69 81 - E-mail kimkir@toender.dk



Fra: Henning Skriver [mailto:hs@kraftman.dk]
Sendt: 28. august 2020 09:01
Til: Henrik Villefrance
Cc: Esben Jessen; Ingri B. Løvsbogen ; Arne Borum Linnet; Sune Bundesen; Morten Bramstrup Jakobsen; Kim Kirkegaard Sørensen; Jan M. Løper
Emne: Re: Ssk - besparelse

Hej alle

Jo der er lavet en negativ aftaleseddel på dette/foldedøre

Ikke sendt endnu - tænker Vi lige afventer de penge i skylder mig og har skyldt mig siden nov 2019

Igen har I ikke svarer mig på økonomi
Lameller udv - (Kim/morten skal jeg bare leverer det og arbejde imod arkitekts anbefaling og min bekymring)

trægulve jvf beskrivelse er ikke afklaret
Låsesystem jvf Esben op til 12 ugers leveringstid

Med venlig hilsen

HENNING SKRIVER

KRAFTMAN A/S
T: 7462 2060
63928

Se meget mere på www.kraftman.dk

Den 28. aug. 2020 kl. 08.52 skrev Henrik Villefrance <hv@friis-moltke.dk>:

□

Hej Espen

Denne besparelse er i opmærksom på, kan se Ingri har sendt en mail til jer.

Med venlig hilsen | Kind regards
FRIIS & MOLTKE A/S

Henrik Villefrance
Projektleder

Fra: Sune Bundesen <sb32@toender.dk>
Sendt: 27. august 2020 15:27
Til: Henrik Villefrance <hv@friis-moltke.dk>
Cc: Arne Borum Linnet (al@fmbyggningsdrift.dk) <al@fmbyggningsdrift.dk>
Emne: SV: Ssk - besparelse

Hej Henrik

Fik I meldt dette til Kraftman? Der er nemlig ikke lavet en aftaleseddel på det endnu.
Det drejer sig, så vidt jeg kan se, om BD. 715007 og BD. 317007. Til en samlet besparelse på 96.627 kr.

Venlig hilsen

Sune Bundesen
Bygningskonsulent
Ejendomme
Teknik & Plan

Tønder Kommune
Wegners Plads 2 - 6270 Tønder
Tlf. +45 74 92 92 86 - Mobil +45 61 36 20 82 - E-mail sb32@toender.dk

<[image001.png](#)>

<[image002.png](#)>

<[image003.png](#)>

<[image004.png](#)>

<[image005.png](#)>

<[image006.jpg](#)>

Fra: Sune Bundesen
Sendt: 11. august 2020 09:53
Til: Henrik Villefrance
Emne: Ssk - besparelse

Hej Henrik

Vi er blevet enige om at spare de små stykker vægge som går ud fra facaden, og som er bygget sammen med bænke. Vi sparer også bænkene væk. Så vidt jeg husker var det op at vende efter licitationen, og at der var en besparelse på omkring 90.000 kr.
Vil du sørge for at Skriver får besked.

Sendt fra min Samsung Galaxy-smartphone.













RIG PÅ TUR

NATUR ARKITEKTUR KULTUR VANDRETUR
FORTIDSTUR MUSIKKULTUR STRANDTUR
MARSKTUR CAFÉTUR SHOPPETUR DINTUR

5754673#0 - SSK - Skørter, TØ's - Arbejde

Fra: Morten Bramstrup Jakobsen [O=TONDERKOM/OU=EXCHANGE ADMINISTRATIVE GROUP (FYDIBOHF23SPDLT)/CN=RECIPIENTS/CN=MORTEN BRAMSTRUP JAKOBSEN536]
Til: 'hv@friis-moltke.dk' [hv@friis-moltke.dk]
Cc: 'Ingri B. Løvsbogen' [ibl@friis-moltke.dk]; 'Arne Borum Linnet' [al@fmbyggningsdrift.dk]; Kim Kirkegaard Sørensen [kimkir@toender.dk]; Sune Bundesen [sb32@toender.dk]
Sendt dato: 28-08-2020 10:08
Modtaget Dato: 28-08-2020 10:08
Vedrørende: SSK - Skørter, TØ's - Arbejde
Vedhæftninger: image001_1473.png
image002_1579.png
image003_1587.png
image004_1606.png
image005_1610.png
image006_1183.jpg

Hej Henrik.

Vil lige høre til, hvad du fandt ud af iht. skørter? Jeg har lige selv skimmet TØ's arbejdsbeskrivelser og læser umiddelbart ikke et krav til skinnesystem?

Kan der kommenteres på kvaliteten af det udførte arbejde?

Venlig hilsen

Morten Bramstrup Jakobsen

Bygningskonsulent
Ejendomme
Teknik & Plan

Tønder Kommune

Wegners Plads 2 - 6270 Tønder

Tlf. +45 74 92 93 14 - Mobil +45 29 17 86 64 - E-mail mobj2@toender.dk















RIG PÅ TUR

NATUR ARKITEKTUR KULTUR VANDRETUR
FORTIDSTUR MUSIKKULTUR STRANDTUR
MARSKTUR CAFÉTUR SHOPPETUR DINTUR

5754723#0 - SV SSK - Behandling af punkter på Dalux d. 25.08.20

Fra: Morten Bramstrup Jakobsen [/O=TONDERKOM/OU=EXCHANGE ADMINISTRATIVE GROUP (FYDIBOHF23SPDLT)/CN=RECIPIENTS/CN=MORTEN BRAMSTRUP JAKOBSEN536]
Til: 'Peter Boe Hauggaard-Nielsen' [phn@taekker.dk]
'Kasper Bornstein Larsen' [kbl@taekker.dk]; 'Morten Høier' [moh@taekker.dk]; 'Henrik Villefrance' [hv@friis-moltke.dk]; 'Mogens Husted Kristensen' [mhk@friis-moltke.dk]; 'Thomas H. Svendsen' [ths@friis-moltke.dk]; 'Palle Kudsk' [PKU@toender.dk]; 'Lars-Erik Skydsbjerg' [les@toender.dk]; 'Sune Bundesen' [sb32@toender.dk]; 'Kim Kirkegaard Sørensen' [kimkir@toender.dk]; 'Ditte Lundgaard Jakobsen' [dilja@toender.dk]; 'Arne Borum Linnet' [al@fmbyggningsdrift.dk]
Cc:
Sendt dato: 28-08-2020 10:18
Modtaget Dato: 28-08-2020 10:18
Vedrørende: SV: SSK - Behandling af punkter på Dalux d. 25.08.2020
Vedhæftninger: image004_1612.png
image005_1615.png
image006_366.png
image007_179.png
image008_145.png
image009_118.jpg
image010_3.gif
image011_5.gif
image012_3.gif

Hej Peter.

Jeg ser ikke nogen grund til at forsætte korrespondancen på emnet, da jeg ikke ser vi bliver enig på en række punkter. Hvis I mener bygherre agerer forkert, må Friis og Moltke gerne henvende sig til os.

God weekend.

Venlig hilsen

Morten Bramstrup Jakobsen

Bygningskonsulent
Ejendomme
Teknik & Plan

Tønder Kommune

Wegners Plads 2 - 6270 Tønder
Tlf. +45 74 92 93 14 - Mobil +45 29 17 86 64 - E-mail mobj2@toender.dk



Fra: Peter Boe Hauggaard-Nielsen [mailto:phn@taekker.dk]

Sendt: 27. august 2020 16:38

Til: Morten Bramstrup Jakobsen

Cc: Kasper Bornstein Larsen; Morten Høier; Henrik Villefrance; Mogens Husted Kristensen; Thomas H. Svendsen; Palle Kudsk; Lars-Erik Skydsbjerg; Sune Bundesen; Kim Kirkegaard Sørensen; Ditte Lundgaard Jakobsen; 'Arne Borum Linnet'

Emne: SV: SSK - Behandling af punkter på Dalux d. 25.08.2020

Hej Morten,

Tak for dit svar – jeg har indskrevet mine kommentarer med rødt.

De bedste hilsner
Mit freundlichen Grüßen
Best regards

Peter Boe Hauggaard-Nielsen
Tegnestuechef og VVS ingeniør
phn@taekker.dk

Tækker Rådgivende Ingeniører A/S
Toldkammeret
Hack Kampmanns Plads 1, st. tv.
8000 Aarhus C - Danmark

M +45 2675 9539
T +45 8619 1844

62083
www.taekker.dk



Fra: Morten Bramstrup Jakobsen <mobj2@toender.dk>

Sendt: 27. august 2020 13:57

Til: Peter Boe Hauggaard-Nielsen <phn@taekker.dk>

Cc: Kasper Bornstein Larsen <kbl@taekker.dk>; Morten Høier <moh@taekker.dk>; Henrik Villefrance <hv@friis-moltke.dk>; Mogens Husted Kristensen <mhk@friis-moltke.dk>; Thomas H. Svendsen <ths@friis-moltke.dk>; Palle Kudsk <PKU@toender.dk>; Lars-Erik Skydsbjerg <les@toender.dk>; Sune Bundesen <sb32@toender.dk>; Kim Kirkegaard Sørensen <kimkir@toender.dk>; Ditte Lundgaard Jakobsen <dilja@toender.dk>; 'Arne Borum Linnet' <al@fmbyggningsdrift.dk>

Emne: SV: SSK - Behandling af punkter på Dalux d. 25.08.2020

Hej Peter.

Tak for din mail.

I mit svar refererer jeg til din tekst med nummerering angivet med rødt.

1. I projektet er der ikke beskrevet fortrådning og forbindelse til både ventilation og nødstop, som Jürgensen VVS ikke mener, de har med i deres tilbud. De kommer med de nødvendige tryk, nøgleafbrydere og styringsboks til lovliggørelse af systemet. Yderligere fremgår det ikke på tegningerne, hvor nødstop, styringsboks mv. skal føres. Det betyder, at vi nu skal til at lave nye føringsveje og gennemlydninger, hvor vægge står færdigmalet mv. – Men hvis I mener, at det allerede er indeholdt i tilbuddet, så er det fint, at bygherre ikke har ekstra omkostninger til dette?

Jeg mener som jeg skriver, at der er beskrevet en systemleverance som skal være lovlig. Deri ligger implicit de arbejder så som tryk, nøgleafbryder og styringsboks. Der er givet et tilbud uden forbehold omkring dette punkt – så jeg mener det er indeholdt. Man kan altid diskutere om noget bør være grundigere beskrevet. Jeg mener faktisk ikke der er en ekstraomkostning. Den styring der er beskrevet kan ikke realiseres uden fortrådning.

2. Jeg vil kraftigt understrege, at Tønder Kommune ikke selv søger efter uoverensstemmelser i projektet. De ting, som vi kommer med, er udelukkende ting, der bliver rejst ved byggemøder, koordineringsmøder, manglende svar på TF'er eller entreprenørernes eller byggeledelsens egen henvendelse. Dette vil stå klart for dig og Jeres projektledelse, hvis I deltog i møderne som efterspurgt. Dertil sagt så forholder du dig kun til VVS-entreprisen, men ikke de andre entrepriser, som I er ansvarlige for, hvor der er en del mere at komme efter. Blandt andet styring til vinduer på ca. 498.000 kr., hvilket udgør 20% af CTS-entreprisensummen og her mangler stadig afklaring på den manglende fortrådning.

Det er en smule betrykkende at Tønder Kommune ikke søger efter uoverensstemmelser – det glæder en Tønderdreng som mig selv at verden trods alt hænger sådan sammen i jeres perspektiv. Det ser dog desværre ikke sådan ud fra vores synsvinkel – ellers ville man vel heller ikke lade emner som allerede er løst tilgå DALUX. Styring af vinduer og motorer er ikke en mangel i Tækkers projektmateriale.

Endvidere har vi som ingeniører deltaget mindst lige så meget i dette projekt som i alle mulige andre sammenlignelige projekter. Der er altid spørgsmål til projektmateriale og konkretiseringer – som skal løses under projektopfølgning. Det har ikke været en forudsætning for vores opgaveløsning at vi skulle sidde med til alle byggemøder. Vi har ligeledes deltaget i de projektgennemgangsmøder vi kontraktligt har været forpligtiget til. Vi har ligeledes været tilgængelige for bygherre og for byggeledelse. MEN vi har ikke siddet med til alle byggemøder – og der bliver tid skudt på den der ikke er til stede.

3. Det er korrekt, at materialet har været forbi bygherre til godkendelse, men det er på ingen måde bygherres ansvar at kvalitetssikre Jeres materiale og udføre kollision på samme.

Det er fuldstændig rigtigt – bygherres granskning fritager ikke for rådgiveransvar. Men det er ved en sådan gennemgang man skal fortælle rådgivere, at man ikke ønsker UV system i tagisoleringen. Denne ændring har påvirket samtlige planlagte føringsveje i dette byggeri – og mange af de kollisioner der er opstået her efter er en følgeeffekt af dette.

4. Det er korrekt, at bygherre i første omgang betaler ekstraomkostninger til entreprenør, hvis de er berettiget, men hvis Tønder Kommune mener at der er tale om projekteringsfejl, så retter vi et krav mod totalrådgiver, Friis og Moltke.

Hvis der er en mangel i et udbudsmateriale eller et projektmateriale er det bygherren der betaler. Han man glemt at beskrive eksempelvis en radiator er det bygherre der skal betale for radiatoren – det kan aldrig være rådgiveren. Har rådgiveren beskrevet en radiator der er for lille og som skal udskiftes med en større skal bygherre betale for den store. Betaling for den lille er en forsikrings sag.

Yderligere mangler bygherre stadig afklaring på en række aftalesedler, der blevet gennemgået på mødet d. 20 august, hvoraf nogle også var oppe og vende ved mødet d. 29 april. – Disse er der stadig ikke blevet svaret på. Generelt mangler rådgiver at tage stilling til økonomien på mange af de aftalesedler, som blev gennemgået.

Generelt er der løbende sendt forklaringer til aftalesedler. Herudover har bygherre nu af flere omgange bedt rådgiver udspecificere yderligere. Endvidere mener I ikke at rådgiver skal honoreres for timer som bliver brugt på at forklare tidligere aftalesedler som er atterteret.

Vi efterspørger til stadighed en liste over de aftalesedler som bygherre mener er projektfejl. Det er hvad jeg får refereret der blev aftalt på møde d. 20 august. Det vil således give os mulighed for at lave en anmeldelse til vores forsikrings selskab som netop er sat i verden for at sikre bygherre mod eventuelle projektfejl.

Venlig hilsen

Morten Bramstrup Jakobsen

Tønder Kommune

Wegners Plads 2 - 6270 Tønder
Tlf. +45 74 92 93 14 - Mobil +45 29 17 86 64 - E-mail mobj2@toender.dk



Fra: Peter Boe Hauggaard-Nielsen [<mailto:phn@taekker.dk>]

Sendt: 26. august 2020 16:08

Til: Morten Bramstrup Jakobsen

Cc: Kasper Bornstein Larsen; Morten Høier; Henrik Villefrance; Mogens Husted Kristensen; Thomas H. Svendsen

Emne: SV: SSK - Behandling af punkter på Dalux d. 25.08.2020

Hej Morten,

Nu kender vi to ikke hinanden – men jeg tillader mig dog alligevel lige at skrive til dig direkte.

1. Blot så du ikke er i tvivl. Vi anser ikke noget af nedenstående som projekteringsfejl – vi anser det som helt almindelig projektopfølgning. Det er ligeledes beskrevet at den udførte gasinstallation skal være iht. lovgivningen – så den gasinstallation der er tilbudt og indeholdt i projektet er selvfølgelig lovlig.

Jeg er samtidig informeret fra egne medarbejder og byggeledelsen at nedenstående punkter er afklaret.

2. Jeg finder det samtidig bekymrende at Tønder Kommune vedblivende søger efter uoverensstemmelser i det tekniske projektmateriale. Som jeg læser de aftalesedler der har været er der i øjeblikket for eksempel VVS-entreprisens vedkommende arbejder for et samlet beløb i størrelsesordenen kr. 563.000,00 ekskl. moms. Af dette beløb udgør bygherres egen ændring af UV-anlæg (ændret til en løsning der ingen værdi skaber for projektet) kr. 300.000,00. Endvidere er der byggepladsrelaterede omkostninger på ca. kr. 170.000,00 ekskl. moms. Alt i alt efterlades en sum på ca. kr. 50.000,00 ekskl. moms til arbejder der kan karakteriseres som uforudsete (det I konsekvent omtaler som fejl) – eller helt almindelige forventelige omkostninger i et komplekst byggeri. Vi taler altså ca. kr. 50.000,00 ud af en samlet VVS-entreprisensum på kr. 4.700.000,00 ekskl. moms.

3. Det samlede projektmateriale været til jeres godkendelse og kommentering forud for udbud. I kender naturligvis indholdet.

4. Tækker er ingeniørrådgivere på denne sag – vi er ikke bygherre – så hvis der er nogen former for ekstra økonomi forbundet med nedenstående er det uanset hvad bygherre der betaler.

De bedste hilsner
Mit freundlichen Grüßen
Best regards

Peter Boe Hauggaard-Nielsen
Tegnestuechef og VVS ingeniør
phn@taekker.dk

Tækker Rådgivende Ingeniører A/S
Toldkammeret
Hack Kampmanns Plads 1, st. tv.
8000 Aarhus C - Danmark

M +45 2675 9539
T +45 8619 1844

www.taekker.dk



Fra: Morten Høier <moh@taekker.dk>

Sendt: 26. august 2020 15:05

Til: Peter Boe Hauggaard-Nielsen <phn@taekker.dk>; Kasper Bornstein Larsen <kbl@taekker.dk>

Emne: VS: SSK - Behandling af punkter på Dalux d. 25.08.2020

Til orientering

De bedste hilsner
Mit freundlichen Grüßen
Best regards

Morten Høier
Civilingeniør i konstruktioner
moh@taekker.dk

Tækker Rådgivende Ingeniører A/S

Toldkammeret
Hack Kampmanns Plads 1, st. tv.
8000 Aarhus C - Danmark

M +45 4171 1319
T +45 8619 1844

www.taekker.dk



Fra: Henrik Villefrance <hv@friis-moltke.dk>

Sendt: 26. august 2020 13:43

Til: Morten Bramstrup Jakobsen <mobj2@toender.dk>

Cc: Mogens Husted Kristensen <mhk@friis-moltke.dk>; Thomas H. Svendsen <ths@friis-moltke.dk>; Morten Høier <moh@taekker.dk>

Emne: SV: SSK - Behandling af punkter på Dalux d. 25.08.2020

Hej Morten

I må lave den efter spurte liste så vi har et overblik over hvad i mener vi skal betale- I kan så løbende opdatere listen så vi alle har et overblik.

Med venlig hilsen | Kind regards
FRIIS & MOLTKE A/S

Henrik Villefrance
Projektleder

Fra: Morten Bramstrup Jakobsen <mobj2@toender.dk>

Sendt: 26. august 2020 12:51

Til: Sune Bundesen <sb32@toender.dk>; Kim Kirkegaard Sørensen <kimkir@toender.dk>

Cc: Henrik Villefrance <hv@friis-moltke.dk>

Emne: VS: SSK - Behandling af punkter på Dalux d. 25.08.2020

Hej Alle.

T.O. – Jeg anser det som projekteringsfejl, da det er del af lovpligtige installationer for science-lokaler med gasinstallationer er lovlige.

@Henrik, det bliver en af dem, hvor vi beder Tækker tage stilling til den ekstra økonomi, der nu er forbundet med dette.

Venlig hilsen

Morten Bramstrup Jakobsen
Bygningskonsulent
Ejendomme
Teknik & Plan

Tønder Kommune

Wegners Plads 2 - 6270 Tønder
Tlf. +45 74 92 93 14 - Mobil +45 29 17 86 64 - E-mail mobj2@toender.dk



Fra: Kasper Bornstein Larsen [<mailto:kbl@taekker.dk>]

Sendt: 26. august 2020 12:46

Til: Arne Borum Linnet; Søren Jacobsen; Morten Bramstrup Jakobsen; Thomas Kawaler

Cc: Morten Høier

Emne: SSK - Behandling af punkter på Dalux d. 25.08.2020

Hej alle.

I går snakkede jeg med Arne om punkterne som blev oprettet samme dag på Dalux, blev afklaret/løst på pladsen i går (25.08.2020). Punkterne er anført nedenfor.

Kan I bekræfte at der blev aftalt løsningerne på punkterne på pladsen?

- 1: Nødstop mangler
- 2: Mangler nødstopper.
- 3: Mangler fortrådning til udsugning hvordan?
- 4: Nødstopper skal sidde ved flugtvej.
- 5: Nødstopper mangler gas.

6: Generelt far Bravida ingen projekt i rummet.

De bedste hilsner
Mit freundlichen Grüßen
Best regards

Kasper Bornstein Larsen
Civilingeniør i energi, indeklima, VVS og ventilation
kbl@taekker.dk

Tækker Rådgivende Ingeniører A/S

Toldkammeret
Hack Kampmanns Plads 1, st. tv.
8000 Aarhus C - Danmark

M +45 41711328
T +45 8619 1844

www.taekker.dk















RIG PÅ TUR

NATUR ARKITEKTUR KULTUR VANDRETUR
FORTIDSTUR MUSIKKULTUR STRANDTUR
MARSKTUR CAFÉTUR SHOPPETUR DINTUR







5756866#0 - SV: Skærbæk skole: indvendig beklædning i mellembygning

Fra: Henrik Villefrance [hv@friis-moltke.dk]
Til: Henning Skriver [hs@kraftman.dk]; Ingri B. Løvsbogen [ibl@friis-moltke.dk]
Cc: Esben Jessen [beregner@kraftman.dk]; Arne Linnet [al@fmbyggningsdrift.dk]; Morten Bramstrup Jakobsen [mobj2@toender.dk]; Kim Kirkegaard Sørensen [kimkir@toender.dk]
Sendt dato: 28-08-2020 10:42
Modtaget Dato: 28-08-2020 10:42
Vedrørende: SV: Skærbæk skole: indvendig beklædning i mellembygning

Hej Henning

Jeg spørger om beklædningen overholder materialeklasse B-s1,d0 ? Ikke om det er det udv.

Med venlig hilsen | Kind regards
FRIIS & MOLTKE A/S

Henrik Villefrance
Projektleder

Fra: Henning Skriver <hs@kraftman.dk>
Sendt: 28. august 2020 08:47
Til: Henrik Villefrance <hv@friis-moltke.dk>; Ingri B. Løvsbogen <ibl@friis-moltke.dk>
Cc: Esben Jessen <beregner@kraftman.dk>; Arne Linnet <al@fmbyggningsdrift.dk>; Morten Jakobsen <mobj2@toender.dk>; Kim Sørensen <kimkir@toender.dk>
Emne: Re: Skærbæk skole: indvendig beklædning i mellembygning

Hej med jer

Det er skriftligt aftalt at udvendig beklædning fra facade går ind der

Thermofyr

Lukket i bunde som facader
Og åben med brædder og dug øverst

Med venlig hilsen

HENNING SKRIVER

KRAFTMAN A/S
T: 7462 2060

Se meget mere på www.kraftman.dk

Den 28. aug. 2020 kl. 08.40 skrev Henrik Villefrance <hv@friis-moltke.dk>:

Hej Espen

Kan du svare på mail fra Ingri ?

Med venlig hilsen | Kind regards
FRIIS & MOLTKE A/S

Henrik Villefrance
Projektleder

Fra: Ingri B. Løvsbogen <ibl@friis-moltke.dk>
Sendt: 27. august 2020 11:51
Til: Henrik Villefrance <hv@friis-moltke.dk>
Emne: VS: Skærbæk skole: indvendig beklædning i mellembygning

Hej Hernik,

Har vi fået en specifik type der er indkøbt tilbage fra TØ, omkring indv. træbeklædning i mellembygningen?
Jeg skal bare forsikre mig om at dette overholder brandkrav: materialeklasse B-s1,d0

62027

Med venlig hilsen | Kind regards
FRIIS & MOLTKE A/S

Ingri Bollingmo Løvsbogen
Tlf.: 41947079
E-mail: ib@friis-moltke.dk

<image001.jpg>



Tænk på miljøet før du udskriver denne E-mail
Husk at 3 stk. papir sparet = 1 liter vand sparet!

5756865#0 - SV:SSK - Skørter, TØ's - Arbejde

Fra: Henrik Villefrance [hv@friis-moltke.dk]
Til: Morten Bramstrup Jakobsen [mobj2@toender.dk]
Sendt dato: 28-08-2020 10:55
Modtaget Dato: 28-08-2020 10:55
Vedrørende: SV: SSK - Skørter, TØ's - Arbejde
Vedhæftninger: image001_1759.png
image002_1839.png
image003_1847.png
image004_1870.png
image005_1877.png
image006_1386.jpg

Hej Morten

Kan vi snakke om det Onsdag – Jeg har uploadet et tilsyns notat i Dalux som tømreren skal redegøre for. Kvaliteten skal fremgå i hans KS.

Med venlig hilsen | Kind regards
FRIIS & MOLTKE A/S

Henrik Villefrance
Projektleder

Fra: Morten Bramstrup Jakobsen <mobj2@toender.dk>
Sendt: 28. august 2020 10:08
Til: Henrik Villefrance <hv@friis-moltke.dk>
Cc: Ingrid B. Løvskogen <ibl@friis-moltke.dk>; 'Arne Borum Linnet' <al@fmbyggningsdrift.dk>; Kim Kirkegaard Sørensen <kimkir@toender.dk>; Sune Bundesen <sb32@toender.dk>
Emne: SSK - Skørter, TØ's - Arbejde

Hej Henrik.

Vil lige høre til, hvad du fandt ud af iht. skørter? Jeg har lige selv skimmet TØ's arbejdsbeskrivelser og læser umiddelbart ikke et krav til skinnedsystem?
Kan der kommenteres på kvaliteten af det udførte arbejde?

Venlig hilsen

Morten Bramstrup Jakobsen
Bygningskonsulent
Ejendomme
Teknik & Plan

Tønder Kommune
Wegners Plads 2 - 6270 Tønder
Tlf. +45 74 92 93 14 - Mobil +45 29 17 86 64 - E-mail mobj2@toender.dk















RIG PÅ TUR

NATUR ARKITEKTUR KULTUR VANDRETUR
FORTIDSTUR MUSIKKULTUR STRANDTUR
MARSKTUR CAFÉTUR SHOPPETUR DINTUR

5759673#0 - SV: SSK - Behandling af punkter på Dalux d. 25.08.20

Fra: Mogens Husted Kristensen [mhk@friis-moltke.dk]
Til: Morten Bramstrup Jakobsen [mobj2@toender.dk]; 'Peter Boe Hauggaard-Nielsen' [phn@taekker.dk]
Cc: Thomas H. Svendsen [ths@friis-moltke.dk]; Henrik Villefrance [hv@friis-moltke.dk]
Sendt dato: 28-08-2020 12:44
Modtaget Dato: 28-08-2020 12:44
Vedrørende: SV: SSK - Behandling af punkter på Dalux d. 25.08.2020
Vedhæftninger: image001_2088.png
image002_2168.png
image003_2176.png
image004_2198.png
image005_2208.png
image006_1648.jpg
image007_5.gif
image008_2.gif
image009_2.gif

Hej Morten

På det foreliggende grundlag har vi ikke grund til ikke at bakke op om vores underrådgivers præciseringer og kommentarer til punkterne.

Venlig hilsen / Kind regards

Mogens Husted Kristensen
Arkitekt MAA, Partner

<image003.jpg>

Direkte / Mobile: (+45) 41 94 70 20 · Hovednummer: (+45) 72 10 00 52

Aarhus: Aaboulevarden 1, DK-8000 Aarhus C
Aalborg: Strandvejen 20, DK-9000 Aalborg

mhk@friis-moltke.dk · www.friis-moltke.dk

[Facebook](#) · [LinkedIn](#)

Fra: Morten Bramstrup Jakobsen <mobj2@toender.dk>

Sendt: 28. august 2020 10:19

Til: 'Peter Boe Hauggaard-Nielsen' <phn@taekker.dk>

Cc: Kasper Bornstein Larsen <kbl@taekker.dk>; Morten Høier <moh@taekker.dk>; Henrik Villefrance <hv@friis-moltke.dk>; Mogens Husted Kristensen <mhk@friis-moltke.dk>; Thomas H. Svendsen <ths@friis-moltke.dk>; Palle Kudsk <PKU@toender.dk>; Lars-Erik Skydsbjerg <les@toender.dk>; Sune Bundesen <sb32@toender.dk>; Kim Kirkegaard Sørensen <kimkir@toender.dk>; Ditte Lundgaard Jakobsen <dilja@toender.dk>; 'Arne Borum Linnet' <al@fmbyggningsdrift.dk>

Emne: SV: SSK - Behandling af punkter på Dalux d. 25.08.2020

Hej Peter.

Jeg ser ikke nogen grund til at forsætte korrespondancen på emnet, da jeg ikke ser vi bliver enig på en række punkter. Hvis I mener bygherre agerer forkert, må Friis og Moltke gerne henvende sig til os.

God weekend.

Venlig hilsen

Morten Bramstrup Jakobsen
Bygningskonsulent
Ejendomme
Teknik & Plan

Tønder Kommune

Wegners Plads 2 - 6270 Tønder

Tlf. +45 74 92 93 14 - Mobil +45 29 17 86 64 - E-mail mobj2@toender.dk



Fra: Peter Boe Hauggaard-Nielsen [<mailto:phn@taekker.dk>]

Sendt: 27. august 2020 16:38

Til: Morten Bramstrup Jakobsen

Cc: Kasper Bornstein Larsen; Morten Høier; Henrik Villefrance; Mogens Husted Kristensen; Thomas H. Svendsen; Palle Kudsk; Lars-Erik Skydsbjerg; Sune Bundesen; Kim Kirkegaard Sørensen; Ditte Lundgaard Jakobsen; 'Arne Borum Linnet'

Emne: SV: SSK - Behandling af punkter på Dalux d. 25.08.2020

Hej Morten,

Tak for dit svar – jeg har indskrevet mine kommentarer med rødt.

De bedste hilsner
Mit freundlichen Grüßen
Best regards

Peter Boe Hauggaard-Nielsen
Tegnestecheff og VVS Ingeniør
phn@taekker.dk

Tækker Rådgivende Ingeniører A/S
Toldkammeret
Hack Kampmanns Plads 1, st. tv.
8000 Aarhus C - Danmark

M +45 2675 9539
T +45 8619 1844

www.taekker.dk



Fra: Morten Bramstrup Jakobsen <mobj2@toender.dk>

Sendt: 27. august 2020 13:57

Til: Peter Boe Hauggaard-Nielsen <phn@taekker.dk>

Cc: Kasper Bornstein Larsen <kbl@taekker.dk>; Morten Høier <moh@taekker.dk>; Henrik Villefrance <hv@friis-moltke.dk>; Mogens Husted Kristensen <mhk@friis-moltke.dk>; Thomas H. Svendsen <ths@friis-moltke.dk>; Palle Kudsk <PKU@toender.dk>; Lars-Erik Skydsbjerg <les@toender.dk>; Sune Bundesen <sb32@toender.dk>; Kim Kirkegaard Sørensen <kimkir@toender.dk>; Ditte Lundgaard Jakobsen <dilja@toender.dk>; 'Arne Borum Linnet' <al@fmbyggningsdrift.dk>

Emne: SV: SSK - Behandling af punkter på Dalux d. 25.08.2020

Hej Peter.

Tak for din mail.

I mit svar refererer jeg til din tekst med nummerering angivet med rødt.

1. I projektet er der ikke beskrevet fortrådning og forbindelse til både ventilation og nødstop, som Jürgensen VVS ikke mener, de har med i deres tilbud. De kommer med de nødvendige tryk, nøgleafbrydere og styringsboks til lovliggørelse af systemet. Yderligere fremgår det ikke på tegningerne, hvor nødstop, styringsboks mv. skal føres. Det betyder, at vi nu skal til at lave nye føringsveje og gennemføringer, hvor vægge står færdiglavet mv. – Men hvis I mener, at det allerede er indeholdt i tilbuddet, så er det fint, at bygherre ikke har ekstra omkostninger til dette?

Jeg mener som jeg skriver, at der er beskrevet en systemleverance som skal være lovlig. Deri ligger implicit de arbejder så som tryk, nøgleafbryder og styringsboks. Der er givet et tilbud uden forbehold omkring dette punkt – så jeg mener det er indeholdt. Man kan altid diskutere om noget bør være grundigere beskrevet. Jeg mener faktisk ikke der er en ekstraomkostning. Den styring der er beskrevet kan ikke realiseres uden fortrådning.

2. Jeg vil kraftigt understrege, at Tønder Kommune ikke selv søger efter uoverensstemmelser i projektet. De ting, som vi kommer med, er udelukkende ting, der bliver rejst ved byggemøder, koordineringsmøder, manglende svar på TF'er eller entreprenøremes eller byggeledelsens egen henvendelse. Dette vil stå klart for dig og Jeres projektledelse, hvis I deltog i møderne som efterspurgt. Dertil sagt så forholder du dig kun til VVS-entreprisen, men ikke de andre entrepriser, som I er ansvarlige for, hvor der er en del mere at komme efter. Blandt andet styring til vinduer på ca. 498.000 kr., hvilket udgør 20% af CTS-entreprisensummen og her mangler stadig afklaring på den manglende fortrådning.

Det er en smule betrykkende at Tønder Kommune ikke søger efter uoverensstemmelser – det glæder en Tønderdreng som mig selv at verden trods alt hænger sådan sammen i jeres perspektiv. Det ser dog desværre ikke sådan ud fra vores synsvinkel – ellers ville man vel heller ikke lade emner som allerede er løst tilgå DALUX. Styring af vinduer og motorer er ikke en mangel i Tækkers projektmateriale.

Endvidere har vi som ingeniører deltaget mindst lige så meget i dette projekt som i alle mulige andre sammenlignelige projekter. Der er altid spørgsmål til projektmateriale og konkretiseringer – som skal løses under projektopfølgning. Det har ikke været en forudsætning for vores opgaveløsning at vi skulle sidde med til alle byggemøder. Vi har ligeledes deltaget i de projektgennemgangsmøder vi kontraktligt har været forpligtiget til. Vi har ligeledes været tilgængelige for bygherre og for byggeledelse. MEN vi har ikke siddet med til alle byggemøder – og der bliver tid skudt på den der ikke er til stede.

3. Det er korrekt, at materialet har været forbi bygherre til godkendelse, men det er på ingen måde bygherres ansvar at kvalitetssikre Jeres materiale og udføre kollision på samme.

Det er fuldstændig rigtigt – bygherres granskning fritager ikke for rådgiveransvar. Men det er ved en sådan gennemgang man skal fortælle rådgivere, at man ikke ønsker UV system i tagisoleringen. Denne ændring har påvirket samtlige planlagte føringsveje i dette byggeri – og mange af de kollisioner der er opstået her efter er en følgeeffekt af dette.

4. Det er korrekt, at bygherre i første omgang betaler ekstraomkostninger til entreprenør, hvis de er berettiget, men hvis Tønder Kommune mener at der er tale om projekteringsfejl, så retter vi et krav mod totalrådgiver, Friis og Moltke.

62087

Hvis der er en mangel i et udbudsmateriale eller et projektmateriale er det bygherren der betaler. Han kan glemte at beskrive eksempelvis en radiator er det bygherre der skal betale for radiatoren – det kan aldrig være rådgiveren. Har rådgiveren beskrevet en radiator der er for lille og som skal udskiftes med en større skal bygherre betale for den store. Betaling for den lille er en forsikrings sag.

Yderligere mangler bygherre stadig afklaring på en række aftalesedler, der blevet gennemgået på mødet d. 20 august, hvoraf nogle også var oppe og vende ved mødet d. 29 april. – Disse er der stadig ikke blevet svaret på.
Generelt mangler rådgiver at tage stilling til økonomien på mange af de aftalesedler, som blev gennemgået.

Generelt er der løbende sendt forklaringer til aftalesedler. Herudover har bygherre nu af flere omgange bedt rådgiver udspecificere yderligere. Endvidere mener I ikke at rådgiver skal honoreres for timer som bliver brugt på at forklare tidligere aftalesedler som er attesteret.

Vi efterspørger til stadighed en liste over de aftalesedler som bygherre mener er projektfejl. Det er hvad jeg får refereret der blev aftalt på møde d. 20 august. Det vil således give os mulighed for at lave en anmeldelse til vores forsikrings selskab som netop er sat i verden for at sikre bygherre mod eventuelle projektfejl.

Venlig hilsen

Morten Bramstrup Jakobsen
Bygningskonsulent
Ejendomme
Teknik & Plan

Tønder Kommune

Wegners Plads 2 - 6270 Tønder
Tlf. +45 74 92 93 14 - Mobil +45 29 17 86 64 - E-mail mobj2@toender.dk



Fra: Peter Boe Hauggaard-Nielsen [<mailto:phn@taekker.dk>]

Sendt: 26. august 2020 16:08

Til: Morten Bramstrup Jakobsen

Cc: Kasper Bornstein Larsen; Morten Høier; Henrik Villefrance; Mogens Husted Kristensen; Thomas H. Svendsen

Emne: SV: SSK - Behandling af punkter på Dalux d. 25.08.2020

Hej Morten,

Nu kender vi to ikke hinanden – men jeg tillader mig dog alligevel lige at skrive til dig direkte.

1. Blot så du ikke er i tvivl. Vi anser ikke noget af nedenstående som projekteringsfejl – vi anser det som helt almindelig projektopfølgning. Det er ligeledes beskrevet at den udførte gasinstallation skal være iht. lovgivningen – så den gasinstallation der er tilbudt og indeholdt i projektet er selvfølgelig lovlig.

Jeg er samtidig informeret fra egne medarbejder og byggeledelsen at nedenstående punkter er afklaret.

2. Jeg finder det samtidig bekymrende at Tønder Kommune vedblivende søger efter uoverensstemmelser i det tekniske projektmateriale. Som jeg læser de aftalesedler der har været er der i øjeblikket for eksempel VVS-entreprisens vedkommende arbejder for et samlet beløb i størrelsesordenen kr. 563.000,00 ekskl. moms. Af dette beløb udgør bygherres egen ændring af UV-anlæg (ændret til en løsning der ingen værdi skaber for projektet) kr. 300.000,00. Endvidere er der byggepladsrelaterede omkostninger på ca. kr. 170.000,00 ekskl. moms. Alt i alt efterlades en sum på ca. kr. 50.000,00 ekskl. moms til arbejder der kan karakteriseres som uforudsete (det I konsekvent omtaler som fejl) – eller helt almindelige forventelige omkostninger i et komplekst byggeri. Vi taler altså ca. kr. 50.000,00 ud af en samlet VVS-entreprisensum på kr. 4.700.000,00 ekskl. moms.

3. Det samlede projektmateriale været til jeres godkendelse og kommentering forud for udbud. I kender naturligvis indholdet.

4. Tækker er ingeniørrådgivere på denne sag – vi er ikke bygherre – så hvis der er nogen former for ekstra økonomi forbundet med nedenstående er det uanset hvad bygherre der betaler.

De bedste hilsener
Mit freundlichen Grüßen
Best regards

Peter Boe Hauggaard-Nielsen
Tegnesteuechef og VVS ingeniør
phn@taekker.dk

Tækker Rådgivende Ingeniører A/S
Toldkammeret
Hack Kampmanns Plads 1, st. tv.
8000 Aarhus C - Danmark

M +45 2675 9539
T +45 8619 1844

62089



Fra: Morten Høier <moh@taekker.dk>

Sendt: 26. august 2020 15:05

Til: Peter Boe Hauggaard-Nielsen <phn@taekker.dk>; Kasper Bornstein Larsen <kbl@taekker.dk>

Emne: VS: SSK - Behandling af punkter på Dalux d. 25.08.2020

Til orientering

De bedste hilsner
Mit freundlichen Grüßen
Best regards

Morten Høier
Civilingeniør i konstruktioner
moh@taekker.dk

Tækker Rådgivende Ingeniører A/S

Toldkammeret
Hack Kampmanns Plads 1, st. tv.
8000 Aarhus C - Danmark

M +45 4171 1319
T +45 8619 1844



Fra: Henrik Villefrance <hv@friis-moltke.dk>

Sendt: 26. august 2020 13:43

Til: Morten Bramstrup Jakobsen <mobj2@toender.dk>

Cc: Mogens Husted Kristensen <mhk@friis-moltke.dk>; Thomas H. Svendsen <ths@friis-moltke.dk>; Morten Høier <moh@taekker.dk>

Emne: SV: SSK - Behandling af punkter på Dalux d. 25.08.2020

Hej Morten

I må lave den efter spurte liste så vi har et overblik over hvad i mener vi skal betale - I kan så løbende opdatere listen så vi alle har et overblik.

Med venlig hilsen | Kind regards
FRIIS & MOLTKE A/S

Henrik Villefrance
Projektleder

Fra: Morten Bramstrup Jakobsen <mobj2@toender.dk>

Sendt: 26. august 2020 12:51

Til: Sune Bundesen <sb32@toender.dk>; Kim Kirkegaard Sørensen <kimkir@toender.dk>

Cc: Henrik Villefrance <hv@friis-moltke.dk>

Emne: VS: SSK - Behandling af punkter på Dalux d. 25.08.2020

Hej Alle.

T.O. – Jeg anser det som projekteringsfejl, da det er del af lovpligtige installationer for science-lokaler med gasinstallationer er lovlige.

@Henrik, det bliver en af dem, hvor vi beder Tækker tage stilling til den ekstra økonomi, der nu er forbundet med dette.

Venlig hilsen

Morten Bramstrup Jakobsen
Bygningskonsulent
Ejendomme
Teknik & Plan

Tønder Kommune

Wegners Plads 2 - 6270 Tønder
Tlf. +45 74 92 93 14 - Mobil +45 29 17 86 64 - E-mail mobj2@toender.dk



Fra: Kasper Bornstein Larsen [<mailto:kbl@taekker.dk>]

Sendt: 26. august 2020 12:46

Til: Arne Borum Linné; Søren Jacobsen; Morten Bramstrup Jakobsen; Thomas Kawaler

Cc: Morten Høier

Emne: SSK - Behandling af punkter på Dalux d. 25.08.2020

Hej alle.

I går snakkede jeg med Arne om punkterne som blev oprettet samme dag på Dalux, blev afklaret/løst på pladsen i går (25.08.2020). Punkterne er anført nedenfor.

Kan I bekræfte at der blev aftalt løsningerne på punkterne på pladsen?

- 1: Nødstop mangler
- 2: Mangler nødstopper.
- 3: Mangler fortrådning til udsugning hvordan?
- 4: Nødstopper skal sidde ved flugtvej.
- 5: Nødstopper mangler gas.
- 6: Generelt far Bravida ingen projekt i rummet.

De bedste hilsner
Mit freundlichen Grüßen
Best regards

Kasper Bornstein Larsen
Civilingeniør i energi, indeklima, VVS og ventilation
kbl@taekker.dk

Tækker Rådgivende Ingeniører A/S
Toldkammeret
Hack Kampmanns Plads 1, st. tv.
8000 Aarhus C - Danmark

M +45 41711328
T +45 8619 1844

www.taekker.dk















RIG PÅ TUR

NATUR ARKITEKTUR KULTUR VANDRETUR
FORTIDSTUR MUSIKKULTUR STRANDTUR
MARSKTUR CAFÉTUR SHOPPETUR DINTUR







5755310#0 - SV: SSK - Behandling af punkter på Dalux d. 25.08.20

Fra: Morten Bramstrup Jakobsen [O=TONDERKOM/OU=EXCHANGE ADMINISTRATIVE GROUP (FYDIBOHF23SPDLT)/CN=RECIPIENTS/CN=MORTEN BRAMSTRUP JAKOBSEN536]
Til: 'Mogens Husted Kristensen' [mhk@friis-moltke.dk]; 'Peter Boe Hauggaard-Nielsen' [phn@taekker.dk]
Cc: 'Thomas H. Svendsen' [ths@friis-moltke.dk]; 'Henrik Villefrance' [hv@friis-moltke.dk]; Ditte Lundgaard Jakobsen [dilja@toender.dk]; Lars-Erik Skydsbjerg [les@toender.dk]; Palle Kudsk [PKU@toender.dk]; Sune Bundesen [sb32@toender.dk]; Kim Kirkegaard Sørensen [kimkir@toender.dk]
Sendt dato: 28-08-2020 13:05
Modtaget Dato: 28-08-2020 13:05
Vedrørende: SV: SSK - Behandling af punkter på Dalux d. 25.08.2020
Vedhæftninger: image001_1532.png
image002_1638.png
image003_1645.png
image004_1667.png
image005_1670.png
image006_1234.jpg
image007_2.gif
image008.gif
image009.gif

Hej Mogens.

Din mail er modtaget. Jeg har sat min ledelse cc, så de er orienteret.

Venlig hilsen

Morten Bramstrup Jakobsen

Bygningskonsulent
Ejendomme
Teknik & Plan

Tønder Kommune

Wegners Plads 2 - 6270 Tønder
Tlf. +45 74 92 93 14 - Mobil +45 29 17 86 64 - E-mail mobj2@toender.dk



Fra: Mogens Husted Kristensen [mailto:mhk@friis-moltke.dk]
Sendt: 28. august 2020 12:45
Til: Morten Bramstrup Jakobsen; 'Peter Boe Hauggaard-Nielsen'
Cc: Thomas H. Svendsen; Henrik Villefrance
Emne: SV: SSK - Behandling af punkter på Dalux d. 25.08.2020

Hej Morten

På det foreliggende grundlag har vi ikke grund til ikke at bakke op om vores underrådgivers præciseringer og kommentarer til punkterne.

Venlig hilsen / Kind regards

Mogens Husted Kristensen

Arkitekt MAA, Partner

<image003.jpg>

Direkte / Mobile: (+45) 41 94 70 20 · Hovednummer: (+45) 72 10 00 52

Aarhus: Aaboulevarden 1, DK-8000 Aarhus C
Aalborg: Strandvejen 20, DK-9000 Aalborg

mhk@friis-moltke.dk · www.friis-moltke.dk

[Facebook](#) · [LinkedIn](#)

Fra: Morten Bramstrup Jakobsen <mobj2@toender.dk>

Sendt: 28. august 2020 10:19

Til: 'Peter Boe Hauggaard-Nielsen' <phn@taekker.dk>

Cc: Kasper Bornstein Larsen <kbl@taekker.dk>; Morten Høier <moh@taekker.dk>; Henrik Villefrance <hv@friis-moltke.dk>; Mogens Husted Kristensen <mhk@friis-moltke.dk>; Thomas H. Svendsen <ths@friis-moltke.dk>; Palle Kudsk <PKU@toender.dk>; Lars-Erik Skydsbjerg <les@toender.dk>; Sune Bundesen <sb32@toender.dk>; Kim Kirkegaard Sørensen <kimkir@toender.dk>; Ditte Lundgaard Jakobsen <dilja@toender.dk>; 'Arne Borum Linnet' <al@fmbygningsdrift.dk>

Emne: SV: SSK - Behandling af punkter på Dalux d. 25.08.2020

62950

Hej Peter.

Jeg ser ikke nogen grund til at forsætte korrespondancen på emnet, da jeg ikke ser vi bliver enig på en række punkter. Hvis I mener bygherre agerer forkert, må Friis og Moltke gerne henvende sig til os.

God weekend.

Venlig hilsen

Morten Bramstrup Jakobsen

Bygningskonsulent
Ejendomme
Teknik & Plan

Tønder Kommune

Wegners Plads 2 - 6270 Tønder
Tlf. +45 74 92 93 14 - Mobil +45 29 17 86 64 - E-mail mobj2@toender.dk



Fra: Peter Boe Hauggaard-Nielsen [<mailto:phn@taekker.dk>]

Sendt: 27. august 2020 16:38

Til: Morten Bramstrup Jakobsen

Cc: Kasper Bornstein Larsen; Morten Høier; Henrik Villefrance; Mogens Husted Kristensen; Thomas H. Svendsen; Palle Kudsk; Lars-Erik Skydsbjerg; Sune Bundesen; Kim Kirkegaard Sørensen; Ditte Lundgaard Jakobsen; 'Arne Borum Linnet'

Emne: SV: SSK - Behandling af punkter på Dalux d. 25.08.2020

Hej Morten,

Tak for dit svar – jeg har indskrevet mine kommentarer med rødt.

De bedste hilsner
Mit freundlichen Grüßen
Best regards

Peter Boe Hauggaard-Nielsen
Tegnesteuechef og VVS ingeniør
phn@taekker.dk

Tækker Rådgivende Ingeniører A/S
Toldkammeret
Hack Kampmanns Plads 1, st. tv.
8000 Aarhus C - Danmark

M +45 2675 9539
T +45 8619 1844

www.taekker.dk



Fra: Morten Bramstrup Jakobsen <mobj2@toender.dk>

Sendt: 27. august 2020 13:57

Til: Peter Boe Hauggaard-Nielsen <phn@taekker.dk>

Cc: Kasper Bornstein Larsen <kbl@taekker.dk>; Morten Høier <moh@taekker.dk>; Henrik Villefrance <hv@friis-moltke.dk>; Mogens Husted Kristensen <mhk@friis-moltke.dk>; Thomas H. Svendsen <ths@friis-moltke.dk>; Palle Kudsk <PKU@toender.dk>; Lars-Erik Skydsbjerg <les@toender.dk>; Sune Bundesen <sb32@toender.dk>; Kim Kirkegaard Sørensen <kimkir@toender.dk>; Ditte Lundgaard Jakobsen <dilja@toender.dk>; 'Arne Borum Linnet' <al@fmbygningsdrift.dk>

Emne: SV: SSK - Behandling af punkter på Dalux d. 25.08.2020

Hej Peter.

Tak for din mail.

I mit svar refererer jeg til din tekst med nummerering angivet med rødt.

1. I projektet er der ikke beskrevet fortrådning og forbindelse til både ventilation og nødstop, som Jürgensen VVS ikke mener, de har med i deres tilbud. De kommer med de nødvendige tryk, nøgleafbrydere og styringsboks til lovliggørelse af systemet. Yderligere fremgår det ikke på tegningerne, hvor nødstop, styringsboks mv. skal føres. Det betyder, at vi nu skal til at lave nye føringsveje og gennembrydninger, hvor vægge står færdigmalet mv. – Men hvis I mener, at det allerede er indeholdt i tilbuddet, så er det fint, at bygherre ikke har ekstra omkostninger til dette?

62061

Jeg mener som jeg skriver, at der er beskrevet en systemleverance som skal være lovlig. Deri ligger implicit de arbejder så som tryk, nøgleafbryder og styringsboks. Der er givet et tilbud uden forbehold omkring dette punkt – så jeg mener det er indeholdt. Man kan altid diskutere om noget bør være grundigere beskrevet. Jeg mener faktisk ikke der er en ekstraomkostning. Den styring der er beskrevet kan ikke realiseres uden fortrådning.

2. Jeg vil kraftigt understrege, at Tønder Kommune ikke selv søger efter uoverensstemmelser i projektet. De ting, som vi kommer med, er udelukkende ting, der bliver rejst ved byggemøder, koordineringsmøder, manglende svar på TF'er eller entreprenørernes eller byggeledelsens egen henvendelse. Dette vil stå klart for dig og Jeres projektledelse, hvis I deltog i møderne som efterspurgt. Dertil sagt så forholder du dig kun til VVS-entreprisen, men ikke de andre entrepriser, som I er ansvarlige for, hvor der er en del mere at komme efter. Blandt andet styring til vinduer på ca. 498.000 kr., hvilket udgør 20% af CTS-entreprisenssummen og her mangler stadig afklaring på den manglende fortrådning.

Det er en smule betrykkende at Tønder Kommune ikke søger efter uoverensstemmelser – det glæder en Tønderdreng som mig selv at verden trods alt hænger sådan sammen i jeres perspektiv. Det ser dog desværre ikke sådan ud fra vores synsvinkel – ellers ville man vel heller ikke lade emner som allerede er løst tilgå DALUX. Styring af vinduer og motorer er ikke en mangel i Tækkers projektmateriale.

Endvidere har vi som ingeniører deltaget mindst lige så meget i dette projekt som i alle mulige andre sammenlignelige projekter. Der er altid spørgsmål til projektmateriale og konkretiseringer – som skal løses under projektopfølgning. Det har ikke været en forudsætning for vores opgaveløsning at vi skulle sidde med til alle byggemøder. Vi har ligeledes deltaget i de projektgennemgangsmøder vi kontraktligt har været forpligtiget til. Vi har ligeledes været tilgængelige for bygherre og for byggeledelse. MEN vi har ikke siddet med til alle byggemøder – og der bliver tid skudt på den der ikke er til stede.

3. Det er korrekt, at materialet har været forbi bygherre til godkendelse, men det er på ingen måde bygherres ansvar at kvalitetssikre Jeres materiale og udføre kollision på samme.

Det er fuldstændig rigtigt – bygherres granskning fritager ikke for rådgiveransvar. Men det er ved en sådan gennemgang man skal fortælle rådgivere, at man ikke ønsker UV system i tagisoleringen. Denne ændring har påvirket samtlige planlagte føringsveje i dette byggeri – og mange af de kollisioner der er opstået her efter er en følgeeffekt af dette.

4. Det er korrekt, at bygherre i første omgang betaler ekstraomkostninger til entreprenør, hvis de er berettiget, men hvis Tønder Kommune mener at der er tale om projekteringsfejl, så retter vi et krav mod totalrådgiver, Friis og Moltke.

Hvis der er en mangel i et udbudsmateriale eller et projektmateriale er det bygherren der betaler. Han man glemt at beskrive eksempelvis en radiator er det bygherre der skal betale for radiatoren – det kan aldrig være rådgiveren. Har rådgiveren beskrevet en radiator der er for lille og som skal udskiftes med en større skal bygherre betale for den store. Betaling for den lille er en forsikrings sag.

Yderligere mangler bygherre stadig afklaring på en række aftalesedler, der blevet gennemgået på mødet d. 20 august, hvoraf nogle også var oppe og vende ved mødet d. 29 april. – Disse er der stadig ikke blevet svaret på. Generelt mangler rådgiver at tage stilling til økonomien på mange af de aftalesedler, som blev gennemgået.

Generelt er der løbende sendt forklaringer til aftalesedler. Herudover har bygherre nu af flere omgange bedt rådgiver udspecificere yderligere. Endvidere mener I ikke at rådgiver skal honoreres for timer som bliver brugt på at forklare tidligere aftalesedler som er atterteret.

Vi efterspørger til stadighed en liste over de aftalesedler som bygherre mener er projektfejl. Det er hvad jeg får refereret der blev aftalt på møde d. 20 august. Det vil således give os mulighed for at lave en anmeldelse til vores forsikrings selskab som netop er sat i verden for at sikre bygherre mod eventuelle projektfejl.

Venlig hilsen

Morten Bramstrup Jakobsen
Bygningskonsulent
Ejendomme
Teknik & Plan

Tønder Kommune

Wegners Plads 2 - 6270 Tønder
Tlf. +45 74 92 93 14 - Mobil +45 29 17 86 64 - E-mail mobj2@toender.dk



Fra: Peter Boe Hauggaard-Nielsen [<mailto:phn@taecker.dk>]

Sendt: 26. august 2020 16:08

Til: Morten Bramstrup Jakobsen

Cc: Kasper Bornstein Larsen; Morten Høier; Henrik Villefrance; Mogens Husted Kristensen; Thomas H. Svendsen

Emne: SV: SSK - Behandling af punkter på Dalux d. 25.08.2020

Hej Morten,

Nu kender vi to ikke hinanden – men jeg tillader mig dog alligevel lige at skrive til dig direkte.

1. Blot så du ikke er i tvivl. Vi anser ikke noget af nedenstående som projekteringsfejl – vi anser det som helt almindelig projektopfølgning. Det er ligeledes beskrevet at den udførte gasinstallation skal være iht. lovgivningen – så den gasinstallation der er tilbudt og indeholdt i projektet er

selvfølgelig lovlig.

Jeg er samtidig informeret fra egne medarbejder og byggeledelsen at nedenstående punkter er afklaret.

2. Jeg finder det samtidig bekymrende at Tønder Kommune vedblivende søger efter uoverensstemmelser i det tekniske projektmateriale. Som jeg læser de aftalesedler der har været er der i øjeblikket for eksempel VVS-entreprisens vedkommende arbejder for et samlet beløb i størrelsesordenen kr. 563.000,00 ekskl. moms. Af dette beløb udgør bygherres egen ændring af UV-anlæg (ændret til en løsning der ingen værdi skaber for projektet) kr. 300.000,00. Endvidere er der byggepladsrelaterede omkostninger på ca. kr. 170.000,00 ekskl. moms. Alt i alt efterlades en sum på ca. kr. 50.000,00 ekskl. moms til arbejder der kan karakteriseres som uforudsete (det I konsekvent omtaler som fejl) – eller helt almindelige forventelige omkostninger i et komplekst byggeri. Vi taler altså ca. kr. 50.000,00 ud af en samlet VVS-entreprisensum på kr. 4.700.000,00 ekskl. moms.
3. Det samlede projektmateriale været til jeres godkendelse og kommentering forud for udbud. I kender naturligvis indholdet.
4. Tækker er ingeniørrådgivere på denne sag – vi er ikke bygherre – så hvis der er nogen former for ekstra økonomi forbundet med nedenstående er det uanset hvad bygherre der betaler.

De bedste hilsner
Mit freundlichen Grüßen
Best regards

Peter Boe Hauggaard-Nielsen
Tegnestuechef og VVS ingeniør
phn@taekker.dk

Tækker Rådgivende Ingeniører A/S
Toldkammeret
Hack Kampmanns Plads 1, st. tv.
8000 Aarhus C - Danmark

M +45 2675 9539
T +45 8619 1844

www.taekker.dk



Fra: Morten Høier <moh@taekker.dk>

Sendt: 26. august 2020 15:05

Til: Peter Boe Hauggaard-Nielsen <phn@taekker.dk>; Kasper Bornstein Larsen <kbl@taekker.dk>

Emne: VS: SSK - Behandling af punkter på Dalux d. 25.08.2020

Til orientering

De bedste hilsner
Mit freundlichen Grüßen
Best regards

Morten Høier
Civilingeniør i konstruktioner
moh@taekker.dk

Tækker Rådgivende Ingeniører A/S
Toldkammeret
Hack Kampmanns Plads 1, st. tv.
8000 Aarhus C - Danmark

M +45 4171 1319
T +45 8619 1844

www.taekker.dk



Fra: Henrik Villefrance <hy@friis-moltke.dk>

Sendt: 26. august 2020 13:43

Til: Morten Bramstrup Jakobsen <mobj2@toender.dk>

Cc: Mogens Husted Kristensen <mhk@friis-moltke.dk>; Thomas H. Svendsen <ths@friis-moltke.dk>; Morten Høier <moh@taekker.dk>

Emne: SV: SSK - Behandling af punkter på Dalux d. 25.08.2020

Hej Morten

I må lave den efter spurte liste så vi har et overblik over hvad i mener vi skal betale- I kan så løbende opdatere listen så vi alle har et overblik.

Med venlig hilsen | Kind regards
FRIIS & MOLTKE A/S

Henrik Villefrance

Projektleder

Fra: Morten Bramstrup Jakobsen <mobj2@toender.dk>
Sendt: 26. august 2020 12:51
Til: Sune Bundesen <sb32@toender.dk>; Kim Kirkegaard Sørensen <kimkir@toender.dk>
Cc: Henrik Villefrance <hv@friis-moltke.dk>
Emne: VS: SSK - Behandling af punkter på Dalux d. 25.08.2020

Hej Alle.

T.O. – Jeg anser det som projekteringsfejl, da det er del af lovpligtige installationer for science-lokaler med gasinstallationer er lovlige.

@Henrik, det bliver en af dem, hvor vi beder Tækker tage stilling til den ekstra økonomi, der nu er forbundet med dette.

Venlig hilsen

Morten Bramstrup Jakobsen
Bygningskonsulent
Ejendomme
Teknik & Plan

Tønder Kommune
Wegners Plads 2 - 6270 Tønder
Tlf. +45 74 92 93 14 - Mobil +45 29 17 86 64 - E-mail mobj2@toender.dk



Fra: Kasper Bornstein Larsen [<mailto:kbl@taekker.dk>]
Sendt: 26. august 2020 12:46
Til: Arne Borum Linnét; Søren Jacobsen; Morten Bramstrup Jakobsen; Thomas Kawaler
Cc: Morten Høier
Emne: SSK - Behandling af punkter på Dalux d. 25.08.2020

Hej alle.

I går snakkede jeg med Arne om punkterne som blev oprettet samme dag på Dalux, blev afklaret/løst på pladsen i går (25.08.2020). Punkterne er anført nedenfor.

Kan I bekræfte at der blev aftalt løsninger på punkterne på pladsen?

- 1: Nødstop mangler
- 2: Mangler nødstopper.
- 3: Mangler fortrådning til udsugning hvordan?
- 4: Nødstopper skal sidde ved flugtvej.
- 5: Nødstopper mangler gas.
- 6: Generelt far Bravida ingen projekt i rummet.

De bedste hilsner
Mit freundlichen Grüßen
Best regards

Kasper Bornstein Larsen
Civilingeniør i energi, indeklima, VVS og ventilation
kbl@taekker.dk

Tækker Rådgivende Ingeniører A/S
Toldkammeret
Hack Kampmanns Plads 1, st. tv.
8000 Aarhus C - Danmark

M +45 41711328
T +45 8619 1844

www.taekker.dk















RIG PÅ TUR

NATUR ARKITEKTUR KULTUR VANDRETUR
FORTIDSTUR MUSIKKULTUR STRANDTUR
MARSKTUR CAFÉTUR SHOPPETUR DINTUR







5759633#0 - SSK - Ang. CTS procesudsugning

Fra: Kasper Bornstein Larsen [kbl@taekker.dk]
Til: Morten Bramstrup Jakobsen [mobj2@toender.dk]
Cc: Morten Høier [moh@taekker.dk]
Sendt dato: 28-08-2020 13:24
Modtaget Dato: 28-08-2020 13:24
Vedrørende: SSK - Ang. CTS procesudsugning
Vedhæftninger: image001_19.gif
image002_11.gif
image003_10.gif

Hej Morten.

Som vi snakkede om for få minutter siden, kan jeg simpelthen ikke få fat i Michael fra CTS. Dette betyder at jeg ikke har kunne snakke med ham vedr. at få dem til at kigge på CTS til procesudsugning. Det kan være I har mere held med det end jeg har. Daniel fra GK kigge også på det, men han har svært ved at løfte opgave når procesudsugning skal tilsluttes det store CTS-system, hvoraf det er vigtigt at CTS kommer i spil.

De bedste hilsner
Mit freundlichen Grüßen
Best regards

Kasper Bornstein Larsen
Civilingeniør i energi, indeklima, VVS og ventilation
kbl@taekker.dk

Tækker Rådgivende Ingeniører A/S
Toldkammeret
Hack Kampmanns Plads 1, st. tv.
8000 Aarhus C - Danmark

M +45 41711328
T +45 8619 1844

www.taekker.dk









352828#1 - Jord ved ny adgangsvej

Jord ved ny adgangsvej

Sag: 82.06.00-G01-1-16 - Skolegade 19, 6780 Skærbæk - opførelse af ny skole

Hændelsesdato: 28-08-2020 14:00:34

Oprettet af: Sune Bundesen

Vedrørende:

Note:

Havde et møde med Flemming Snitker, Kagebøl 57, ang. areal over mod den nye adgangsvej (matrikel 22 og 2480a). Areal er ejet af Tønder Kommune, men Flemming har brugt det til sine heste inden Kommunen begyndte på anlæggelse af adgangsvejen. Flemming forespurgte om han måtte plante græs i arealet, efter at vejen er blevet færdig. Jeg oplyste ham om, at ca. 7 meter ud fra vejen vil måske blive beplantet med træer. Vi blev enige om at han sår græs i hele arealet, og så kan kommunen tilplante når man finder ud af hvornår og hvor meget der skal plantes.

5759634#0 - SV: Opfølgning på økonomi, Skærbæk Skole

Fra: Kasper Bornstein Larsen [kbl@taekker.dk]
Til: Arne Borum Linnet [al@fmbygningsdrift.dk]
Cc: Morten Høier [moh@taekker.dk]; Søren Aaby [saa@fmbygningsdrift.dk]; Morten Bramstrup Jakobsen [mobj2@toender.dk]
Sendt dato: 31-08-2020 07:17
Modtaget Dato: 31-08-2020 07:17
Vedrørende: SV: Opfølgning på økonomi, Skærbæk Skole
Vedhæftninger: image001_20.gif
image002_12.gif
image003_11.gif
image004_10.jpg

Hej Arne.

Svar med blå:

1. Procesudsubugning til rum 1.41, **kr. 17.900,- ekskl. moms** iht. tidligere tilbud (fra marts) [Jeg kan umiddelbart ikke læse præcis hvad dette indeholder? Er det forrådnigen der er tale om?](#)
2. Sprøjtekabine til Finværksted i RAL7011 (jerngrå) iht. ønske fra bygherre, leveret og monteret inkl. tilslutning mod procesudsubugning, **kr. 16.150,- ekskl. Moms** Så vidt jeg husker var denne ydelse ikke oprindeligt VENTS, hvoraf der selvfølgelig skal betales for produktet.
3. Ekstra montageid/spidsstykker i sydbygning pga. UV-rør og kollisioner **kr. 44.200,- ekskl. moms** iht. tidligere mails (identisk pris som i nordbygning) [Samme som ved de andre ændringer pga. UV-systemet.](#)
4. Boligehætte til the-køkken i sydbygning inkl. rørføring og taggenemføring, **ikke prissat endnu** (Tækker+ARK har bedt mig projekttere dette og har bedt om en løsning med afkast over tag). [Jeg har bedt Daniel om et overslag på prisen, da der ikke var indarbejdet emfang i tekøkkenet i projektet – Så vil jeg lade det være op til BH om de vil have det eller ej. Jeg tager fat i ham i dag, så vi er helt enige om hvad jeg bad om.](#)

Ift. Udsparingerne er jeg ikke orienteret, men tager fat i Morten når han er mødt ind.

De bedste hilsner
Mit freundlichen Grüßen
Best regards

Kasper Bornstein Larsen
Civilingeniør i energi, indeklimateknik, VVS og ventilation
kbl@taekker.dk

Tækker Rådgivende Ingeniører A/S
Toldkammeret
Hack Kampmanns Plads 1, st. tv.
8000 Aarhus C - Danmark

M +45 41711328
T +45 8619 1844

www.taekker.dk



Fra: Arne Borum Linnet <al@fmbygningsdrift.dk>
Sendt: 29. august 2020 05:57
Til: Kasper Bornstein Larsen <kbl@taekker.dk>; Morten Høier <moh@taekker.dk>
Cc: Søren Aaby <saa@fmbygningsdrift.dk>; Morten Bramstrup Jakobsen <mobj2@toender.dk>
Emne: Fw: Opfølgning på økonomi, Skærbæk Skole

Hej Kasper og Morten

Hvordan står det til ift. udsparingerne i mellembygning? Udfører råhus hullerne?
Se nedenstående fra GK omkring opfølgning på div. punkter har I bemærkninger til Daniel?

Med venlig hilsen

Arne Borum Linnet
Bygge- og projektleder

Mobilnr.: +45 2677 8923
Mail: al@fmbygningsdrift.dk
Web: www.fmbygningsdrift.dk

cid:image002.png@01CF62CC.A5285CD0

Hovedkontor: FM Bygningsdrift ApS
Bryggergade 6A, 1.
7400 Herning
62609

Afdeling Sverige: FM Management AB
Bergaliden 11
252 23 Helsingborg

Fra: Madsen, Daniel <daniel.madsen@gk.dk>
Sendt: 28. august 2020 13:54
Til: Arne Borum Linnét <al@fmbygningsdrift.dk>
Cc: Lars Mathiesen <lm@fmbygningsdrift.dk>; Søren Aaby <saa@fmbygningsdrift.dk>
Emne: Opfølgning på økonomi, Skærbæk Skole

Hej Arne

Hermed opfølgning på de seneste aftaler på Skærbæk Skole. Jeg har vedhæftet KE 11 og KE 12 med BH+GK underskrifter. Jeg går ud fra, at KE 13 udgår, da hullerne i mellebygning skal bores af Contiga/Bo Michelsen? Ellers kan jeg igangsætte arbejdet for at sikre fremdriften, da vi meget snart går i stå i mellebygningen, hvis ikke hullerne bliver boret.

Derudover mangler jeg aftalesedler på følgende aftaler:

1. Procesud sugning til rum 1.41, **kr. 17.900,- ekskl. moms** iht. tidligere tilbud (fra marts)
2. Sprøjtetekabine til Finværksted i RAL7011 (jerngrå) iht. ønske fra bygherre, leveret og monteret inkl. tilslutning mod procesud sugning, **kr. 16.150,- ekskl. moms**
3. Ekstra montagetid/spidsstykker i sydbygning pga. UV-rør og kollisioner **kr. 44.200,- ekskl. moms** iht. tidligere mails (identisk pris som i nordbygning)
4. Boligemhætte til the-køkken i sydbygning inkl. rørføring og taggenemføring, **ikke prissat endnu** (Tækker+ARK har bedt mig projektere dette og har bedt om en løsning med afkast over tag).



Daniel Madsen
Afdelingschef

GK Danmark A/S

Mob.: +4521681050

Mail: daniel.madsen@gk.dk

Internett: [https://url12.mailanyone.net/v1/?m=1kByrm-0006kQ-](https://url12.mailanyone.net/v1/?m=1kByrm-0006kQ-4Z&=57e1b682&c=CcmFPclYa2CQRbtNM_rSp9NUn229LA9vK4qB8C2yHbNkzb52WzeNklusMN2-)

[4Z&=57e1b682&c=CcmFPclYa2CQRbtNM_rSp9NUn229LA9vK4qB8C2yHbNkzb52WzeNklusMN2-](https://url12.mailanyone.net/v1/?m=1kByrm-0006kQ-4Z&=57e1b682&c=CcmFPclYa2CQRbtNM_rSp9NUn229LA9vK4qB8C2yHbNkzb52WzeNklusMN2-)

[FCTIMXK4uFhki7Bq72TBkyMre7GyS_vX8f2NBFla3xODC%okkRXIH42cmLTSadZbCf63t_Bk4XdYINBGoP6wqBELiVYwjsJkCRUwP9ZevyNVEHtZrFFWEBOpB08WSGcVqHnLXd80G6kKkTI_UGuM7hR3aDv78LzQ](https://url12.mailanyone.net/v1/?m=1kByrm-0006kQ-4Z&=57e1b682&c=CcmFPclYa2CQRbtNM_rSp9NUn229LA9vK4qB8C2yHbNkzb52WzeNklusMN2-)

Postadresse: Anboltens 6, DK-6800 Varde – CVR-nr. 1430 6048



Tænk på miljøet før du printer









5757085#0 - tyveri Skærbæk skole

Fra: Christensen Thomas (Bravida) [t.christensen@bravida.dk]
Til: Arne Borum Linnet [al@fmbyggningsdrift.dk]
Cc: Mortensen Sune Niclas (Bravida) [Sune.Mortensen@bravida.dk]; Kim Kirkegaard Sørensen [kimkir@toender.dk]; Morten Bramstrup Jakobsen [mobj2@toender.dk]; Kjems Flemming (Bravida) [flemming.kjems@bravida.dk]
Sendt dato: 31-08-2020 08:43
Modtaget Dato: 31-08-2020 08:43
Vedrørende: tyveri Skærbæk skole

Hej med jer

Vi har her i weekenden haft indbrud i vores vogne inde på skolen.

Det er meget bekymrende at de kan komme ind i skolen på dette stadige af byggeriet.

Vi har nu alle armaturer OSV monteret og kan være meget bekymret for tyveri og hærværk på det.

Hvad gør vi?

Med venlig hilsen
Bravida Danmark A/S

Thomas Christensen
Projektleder

Mobil 2525 3435
E-mail t.christensen@bravida.dk

Bravida Danmark A/S
Jernet 4F
6000 Kolding
Bravida - vi kan el, vvs og ventilation
www.bravida.dk

Bravida – vi giver bygninger liv
Bravida er Nordens førende leverandør af installations- og serviceydelser med cirka 11.700 medarbejdere, heraf omkring 2.000 i Danmark. Bravida udfører såvel specialopgaver som helhedsløsninger indenfor el, vvs og ventilation og tilbyder alt fra design og projektering til installation, drift og vedligehold. Bravida har afdelinger på omkring 190 lokationer i Sverige, Norge, Danmark og Finland. www.bravida.dk

Følg linket for at se Bravidas persondatapolitik www.bravida.dk/om-bravida/persondatapolitik

Fra: 57560 Kim Kirkegaard Sørensen [O=TONDERKOMOU=EXCHANGE ADMINISTRATIVE GROUP (FYDOROHF23SPDLT)CN=RECIPIENTS/CN=DUVKS]

Til: 'Morten Høier' [moh@taekker.dk]; 'Henrik Villefrance' [hv@friis-moltke.dk]; Morten Bramstrup Jakobsen [mob2@toender.dk]; 'Daniel Rohde Dellefsen' [dde@bomichelsen.dk]; 'Lars Høi' [lh@garant.nu]; 'Søren Aaby' [saa@fmbyggningsdrift.dk]; 'Arne Linnet' [al@fmbyggningsdrift.dk]; Sune Bundesen [sb32@toender.dk]

Sendt dato: 31-08-2020 09:37

Modtaget Dato: 31-08-2020 09:37

Vedrørende: SV: SSK - Dilatations fuger og lydfuger

Vedhæftninger: image008_158.png
image009_142.png
image010_133.png
image011_124.png
image012_114.png
image013_40.jpg
image016_2.gif
image017_1.gif
image018_0.gif
image019_6.jpg
image020_6.jpg
image021_5.jpg
image022_0.jpg
image023_1.png
image024_1.png

Hej Alle

Bygherre ser det ikke muligt at dette problem løses fra kontoret eller ved fremsendelse af diverse tegninger. Bygherre foreslår at dette drøftes til pladsen onsdag. Bygherre finder det hertil bekymrende, at Tækker oplyser at lydaskillelsen ikke er udført under væggene, vil i venligst fremsende KS materiale, tilsynsnotater på at dette er udført?

For bygherre ligner dette punkt manglende tilsyn, hertil dækker bygherre ikke disse udgifter, da der foreligger tegninger med placering af dilatations fuger og lydfuger.

Venlig hilsen

Kim Kirkegaard Sørensen

Bygningsskulent

Ejendomme

Teknik & Plan

Tønder Kommune

Wegners Plads 2 - 6270 Tønder

Tlf. +45 74 92 92 26 - Mobil +45 51 14 69 81 - E-mail kimkir@toender.dk



Fra: Morten Høier [mailto:moh@taekker.dk]

Sendt: 31. august 2020 09:14

Til: Henrik Villefrance; Kim Kirkegaard Sørensen; Morten Bramstrup Jakobsen; Daniel Rohde Dellefsen; Lars Høi; Søren Aaby; Arne Linnet

Emne: SV: SSK - Dilatations fuger og lydfuger

Hej Henrik,

Hvis det er hvor der er støbesejl ser jeg det ikke nødvendigt at skære så dybt, men jeg kan være nervøs for at lydaskillelsen ikke er udført under væggene. Troede kun det var de synlige som skulle skæres efterfølgende og i lægges en skinne.

Adskillelsen er ingen steder udført som anvist på FD13?

De bedste hilsener
Mit freundlichen Grüßen
Best regards

Morten Høier
Civilingeniør i konstruktioner
moh@taekker.dk

Tækker Rådgivende Ingeniører A/S

Toldkammeret
Hack Kampmanns Plads 1, st. tv.
8000 Aarhus C - Danmark

M +45 4371 1319
T +45 8619 1844

www.taekker.dk



Fra: Henrik Villefrance <hv@friis-moltke.dk>

Sendt: 31. august 2020 09:07

Til: Morten Høier <moh@taekker.dk>; Kim Sørensen <kimkir@toender.dk>; Morten Bramstrup Jakobsen <mob2@toender.dk>; Daniel Rohde Dellefsen <dde@bomichelsen.dk>; Lars Høi <lh@garant.nu>; Søren Aaby <saa@fmbyggningsdrift.dk>; Arne Linnet <al@fmbyggningsdrift.dk>

Emne: SV: SSK - Dilatations fuger og lydfuger

Hej Morten

Det er alle de steder der er vist på undergulvs planen – Tænker der er lavet et støbe skel som vist på plan men vi skal lægge en skinne i (Den du selv fremsendte)

Med venlig hilsen | Kind regards
FRIIS & MOLTKE A/S

Henrik Villefrance
Projektleder

Fra: Morten Høier <moh@taekker.dk>

Sendt: 31. august 2020 08:19

Til: Henrik Villefrance <hv@friis-moltke.dk>; Kim Sørensen <kimkir@toender.dk>; Morten Bramstrup Jakobsen <mob2@toender.dk>; Daniel Rohde Dellefsen <dde@bomichelsen.dk>; Lars Høi <lh@garant.nu>; Søren Aaby <saa@fmbyggningsdrift.dk>; Arne Linnet <al@fmbyggningsdrift.dk>

Emne: SV: SSK - Dilatations fuger og lydfuger

Hej Henrik,

Normalt skæres fuger ca. 1/3 af tykkelsen af slidlaget. Som jeg husker det er slidlaget ca. 80-100mm, hvorfor en fuge på omkring de 30-35mm ville være optimalt.

Ift. gulvvarmslanger, så tror jeg det bliver på grænsen at skulle skære op mod 35mm – hvor mange steder er det der skal skæres? Tænker ellers man kunne høre VVS af om de har billeder af gulvvarmen i de områder der skal skæres.

De bedste hilsener
Mit freundlichen Grüßen
Best regards

Morten Høier
Civilingeniør i konstruktioner
moh@taekker.dk

Tækker Rådgivende Ingeniører A/S

Toldkammeret
Hack Kampmanns Plads 1, st. tv.
8000 Aarhus C - Danmark

M +45 4371 1319
T +45 8619 1844

www.taekker.dk



Fra: Henrik Villefrance <hv@friis-moltke.dk>

Sendt: 31. august 2020 07:51

Til: Kim Sørensen <kimkir@toender.dk>; Morten Bramstrup Jakobsen <mob2@toender.dk>; Morten Høier <moh@taekker.dk>; Daniel Rohde Dellefsen <dde@bomichelsen.dk>; Lars Høi <lh@garant.nu>; Søren Aaby <saa@fmbyggningsdrift.dk>; Arne Linnet <al@fmbyggningsdrift.dk>

Emne: VS: SSK - Dilatations fuger og lydfuger

Hej Morten og Kim

Skal jeg igangsætte skæring af dilatations fuger på medgået tid ?

Som jeg ser det skal der kun skæres en rille på 15 mm i dybden.

@ Morten Høier er det ok med en rille på 15 mm i dybden (Gulvvarme) ?

Med venlig hilsen | Kind regards
FRIIS & MOLTKE A/S

Henrik Villefrance
Projektleder

Fra: Daniel Rohde Detlefsen <dde@bomichelsen.dk>
Sendt: 29. august 2020 15:02
Til: Henrik Villefrance <hv@friis-moltke.dk>
Cc: Morten Bramstrup Jakobsen <mbj2@toender.dk>; Arne Borum Linnet <al@fmbygningdrift.dk>; Kim Kirkegaard Sørensen <kimkir@toender.dk>; Lars Høi <lh@garant.nu>
Emne: SV: SSK - Dilatations fuger og lydfuger

Hej Henrik

Skæringerne har jeg svært ved at prissætte - så dem forestiller jeg mig blot skal udføres i medgættet tid og materialer? (Ellers tænker jeg det er at foretrække at GU selv fræse rillen....)

OBS vedr. gulvvarmeslangerne i slidlaget i øvrigt.

Med venlig hilsen

Daniel Rohde Detlefsen
Projektleder
Mobil: 22603775

Bo Michelsen A/S
Hansborggade 30, 3. sal
6100 Haderslev



[Klik her for at se vores nye profilvideo](#)

Fra: Henrik Villefrance <hv@friis-moltke.dk>
Sendt: 28. august 2020 07:52
Til: Daniel Rohde Detlefsen <dde@bomichelsen.dk>; Lars Høi <lh@garant.nu>
Cc: Morten Bramstrup Jakobsen <mbj2@toender.dk>; Arne Borum Linnet <al@fmbygningdrift.dk>; Kim Kirkegaard Sørensen <kimkir@toender.dk>
Emne: SV: SSK - Dilatations fuger og lydfuger

Hej Daniel

Det lyder godt, Tak ... Jeg er løbende på pladsen hvis der er noget vi skal kigge på sammen.

Det kan jo også bare være støbe skeel som ikke er dilatations fuger.

Kan i komme med en pris på at skære en 20 mm bred fuge de steder der skal være dilatations fuger, den skal ikke være særlig dyb, bare så gulvlækkeren kan få en skinne i (Se vedhæftet)

Med venlig hilsen | Kind regards
FRIS & MOLTKE A/S

Henrik Villefrance
Projektleder

Fra: Daniel Rohde Detlefsen <dde@bomichelsen.dk>
Sendt: 26. august 2020 13:59
Til: Henrik Villefrance <hv@friis-moltke.dk>
Cc: 'Arne Borum Linnet' <al@fmbygningdrift.dk>; Morten Bramstrup Jakobsen <mbj2@toender.dk>; Sune Bundesen <sb32@toender.dk>; Kim Kirkegaard Sørensen <kimkir@toender.dk>
Emne: SV: SSK - Dilatations fuger og lydfuger

Hej Henrik

Jeg har bedt SLIDLAG om at fremsende den efterspurgte KS, samt udbedre de forkert placerede fuger.

Du/l hører nærmere...

Med venlig hilsen

Daniel Rohde Detlefsen
Projektleder
Mobil: 22603775

Bo Michelsen A/S
Hansborggade 30, 3. sal
6100 Haderslev



[Klik her for at se vores nye profilvideo](#)

Fra: Henrik Villefrance <hv@friis-moltke.dk>
Sendt: 26. august 2020 13:46
Til: Kim Kirkegaard Sørensen <kimkir@toender.dk>
Cc: Daniel Rohde Detlefsen <dde@bomichelsen.dk>; 'Arne Borum Linnet' <al@fmbygningdrift.dk>; Morten Bramstrup Jakobsen <mbj2@toender.dk>; Sune Bundesen <sb32@toender.dk>
Emne: SV: SSK - Dilatations fuger og lydfuger

Hej Kim

Det er ikke mig der skal sende KS dokumentation for udført arbejde men entreprenørerne.

@ Daniel vil du fremsende KS dokumentation for dilatations fuger i slidlaget (Se tidligere fremsendt plan)

Med venlig hilsen | Kind regards
FRIS & MOLTKE A/S

Henrik Villefrance
Projektleder

Fra: Kim Kirkegaard Sørensen <kimkir@toender.dk>
Sendt: 26. august 2020 13:12
Til: Henrik Villefrance <hv@friis-moltke.dk>
Cc: Daniel Rohde Detlefsen <dde@bomichelsen.dk>; 'Arne Borum Linnet' <al@fmbygningdrift.dk>; Morten Bramstrup Jakobsen <mbj2@toender.dk>; Sune Bundesen <sb32@toender.dk>
Emne: SV: SSK - Dilatations fuger og lydfuger

Hej Henrik

Jeg har kigget nærmere på det materiale du har sendt til gulventreprisen.
Kan se på undergulvsplanen A-X-160-EO, at der fremgår dilatationsfuger og lydfuger, på flere af de billeder du fremsender fremgår disse ikke.
Særlige billede 4 og 2 (se vedhæftet) der skulle ligge under væg.

Har du mulighed for at fremsende dokumentation for at lydfuger og opbygning er udført efter tegninger og beskrivelse?

Venlig hilsen

Kim Kirkegaard Sørensen
Bygningskonsulent
Ejendomme
Teknik & Plan

Tønder Kommune
Wegners Plads 2 - 6270 Tønder
Tlf. +45 74 92 92 26 - Mobil +45 51 14 69 81 - E-mail kimkir@toender.dk



Fra: Henrik Villefrance [mailto:hv@friis-moltke.dk]
Sendt: 26. august 2020 10:51
Til: Daniel Rohde Detlefsen; 'Arne Borum Linnet'; Lars Høi
Cc: Kim Kirkegaard Sørensen; Morten Bramstrup Jakobsen
Emne: Dilatations fuger

Hej Lars

- Vil du komme med en pris på skinner til dilatation fuger – Levering og montering.
Du kan opmåler antal meter på tegningerne. Dess 808
Alle dilatations fuger som er fejlplacert skal råhus udbedre
@ Daniel vil i ud fra tegningsmaterialet finde en løsning på forkert placerede dilatations fuger.
- Jeg har udover lavet en detalje til udførsel i nedsænket område, jeg går ud fra at løsningen er med i den ekstra regningen der omhandler nedsænket område.

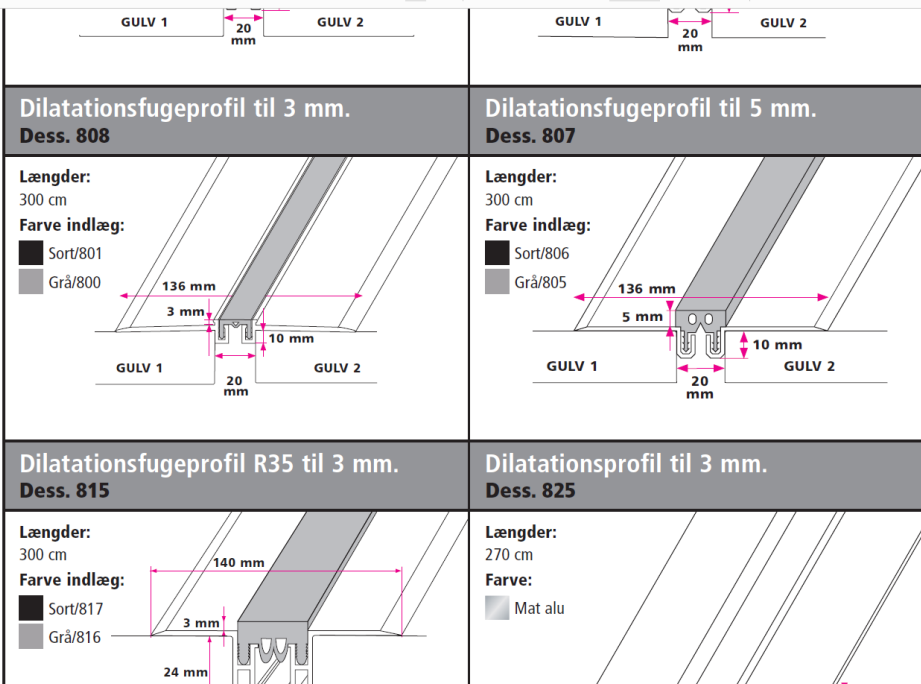

Søg efter 'Rediger billede'

Eksportér PDF

Adobe Export PDF
 Konverter PDF-filer til Word eller Excel online

Vælg PDF-fil
 Gefion-prof...6-2.pdf.pdf

Konverter til
 Microsoft Word (*.docx)

Dokumentprog:
 Dansk Skift

Konverter

Rediger PDF
 Opret PDF
 Kommenter
 Kombiner filer
 Organiser sider
 Rediger

Konverter og rediger PDF-filer med Acrobat Pro DC
 Start gratis prøveversion

Skriv her for at søge

Med venlig hilsen | Kind regards
 FRIIS & MOLTKE A/S

Henrik Villefrance
 Projektleder

Direkte/mobil: (+45) 41 94 70 57
 hv@friis-moltke.dk



Aaboulevarden 1, 8000 Aarhus C
 Tel: (+45) 72 10 00 52

www.friis-moltke.dk
 Facebook LinkedIn













RIG PÅ TUR

NATUR ARKITEKTUR KULTUR VANDRETUR
FORTIDSTUR MUSIKKULTUR STRANDTUR
MARSKTUR CAFÉTUR SHOPPETUR DINTUR















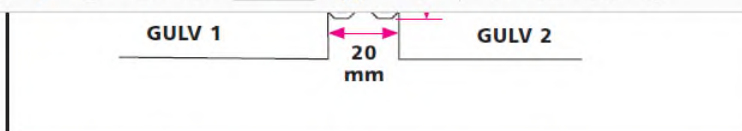
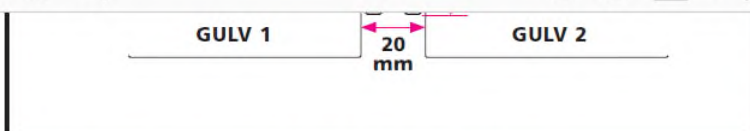

**Dilatationsfugeprofil til 3 mm.
Dess. 808**

Længder:
300 cm
Farve indlæg:
■ Sort/801
■ Grå/800

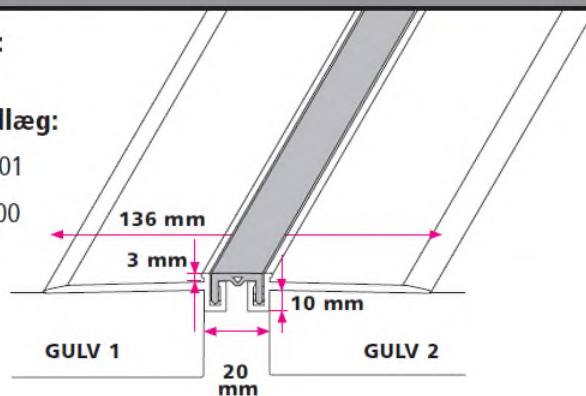

**Dilatationsfugeprofil til 5 mm.
Dess. 807**

Længder:
300 cm
Farve indlæg:
■ Sort/806
■ Grå/805

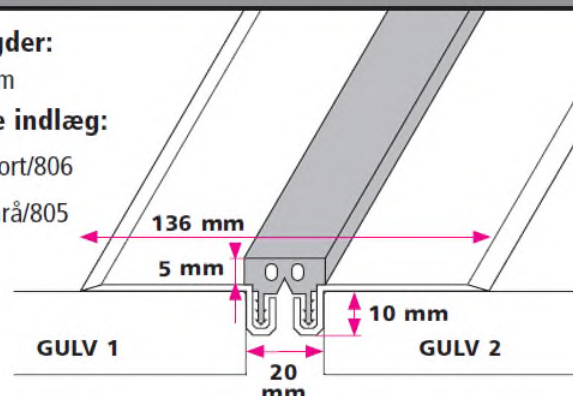

**Dilatationsfugeprofil R35 til 3 mm.
Dess. 815**

Længder:
300 cm
Farve indlæg:
■ Sort/817
■ Grå/816

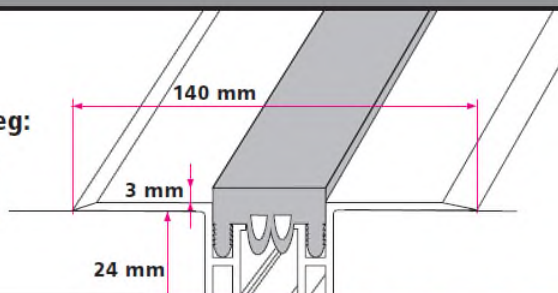

**Dilatationsprofil til 3 mm.
Dess. 825**

Længder:
270 cm
Farve:
■ Mat alu



Søg efter 'Rediger billede'

Eksportér PDF

Adobe Export PDF
Konvertér PDF-filer til Word eller Excel online

Vælg PDF-fil
Gefion-prof...6-2.pdf

Konvertér til
Microsoft Word (*.docx)

Dokumentprog:
Dansk Skift

Konverter

Rediger PDF

Opret PDF

Kommenter

Kombiner filer

Organiser sider

Rediger

Konverter og rediger PDF-filer med Acrobat Pro DC
Start gratis prøveversion

 FRIIS & MOLTKE
ARCHITECTS

Fra: Morten Heier [moh@taekker.dk]
Til: Henrik Villefrance [hv@friis-moltke.dk]; Kim Kirkegaard Sørensen [kimkir@toender.dk]; Morten Bramstrup Jakobsen [mobj2@toender.dk]; Daniel Rohde Detlefsen [dde@bomichelsen.dk]; Lars Høj [lh@garant.nu]; Søren Aaby [saa@fmbygningdrift.dk]; Arne Linnet [al@fmbygningdrift.dk]; Sune Bundesen [sb32@toender.dk]
Sendt dato: 31-08-2020 10:23
Modtaget Dato: 31-08-2020 10:23
Vedrørende: SV: SSK - Dilatations fuger og lydfuger
Vedhæftninger: image001_12.gif
image002_7.gif
image003_6.gif
image016_18.png
image017_16.png
image018_10.png
image019_8.png
image020_4.png
image021_6.jpg
image022_1.jpg
image023_4.jpg
image024_2.jpg
image025.jpg
image026_1.png
image027_1.png

Hej Henrik,

Lad os gøre det efter byggemådet og finde en løsning.

De bedste hilsener
Mit freundlichen Grüßen
Best regards

Morten Heier
Civilingeniør i Konstruktioner
moh@taekker.dk

Tækker Rådgivende Ingeniører A/S
Toldkammeret
Hack Kampmanns Plads 1, st. tv.
8000 Aarhus C - Danmark

M +45 4371 1319
T +45 8619 1844

www.taekker.dk



Fra: Henrik Villefrance <hv@friis-moltke.dk>
Sendt: 31. august 2020 09:50
Til: Kim Kirkegaard Sørensen <kimkir@toender.dk>; Morten Heier <moh@taekker.dk>; Morten Bramstrup Jakobsen <mobj2@toender.dk>; Daniel Rohde Detlefsen <dde@bomichelsen.dk>; Lars Høj <lh@garant.nu>; Søren Aaby <saa@fmbygningdrift.dk>; Arne Linnet <al@fmbygningdrift.dk>; Sune Bundesen <sb32@toender.dk>
Emne: SV: SSK - Dilatations fuger og lydfuger

Hej Morten H

Skal vi vende det Onsdag på byggepladsen. ?

Med venlig hilsen | Kind regards
FRIS & MOLTKE A/S

Henrik Villefrance
Projektleder

Fra: Kim Kirkegaard Sørensen <kimkir@toender.dk>
Sendt: 31. august 2020 09:37
Til: Morten Heier <moh@taekker.dk>; Henrik Villefrance <hv@friis-moltke.dk>; Morten Bramstrup Jakobsen <mobj2@toender.dk>; Daniel Rohde Detlefsen <dde@bomichelsen.dk>; Lars Høj <lh@garant.nu>; Søren Aaby <saa@fmbygningdrift.dk>; Arne Linnet <al@fmbygningdrift.dk>; Sune Bundesen <sb32@toender.dk>
Emne: SV: SSK - Dilatations fuger og lydfuger

Hej Alle

Bygherre ser det ikke muligt at dette problem løses fra kontoret eller ved fremsendelse af diverse tegninger.
Bygherre foreslår at dette drøftes til pladsen onsdag.
Bygherre finder det hertil bekymrende, at Tækker oplyser at lydaskillelsen ikke er udført under væggene, vil i venligst fremsende KS materiale, tilsynsnotater på at dette er udført?

For bygherre ligner dette punkt manglende tilsyn, hertil dækker bygherre ikke disse udgifter, da der foreligger tegninger med placering af dilatations fuger og lydfuger.

Venlig hilsen

Kim Kirkegaard Sørensen
Bygningskonsulent
Ejendomme
Teknik & Plan

Tønder Kommune
Wegners Plads 2 - 6270 Tønder
Tlf. +45 74 92 92 26 - Mobil +45 51 14 69 81 - E-mail kimkir@toender.dk



Fra: Morten Heier [mailto:moh@taekker.dk]
Sendt: 31. august 2020 09:14
Til: Henrik Villefrance; Kim Kirkegaard Sørensen; Morten Bramstrup Jakobsen; Daniel Rohde Detlefsen; Lars Høj; Søren Aaby; Arne Linnet
Emne: SV: SSK - Dilatations fuger og lydfuger

Hej Henrik,

Hvis det er hvor der er støbesejl ser jeg det ikke nødvendigt at skære så dybt, men jeg kan være nervøs for at lydaskillelsen ikke er udført under væggene. Troede kun det var de synlige som skulle skæres efterfølgende og ilægges en skinne.

Adskillelsen er ingen steder udført som anvist på FD13?

De bedste hilsener
Mit freundlichen Grüßen
Best regards

Morten Heier
Civilingeniør i Konstruktioner
moh@taekker.dk

Tækker Rådgivende Ingeniører A/S
Toldkammeret
Hack Kampmanns Plads 1, st. tv.
8000 Aarhus C - Danmark

M +45 4371 1319
T +45 8619 1844

www.taekker.dk



Fra: Henrik Villefrance <hv@friis-moltke.dk>
Sendt: 31. august 2020 09:07
Til: Morten Heier <moh@taekker.dk>; Kim Sørensen <kimkir@toender.dk>; Morten Bramstrup Jakobsen <mobj2@toender.dk>; Daniel Rohde Detlefsen <dde@bomichelsen.dk>; Lars Høj <lh@garant.nu>; Søren Aaby <saa@fmbygningdrift.dk>; Arne Linnet <al@fmbygningdrift.dk>
Emne: SV: SSK - Dilatations fuger og lydfuger

Hej Morten

Det er alle de steder der er vist på undergulvs planen – Tænk der er lavet et støbe skel som vist på plan men vi skal lægge en skinne i (Den du selv fremsendte)

Med venlig hilsen | Kind regards
FRIS & MOLTKE A/S

Henrik Villefrance
Projektleder

Fra: Morten Heier <moh@taekker.dk>
Sendt: 31. august 2020 09:19
Til: Henrik Villefrance <hv@friis-moltke.dk>; Kim Sørensen <kimkir@toender.dk>; Morten Bramstrup Jakobsen <mobj2@toender.dk>; Daniel Rohde Detlefsen <dde@bomichelsen.dk>; Lars Høj <lh@garant.nu>; Søren Aaby <saa@fmbygningdrift.dk>; Arne Linnet <al@fmbygningdrift.dk>
Emne: SV: SSK - Dilatations fuger og lydfuger

Hej Henrik,

Normalt skæres fuger ca. 1/3 af tykkelsen af slidlaget. Som jeg husker det er slidlaget ca. 80-100mm, hvorfor en fuger på omkring de 30-35mm ville være optimalt.

Ifølge gulvvarmeslanger, så tror jeg det bliver på grænsen at skulle skære op mod 35mm – hvor mange steder er det der skal skæres? Tænker ellers man kunne høre VVS af om de har billeder af gulvvarmen i de områder der skal skæres.

De bedste hilsener
Mit freundlichen Grüßen
Best regards

Morten Høier
Civilingeniør i konstruktioner
moh@taekker.dk

Tækker Rådgivende Ingeniører A/S
Toldkammeret
Høgskampens Plads 1, st. tv.
8000 Aarhus C - Danmark

M +45 4171 1319
T +45 8619 1844

www.taekker.dk



Fra: Henrik Villefrance <hv@friis-moltke.dk>

Sendt: 31. august 2020 07:51

Til: Kim Sørensen <kimkir@toender.dk>; Morten Bramstrup Jakobsen <mobj2@toender.dk>; Morten Høier <moh@taekker.dk>; Daniel Rohde Detlefsen <dde@bomichelsen.dk>; Lars Høi <lh@garant.nu>; Søren Aaby <saa@fmbygningedrift.dk>; Arne Linnet <al@fmbygningedrift.dk>

Emne: VVS: SSK - Dilatations fuger og lydfuger

Hej Morten og Kim

Skal jeg igangsætte skæring af dilatations fuger på medgået tid ?

Som jeg ser det skal der kun skæres en rille på 15 mm i dybden.

@ Morten H er det ok med en rille på 15 mm i dybden (Gulvvarme) ?

Med venlig hilsen | Kind regards
FRIIS & MOLTKE A/S

Henrik Villefrance
Projektleder

Fra: Daniel Rohde Detlefsen <dde@bomichelsen.dk>

Sendt: 29. august 2020 07:50

Til: Henrik Villefrance <hv@friis-moltke.dk>

Cc: Morten Bramstrup Jakobsen <mobj2@toender.dk>; Arne Borum Linnet <al@fmbygningedrift.dk>; Kim Kirkegaard Sørensen <kimkir@toender.dk>; Lars Høi <lh@garant.nu>

Emne: SV: SSK - Dilatations fuger og lydfuger

Hej Henrik

Skæringerne har jeg svært ved at prissætte - så dem forestiller jeg mig blot skal udføres i medgået tid og materialer? (Ellers tænker jeg det er at foretrække at GU selv fræse rillen...)

OBS vedr. gulvvarmeslangerne i slidlaget i øvrigt.

Med venlig hilsen

Daniel Rohde Detlefsen
Projektleder
Mobil: 22603775

Bo Michelsen A/S
Hansborggade 30, 3. sal
6100 Haderslev



[Klik her for at se vores nye profilvideo](#)

Fra: Henrik Villefrance <hv@friis-moltke.dk>

Sendt: 28. august 2020 07:52

Til: Daniel Rohde Detlefsen <dde@bomichelsen.dk>; Lars Høi <lh@garant.nu>

Cc: Morten Bramstrup Jakobsen <mobj2@toender.dk>; Arne Borum Linnet <al@fmbygningedrift.dk>; Kim Kirkegaard Sørensen <kimkir@toender.dk>

Emne: SV: SSK - Dilatations fuger og lydfuger

Hej Daniel

Det lyder godt, Tak ... Jeg er løbende på pladsen hvis der er noget vi skal kigge på sammen.

Det kan jo også bare være støbe skel som ikke er dilatations fuger.

Kan i komme med en pris på at skære en 20 mm bred fuger de steder der skal være dilatations fuger, den skal ikke være særlig dyb, bare så gulvlækkeren kan få en skinn i (Se vedhæftet)

Med venlig hilsen | Kind regards
FRIIS & MOLTKE A/S

Henrik Villefrance
Projektleder

Fra: Daniel Rohde Detlefsen <dde@bomichelsen.dk>

Sendt: 26. august 2020 13:59

Til: Henrik Villefrance <hv@friis-moltke.dk>

Cc: 'Arne Borum Linnet' <al@fmbygningedrift.dk>; Morten Bramstrup Jakobsen <mobj2@toender.dk>; Sune Bundesen <sb32@toender.dk>; Kim Kirkegaard Sørensen <kimkir@toender.dk>

Emne: SV: SSK - Dilatations fuger og lydfuger

Hej Henrik

Jeg har bedt SLIDLAGE om at fremsende den efterspurte KS, samt udbedre de forkert placerede fuger.

Du/l hører nærmere...

Med venlig hilsen

Daniel Rohde Detlefsen
Projektleder
Mobil: 22603775

Bo Michelsen A/S
Hansborggade 30, 3. sal
6100 Haderslev



[Klik her for at se vores nye profilvideo](#)

Fra: Henrik Villefrance <hv@friis-moltke.dk>

Sendt: 26. august 2020 13:46

Til: Kim Kirkegaard Sørensen <kimkir@toender.dk>

Cc: Daniel Rohde Detlefsen <dde@bomichelsen.dk>; 'Arne Borum Linnet' <al@fmbygningedrift.dk>; Morten Bramstrup Jakobsen <mobj2@toender.dk>; Sune Bundesen <sb32@toender.dk>

Emne: SV: SSK - Dilatations fuger og lydfuger

Hej Kim

Det er ikke mig der skal sende KS dokumentation for udført arbejde men entreprenørerne.

@ Daniel vil du fremsende KS dokumentation for dilatations fuger i slidlaget (Se tidligere fremsendt plan)

Med venlig hilsen | Kind regards
FRIIS & MOLTKE A/S

Henrik Villefrance
Projektleder

Fra: Kim Kirkegaard Sørensen <kimkir@toender.dk>

Sendt: 26. august 2020 13:12

Til: Henrik Villefrance <hv@friis-moltke.dk>

Cc: Daniel Rohde Detlefsen <dde@bomichelsen.dk>; 'Arne Borum Linnet' <al@fmbygningedrift.dk>; Morten Bramstrup Jakobsen <mobj2@toender.dk>; Sune Bundesen <sb32@toender.dk>

Emne: SV: SSK - Dilatations fuger og lydfuger

Hej Henrik

Jeg har fremsendt mere på det materiale du har sendt til gulventrepren.

Kan se på undergulvsplanen A-X-160-E0, at der fremgår dilatationsfuger og lydfuger, på flere af de billeder du fremsender fremgår disse

Ikke.
Særlige billede 4 og 2 (se vedhæftet) der skulle ligge under væg.

Har du mulighed for at fremsende dokumentation for at lydfuger og opbygning er udført efter tegninger og beskrivelse?

Venlig hilsen

Kim Kirkegaard Sørensen
Bygningskonsulent
Ejendomme
Teknik & Plan

Tønder Kommune
Wegners Plads 2 - 6270 Tønder
Tlf. +45 74 92 92 26 - Mobil +45 51 14 69 81 - E-mail kimkir@toender.dk



Fra: Henrik Villefrance [<mailto:hv@friis-moltke.dk>]

Sendt: 26. august 2020 10:51

Til: Daniel Rohde Deltfelsen; Arne Borum Linnet; Lars Hei

Cc: Kim Kirkegaard Sørensen; Morten Bramstrup Jakobsen

Emne: Dilatations fuger

Hej Lars

- Vil du komme med en pris på skinner til dilatation fuger – Levering og montering.
Du kan opmåler antal meter på tegningerne. Dess 808
Alle dilatations fuger som er fejlplaceret skal råhus udbedre
@ Daniel vil i ud fra tegningsmateriale finde en løsning på forkert placerede dilatations fuger.
- Jeg har udover lavet en detalje til udførsel i nedsænket område, jeg går ud fra at løsningen er med i den ekstra regningen der omhandler nedsænket område.

Gefion-profilkatalog-2016-2.pdf.pdf - Adobe Acrobat Reader DC

Filer Rediger Vis Underskriv Vindue Hjælp

Startside Værktøjer Gefion-profilkatalo... x

Skriv her for at søge
Med venlig hilsen | Kind regards
HENRIK VILLEFRANCE
Projektleder
Direkte/mobil: (+45) 41 94 70 57
hv@friis-moltke.dk

FRIIS & MOLTKE
ARCHITECTS

Aaboulevarden 1, 8000 Aarhus C
Tlf: (+45) 72 10 90 92
www.friis-moltke.dk
[Facebook](#) - [LinkedIn](#)



















RIG PÅ TUR

NATUR ARKITEKTUR KULTUR VANDRETUR
FORTIDSTUR MUSIKKULTUR STRANDTUR
MARSKTUR CAFÉTUR SHOPPETUR DINTUR









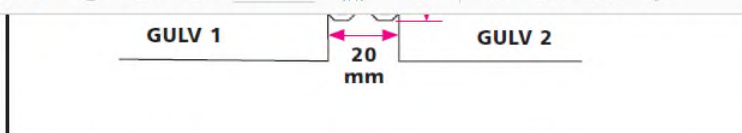
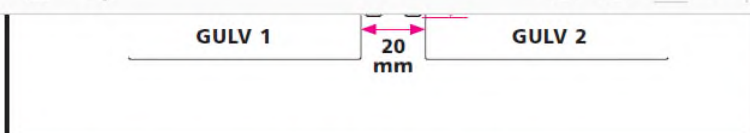

**Dilatationsfugeprofil til 3 mm.
Dess. 808**

Længder:
300 cm
Farve indlæg:
■ Sort/801
■ Grå/800

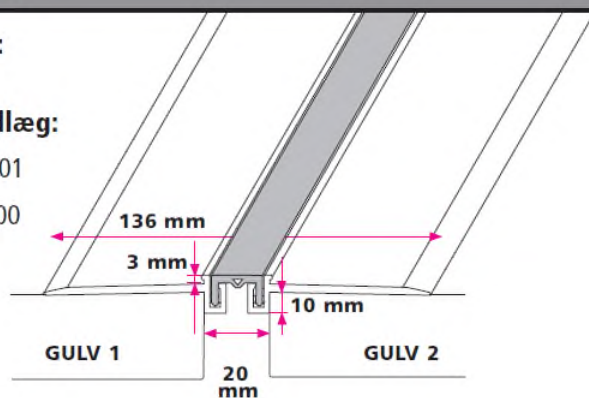

**Dilatationsfugeprofil til 5 mm.
Dess. 807**

Længder:
300 cm
Farve indlæg:
■ Sort/806
■ Grå/805

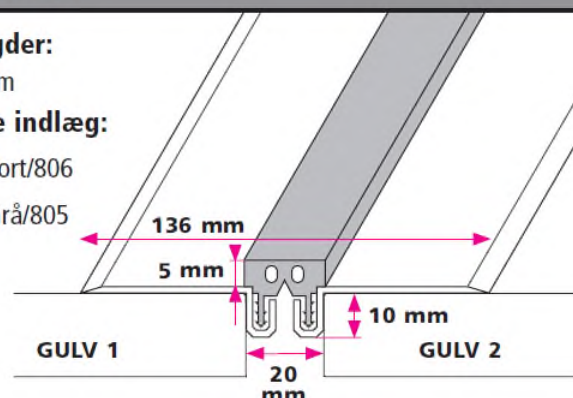

**Dilatationsfugeprofil R35 til 3 mm.
Dess. 815**

Længder:
300 cm
Farve indlæg:
■ Sort/817
■ Grå/816

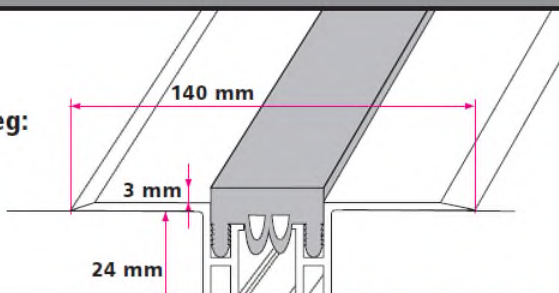

**Dilatationsprofil til 3 mm.
Dess. 825**

Længder:
270 cm
Farve:
■ Mat alu



Søg efter 'Rediger billede'

Eksportér PDF

Adobe Export PDF
Konvertér PDF-filer til Word eller Excel online

Vælg PDF-fil
Gefion-prof...6-2.pdf

Konvertér til
Microsoft Word (*.docx)

Dokumentprog:
Dansk Skift

Konverter

Rediger PDF

Opret PDF

Kommenter

Kombiner filer

Organiser sider

Rediger

Konverter og rediger PDF-filer med Acrobat Pro DC
Start gratis prøveversion

 FRIIS & MOLTKE
ARCHITECTS

Fra: Sune Bundesen [/O=TONDERKOM/OU=EXCHANGE ADMINISTRATIVE GROUP (FYDIBOHF23SPDLT)/CN=RECIPIENTS/CN=DL0VSB]
Til: 'Morten Højer (moh@taekker.dk)' [moh@taekker.dk]
'Arne Borum Linnet (al@fmbygningsdrift.dk)' [al@fmbygningsdrift.dk]; 'Henrik Villefrance (hv@friis-moltke.dk)' [hv@friis-moltke.dk]; Morten Bramstrup Jakobsen [mobj2@toender.dk]; Kim Kirkegaard Sørensen [kimkir@toender.dk]
Cc:
Sendt dato: 31-08-2020 11:12
Modtaget Dato: 31-08-2020 11:12
Vedrørende: SSK - 1.41 formidling
Vedhæftninger: image001_1725.png
image002_1798.png
image003_1806.png
image004_1827.png
image005_1834.png
image006_404.png
image007_611.jpg

Hej Morten

Jeg undrer mig over denne TF. Ifølge Peter Boe, var der ikke noget ekstra til bygherre i dette, da alt var indeholdt i det projekterede. Men så vidt jeg kan læse af denne TF så skal Bravida fremsende en aftaleseddel på ekstra arbejde?

Genåbn | Udskriv | Mere ▾



25. aug 2020, 07:31

Tildelt til Tækker

Oprettet af:	Arne Borum Linnet, FM bygningsdrift
Stedfortræder for:	Daniel Rohde Detlefsen, Bo Michelsen A/S
Tildelt:	Morten Høier, Tækker
Emne:	Generelt har Bravida ingen projekt i rummet her
Deadline:	25. aug 2020



1.1, 2020-08-25, 07.30



1.2, 2020-08-25, 07.30

25. aug 2020, 13:58

Udbedret af Tækker

Opdateret af:	Morten Høier, Tækker
Ny ansvarlig:	Daniel Rohde Detlefsen, Bo Michelsen A/S
Beskrivelse:	Bravida er informeret, de udføre arbejdet og laver aftaleseddel på det.

25. aug 2020, 15:14

Godkendt af Bo

Michelsen A/S

Opdateret af:	Daniel Rohde Detlefsen, Bo Michelsen A/S
---------------	--

Venlig hilsen

Sune Bundesen
Bygningskonsulent
Ejendomme
Teknik & Plan

Tønder Kommune

Wegners Plads 2 - 6270 Tønder

Tlf. +45 74 92 92 86 - Mobil +45 61 36 20 82 - E-mail sb32@toender.dk



TF198 Generelt har Bravida ingen projekt i rummet her



Genåbn | Udskriv | Mere ▾

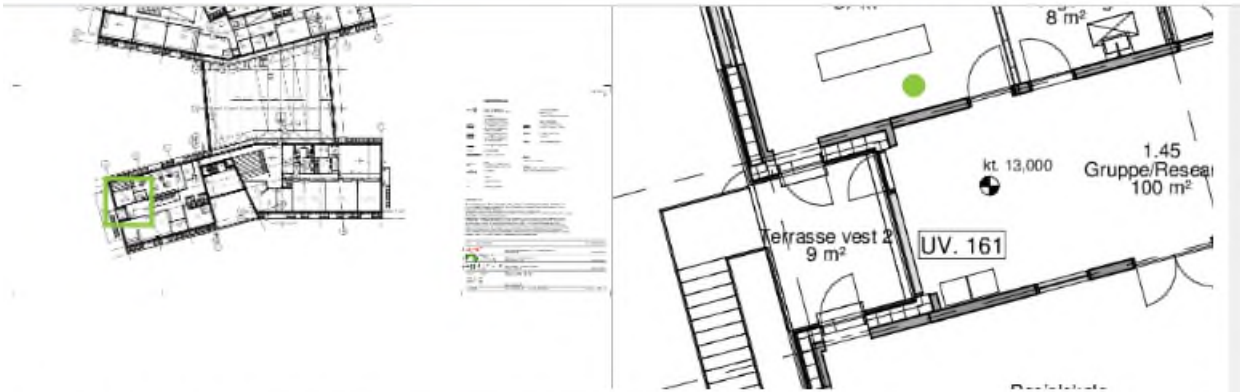

25. aug 2020, 07:31
Tildelt til Tækker

Oprettet af:	Arne Borum Linnet, FM bygningsdrift
Stedfortræder for:	Daniel Rohde Detlefsen, Bo Michelsen A/S
Tildelt:	Morten Høier, Tækker
Emne:	Generelt har Bravida ingen projekt i rummet her
Deadline:	25. aug 2020



1.1, 2020-08-25, 07.30



1.2, 2020-08-25, 07.30

25. aug 2020, 13:58
Udbedret af Tækker

Opdateret af:	Morten Høier, Tækker
Ny ansvarlig:	Daniel Rohde Detlefsen, Bo Michelsen A/S
Beskrivelse:	Bravida er informeret, de udføre arbejdet og laver aftaleseddel på det.

25. aug 2020, 15:14
Godkendt af Bo Michelsen A/S

Opdateret af:	Daniel Rohde Detlefsen, Bo Michelsen A/S
---------------	--













RIG PÅ TUR

NATUR ARKITEKTUR KULTUR VANDRETUR
FORTIDSTUR MUSIKKULTUR STRANDTUR
MARSKTUR CAFÉTUR SHOPPETUR DINTUR

5756685#0 - SV: SSK - Kuldebrossikring over limtræsbjælke

Fra: Morten Bramstrup Jakobsen [mailto:MO=TONDERKOM/OU=EXCHANGE ADMINISTRATIVE GROUP (FYDIBOHF23SPDLT)/CN=RECIPIENTS/CN=MORTEN BRAMSTRUP JAKOBSEN536]
Til: 'Henrik Villefrance' [mailto:hv@friis-moltke.dk]
Cc: 'Arne Borum Linnet' [mailto:al@fmbyggningsdrift.dk]; Sune Bundesen [mailto:sb32@toender.dk]; Kim Kirkegaard Sørensen [mailto:kimkir@toender.dk]
Sendt dato: 31-08-2020 11:43
Modtaget Dato: 31-08-2020 11:43
Vedrørende: SV: SSK - Kuldebrossikring over limtræsbjælke
Vedhæftninger: image001_1745.png
image002_1824.png
image003_1831.png
image004_1851.png
image005_1859.png
image006_1377.jpg

Hej Henrik.

Jeg er ikke selv til mødet på onsdag, men har bedt Sune vende den med dig.

Venlig hilsen

Morten Bramstrup Jakobsen

Bygningskonsulent
Ejendomme
Teknik & Plan

Tønder Kommune

Wegners Plads 2 - 6270 Tønder
Tlf. +45 74 92 93 14 - Mobil +45 29 17 86 64 - E-mail mobj2@toender.dk



Fra: Henrik Villefrance [mailto:hv@friis-moltke.dk]
Sendt: 26. august 2020 07:11
Til: Morten Bramstrup Jakobsen
Cc: 'Arne Borum Linnet'; Sune Bundesen; Kim Kirkegaard Sørensen
Emne: SV: SSK - Kuldebrossikring over limtræsbjælke

Hej Kim

Jeg kommer igen på Tirsdag, skal vi så ikke kigge på det der.
Jeg vil gerne se det på pladsen.

Med venlig hilsen | Kind regards
FRIIS & MOLTKE A/S

Henrik Villefrance
Projektleder

Fra: Morten Bramstrup Jakobsen <mobj2@toender.dk>
Sendt: 25. august 2020 14:15
Til: Henrik Villefrance <hv@friis-moltke.dk>
Cc: 'Arne Borum Linnet' <al@fmbyggningsdrift.dk>; Sune Bundesen <sb32@toender.dk>; Kim Kirkegaard Sørensen <kimkir@toender.dk>
Emne: SSK - Kuldebrossikring over limtræsbjælke

Hej Henrik.

Tak for mødet i går.

Kim og jeg glemte at vende følgende med dig i går ved vores gennemgang. Vi har førhen snakket omkring evt. fugtproblemer og kuldebro ved limtræsbjælken i udhænget på mellembygningen. Da vi havde den op at vende sidst havde vi jo en mistanke om, at Kraftman ikke havde udført det korrekt, men det blev efterfølgende konkluderet, at det var udført jf. tegningerne. Jeg husker i ville tage den med tilbage i rådgiverteamet og vende den?

Er der kommet en konklusion på overstående? Har vi en kuldebro og evt. fugtproblemer? Vi frygter bjælken hurtig vil danne sorte skjolde på indvendig side.

Venlig hilsen

Morten Bramstrup Jakobsen

Bygningskonsulent
Ejendomme
Teknik & Plan

Tønder Kommune

Wegners Plads 2 - 6270 Tønder

Tlf. +45 74 92 93 14 - Mobil +45 29 17 86 64 - E-mail mobj2@toender.dk















RIG PÅ TUR

NATUR ARKITEKTUR KULTUR VANDRETUR
FORTIDSTUR MUSIKKULTUR STRANDTUR
MARSKTUR CAFÉTUR SHOPPETUR DINTUR

5757250#0 - SV: SSK - Kuldebrossikring over limtræsbjælke

Fra: Henrik Villefrance [hv@friis-moltke.dk]
Til: Morten Bramstrup Jakobsen [mobj2@toender.dk]
Cc: 'Arne Borum Linnet' [al@fmbygningsdrift.dk]; Sune Bundesen [sb32@toender.dk]; Kim Kirkegaard Sørensen [kimkir@toender.dk]
Sendt dato: 31-08-2020 11:46
Modtaget Dato: 31-08-2020 11:46
Vedrørende: SV: SSK - Kuldebrossikring over limtræsbjælke
Vedhæftninger: image001_1813.png
image002_1896.png
image003_1904.png
image004_1926.png
image005_1934.png
image006_1434.jpg

OK

Med venlig hilsen | Kind regards
FRIIS & MOLTKE A/S

Henrik Villefrance
Projektleder

Fra: Morten Bramstrup Jakobsen <mobj2@toender.dk>
Sendt: 31. august 2020 11:44
Til: Henrik Villefrance <hv@friis-moltke.dk>
Cc: 'Arne Borum Linnet' <al@fmbygningsdrift.dk>; Sune Bundesen <sb32@toender.dk>; Kim Kirkegaard Sørensen <kimkir@toender.dk>
Emne: SV: SSK - Kuldebrossikring over limtræsbjælke

Hej Henrik.

Jeg er ikke selv til mødet på onsdag, men har bedt Sune vende den med dig.

Venlig hilsen

Morten Bramstrup Jakobsen
Bygningskonsulent
Ejendomme
Teknik & Plan

Tønder Kommune
Wegners Plads 2 - 6270 Tønder
Tlf. +45 74 92 93 14 - Mobil +45 29 17 86 64 - E-mail mobj2@toender.dk



Fra: Henrik Villefrance [<mailto:hv@friis-moltke.dk>]
Sendt: 26. august 2020 07:11
Til: Morten Bramstrup Jakobsen
Cc: 'Arne Borum Linnet'; Sune Bundesen; Kim Kirkegaard Sørensen
Emne: SV: SSK - Kuldebrossikring over limtræsbjælke

Hej Kim

Jeg kommer igen på Tirsdag, skal vi så ikke kigge på det der.
Jeg vil gerne se det på pladsen.

Med venlig hilsen | Kind regards
FRIIS & MOLTKE A/S

Henrik Villefrance
Projektleder

Fra: Morten Bramstrup Jakobsen <mobj2@toender.dk>
Sendt: 25. august 2020 14:15
Til: Henrik Villefrance <hv@friis-moltke.dk>
Cc: 'Arne Borum Linnet' <al@fmbygningsdrift.dk>; Sune Bundesen <sb32@toender.dk>; Kim Kirkegaard Sørensen <kimkir@toender.dk>
Emne: SSK - Kuldebrossikring over limtræsbjælke

63850
Hej Henrik.

Tak for mødet i går.

Kim og jeg glemte at vende følgende med dig i går ved vores gennemgang. Vi har førhen snakket omkring evt. fugtproblemer og kuldebro ved limtræsbjælken i udhænget på mellembygningen. Da vi havde den op at vende sidst havde vi jo en mistanke om, at Kraftman ikke havde udført det korrekt, men det blev efterfølgende konkluderet, at det var udført jf. tegningerne. Jeg husker i ville tage den med tilbage i rådgiverteamet og vende den?

Er der kommet en konklusion på overstående? Har vi en kuldebro og evt. fugtproblemer? Vi frygter bjælken hurtig vil danne sorte skjolde på indvendig side.

Venlig hilsen

Morten Bramstrup Jakobsen

Bygningskonsulent
Ejendomme
Teknik & Plan

Tønder Kommune

Wegners Plads 2 - 6270 Tønder

Tlf. +45 74 92 93 14 - Mobil +45 29 17 86 64 - E-mail mobj2@toender.dk















RIG PÅ TUR

NATUR ARKITEKTUR KULTUR VANDRETUR
FORTIDSTUR MUSIKKULTUR STRANDTUR
MARSKTUR CAFÉTUR SHOPPETUR DINTUR

5756989#0 - VS SSK - Ang. CTS procesudlægning

Fra: Morten Bramstrup Jakobsen [/O=TONDERKOM/OU=EXCHANGE ADMINISTRATIVE GROUP (FYDIBOHF23SPDLT)/CN=RECIPIENTS/CN=MORTEN BRAMSTRUP JAKOBSEN536]
Til: 'Christensen Thomas (Bravida)' [t.christensen@bravida.dk]
Cc: 'Kasper Born Larsen' [kbl@taekker.dk]; 'Morten Høier' [moh@taekker.dk]; 'Michael.k.morthensen@bravida.dk' [Michael.k.morthensen@bravida.dk]; Sune Bundesen [sb32@toender.dk]; Kim Kirkegaard Sørensen [kimkir@toender.dk]; Arne Borum Linnet' [al@fmbyggningsdrift.dk]; 'hv@friis-moltke.dk' [hv@friis-moltke.dk]
Sendt dato: 31-08-2020 13:13
Modtaget Dato: 31-08-2020 13:13
Vedrørende: VS: SSK - Ang. CTS procesudlægning
Vedhæftninger: image001_17.gif
image002_10.gif
image003_9.gif
image004_1889.png
image005_1897.png
image006_422.png
image007_214.png
image008_175.png
image009_144.jpg

Hej Thomas.

Vil I følge op på understående fra Tækker.
@Michael, Vi ser gerne fremadrettet, at du returner opkald fra rådgiver el. bygherre.

På forhånd tak.

Venlig hilsen

Morten Bramstrup Jakobsen
Bygningskonsulent
Ejendomme
Teknik & Plan

Tønder Kommune

Wegners Plads 2 - 6270 Tønder
Tlf. +45 74 92 93 14 - Mobil +45 29 17 86 64 - E-mail mobj2@toender.dk



Fra: Kasper Bornstein Larsen [mailto:kbl@taekker.dk]
Sendt: 28. august 2020 13:25
Til: Morten Bramstrup Jakobsen
Cc: Morten Høier
Emne: SSK - Ang. CTS procesudlægning

Hej Morten.

Som vi snakkede om for få minutter siden, kan jeg simpelthen ikke få fat i Michael fra CTS. Dette betyder at jeg ikke har kunne snakke med ham vedr. at få dem til at kigge på CTS til procesudlægning. Det kan være I har mere held med det end jeg har. Daniel fra GK kigge også på det, men han har svært ved at løfte opgave når procesudlægning skal tilsluttes det store CTS-system, hvoraf det er vigtig at CTS kommer i spil.

De bedste hilsner
Mit freundlichen Grüßen
Best regards

Kasper Bornstein Larsen
Civilingeniør i energi, indeklimateknik, VVS og ventilation
kbl@taekker.dk

Tækker Rådgivende Ingeniører A/S
Toldkammeret
Hack Kampmanns Plads 1, st. tv.
8000 Aarhus C - Danmark

M +45 41711328
T +45 8619 1844

www.taekker.dk

63307



















RIG PÅ TUR

NATUR ARKITEKTUR KULTUR VANDRETUR
FORTIDSTUR MUSIKKULTUR STRANDTUR
MARSKTUR CAFÉTUR SHOPPETUR DINTUR

5757095#0 - 06 Svar til rådgiver - rykker for betaling

Fra: Sune Bundesen [O=TONDERKOM/OU=EXCHANGE ADMINISTRATIVE GROUP (FYDIBOHF23SPDLT)/CN=RECIPIENTS/CN=DL0VSB]
Til: 'Henrik Villefrance' [hv@friis-moltke.dk]
Cc: 'Mogens Husted Kristensen' [mhk@friis-moltke.dk]
Sendt dato: 31-08-2020 13:38
Modtaget Dato: 31-08-2020 13:38
Vedrørende: SV: Skærbæk skole
Vedhæftninger: image002_1884.png
image003_1891.png
image004_1914.png
image005_1922.png
image006_424.png
image007_631.jpg
image008_278.jpg

Hej Henrik

Vi har svaret på dette gennem vores advokat.

Venlig hilsen

Sune Bundesen
Bygningskonsulent
Ejendomme
Teknik & Plan

Tønder Kommune

Wegners Plads 2 - 6270 Tønder
Tlf. +45 74 92 92 86 - Mobil +45 61 36 20 82 - E-mail sb32@toender.dk



Fra: Henrik Villefrance [mailto:hv@friis-moltke.dk]
Sendt: 31. august 2020 13:03
Til: Sune Bundesen
Cc: Mogens Husted Kristensen
Emne: VS: Skærbæk skole

Hej Sune

Der bliver rykket for betaling.

Med venlig hilsen | Kind regards
FRIIS & MOLTKE A/S

Henrik Villefrance
Projektleder

Fra: Charlotte Larsen <cl@friis-moltke.dk>
Sendt: 31. august 2020 12:08
Til: Henrik Villefrance <hv@friis-moltke.dk>
Cc: Mogens Husted Kristensen <mhk@friis-moltke.dk>
Emne: Skærbæk skole

Hej Henrik

Jeg bede dig rykke klient for en status i h.t. nedenstående.

Forfald

Skærbæk Skole - START 02.06.20, juni AC 2	Fakt.nr. 220537	199.968,75	30.08.2020
---	--------------------	------------	------------

Med venlig hilsen | Kind regards
FRIIS & MOLTKE A/S

Charlotte L. Kjær
Bogholder
63438

Direkte/mobil: (+45) 41 94 70 03
cl@friis-moltke.dk



Strandvejen 20, 3. sal, 9000 Aalborg
Tel: (+45) 72 10 00 52

www.friis-moltke.dk

[Facebook](#) · [LinkedIn](#)













RIG PÅ TUR

NATUR ARKITEKTUR KULTUR VANDRETUR
FORTIDSTUR MUSIKKULTUR STRANDTUR
MARSKTUR CAFÉTUR SHOPPETUR DINTUR

 FRIIS & MOLTKE
ARCHITECTS

Fra: Christensen Thomas (Bravida) [t.christensen@bravida.dk]
Til: Morten Bramstrup Jakobsen [mobj2@toender.dk]
Cc: Morthensen Michael Kenneth (Bravida) [Michael.k.Morthensen@bravida.dk]; Morten Høier [moh@taekker.dk]; kbl@taekker.dk [kbl@taekker.dk]
Sendt dato: 31-08-2020 16:43
Modtaget Dato: 31-08-2020 16:43
Vedrørende: SV: SSK - Ang. CTS procesudlægning
Vedhæftninger: image004_2080.png
image005_2090.png
image006_453.png
image007_229.png
image008_193.png
image009_150.jpg
image010_6.gif
image011_7.gif
image012_5.gif

Hej Morten

Vi skal selvfølgelig svare vores telefoner, men der må også være forståelse for at der er andre opgaver, kurser OSV vi skal passe.

Hvis i ikke kan få fat i Michael er det nok bedre med en mail hvor i sidder mig på som CC.

Eller prøver at ringe til mig (vel vidende at jeg også sidder til en del møder).

Så en mail så bliver den besvaret hurtigt fra Bravida side.

Med venlig hilsen
Bravida Danmark A/S

Thomas Christensen
Projektleder

Mobil 2525 3435
E-mail t.christensen@bravida.dk

Bravida Danmark A/S
Jernet 4F
6000 Kolding
Bravida - vi kan el, vvs og ventilation
www.bravida.dk

Fra: Morten Bramstrup Jakobsen [mailto:mobj2@toender.dk]
Sendt: 31. august 2020 13:14
Til: Christensen Thomas (Bravida) <t.christensen@bravida.dk>
Cc: Kasper Born Larsen <kbl@taekker.dk>; Morten Høier <moh@taekker.dk>; Morthensen Michael Kenneth (Bravida) <Michael.k.Morthensen@bravida.dk>; Sune Bundesen <sb32@toender.dk>; Kim Kirkegaard Sørensen <kimkir@toender.dk>; 'Arne Borum Linnet' <al@fmbyggningsdrift.dk>; hv@friis-moltke.dk
Emne: VS: SSK - Ang. CTS procesudlægning

Hej Thomas.

Vil I følge op på understående fra Tækker.
@Michael, Vi ser gerne fremadrettet, at du returner opkald fra rådgiver el. bygherre.

På forhånd tak.

Venlig hilsen

Morten Bramstrup Jakobsen
Bygningskonsulent
Ejendomme
Teknik & Plan

Tønder Kommune
Wegners Plads 2 - 6270 Tønder
Tlf. +45 74 92 93 14 - Mobil +45 29 17 86 64 - E-mail mobj2@toender.dk



Fra: Kasper Bornstein Larsen [<mailto:kbl@taekker.dk>]

Sendt: 28. august 2020 13:25

Til: Morten Bramstrup Jakobsen

Cc: Morten Høier

Emne: SSK - Ang. CTS procesudsugning

Hej Morten.

Som vi snakkede om for få minutter siden, kan jeg simpelthen ikke få fat i Michael fra CTS. Dette betyder at jeg ikke har kunne snakke med ham vedr. at få dem til at kigge på CTS til procesudsugning. Det kan være I har mere held med det end jeg har. Daniel fra GK kigge også på det, men han har svært ved at løfte opgave når procesudsugning skal tilsluttes det store CTS-system, hvoraf det er vigtig at CTS kommer i spil.

De bedste hilsner
Mit freundlichen Grüßen
Best regards

Kasper Bornstein Larsen

Civilingeniør i energi, indeklima, VVS og ventilation

kbl@taekker.dk

Tækker Rådgivende Ingeniører A/S

Toldkammeret
Hack Kampmanns Plads 1, st. tv.
8000 Aarhus C - Danmark

M +45 41711328

T +45 8619 1844

www.taekker.dk



Bravida – vi giver bygninger liv

Bravida er Nordens førende leverandør af installations- og serviceydelser med cirka 11.700 medarbejdere, heraf omkring 2.000 i Danmark. Bravida udfører såvel specialopgaver som helheds løsninger indenfor el, vvs og ventilation og tilbyder alt fra design og projektering til installation, drift og vedligehold. Bravida har afdelinger på omkring 190 lokationer i Sverige, Norge, Danmark og Finland. www.bravida.dk

Følg linket for at se Bravidas persondatapolitik: www.bravida.dk/om-bravida/persondatapolitik













RIG PÅ TUR

NATUR ARKITEKTUR KULTUR VANDRETUR
FORTIDSTUR MUSIKKULTUR STRANDTUR
MARSKTUR CAFÉTUR SHOPPETUR DINTUR







5758735#0 - SV:SSK - Ang. CTS procesudlægning

Fra: Morten Bramstrup Jakobsen [/O=TONDERKOM/OU=EXCHANGE ADMINISTRATIVE GROUP (FYDIBOHF23SPDLT)/CN=RECIPIENTS/CN=MORTEN BRAMSTRUP JAKOBSEN536]
Til: 'Morthensen Michael Kenneth (Bravida)' [Michael.k.Morthensen@bravida.dk]
Cc: 'Christensen Thomas (Bravida)' [t.christensen@bravida.dk]; 'Kasper Bornstein Larsen' [kbl@taekker.dk]; Sune Bundesen [sb32@toender.dk]; Kim Kirkegaard Sørensen [kimkir@toender.dk]
Sendt dato: 01-09-2020 13:34
Modtaget Dato: 01-09-2020 13:34
Vedrørende: SV: SSK - Ang. CTS procesudlægning
Vedhæftninger: image004_2081.png
image005_2091.png
image006_454.png
image007_230.png
image008_194.png
image009_151.jpg
image013_85.png
image014_48.jpg
image015_23.jpg
image016_3.gif
image017_2.gif
image018_1.gif

Hej Michael.

Tak for din tilbagemelding og orientering.

Venlig hilsen

Morten Bramstrup Jakobsen

Bygningskonsulent
Ejendomme
Teknik & Plan

Tønder Kommune

Wegners Plads 2 - 6270 Tønder
Tlf. +45 74 92 93 14 - Mobil +45 29 17 86 64 - E-mail mobj2@toender.dk



Fra: Morthensen Michael Kenneth (Bravida) [mailto:Michael.k.Morthensen@bravida.dk]
Sendt: 1. september 2020 08:39
Til: Morten Bramstrup Jakobsen
Cc: Morten Høier; kbl@taekker.dk; Christensen Thomas (Bravida); Kasper Bornstein Larsen
Emne: SV: SSK - Ang. CTS procesudlægning

Hej Alle

Det har været et hektiske dag med bla. organisationsændring i min afdeling og der betyder også at Skærbæk skole bliver overdraget til en anden projektleder i indeværende måned. Men dette bliver meldt ud senere.

Jeg tager kontakt til Kasper i morgen, da jeg er ude af huset hele dagen i dag.

Med venlig hilsen
Bravida Danmark A/S

Michael Morthensen
Projektleder CTS Odense
Tlf.: +45 2525 3434

Bravida Danmark A/S

C.F.TIETGENS BOULEVARD 43 | 5220 ODENSESØ | DANMARK



Besøg os på www.bravida.dk

63698



Fra: Christensen Thomas (Bravida) <t.christensen@bravida.dk>

Sendt: 31. august 2020 16:43

Til: Morten Bramstrup Jakobsen <mobj2@toender.dk>

Cc: Morthensen Michael Kenneth (Bravida) <Michael.k.Morthensen@bravida.dk>; Morten Høier <moh@taekker.dk>; kbl@taekker.dk

Emne: SV: SSK - Ang. CTS procesudrugning

Hej Morten

Vi skal selvfølgelig svare vores telefoner, men der må også være forståelse for at der er andre opgaver, kurser OSV vi skal passe.

Hvis i ikke kan få fat i Michael er det nok bedre med en mail hvor i sidder mig på som CC.

Eller prøver at ringe til mig (vel vidende at jeg også sidder til en del møder).

Så en mail så bliver den besvaret hurtigt fra Bravida side.

Med venlig hilsen
Bravida Danmark A/S

Thomas Christensen
Projektleder

Mobil 2525 3435
E-mail t.christensen@bravida.dk

Bravida Danmark A/S
Jernet 4F
6000 Kolding
Bravida - vi kan el, vvs og ventilation
www.bravida.dk

Fra: Morten Bramstrup Jakobsen [<mailto:mobj2@toender.dk>]

Sendt: 31. august 2020 13:14

Til: Christensen Thomas (Bravida) <t.christensen@bravida.dk>

Cc: Kasper Born Larsen <kbl@taekker.dk>; Morten Høier <moh@taekker.dk>; Morthensen Michael Kenneth (Bravida) <Michael.k.Morthensen@bravida.dk>; Sune Bundesen <sb32@toender.dk>; Kim Kirkegaard Sørensen <kimkir@toender.dk>; 'Arne Borum Linnet' <al@fmbyggningsdrift.dk>; hv@friis-moltke.dk

Emne: VS: SSK - Ang. CTS procesudrugning

Hej Thomas.

Vil I følge op på understående fra Tækker.

@Michael, Vi ser gerne fremadrettet, at du returner opkald fra rådgiver el. bygherre.

På forhånd tak.

Venlig hilsen

Morten Bramstrup Jakobsen
Bygningskonsulent
Ejendomme
Teknik & Plan

Tønder Kommune

Wegners Plads 2 - 6270 Tønder

Tlf. +45 74 92 93 14 - Mobil +45 29 17 86 64 - E-mail mobj2@toender.dk



Fra: Kasper Bornstein Larsen [<mailto:kbl@taekker.dk>]

Sendt: 28. august 2020 13:25

Til: Morten Bramstrup Jakobsen

Cc: Morten Høier

Emne: SSK - Ang. CTS procesudrugning

Hej Morten.

Som vi snakkede om for få minutter siden, kan jeg simpelthen ikke få fat i Michael fra CTS. Dette betyder at jeg ikke har kunne snakke med ham vedr. at få dem til at kigge på CTS til procesudsugning. Det kan være I har mere held med det end jeg har. Daniel fra GK kigge også på det, men han har svært ved at løfte opgave når procesudsugning skal tilsluttes det store CTS-system, hvoraf det er vigtig at CTS kommer i spil.

De bedste hilsner
Mit freundlichen Grüßen
Best regards

Kasper Bornstein Larsen
Civilingeniør i energi, indeklima, VVS og ventilation
kbl@taekker.dk

Tækker Rådgivende Ingeniører A/S

Toldkammeret
Hack Kampmanns Plads 1, st. tv.
8000 Aarhus C - Danmark

M +45 41711328
T +45 8619 1844

www.taekker.dk



Bravida – vi giver bygninger liv
Bravida er Nordens førende leverandør af installations- og serviceydelser med cirka 11.700 medarbejdere, heraf omkring 2.000 i Danmark. Bravida udfører såvel specialopgaver som helheds løsninger indenfor el, vvs og ventilation og tilbyder alt fra design og projektering til installation, drift og vedligehold. Bravida har afdelinger på omkring 190 lokationer i Sverige, Norge, Danmark og Finland. www.bravida.dk

Følg linket for at se Bravidas persondatapolitik www.bravida.dk/om-bravida/persondatapolitik













RIG PÅ TUR

NATUR ARKITEKTUR KULTUR VANDRETUR
FORTIDSTUR MUSIKKULTUR STRANDTUR
MARSKTUR CAFÉTUR SHOPPETUR DINTUR













5763037#0 - 06 Ejendomserklæring elevatorer

Fra: Andersen Anja Skytte Høj (Bravida) [anja.skytte@bravida.dk]
Til: Lars Mathiesen [lm@fmbygningsdrift.dk]
Cc: Sune Bundesen [sb32@toender.dk]; Arne Borum Linnet [al@fmbygningsdrift.dk]
Sendt dato: 02-09-2020 11:13
Modtaget Dato: 02-09-2020 11:13
Vedrørende: SV: Skærbæk Skole , Elevator-leverance
Vedhæftninger: Ejendomserklæring Skærbæk Skole.pdf

Hej Lars

Jeg vedhæfter her en ejendomserklæring.

Så I kan se hvor de står på lager.
Jeg har skrevet Tønder kommune på som kunde.

Venlig hilsen

Anja Skytte
Elevator afd.
Bravida Danmark A/S
Phone +45 96127636



Besøg os på www.bravida.dk

Fra: Lars Mathiesen [mailto:lm@fmbygningsdrift.dk]
Sendt: 1. september 2020 10:54
Til: Andersen Anja Skytte Høj (Bravida) <anja.skytte@bravida.dk>
Cc: Sune Bundesen <sb32@toender.dk>; Arne Borum Linnet <al@fmbygningsdrift.dk>
Emne: Skærbæk Skole , Elevator-leverance

Hej Anja

Undertegnede var tidligere byggeleder på Skærbæk Skole, og i den forbindelse havde du og jeg en tidlig kontakt ifm elevatorleverancen dertil..

Jeg er kort indeover igen, da Arne Borum, som er Byggeleder nu er sygemeldt i et par uger..
Mht vedhæftede acontofaktura tilbage fra 22-07, så vil jeg gerne vide følgende:

Der opkræves 75 % betaling for de 2 elevatorer, der ifølge fakturaen, står oplagret hos speditør::
Jeg mener vi skal ha fremsendt noget dokumentation for, hvor elevatorerne står OG at de er crossed til Tønder Kommune.
I modsat fald betaler man jo 75 % for noget man ikke har sikkerhed for..

Med venlig hilsen

Lars Mathiesen
Bygge- og Projektleder

Mobilnr.: +45 4029 9587
Mail: lm@fmbygningsdrift.dk
Web: www.fmbygningsdrift.dk

cid:image002.png@01CF62CC.A5285CD0

Hovedkontor: FM Bygningsdrift ApS
Bryggergade 6A, 1.
7400 Herning
63283

Afdeling Sverige: FM Management AB
Bergaliden 11
252 23 Helsingborg

Fra: Andersen Anja Skytte Høj (Bravida) <anja.skytte@bravida.dk>
Sendt: 3. marts 2020 13:49
Til: Lars Mathiesen <lm@fmbyggningsdrift.dk>
Cc: Arne Borum Linnet <al@fmbyggningsdrift.dk>; Ingri B. Løvskogen <ibl@friis-moltke.dk>
Emne: SV: Elevator Projekttegninger Skærbæk Skole Sag: 754-308214-OMS

Hej Arne, Ingri og Lars.

Tak for informationen.

Jeg regner med, jeg får informationer om tidsplan, og om tegningerne kan godkendes.

Venlig hilsen

Anja Skytte
Elevator afd.
Bravida Danmark A/S
Phone +45 96127636



Besøg os på www.bravida.dk

Fra: Lars Mathiesen [<mailto:lm@fmbyggningsdrift.dk>]
Sendt: 3. marts 2020 13:17
Til: Andersen Anja Skytte Høj (Bravida) <anja.skytte@bravida.dk>
Cc: Arne Borum Linnet <al@fmbyggningsdrift.dk>; Ingri B. Løvskogen <ibl@friis-moltke.dk>
Emne: SV: Elevator Projekttegninger Skærbæk Skole Sag: 754-308214-OMS

Hej Anja

Tak for fremsendte..

Jeg kan jo så meddele at jeg heller ikke er manden på pladsen mere, men har dog ikke forladt " skuden " helt ift Skærbæk Skole..
Arne Borum Linnet er daglig byggeleder på Skærbæk, og Ingri B. Løvskogen (Friis & Moltke) er arkitekten på opgaven..
De er begge med cc på denne mail..

Mht tegninger, mål og geometri er det Ingri der kører løbet og mht levering og montage på pladsen, er det Arne der kører løbet..

Din mail nedenfor ER videresendt til dem begge..

Med venlig hilsen

Lars Mathiesen
Bygge- og Projektleder

Mobilnr.: +45 4029 9587
Mail: lm@fmbyggningsdrift.dk
Web: www.fmbyggningsdrift.dk

cid:image002.png@01CF62CC.A5285CD0

Hovedkontor: FM Bygningsdrift ApS Bryggergade 6A, 1. 7400 Herning	Afdeling Sverige: FM Management AB Bergaliden 11 252 23 Helsingborg
---	---

Fra: Andersen Anja Skytte Høj (Bravida) <anja.skytte@bravida.dk>
Sendt: 3. marts 2020 12:10
Til: Lars Mathiesen <lm@fmbyggningsdrift.dk>
Emne: Elevator Projekttegninger Skærbæk Skole Sag: 754-308214-OMS

Til: Lars

- Jeg må desværre meddele Ole ikke er hos Bravida længere.
- Jeg ved ikke om Ole har sendt tegninger til dig. Men nu får du dem i hvert falde af mig.

- Jeg kan se I har aftalt elevatorerne skal stå færdige til Uge 40, og skaktene er klar til montage uge 32. passer det stadig?

I bedes hermed venligst kontrollere vedhæftede tegninger, så vi inden elevatoren sættes i produktion, kan få rettet eventuelle divergenser mellem jeres tegninger/den opførte skakt og vores tegninger.

Vær specielt opmærksom på følgende:

- Elevatorens størrelse og geometri (Skaktens bredde, dybde, grubedybde og koter)
- Dørhullernes højde og bredde samt deres placering
- Murvingernes mål ved dørhuller - specielt ved øverste stop (styreskab)
- Udsparinger i bunden af dørhuller for hhv. døre og styreskab
- Udsparinger til bærebjælker (vedrører elevatorer over 1000 kg)
- **HUSK** Placering af løftkroge i loftet (Krogene skal være forsynet med angivelse af max. last og navnet på den ansvarlige for krogene, da de også anvendes til faldsikring.)

Vi skal bede om en **skriftlig accept** af ovenstående i henhold til EFA Standardforbehold pkt. 2.1.

Accepten skal være fremsendt senest **10 arbejdsuger før elevatorleverance/montagestart.**

Alternativt kan leverancen blive udsat tilsvarende, hvilket er udenfor Bravidas ansvar.

Ved udsættelse skal der aftales en ny montagetid, der kan være afhængig af Bravidas øvrige produktionsplan.

Projekttegninger er vedhæftet som pdf, kan skaffes som dwg.

Er der spørgsmål eller rettelser til tegningerne er vi naturligvis behjælpelige.

Venlig hilsen

Anja Skytte
Elevator afd.
Bravida Danmark A/S
Phone +45 96127636

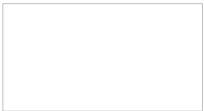

Besøg os på www.bravida.dk

Bravida – vi giver bygninger liv
Bravida er Nordens førende leverandør af installations- og serviceydelser med cirka 10.000 medarbejdere, heraf omkring 1.800 i Danmark. Bravida udfører såvel specialopgaver som helhedsløsninger indenfor el, vvs og ventilation og tilbyder alt fra design og projektering til installation, drift og vedligehold. Bravida har afdelinger på omkring 160 lokationer i Sverige, Norge, Danmark og Finland. www.bravida.dk

Følg linket for at se Bravidas persondatapolitik www.bravida.dk/om-bravida/persondatapolitik

Bravida – vi giver bygninger liv
Bravida er Nordens førende leverandør af installations- og serviceydelser med cirka 10.000 medarbejdere, heraf omkring 1.800 i Danmark. Bravida udfører såvel specialopgaver som helhedsløsninger indenfor el, vvs og ventilation og tilbyder alt fra design og projektering til installation, drift og vedligehold. Bravida har afdelinger på omkring 160 lokationer i Sverige, Norge, Danmark og Finland. www.bravida.dk

Følg linket for at se Bravidas persondatapolitik www.bravida.dk/om-bravida/persondatapolitik

Bravida – vi giver bygninger liv
Bravida er Nordens førende leverandør af installations- og serviceydelser med cirka 11.700 medarbejdere, heraf omkring 2.000 i Danmark. Bravida udfører såvel specialopgaver som helhedsløsninger indenfor el, vvs og ventilation og tilbyder alt fra design og projektering til installation, drift og vedligehold. Bravida har afdelinger på omkring 190 lokationer i Sverige, Norge, Danmark og Finland. www.bravida.dk

Følg linket for at se Bravidas persondatapolitik www.bravida.dk/om-bravida/persondatapolitik

Kunde
Tønder Kommune
Wegners Plads 2
6270 Tønder

Herning, d.02.09 2020

Ejendomserklæring

Elevatorer for projekt: Skærbæk Skole

Elevatorerne er oplagret på følgende adresse:

TRANSPORT H. SIGGAARD PEDERSEN APS
Baggeskærvej 40
DK-7400 Herning
Steen Jensen
Tlf. +45 9712 0544
Dir. Tlf.: +45 9626 1717
Fax: +45 9712 0159
Mobil: +45 2074 8655
E-mail: steen@siggaard.dk

Elevatorerne er tydeligt mærket med id-nr.:
XDK94264DK & XDK94265DK

Alle dele og pakninger fremgår af medsendte pakkelister fra leverandøren Orona.
Elevatorerne er kundens ejendom efter indbetaling af fremsendte a conto (75% af
entreprisebeløbet).

Elevatorerne står på lager 100% under Bravidas ansvar og leveres intakt og komplet på den nye
aftalte montagestartdato.

Med venlig hilsen
Bravida Danmark A/S



Chris Nielsen
Afdelingsleder
Tlf. : 9612 7636
E-mail: elevator@bravida.dk

5761583#0 - 06 Tyveri på pladsen

Fra: Sune Bundesen [O=TONDERKOM/OU=EXCHANGE ADMINISTRATIVE GROUP (FYDIBOHF23SPDLT)/CN=RECIPIENTS/CN=DL0VSB]
'Arne Borum Linnet (al@fmbyggningsdrift.dk)' [al@fmbyggningsdrift.dk]; 'Søren Aaby (saa@fmbyggningsdrift.dk)' [saa@fmbyggningsdrift.dk]; 'Daniel Rohde Detlefsen (dde@bomichelsen.dk)' [dde@bomichelsen.dk]; 'Henning Skriver (hs@kraftman.dk)' [hs@kraftman.dk]; 'Søren Jacobsen (sj@jurgensen-vvs.dk)' [sj@jurgensen-vvs.dk]; 't.christensen@bravida.dk' [t.christensen@bravida.dk]; 'flemming.kjems@bravida.dk' [flemming.kjems@bravida.dk]; 'Madsen, Daniel' (daniel.madsen@gk.dk) [daniel.madsen@gk.dk]; 'Sune Hofsted (mhofsted@hotmail.com)' [mhofsted@hotmail.com]

Til:

Sendt dato: 03-09-2020 08:55

Modtaget Dato: 03-09-2020 08:55

Vedrørende: SSK - Tyveri

Vedhæftninger: 1_0.jpg
2_0.jpg
3_0.jpg
4_0.jpg

Hej Alle

I forbindelse med byggemødet i går, snakkede vi om det tyveri der har været i weekenden. Jeg har undersøgt om vores forsikring dækker. Det gør den ikke. Den dækker kun materialer, som enten er bygget ind, eller som skal bygges ind i byggeriet. Det er jeres egen forsikring der skal dække tyveri af jeres værktøj.

Vi er blevet kontaktet af en borger fra Skærbæk, som gik forbi byggeriet i går aftes kl. 20.40. Vedkommende har taget vedhæftede billeder. Jeg er dybt chokeret over, at samme dag som vi har vendt det til byggemøde, er der fuldstændig åbent alle steder ind til bygningen.

Venlig hilsen

Sune Bundesen
Bygningskonsulent
Ejendomme
Teknik & Plan

Tønder Kommune
Wegners Plads 2 - 6270 Tønder
Tlf. +45 74 92 92 86 - Mobil +45 61 36 20 82 - E-mail sb32@toender.dk







Adg
på b





5763349#0 - 06 Dørhåndtag indhørdet

Fra: Sune Bundesen [O=TONDERKOM/OU=EXCHANGE ADMINISTRATIVE GROUP (FYDIBOHF23SPDLT)/CN=RECIPIENTS/CN=DL0VSB]

Til: 'jh@kraftman.dk' [jh@kraftman.dk]; 'Henning Skriver (hs@kraftman.dk)' [hs@kraftman.dk]

Cc: 'Arne Borum Linnet (al@fmbyggningsdrift.dk)' [al@fmbyggningsdrift.dk]; 'Henrik Villefrance (hv@friis-moltke.dk)' [hv@friis-moltke.dk]; Kim Kirkegaard Sørensen [kimkir@toender.dk]; Morten Bramstrup Jakobsen [mobj2@toender.dk]

Sendt dato: 04-09-2020 08:05

Modtaget Dato: 04-09-2020 08:05

Vedrørende: SSK - Dørhåndtag

Hej Jesper og Henning

Vi har set på de 2 håndtag du havde med i onsdags Jesper.
Vi har valgt den billige af de 2, og vil dermed gerne tage i mod besparelsen på 10.000 kr.

Venlig hilsen

Sune Bundesen
Bygningskonsulent
Ejendomme
Teknik & Plan

Tønder Kommune
Wegners Plads 2 - 6270 Tønder
Tlf. +45 74 92 92 86 - Mobil +45 61 36 20 82 - E-mail sb32@toender.dk



OL_Logo

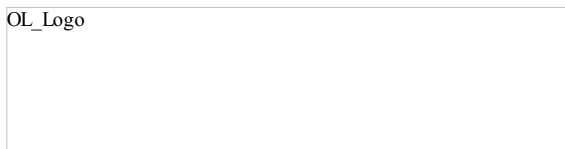

5763552#0 - SV: Skærbæk skole: maling i rengøringsrum 1.43

Fra: Ingri B. Løvsbogen [ibl@friis-moltke.dk]
Til: Kim Kirkegaard Sørensen [kimkir@toender.dk]
Cc: Sune Bundesen [sb32@toender.dk]; Morten Bramstrup Jakobsen [mobj2@toender.dk]; Arne Borum Linnet [al@fmbyggningsdrift.dk] [al@fmbyggningsdrift.dk]; Henrik Villefrance [hv@friis-moltke.dk]
Sendt dato: 04-09-2020 08:34
Modtaget Dato: 04-09-2020 08:34
Vedrørende: SV: Skærbæk skole: maling i rengøringsrum 1.43
Vedhæftninger: image001_693.jpg
image002_2868.png
image003_2897.png
image004_2930.png
image005_2945.png
image006_714.png
image007_910.jpg

Hej Kim,

Det er modtaget. Jeg melder tilbage til maler.

Med venlig hilsen | Kind regards
FRIIS & MOLTKE A/S

Ingri Bollingmo Løvsbogen
Tlf.: 41947079
E-mail: ibl@friis-moltke.dk



 **Tænk på miljøet før du udskriver denne E-mail**
Husk at 3 stk. papir sparet = 1 liter vand sparet!

Fra: Kim Kirkegaard Sørensen <kimkir@toender.dk>
Sendt: 4. september 2020 08:33
Til: Ingri B. Løvsbogen <ibl@friis-moltke.dk>
Cc: Sune Bundesen <sb32@toender.dk>; Morten Bramstrup Jakobsen <mobj2@toender.dk>; Arne Borum Linnet (al@fmbyggningsdrift.dk) <al@fmbyggningsdrift.dk>; Henrik Villefrance <hv@friis-moltke.dk>
Emne: SV: Skærbæk skole: maling i rengøringsrum 1.43

Hej Ingri

Nej rengøringsrummet 1.43 skal ikke males mod et tillæg.
Vægge skal stå i rå beton.

Venlig hilsen

Kim Kirkegaard Sørensen
Bygningskonsulent
Ejendomme
Teknik & Plan

Tønder Kommune
Wegners Plads 2 - 6270 Tønder
Tlf. +45 74 92 92 26 - Mobil +45 51 14 69 81 - E-mail kimkir@toender.dk



Fra: Ingri B. Løvsbogen [<mailto:ibl@friis-moltke.dk>]
Sendt: 4. september 2020 08:09
Til: Kim Kirkegaard Sørensen
Emne: Skærbæk skole: maling i rengøringsrum 1.43

Hej Kim,

63223

Maleren spørg om han skal male vægge I rengøringsrum 1.43 mod et tillæg, da det tidligere har været fliser på disse vægge.
Skal jeg sætte ham i gang mod et tillæg, eller vil i have rå betonvægge?

Med venlig hilsen | Kind regards
FRIIS & MOLTKE A/S

Ingri Bollingmo Løvsbogen
Tlf.: 41947079
E-mail: ib@friis-moltke.dk

 FRIIS & MOLTKE
ARCHITECTS

 *Tænk på miljøet før du udskriver denne E-mail*
Husk at 3 stk. papir sparet = 1 liter vand sparet!

Med venlig hilsen | Kind regards
FRIIS & MOLTKE A/S

Ingri Bollingmo Løvsbogen
Tlf.: 41947079
E-mail: ib@friis-moltke.dk

 FRIIS & MOLTKE
ARCHITECTS

 *Tænk på miljøet før du udskriver denne E-mail*
Husk at 3 stk. papir sparet = 1 liter vand sparet!















RIG PÅ TUR

NATUR ARKITEKTUR KULTUR VANDRETUR
FORTIDSTUR MUSIKKULTUR STRANDTUR
MARSKTUR CAFÉTUR SHOPPETUR DINTUR

5763514#0 - SV: Skærbæk - Afklaringer trinlyd / landskab

Fra: Kim Kirkegaard Sørensen [/O=TONDERKOM/OU=EXCHANGE ADMINISTRATIVE GROUP (FYDIBOHF23SPDLT)/CN=RECIPIENTS/CN=DL0VKS]
Til: 'Henrik Villefrance' [hv@friis-moltke.dk]
Cc: Morten Bramstrup Jakobsen [mobj2@toender.dk]; Sune Bundesen [sb32@toender.dk]; 'Arne Borum Linnet (al@fmbyggningsdrift.dk)' [al@fmbyggningsdrift.dk]
Sendt dato: 04-09-2020 08:48
Modtaget Dato: 04-09-2020 08:48
Vedrørende: SV: Skærbæk - Afklaringer trinlyd / landskab
Vedhæftninger: image002_2863.png
image003_2892.png
image004_2925.png
image005_2940.png
image006_713.png
image007_909.jpg
image008_403.png

Hej Henrik

Har i modtaget KS materiale fra Daniel?

Umiddelbart tolker jeg ud fra din mail, at i antager at dilatationsfuger og lydfuger ikke er udført efter projektet..

Såfremt der er et behov for at trinlydskravet mellem rum skal eftervises, tænker jeg opgaven og udgiften hertil ligger ved Bo Michelsen.

Vedr. Landskabsprojektet er der efterspurgt en møde med Karen Marie via teams mandag d. 7.

Tænker der ligge en afklaring på div. spørgsmål og videreførløb efter mødet.

Venlig hilsen

Kim Kirkegaard Sørensen

Bygningskonsulent

Ejendomme

Teknik & Plan

Tønder Kommune

Wegners Plads 2 - 6270 Tønder

Tlf. +45 74 92 92 26 - Mobil +45 51 14 69 81 - E-mail kimkir@toender.dk



Fra: Henrik Villefrance [mailto:hv@friis-moltke.dk]

Sendt: 4. september 2020 07:08

Til: Morten Bramstrup Jakobsen; Kim Kirkegaard Sørensen

Emne: Skærbæk - Afklaringer

Hej Morten og Kim

Mht. Lydfuger under vægge eller mangel på samme syntes jeg i skal igangsætte trindlydsmålinger, så vi ikke står med problemet når gulvmanden er færdig.

Mht. Landskabsprojektet har i fået en aftale med Karen Marie omkring omprojektering ? Vi vil fraskrive os ansvaret for landskabsprojektet hvis vi ikke får mulighed for at indarbejde besparelserne i projektet.

God weekend når i når så langt

Med venlig hilsen | Kind regards
FRIIS & MOLTKE A/S

Henrik Villefrance
Projektleder

Direkte/mobil: (+45) 41 94 70 57
hv@friis-moltke.dk

FRIIS & MOLTKE
ARCHITECTS

Aaboulevarden 1, 8000 Aarhus C
Tel: (+45) 72 10 00 52

www.friis-moltke.dk
6322
[Facebook](#) · [LinkedIn](#)













RIG PÅ TUR

NATUR ARKITEKTUR KULTUR VANDRETUR
FORTIDSTUR MUSIKKULTUR STRANDTUR
MARSKTUR CAFÉTUR SHOPPETUR DINTUR

 FRIIS & MOLTKE
ARCHITECTS

5764325#0 - 06 bekymrings notat ang. tid og økonomi fra byggele

Fra: Søren Aaby [saa@fmbygningsdrift.dk]
Til: Sune Bundesen [sb32@toender.dk]; Morten Bramstrup Jakobsen [mobj2@toender.dk]; Kim Kirkegaard Sørensen [kimkir@toender.dk]; Palle Kudsk [PKU@toender.dk]
Cc: Lars-Erik Skydsbjerg [les@toender.dk]; Ditte Lundgaard Jakobsen [dilja@toender.dk]; Mogens Husted Kristensen [mhk@friis-moltke.dk]; Henrik Villefrance [hv@friis-moltke.dk]; Arne Borum Linnet [al@fmbygningsdrift.dk]
Sendt dato: 04-09-2020 12:10
Modtaget Dato: 04-09-2020 12:10
Vedrørende: Skærbæk Skole - bekymrings notat

Til Tønder Kommune

På vegne af byggeledelse fremsendes hermed en bekymringsmail vedr. tid og økonomi på Skærbæk Skole.

Tid:

Den gældende tidsplan af 26. maj 2020 er der planlagt aflevering den 15. december 2020.

Denne frist kan vi allerede nu se kan blive udfordret af følgende forhold:

Udvendig:

- Udvendig træbeklædning til KREA lomme, samt science tårn kommer først på pladsen i uge 39
- Vedr. udvendigt anlæg, ved vi ikke hvad status er, samt hvem der gør hvad i forhold til om projektering – der er dog planlagt et møde mellem kommunen og landskabsarkitekten den 7. september og vi afventer outputtet fra dette møde.

Indvendig:

- Udfordring i forbindelse med lyd- og dilatations fuger i gulvene
- Manglende opbygning ved værn omkring trapperne.
- Ekstra skørter i lofterne, da lofterne flere steder er sænket på grund af ændrede føringsveje.
- Udsparinger til føringsvejene har manglet og er blevet udført sent – nogle mangler endnu !
- Der kommer stadig vand ind i, enkelte steder i bygningen!
- Tørretid på konstruktionerne, hvor Bygherren den 18. august har taget ansvaret for at maleren må arbejde videre – dette har kostet en del tid.
- På nuværende tidspunkt er gulvmanden presset, idet der ikke er klar til ham på grund af utilstrækkeligt tilsyn og kvalitet fra forudgående entreprenør.
- Indregulering vil komme til at ske mens der sker indflytning på skolen.
- Der er sket og sker tilbagegang på flere områder:
 - Lysninger der manglede generelt i projektet.
 - Proces udsugning der ikke er afklaret.
 - CTS styringer og placeringer.
 - Styringer og placeringer til ovenlysvinduerne.
 - Spørgsmål fra entreprenørerne og afklaringer fra rådgiverne trækker ud, på grund af tvivl om projektet materialet. (se byggemødereferaterne)

Økonomi:

Der er løbende meldt ind til bygherren hvordan økonomien ser ud.

Nu er vi der, hvor vi gerne vil flage en meget seriøs bekymring, idet vi d.d. har +40.000 i UFO posten til resten af byggeriet. Dette fremgår af den seneste opgørelse af budget og ekstraarbejde der er fremsendt fra byggeledelsen til bygherren d.d.

Dette vil helt sikkert ikke være nok til færdiggørelse af byggeriet.

Til info blev der den 26. juni tildelt 1.4 mill. til vores UFO post. Det vil sige at vi på 2,5 måned har forbrugt 1,6 mill.

Da der udestår ca. 4 mdr. i rest byggetid, og hvis manglerne forsætter med at dukke op i samme tempo, skal der tages nogle hurtige og radikale beslutninger.

Jf. ovenstående, vil vi meget gerne henstille til både bygherre og totalrådgiver om at finde en fælles vej til at få færdiggjort skolen i den rigtige kvalitet.

Byggeledelsen er desværre overbevist om at, hvis det ikke sker snarlige ændringer, vil sagen hverken kunne overholde tid eller økonomi.

I bedste mening, med håbet om nogle konstruktive fremadrettede møder i den kommende tid.

Med venlig hilsen

Søren Aaby
Projektdirektør

Mobilnr.: +45 6122 4546
Mail: saa@fmbygningsdrift.dk
Web: www.fmbygningsdrift.dk

cid:image002.png@01CF62CC.A5285CD0

Hovedkontor: FM Bygningsdrift ApS
Bryggergade 6A, 1.
7400 Herning

Afdeling Sverige: FM Management AB
Bergaliden 11
252 23 Helsingborg

Fra: Betina Hylleberg Skjøth [/O=TONDERKOM/OU=EXCHANGE ADMINISTRATIVE GROUP (FYDIBOHF23SPDLT)/CN=RECIPIENTS/CN=USER34207B9C]
'Berit Gad (beritgad@hotmail.com)' [beritgad@hotmail.com]; Ditte Lundgaard Jakobsen [dilja@toender.dk]; Henrik Villefrance (Friis & Moltke) [hv@friis-moltke.dk]; Jan Præstholm [japra@toender.dk]; Klaus Fog [kfo3@toender.dk]; Klaus S. Kristensen (Klaus-kristensen@live.dk) [Klaus-kristensen@live.dk]; Lars-Erik Skydsbjerg [les@toender.dk]; Lene Nørgaard Hansen [Lnh1@toender.dk]; Mogens H. Kristensen (mhk@friis-moltke.dk) [mhk@friis-moltke.dk]; Palle Kudsk [PKU@toender.dk]; Per Hansen [pha@toender.dk]; Sune Bundesen [sb32@toender.dk]

Til:

Sendt dato: 04-09-2020 12:46

Modtaget Dato: 04-09-2020 12:46

Vedrørende: Adm. styregruppe Skærbæk Skole - dagsorden til møde den 14. september 2020

Vedhæftninger: Bilag 1. Kommunikationsplan, Skærbæk Skole.pdf
Dagsorden adm styregruppe 5. sept.2020.pdf
image001_3112.png
image002_3233.png
image003_3257.png
image004_3290.png
image005_3309.png
image006_2439.jpg

Til mødedeltagere

Herved sendes dagsorden inkl. Bilag til møde i den adm. Styregruppe for ny Skærbæk Skole.

Mødet holdes **mandag den 14. september 2020, kl. kl. 13.00 – 14.30**

Holdes i mødelokale 121, Tønder Rådhus.

Der er også mulighed for at deltage i mødet via videolink: <https://rooms.vconf.dk/webapp/conference/92950@rooms.vconf.dk?pin=17200>

Venlig hilsen

Betina Hylleberg Skjøth

Chefkonsulent, anlægsprojekter
Teknik & Plan
Teknik og Miljø

Tønder Kommune

Wegners Plads 2 - 6270 Tønder
Tlf. +45 74 92 92 92 - Mobil +45 29 34 84 42 - E-mail behsk@toender.dk



Skærbæk Skole – Kommunikationsplan, checkliste

Bilag 1

4. sept. 2020, Lene Nørgaard Hansen

Tidsplan	Aktivitet /Emne	Ansvarlig	Hjemme- side	SMS	FB	Div.	Tidsfrist	Bemærkninger
Generelt	Hjemmeside opdateret med tekst og fotos (hver 14. dag)	Lene	X				Løbende	
August	Orientering om ombygning af Termevej og etablering af sti til centret	Sune	X				August 2020	
August 2020	Den gode historie, del 1: Første skoledag/bliver snart på ny skole	Lene			x			
Sept.	Arrangement "se vores skole"	?	X			X	Sept. 2020	Elevråd inddrages
	Inddragelse af skolebestyrelse ift. Orientering om skoleveje/ trafik	Lene				X	Sept. 2020	Snak med Sonja
Oktober 2020	Den gode historie, del 2: Motionsløb/udearealer	Lene			x		Fredag i uge 41	Motionsløbet afvikles efter alternativ plan pga. virusrisiko. Dialog med Kommunikation.
Okt.	Orientering - Indvendige arbejder er færdige	Sune	X				Okt. 2020	
Nov.	Orientering - Mangelgennemgang og indregulering	Sune	X				Nov. 2020	
Dec.	Pressemeddelelse om, at byggeriet er færdigt	Lene	X			X	Dec. 2020	Med før og nu fotos.... evt. lille film ???
	Orientering om aflevering af byggeri	Sune	X				15. dec. 2020	
	Indvielse ????		X		X			
	Orientering om indflytning på skolen	Klaus F.	X				Dec. 2020	
	Orientering om Skolestart ?	Klaus F.	X		X	X	Dec. 2020	
2021	Start på den nye skole	Klaus F.					Jan. 2021	

Skærbæk Skole – Kommunikationsplan, checkliste

Bilag 1

4. sept. 2020, Lene Nørgaard Hansen

Tidsplan	Aktivitet /Emne	Ansvarlig	Hjemme- side	SMS	FB	Div.	Tidsfrist	Bemærkninger
	Orientering om slutasfalt på adgangsvvej	Sune	X	X			Forår 2021	

Afsluttede og udførte aktiviteter:

Emne	Ansvarlig	Modtager	Tidsfrist	Bemærkninger
Ombygning af adgangsvej			November 2019	
Betonelementer nordfløj			Uge 42 2019	
Betonelementer sydfløj			Uge 46 2019	
Betonelementer midterbygning			Uge 50 2019	
Adgangsvej åbnes igen dog uden asfalt			Ultimo november 2019	
Udarbejdelse af pressemeddelelse om rejsegilde	Lene		Senest 14. februar	Udsendt den 18. februar
Rejsegilde/offentliggørelse af vejnavn	Sune		28. februar	
Udsende pressemed.	Lene		19. februar	Udsendt den 18. februar
SMS til naboer	Sune		20. februar	Udsendt den 20. februar
Orientering om ombygning af kryds ved Hjemstedvej og Gesingvej	Sune / Sonja	Naboer, Skole m.v.	Juli 2020	Udsendt juli
SMS til naboer vedr. arbejde i ferieperioden	Sune	Naboer	26. juni 2020	
Video fra rejsegilde på hjemmeside og FB	Lene	Alle	Juli 2020	Lagt på hjemmeside i juli 2020



Ny Skole i Skærbæk

Udsendt 4. sept. 2020

Adm. styregruppemøde d. 14. sept. 2020, kl. 13.00.

Lokale 105, Tønder Rådhus samt videomøde, link:

<https://rooms.vconf.dk/webapp/conference/92950@rooms.vconf.dk?pin=17200>

Styregruppens deltagere:

Jan Præstholt	Direktør for Børn og Skole (Formand)
Ditte Lundgaard Jacobsen	Direktør Teknik & Miljø (Næstformand)
Per Hansen	Fagchef for Børn & Skole
Berit Gad	Skolebestyrelsesformand
Klaus Fog	Skoleleder for Skærbæk Distriktsskole
Lene Nørgaard Hansen	Skolekonsulent
Lars-Erik Skydsbjerg	Fagchef for Teknik & Plan
Palle Kudsk	Afdelingsleder for Ejendomme
Sune Bundesen	Bygningskonsulent
Mogens Husted Kristensen	Projektansvarlig, Totalrådgiver Friis & Moltke (via videolink)
Henrik Villefrance	Assist. projektleder, Totalrådgiver Friis & Moltke (via videolink)
Klaus Stengaard Kristensen	AMR Skærbæk Distriktsskole
Betina Hylleberg Skjøth	Chefkonsulent, anlægsprojekter (referent)

Dagsorden:

1. Bemærkning til sidste referat (12. aug. 2020)

2. Generel orientering

3. Status på byggeriet

- Generel information om byggeriets stade (diverse)
- Uenigheder (Ditte)
- Udearealer (alle)

4. Tidsplan og kommunikation

- Afleveringsdato, 15. dec. 2020
- Indvielse?
- Indflytning, primo januar 2021
- Kommunikation (Bilag 1 Kommunikationsplan, Lene)

5. Økonomi

- Gennemgang af hovedbudget og forbrug (Sune)
- Wayfinding/skiltning

6. Opfølgningspunkter

- Kunstnerisk udsmykning (Klaus F)
- Hjemmeside opdatering (Lene og Betina)

7. Eventuelt

8. Næste møde (5. okt. 2020)













RIG PÅ TUR

NATUR ARKITEKTUR KULTUR VANDRETUR
FORTIDSTUR MUSIKKULTUR STRANDTUR
MARSKTUR CAFÉTUR SHOPPETUR DINTUR

5764419#0 - 06 ansvarsfraskrivelse og ekstraarbejder på landet

Fra: Sune Bundesen [/O=TONDERKOM/OU=EXCHANGE ADMINISTRATIVE GROUP (FYDIBOHF23SPDLT)/CN=RECIPIENTS/CN=DLOVSB]
Til: 'Henrik Villefrance' [hv@friis-moltke.dk]
Cc: 'Mogens Husted Kristensen' [mhk@friis-moltke.dk]; 'Arne Borum Linnet' [al@fmbygningsdrift.dk]; Morten Bramstrup Jakobsen [mobj2@toender.dk]; Kim Kirkegaard Sørensen [kimkir@toender.dk]; Ditte Lundgaard Jakobsen [dilja@toender.dk]
Sendt dato: 04-09-2020 12:54
Modtaget Dato: 04-09-2020 12:54
Vedrørende: SV: Skærbæk skole - ansvarsfraskrivelse og ekstraarbejder

Hej Henrik

Jeg var faktisk af den opfattelse, at der var lavet en aftale omkring udearealerne. Vi overtager boardwalk, terrasser inde ved bygningen, samt stien der er blevet flyttet. Den øvrige del af landskabsprojektet, er selvfølgelig stadig jeres, da der ikke er ændret på dette, og det stadig skal laves som I har projekteret det.

Mads Vejrup skal på ingen måde stoppes, som tidsplanen ser ud lige nu.

Jeg tænker at vi kan tage en snak om det på mandag, når vi har møde med Karen Marie.

Venlig hilsen

Sune Bundesen
Bygningskonsulent
Ejendomme
Teknik & Plan

Tønder Kommune

Wegners Plads 2 - 6270 Tønder
Tlf. +45 74 92 92 86 - Mobil +45 61 36 20 82 - E-mail sb32@toender.dk



OL_Logo

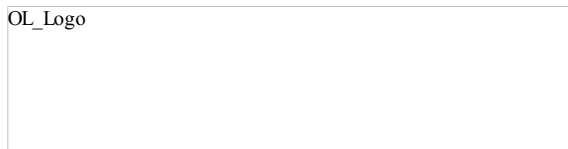

Fra: Henrik Villefrance [mailto:hv@friis-moltke.dk]
Sendt: 4. september 2020 11:17
Til: Morten Bramstrup Jakobsen; Kim Kirkegaard Sørensen; Sune Bundesen
Cc: Mogens Husted Kristensen; Arne Borum Linnet
Emne: SV: Skærbæk skole - ansvarsfraskrivelse og ekstraarbejder

Hej Sune

Vil i have timerne på opretning af landskabsprojekt på medgået tid? Det haster hvis de skal i gang.

Problemet er at hvis de går i gang med at lave landskabsprojekt (På pladsen) uden vi har haft mulighed for at tilrette, så overtager i hele landskabsprojektet.

Jeg kan godt få Arne til at sætte Mads Vejrup i stå til vi har en afklaring fra jer men det har helt sikkert økonomiske konsekvenser for bygherre.

Med venlig hilsen | Kind regards
FRIIS & MOLTKE A/S

Henrik Villefrance
Projektleder

Fra: Morten Bramstrup Jakobsen <mobj2@toender.dk>
Sendt: 4. september 2020 10:34
Til: Henrik Villefrance <hv@friis-moltke.dk>; Kim Kirkegaard Sørensen <kimkir@toender.dk>
Cc: Mogens Husted Kristensen <mhk@friis-moltke.dk>
Emne: SV: Skærbæk skole - ansvarsfraskrivelse og ekstraarbejder

Hej Henrik.

Vi har videregivet den til Sune.
Faktura angående rådgiverydelse fremsendes til Sune.

Venlig hilsen

Morten Bramstrup Jakobsen
Bygningskonsulent
Ejendomme
Teknik & Plan

Tønder Kommune

Wegners Plads 2 - 6270 Tønder

Tlf. +45 74 92 93 14 - Mobil +45 29 17 86 64 - E-mail mobj2@toender.dk

OL_Logo

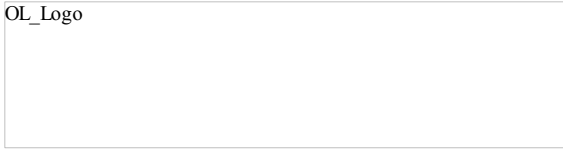

Fra: Henrik Villefrance [<mailto:hv@friis-moltke.dk>]**Sendt:** 4. september 2020 10:27**Til:** Kim Kirkegaard Sørensen; Morten Bramstrup Jakobsen**Cc:** Mogens Husted Kristensen**Emne:** VS: Skærbæk skole - ansvarsfraskrivelse og ekstraarbejder

Hej Kim og Morten

Sender jer info på landskabsprojekt fra vores underrådgiver.

Med venlig hilsen | Kind regards
FRIIS & MOLTKE A/S**Henrik Villefrance**
Projektleder

Fra: Karen Marie Fisker Langkjer <kml@lytt.dk>**Sendt:** 4. september 2020 09:51**Til:** Henrik Villefrance <hv@friis-moltke.dk>**Cc:** Niels Kjølhede <nk@lytt.dk>; Mogens Husted Kristensen <mhk@friis-moltke.dk>; Anders Christian Bregnballe <acb@friis-moltke.dk>**Emne:** Skærbæk skole - ansvarsfraskrivelse og ekstraarbejder

Hej Henrik,

Hermed mail fra os ang. ansvar for udførelsen af landskabsprojektet på Skærbæk. Vedhæftet er også en opgørelse af vores timeforbrug på tidsplansforskydelse og besparelser – dvs. ekstraarbejder siden 1.4. og til 1.9. inkl. timebilag.

Jeg regner med, du formidler nedenstående videre til bygherre.

Vi tales ved 😊

Kære Kim,

I din mail a 24.08.2020 oplystes en række punkter, som der hos bygherre er taget beslutning om, skal udgå eller ændres i landskabsprojektet for Skærbæk Skole. I overensstemmelse med vores kontrakt, er vi selvfølgelig behjælpelige med at indarbejde de ønskede tilretninger i tegningsmateriale, så kvaliteten af anlægsprojektet sikres. Som drøftet på mail a 28.08.2020 og senest i dag, deltager vi derfor gerne i et møde omkring ændringerne, så vi kan tage en fælles drøftelse og aftale det videre forløb, herunder behovet for og omfanget af omprojektering.

Såfremt udearealerne anlægges uden vi har haft mulighed for at tilrette projektet og indarbejde de ønskede ændringer – herunder at lave en faglig vurdering af utilsigtede konsekvenser af ændringerne -, fraskriver vi os ethvert ansvar for fejl, tab, skader eller ulempe, både direkte og indirekte af enhver art, der skyldes eller er en følge af anlæg af udearealer, der ikke stemmer overens med det gældende tegningsmateriale. Endvidere fraskriver vi os som konsekvens af dette ethvert ansvar for opfølgning på anlægsarbejderne, herunder fagtilsyn, aflevering og as built.

Med venlig hilsen / Best Regards

Karen Marie Fisker LangkjerArkitekt maa mdl
+45 2265 8902www.lytt.dk / Aarhus / København> [Schyyy ... Arkitektfaglig fusion lytter til fremtiden](#)

5764835#0 - 06 bekymringsnotat - spørgsmål til rådgivere

Fra: Sune Bundesen [mailto:O=TONDERKOM/OU=EXCHANGE ADMINISTRATIVE GROUP (FYDIBOHF23SPDLT)/CN=RECIPIENTS/CN=DLOVSB]

Til: 'Mogens Husted Kristensen' [mhk@friis-moltke.dk]; 'Henrik Villefrance' [hv@friis-moltke.dk]

Cc: Lars-Erik Skydsbjerg [les@toender.dk]; Ditte Lundgaard Jakobsen [dilja@toender.dk]; 'Arne Borum Linnet' [al@fmbyggningsdrift.dk]; 'Søren Aaby' [saa@fmbyggningsdrift.dk]; Morten Bramstrup Jakobsen [mobj2@toender.dk]; Kim Kirkegaard Sørensen [kimkir@toender.dk]; Palle Kudsk [PKU@toender.dk]

Sendt dato: 07-09-2020 08:57

Modtaget Dato: 07-09-2020 08:57

Vedrørende: SV: Skærbæk Skole - bekymrings notat

Hej Mogens og Henrik

Jeg synes nedenstående er meget bekymrende læsning.

Hvordan forholder Friis & Moltke sig til at tidsplanen nu skrider grundet manglende tilsyn og afklaringer fra rådgivergruppen?

Hvordan mener Friis & Moltke at man skal gøre projektet færdigt inden for budgettet?

Vi har foreslået at rådgivere og bygherre sætter sig sammen for at gennemgå de resterende arbejder i projektet, for evt. at finde mangler, så vi kan være på forkant med de ting der kommer, men det har I afvist.

Venlig hilsen

Sune Bundesen
Bygningskonsulent
Ejendomme
Teknik & Plan

Tønder Kommune

Wegners Plads 2 - 6270 Tønder
Tlf. +45 74 92 92 86 - Mobil +45 61 36 20 82 - E-mail sb32@toender.dk



OL_Logo

Fra: Søren Aaby [mailto:saa@fmbyggningsdrift.dk]
Sendt: 4. september 2020 12:10
Til: Sune Bundesen; Morten Bramstrup Jakobsen; Kim Kirkegaard Sørensen; Palle Kudsk
Cc: Lars-Erik Skydsbjerg; Ditte Lundgaard Jakobsen; Mogens Husted Kristensen; Henrik Villefrance; Arne Borum Linnet
Emne: Skærbæk Skole - bekymrings notat

Til Tønder Kommune

På vegne af byggeledelse fremsendes hermed en bekymringsmail vedr. tid og økonomi på Skærbæk Skole.

Tid:

Den gældende tidsplan af 26. maj 2020 er der planlagt aflevering den 15. december 2020.

Denne frist kan vi allerede nu se kan blive udfordret af følgende forhold:

Udvendig:

- Udvendig træbeklædning til KREA lomme, samt science tårn kommer først på pladsen i uge 39
- Vedr. udvendigt anlæg, ved vi ikke hvad status er, samt hvem der gør hvad i forhold til om projektering – der er dog planlagt et møde mellem kommunen og landskabsarkitekten den 7. september og vi afventer outputtet fra dette møde.

Indvendig:

- Udfordring i forbindelse med lyd- og dilatations fuger i gulvene
- Manglende opbygning ved værn omkring trapperne.
- Ekstra skørter i lofterne, da lofterne flere steder er sænket på grund af ændrede føringsveje.
- Udsparinger til føringsvejene har manglet og er blevet udført sent – nogle mangler endnu !
- Der kommer stadig vand ind i, enkelte steder i bygningen!
- Tørretid på konstruktionerne, hvor Bygherren den 18. august har taget ansvaret for at maleren må arbejde videre – dette har kostet en del tid.
- På nuværende tidspunkt er gulvmanden presset, idet der ikke er klar til ham på grund af utilstrækkeligt tilsyn og kvalitet fra forudgående entreprenør.
- Indregulering vil komme til at ske mens der sker indflytning på skolen.
- Der er sket og sker tilbagegang på flere områder:
 - Lysninger der manglede generelt i projektet.
 - Proces udsugning der ikke er afklaret.
 - CTS styringer og placeringer.
 - Styringer og placeringer til ovenlysvinduerne.
 - Spørgsmål fra entreprenørerne og afklaringer fra rådgiverne trækker ud, på grund af tvivl om projektmaterialet. (se byggemødereferaterne)

63256.
Økonomi:

Der er løbende meldt ind til bygherren hvordan økonomien ser ud.

Nu er vi der, hvor vi gerne vil flage en meget seriøs bekymring, idet vi d.d. har +40.000 i UFO posten til resten af byggeriet. Dette fremgår af den seneste opgørelse af budget og ekstraarbejde der er fremsendt fra byggeledelsen til bygherren d.d.

Dette vil helt sikkert ikke være nok til færdiggørelse af byggeriet.

Til info blev der den 26. juni tildelt 1.4 mill. til vores UFO post. Det vil sige at vi på 2,5 måned har forbrugt 1,6 mill.

Da der udestår ca. 4 mdr. i rest byggetid, og hvis manglerne forsætter med at dukke op i samme tempo, skal der tages nogle hurtige og radikale beslutninger.

Jf. ovenstående, vil vi meget gerne henstille til både bygherre og totalrådgiver om at finde en fælles vej til at få færdiggjort skolen i den rigtige kvalitet.

Byggeledelsen er desværre overbevist om at, hvis det ikke sker snarlige ændringer, vil sagen hverken kunne overholde tid eller økonomi.

I bedste mening, med håbet om nogle konstruktive fremadrettede møder i den kommende tid.

Med venlig hilsen

Søren Aaby
Projektdirektør

Mobilnr.: +45 6122 4546
Mail: saa@fmbygningsdrift.dk
Web: www.fmbygningsdrift.dk

cid:image002.png@01CF62CC.A5285CD0

Hovedkontor:	Afdeling Sverige:
FM Bygningsdrift ApS	FM Management AB
Bryggergade 6A, 1.	Bergaliden 11
7400 Herning	252 23 Helsingborg

5765233#0 - Skærbæk Skole - Døre i vindfang

Fra: Kim Kirkegaard Sørensen [/O=TONDERKOM/OU=EXCHANGE ADMINISTRATIVE GROUP (FYDIBOHF23SPDLT)/CN=RECIPIENTS/CN=DL0VKS]
Til: 'Carl Erik Frisk' [cef@ejnar-christiansen.dk]
Cc: 'Henrik Villefrance' [hv@friis-moltke.dk]; Morten Bramstrup Jakobsen [mobj2@toender.dk]; 'Arne Borum Linnet' [al@fmbyggningsdrift.dk]; 'akro@brsj.dk' [akro@brsj.dk]; 'hs@kraftman.dk' [hs@kraftman.dk]; Sune Bundesen [sb32@toender.dk]
Sendt dato: 07-09-2020 10:40
Modtaget Dato: 07-09-2020 10:40
Vedrørende: Skærbæk Skole - Døre i vindfang.
Vedhæftninger: image003_3063.png
image004_3099.png
image005_3118.png
image006_761.png
image007_466.png
image008_437.jpg
image009_218.jpg
image010_313.png

Hej Carl Erik

Ud fra nedenstående beskrivelse, er den produceret dør godkendt af Tønder Kommune.

Venlig hilsen

Kim Kirkegaard Sørensen
Bygningskonsulent
Ejendomme
Teknik & Plan

Tønder Kommune
Wegners Plads 2 - 6270 Tønder
Tlf. +45 74 92 92 26 - Mobil +45 51 14 69 81 - E-mail kimkir@toender.dk



Fra: Henrik Villefrance [mailto:hv@friis-moltke.dk]
Sendt: 3. september 2020 15:49
Til: Morten Bramstrup Jakobsen; Kim Kirkegaard Sørensen; Arne Borum Linnet; akro@brsj.dk
Cc: Carl Erik Frisk
Emne: VS: Vedr: Skærbæk Skole. Vindfang.

Hej Alle

@ Asbjørn fungerer det beskrevet til dit ADK system ?

@ Kim er brugen af døren som i ønsker (døre med en stående og en gående dørløjt og monteret med automatisk kantrigle) ?

@ Arne hvornår kan de ifølge tidsplanen sætte døren i

Med venlig hilsen | Kind regards
FRIIS & MOLTKE A/S

Henrik Villefrance
Projektleder

Fra: Carl Erik Frisk <cef@ejnar-christiansen.dk>
Sendt: 2. september 2020 11:38
Til: Henrik Villefrance <hv@friis-moltke.dk>; Henning Skriver <hs@kraftman.dk>; Esben Jessen <beregner@kraftman.dk>
Cc: Morten Bramstrup Jakobsen <mobj2@toender.dk>; Kim Kirkegaard Sørensen <kimkir@toender.dk>; Asbjørn Krogh <akro@brsj.dk>
Emne: SV: Vedr: Skærbæk Skole. Vindfang.

Hej,

Tak.

Ved ikke helt hvem der kan og skal svare, men ønsker svar på følgende.

63258

Skal vi lave dobbeltdøre UD023 + UD062 med en gående dørføj, og en fast stående dørføj med manuel kantrigle, Jf. det fra Ruko ?
Skal der kun dørpumpe på gående dørføj så ?

Vi har produceret døre med en stående og en gående dørføj og monteret med automatisk kantrigle, som kræver dørpumpe på begge dørbåde og med dørvalger i skinne iforbindelse med dørpumper.

Begge dørbåde er produceret med bøjlegreb, både på gående og stående dørbåde som tegning.

UD023 – beslagsæt 23 med motorlås forberedt for ADK Ellås 402 inkl. karmoverføring. (Det der er beskrevet fra Ruko passer ikke i ALU smalprofil).
UD062 – beslagsæt ?, Er forsynet med Rulleriglelås.

Skal vi ændre noget, finder vi en løsning på det, samt afklaring på hvilke dørpumper der skal monteres. Det skal gøres inden vi sender det ud af døren her på fabrikken.

Har vi et bud på hvornår vi skal montere, vores døre må ikke bruges som byggeadgang såfremt vi skal stille garanti på dem før og efter aflevering.

Venlig hilsen / Kind regards / Mit freundlichen Grüßen

Carl-Erik Frisk

D: +45 73 71 02 23

M: +45 20 69 84 03

cef@ejnar-christiansen.dk



Ejnar Christiansen

Ejnar Christiansen Sølsted A/S

Ribelandevej 84 - 6270 Tønder · Tlf. 74 71 13 90 – www.ejnar-christiansen.dk - info@ejnar-christiansen.dk

Fra: Henrik Villefrance <hv@friis-moltke.dk>

Sendt: 1. september 2020 14:24

Til: Carl Erik Frisk <cef@ejnar-christiansen.dk>; Henning Skriver <hs@kraftman.dk>; Esben Jessen <beregner@kraftman.dk>

Cc: Morten Bramstrup Jakobsen <mobj2@toender.dk>; Kim Kirkegaard Sørensen <kimkir@toender.dk>

Emne: SV: Vedr: Skærbæk Skole. Vindfang.

Hej Ejner

Se udklip fra Ruko ..

Brand	Varenummer	Produktbeskrivelse	Overfl.	Antal	Enhed
ASSA ABLOY	936836	Kabel EA220 til elektromekanisk lås		1	stk
ASSA ABLOY	971621	Karmoverføring, EA281, 519 mm	blank krom	1	stk
ASSA ABLOY	982002	Sikkerhedslutblik 4630 til Abloy		1	stk
ASSA ABLOY	971905	Magnetlås enkeltfalle m/2-delt fallerør 12-24 VDC EL580L	blank krom	1	stk
ASSA ABLOY	196506	Triton 501 ovalcylinder, TH1660	rustfrit look	1	stk
ASSA ABLOY	951421	Ruko-Line cyl. tilbh. 2802 cyl.ring m/blindroset AISI316L	rustfrit stål	1	stk
ASSA ABLOY	954544	ScanFlex gulvdørstop, 45 mm.	rustfrit stål	2	stk
ASSA ABLOY	951510	Ruko-Line dørgræb 0219 U-19 mm.m. ros., nålelj., AISI 316L	rustfrit stål	1	stk
ASSA ABLOY	951313	Pinol skrue til dørgræbspind		2	stk
ASSA ABLOY	935197	Manuel kantrigel 1396 inkl. slutblik	glansforzinkt	2	stk
ASSA ABLOY	930859	DC700DA dørlukker m/glideskinne		1	stk
Total antal døre		5			
Dør-nr.	UD.0.010, UD.0.023, UD.0.026, UD.0.040, UD.1.011				
Noter					

Med venlig hilsen | Kind regards
FRIIS & MOLTKE A/S

Henrik Villefrance
Projektleder

Fra: Carl Erik Frisk <cef@ejnar-christiansen.dk>

Sendt: 1. september 2020 13:40

Til: Henrik Villefrance <hv@friis-moltke.dk>; Henning Skriver <hs@kraftman.dk>; Esben Jessen <beregner@kraftman.dk>

Cc: Morten Bramstrup Jakobsen <mobj2@toender.dk>; Kim Kirkegaard Sørensen <kimkir@toender.dk>

Emne: SV: Vedr: Skærbæk Skole. Vindfang.

Hej, 269

UD023 – beslagsæt 23 med motorlås forberedt for ADK (Ellås 402 inkl. karmoverføring). Men savner oplysning på Dørlukker.
UD062 – beslagsæt ?, Er forsynet med Rulleriglelås. Men savner oplysning på Dørlukker.

Venlig hilsen / Kind regards / Mit freundlichen Grüßen

Carl-Erik Frisk

D: +45 73 71 02 23

M: +45 20 69 84 03

cef@ejnar-christiansen.dk



Ejnar Christiansen

Ejnar Christiansen Sølsted A/S

Ribelandevej 84 - 6270 Tønder · Tlf. 74 71 13 90 – www.ejnar-christiansen.dk - info@ejnar-christiansen.dk

Fra: Henrik Villefrance <hv@friis-moltke.dk>

Sendt: 1. september 2020 13:30

Til: Henning Skriver <hs@kraftman.dk>; Esben Jessen <beregner@kraftman.dk>

Cc: Morten Bramstrup Jakobsen <mobj2@toender.dk>; Kim Kirkegaard Sørensen <kimkir@toender.dk>; Carl Erik Frisk <cef@ejnar-christiansen.dk>

Emne: VS: Vedr: Skærbæk Skole. Vindfang.

Hej Espen

Den var vist til Kraftman eller Asbjørn ADK ..

Med venlig hilsen | Kind regards
FRIIS & MOLTKE A/S

Henrik Villefrance
Projektleder

Fra: Carl Erik Frisk <cef@ejnar-christiansen.dk>

Sendt: 1. september 2020 13:28

Til: Henrik Villefrance <hv@friis-moltke.dk>

Emne: Vedr: Skærbæk Skole. Vindfang.

Hej,

Døre UD023 + UD062

Send venligst specifikation / funktion på dørlukker i vindfang.

Venlig hilsen / Kind regards / Mit freundlichen Grüßen

Carl-Erik Frisk

D: +45 73 71 02 23

M: +45 20 69 84 03

cef@ejnar-christiansen.dk



Ejnar Christiansen

Ejnar Christiansen Sølsted A/S

Ribelandevej 84 - 6270 Tønder · Tlf. 74 71 13 90 – www.ejnar-christiansen.dk - info@ejnar-christiansen.dk













RIG PÅ TUR

NATUR ARKITEKTUR KULTUR VANDRETUR
FORTIDSTUR MUSIKKULTUR STRANDTUR
MARSKTUR CAFÉTUR SHOPPETUR DINTUR



Præsentation af håndværksmateriale

SET 9.0 Udv. dør, dørlukker, 2-fl., ADK-T, aflåselig.

Brand	Varenummer	Produktbeskrivelse	Overfl	Antal	Enhed
ASSA ABLOY	936836	Kabel EA220 til elektromekanisk lås		1	stk
ASSA ABLOY	971621	Karmoverføring, EA281, 519 mm	blank krom	1	stk
ASSA ABLOY	982002	Sikkerhedslutblik 4630 til Abloy		1	stk
ASSA ABLOY	971905	Magnetlås enkeltfalle m/2-delt fallerør 12-24 VDC EL580L	blank krom	1	stk
ASSA ABLOY	196506	Triton 501 ovalcylinder, TH1660	rustfrit look	1	stk
ASSA ABLOY	951421	Ruko-Line cyl. tilbh. 2802 cyl.ring m/blindroset AISI316L	rustfrit stål	1	stk
ASSA ABLOY	954544	ScanFlex gulvdørstop, 45 mm.	rustfrit stål	2	stk
ASSA ABLOY	951510	Ruko-Line dørgreb 0219 U-19 mm.m. ros., nålelj., AISI 316L	rustfrit stål	1	stk
ASSA ABLOY	951313	Pinol skrue til dørgrebspind		2	stk
ASSA ABLOY	935197	Manuel kantrigel 1396 inkl. slutblik	glansf orzinke t	2	stk
ASSA ABLOY	930859	DC700DA dørlukker m/glideskinne		1	stk

Total antal døre 5

Dør-nr. UD.0.010, UD.0.023, UD.0.026, UD.0.040, UD.1.011

Noter

5766312#0 - 06 Honorar - svar fra Tønder Kommune

Fra: Ditte Lundgaard Jakobsen [dilja@toender.dk]

Til: Mogens Husted Kristensen [mhk@friis-moltke.dk]

Cc: Sune Bundesen [sb32@toender.dk]; Lars-Erik Skydsbjerg [les@toender.dk]; Palle Kudsk [PKU@toender.dk]; Jan Præstholt [japra@toender.dk]

Sendt dato: 07-09-2020 14:58

Modtaget Dato: 07-09-2020 14:58

Vedrørende: Re: Honorar

Hej Mogens

Som tidligere fremført flere gange, senest i skriv fra kommunens advokat, har kommunen afvist at betale det resterende beløb.

Grundet uenighed om det samlede beløbs berettigelse, tilbød kommunen derfor at udbetale 200.000 kr. aconto i starten af juli måned, hvilket i accepterede i slutningen af juli måned ved at fremsende en faktura på en acontobetaling

Derfor er vi ikke jer skyldig et beløb, da der udestår en afklaring af beløbets berettigelse.

Venlig hilsen

Ditte Lundgaard Jakobsen
Direktør
Teknik og Miljø
Tønder Kommune

Den 7. sep. 2020 kl. 14.41 skrev Mogens Husted Kristensen <mhk@friis-moltke.dk>:

□

Hej Ditte

Vores bogholder oplyser, at en del af betalingen for juni måned kr. 159.975,- ekskl. moms er forfaldent men ej betalt. Jeg beder jer betale det skyldige beløb.

Venlig hilsen / Kind regards

Mogens Husted Kristensen
Arkitekt MAA, Partner

<image003.jpg>

Direkte / Mobile: (+45) 41 94 70 20 · Hovednummer: (+45) 72 10 00 52

Aarhus: Aaboulevarden 1, DK-8000 Aarhus C
Aalborg: Strandvejen 20, DK-9000 Aalborg

mhk@friis-moltke.dk · www.friis-moltke.dk

[Facebook](#) · [LinkedIn](#)

Fra: Ditte Lundgaard Jakobsen <dilja@toender.dk>

Sendt: 14. august 2020 09:36

Til: Mogens Husted Kristensen <mhk@friis-moltke.dk>

Cc: Lars-Erik Skydsbjerg <les@toender.dk>; Sune Bundesen <sb32@toender.dk>

Emne: Honorar

Hej Mogens

Skriver lige denne mail, for at være sikker på, at du ikke sidder og venter på noget fra mig.

Det er min opfattelse, efter vores møde i fredags, at vi begge ønsker at få indgået en endelig aftale om honorar.

Derfor afventer jeg fortsat en tilbagemelding på jer på, om i vil tage imod vores tilbud om 1,4 mio. kr. incl. alle ekstra-arbejder, eller vi er tilbage ved en ny vurdering af honorarkravet?

Indtil endelig aftale, er vi indstillet på udover de 200.000 kr. vi har betalt, at udbetale 150.000 a conto hvis i fremsender en faktura.

Venlig hilsen

Ditte Lundgaard Jakobsen
Direktør
Teknik & Miljø

Wegners Plads 2 - 6270 Tønder
Tlf. +45 74 92 92 92 - Mobil +45 22 15 41 04 - E-mail dilja@toender.dk

□ □ □ □ □

63269

OL_Logo

5766356#0 - 06. bekymrings notat - rettelse fra Søren Aaby

Fra: Søren Aaby [saa@fmbyggningsdrift.dk]
Til: Sune Bundesen [sb32@toender.dk]
Cc: Mogens Husted Kristensen [mhk@friis-moltke.dk]; Arne Borum Linnet [al@fmbyggningsdrift.dk]
Sendt dato: 07-09-2020 15:13
Modtaget Dato: 07-09-2020 15:13
Vedrørende: SV: Skærbæk Skole - bekymrings notat

Hej Sune

For en god ordens skyld skal jeg præcisere, at når jeg har skrevet at der er sket utilstrækkeligt tilsyn i forbindelse med gulvarbejdet, så går det på den tidligere entreprenør (som der også står) og ikke rådgiverne.

Beklager hvis dette kunne misforstås.

Med venlig hilsen

Søren Aaby
Projektdirektør

Mobilnr.: +45 6122 4546
Mail: saa@fmbyggningsdrift.dk
Web: www.fmbyggningsdrift.dk

cid:image002.png@01CF62CC.A5285CD0

Hovedkontor: FM Bygningsdrift ApS Bryggergade 6A, 1. 7400 Herning	Afdeling Sverige: FM Management AB Bergaliden 11 252 23 Helsingborg
---	---

Fra: Mogens Husted Kristensen <mhk@friis-moltke.dk>
Sendt: 7. september 2020 12:06
Til: Sune Bundesen <sb32@toender.dk>
Emne: SV: Skærbæk Skole - bekymrings notat

Hej Sune

Vi er også bekymrede.

Har talt med Søren Aaby. Han vender tilbage til jer vedr. bekymrings notatet, der åbenbart giver anledning til misforståelser.

Vi deltager gerne i møde om projektets færdiggørelse, og har ikke kendskab til at rådgiverne har afvist det.

Venlig hilsen / Kind regards

Mogens Husted Kristensen
Arkitekt MAA, Partner

<image003.jpg>

Direkte / Mobile: (+45) 41 94 70 20 · Hovednummer: (+45) 72 10 00 52

Aarhus: Aaboulevarden 1, DK-8000 Aarhus C
Aalborg: Strandvejen 20, DK-9000 Aalborg

mhk@friis-moltke.dk · www.friis-moltke.dk

[Facebook](#) · [LinkedIn](#)

Fra: Sune Bundesen <sb32@toender.dk>
Sendt: 7. september 2020 08:58
Til: Mogens Husted Kristensen <mhk@friis-moltke.dk>; Henrik Villefrance <hv@friis-moltke.dk>
Cc: Lars-Erik Skydsbjerg <les@toender.dk>; Ditte Lundgaard Jakobsen <dilja@toender.dk>; Arne Borum Linnet <al@fmbyggningsdrift.dk>; 'Søren Aaby' <saa@fmbyggningsdrift.dk>; Morten Bramstrup Jakobsen <mobj2@toender.dk>; Kim Kirkegaard Sørensen <kimkir@toender.dk>; Palle Kudsk <PKU@toender.dk>
Emne: SV: Skærbæk Skole - bekymrings notat

Hej Mogens og Henrik

Jeg synes nedenstående er meget bekymrende læsning.

Hvordan forholder Friis & Moltke sig til at tidsplanen nu skrider grundet manglende tilsyn og afklaringer fra rådgivergruppen?

Hvordan mener Friis & Moltke at man skal gøre projektet færdigt inden for budgettet?

Vi har foreslået at rådgivere og bygherre sætter sig sammen for at gennemgå de resterende arbejder i projektet, for evt. at finde

mangler, så vi kan være på forkant med de ting der kommer, men det har I afvist.

Venlig hilsen

Sune Bundesen
Bygningskonsulent
Ejendomme
Teknik & Plan

Tønder Kommune

Wegners Plads 2 - 6270 Tønder
Tlf. +45 74 92 92 86 - Mobil +45 61 36 20 82 - E-mail sb32@toender.dk



OL_Logo

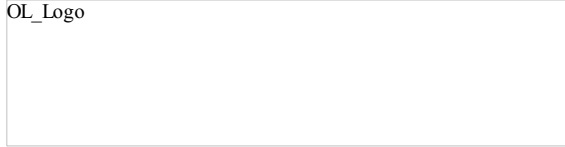

Fra: Søren Aaby [<mailto:saa@fmbyggningsdrift.dk>]

Sendt: 4. september 2020 12:10

Til: Sune Bundesen; Morten Bramstrup Jakobsen; Kim Kirkegaard Sørensen; Palle Kudsk

Cc: Lars-Erik Skydsbjerg; Ditte Lundgaard Jakobsen; Mogens Husted Kristensen; Henrik Villefrance; Arne Borum Linnet

Emne: Skærbæk Skole - bekymrings notat

Til Tønder Kommune

På vegne af byggeledelse fremsendes hermed en bekymringsmail vedr. tid og økonomi på Skærbæk Skole.

Tid:

Den gældende tidsplan af 26. maj 2020 er der planlagt aflevering den 15. december 2020.

Denne frist kan vi allerede nu se kan blive udfordret af følgende forhold:

Udvendig:

- Udvendig træbeklædning til KREA lomme, samt science tårn kommer først på pladsen i uge 39
- Vedr. udvendigt anlæg, ved vi ikke hvad status er, samt hvem der gør hvad i forhold til om projektering – der er dog planlagt et møde mellem kommunen og landskabsarkitekten den 7. september og vi afventer outputtet fra dette møde.

Indvendig:

- Udfordring i forbindelse med lyd- og dilatations fuger i gulvene
- Manglende opbygning ved værn omkring trapperne.
- Ekstra skørter i lofterne, da lofterne flere steder er sænket på grund af ændrede føringsveje.
- Udsparinger til føringsvejene har manglet og er blevet udført sent – nogle mangler endnu !
- Der kommer stadig vand ind i, enkelte steder i bygningen!
- Tørretid på konstruktionerne, hvor Bygherren den 18. august har taget ansvaret for at maleren må arbejde videre – dette har kostet en del tid.
- På nuværende tidspunkt er gulvmanden presset, idet der ikke er klar til ham på grund af utilstrækkeligt tilsyn og kvalitet fra forudgående entreprenør.
- Indregulering vil komme til at ske mens der sker indflytning på skolen.
- Der er sket og sker tilbagegang på flere områder:
 - Lysninger der manglede generelt i projektet.
 - Proces udsugning der ikke er afklaret.
 - CTS styringer og placeringer.
 - Styringer og placeringer til ovenlysvinduerne.
 - Spørgsmål fra entreprenørerne og afklaringer fra rådgiverne trækker ud, på grund af tvivl om projektmaterialet. (se byggemødereferaterne)

Økonomi:

Der er løbende meldt ind til bygherren hvordan økonomien ser ud.

Nu er vi der, hvor vi gerne vil flage en meget seriøs bekymring, idet vi d.d. har +40.000 i UFO posten til resten af byggeriet. Dette fremgår af den seneste opgørelse af budget og ekstraarbejde der er fremsendt fra byggeledelsen til bygherren d.d.

Dette vil helt sikkert ikke være nok til færdiggørelse af byggeriet.

Til info blev der den 26. juni tildelt 1.4 mill. til vores UFO post. Det vil sige at vi på 2,5 måned har forbrugt 1,6 mill.

Da der udestår ca. 4 mdr. i rest byggetid, og hvis manglerne forsætter med at dukke op i samme tempo, skal der tages nogle hurtige og radikale beslutninger.

Jf. ovenstående, vil vi meget gerne henstille til både bygherre og totalrådgiver om at finde en fælles vej til at få færdiggjort skolen i den rigtige kvalitet.

Byggeledelsen er desværre overbevist om at, hvis det ikke sker snarlige ændringer, vil sagen hverken kunne overholde tid eller økonomi.

I bedste mening, med håbet om nogle konstruktive fremadrettede møder i den kommende tid.

Med venlig hilsen

Søren Aaby
Projektdirektør
63272

Mobilnr.: +45 6122 4546
Mail: saa@fmbyggningsdrift.dk
Web: www.fmbyggningsdrift.dk



Hovedkontor:	Afdeling Sverige:
FM Bygningsdrift ApS	FM Management AB
Bryggergade 6A, 1.	Bergaliden 11
7400 Herning	252 23 Helsingborg

Fra: Sune Bundesen [mailto:O=TONDERKOM/OU=EXCHANGE ADMINISTRATIVE GROUP (FYDIBOHF23SPDLT)/CN=RECIPIENTS/CN=DLOVSB]
Til: 'Mogens Husted Kristensen' [mhk@friis-moltke.dk]
'Henrik Villefrance (hv@friis-moltke.dk)' [hv@friis-moltke.dk]; 'Søren Aaby (saa@fmbygningsdrift.dk)' [saa@fmbygningsdrift.dk]; 'Arne Borum Linnet (al@fmbygningsdrift.dk)' [al@fmbygningsdrift.dk]; Ditte Lundgaard Jakobsen [dilja@toender.dk]; Lars-Erik Skydsbjerg [les@toender.dk]; Palle Kudsk [PKU@toender.dk]; Kim Kirkegaard Sørensen [kimkir@toender.dk]; Morten Bramstrup Jakobsen [mobj2@toender.dk]
Cc:
Bcc: 'Betina Becker Madsen (bema@advodan.dk)' [bema@advodan.dk]
Sendt dato: 08-09-2020 09:53
Modtaget Dato: 08-09-2020 09:53
Vedrørende: SV: Skærbæk Skole - bekymrings notat

Hej Mogens

Tønder Kommune ønsker at reklamere over fejl og manglende opfølgning fra Friis & Moltkes side, samt dennes underrådgivere iht. bekymringsnotatet fra Søren Aaby.

Tønder Kommune påberåber derfor fejl der er begået af rådgivere, overfor Friis & Moltke A/S.

Der tages forbehold for at gøre et krav gældende over for Friis & Moltke A/S som følge af de påberåbte fejl og mangler.

Tid:

Indvendig:

- Udfordring i forbindelse med lyd- og dilatationsfuger i gulvene
Dette blev udført helt tilbage i marts 2020, og derfor burde tilsyn for længe siden have opdaget at dette manglede. Nu skubber det tidsplanen.
- Manglende opbygning ved værn omkring trapperne
Manglende afklaring og tilsyn på værnet, samt detailprojektering af hvordan det skal løses, resulterer i at det ikke er klar til at gulvmanden kan komme i gang, og Tønder Kommune må acceptere en dårligere / potentielt dyrere løsning for at holde fremdrift i byggeriet.
- Ekstra skørter i lofterne, da lofterne flere steder er sænket på grund af ændrede føringsveje.
Dette skyldes manglende kollisionstest og projektering af føringsveje. Det er i stueetagen at lofter er sænket, og dette har ikke noget med UV-afvanding at gøre, da dette føres på 1.sal.
- Udsparinger til føringsvejene har manglet og er blevet udført sent – nogle mangler endnu !
Burde være projekteret af rådgiverteamet. I stedet er der kommet en masse ekstra udsparinger til grundet fejl i projektering, samt etableret en masse huller som ikke skal bruges.
- På nuværende tidspunkt er gulvmanden presset, idet der ikke er klar til ham på grund af utilstrækkeligt tilsyn og kvalitet fra forudgående entreprenør.
Skyldes bl.a. manglende tilsyn fra rådgiverteamet, og opfølgning på arbejder som har været udført i flere måneder.
- Der er sket og sker tilbagegang på flere områder:
 - Lysninger der manglede generelt i projektet.
Forsinker nu byggeprocessen at disse var glemt i udbudsmaterialet.
 - Proces udsugning der ikke er afklaret.
Mangel i projektmateriale. Er stadig ikke afklaret, til trods for at der blev afholdt et møde omkring procesudsugning d. 21. april 2020.
 - CTS styringer og placeringer.
Mangler stadig afklaring.
 - Styringer og placeringer til ovenlysvinduerne.
Løsningen der var projekteret fungerede ikke, og derfor er der ændret i dette.
 - Spørgsmål fra entreprenørerne og afklaringer fra rådgiverne trækker ud, på grund af tvivl om projektmaterialet. (se byggemødereferaterne)
Manglende afklaringer fra rådgivere forsinker byggeriet.

Økonomi:

Ved bygherremøde d. 20.8.2020 foreslog Tønder Kommune en granskning af projektet, hvor man gennemgik de resterende arbejder i projektet. Dette blev afvist af rådgivergruppen, og der kom derfor ikke nogen afklaring på, hvordan man ellers skulle sikre at budgettet kan overholdes.

Venlig hilsen

Sune Bundesen
Bygningskonsulent
Ejendomme
Teknik & Plan

Tønder Kommune

Wegners Plads 2 - 6270 Tønder
Tlf. +45 74 92 92 86 - Mobil +45 61 36 20 82 - E-mail sb32@toender.dk



OL_Logo

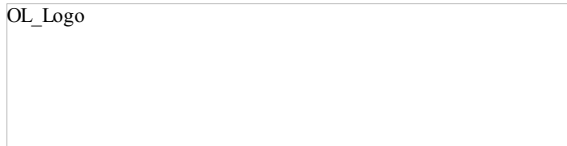

Fra: Mogens Husted Kristensen [mailto:mhk@friis-moltke.dk]

Sendt: 7. september 2020 12:06

Til: Sune Bundesen
Emne: SV: Skærbæk Skole - bekymrings notat

Hej Sune

Vi er også bekymrede.

Har talt med Søren Aaby. Han vender tilbage til jer vedr. bekymrings notatet, der åbenbart giver anledning til misforståelser. Vi deltager gerne i møde om projektets færdiggørelse, og har ikke kendskab til at rådgiverne har afvist det.

Venlig hilsen / Kind regards

Mogens Husted Kristensen
Arkitekt MAA, Partner

<image003.jpg>

Direkte / Mobile: (+45) 41 94 70 20 · Hovednummer: (+45) 72 10 00 52

Aarhus: Aaboulevarden 1, DK-8000 Aarhus C
Aalborg: Strandvejen 20, DK-9000 Aalborg

mhk@friis-moltke.dk · www.friis-moltke.dk

[Facebook](#) · [LinkedIn](#)

Fra: Sune Bundesen <sb32@toender.dk>

Sendt: 7. september 2020 08:58

Til: Mogens Husted Kristensen <mhk@friis-moltke.dk>; Henrik Villefrance <hv@friis-moltke.dk>

Cc: Lars-Erik Skydsbjerg <les@toender.dk>; Ditte Lundgaard Jakobsen <dilja@toender.dk>; Arne Borum Linnert <al@fmbyggningsdrift.dk>; 'Søren Aaby' <saa@fmbyggningsdrift.dk>; Morten Bramstrup Jakobsen <mobj2@toender.dk>; Kim Kirkegaard Sørensen <kimkir@toender.dk>; Palle Kudsk <PKU@toender.dk>

Emne: SV: Skærbæk Skole - bekymrings notat

Hej Mogens og Henrik

Jeg synes nedenstående er meget bekymrende læsning.

Hvordan forholder Friis & Moltke sig til at tidsplanen nu skrider grundet manglende tilsyn og afklaringer fra rådgivergruppen?

Hvordan mener Friis & Moltke at man skal gøre projektet færdigt inden for budgettet?

Vi har foreslået at rådgivere og bygherre sætter sig sammen for at gennemgå de resterende arbejder i projektet, for evt. at finde mangler, så vi kan være på forkant med de ting der kommer, men det har I afvist.

Venlig hilsen

Sune Bundesen
Bygningskonsulent
Ejendomme
Teknik & Plan

Tønder Kommune

Wegners Plads 2 - 6270 Tønder
Tlf. +45 74 92 92 86 - Mobil +45 61 36 20 82 - E-mail sb32@toender.dk



OL_Logo

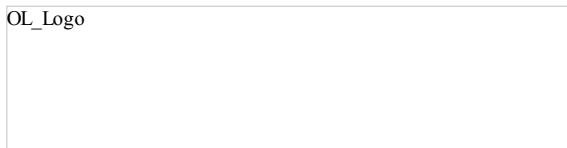

Fra: Søren Aaby [<mailto:saa@fmbyggningsdrift.dk>]

Sendt: 4. september 2020 12:10

Til: Sune Bundesen; Morten Bramstrup Jakobsen; Kim Kirkegaard Sørensen; Palle Kudsk

Cc: Lars-Erik Skydsbjerg; Ditte Lundgaard Jakobsen; Mogens Husted Kristensen; Henrik Villefrance; Arne Borum Linnert

Emne: Skærbæk Skole - bekymrings notat

Til Tønder Kommune

På vegne af byggeledelse fremsendes hermed en bekymringsmail vedr. tid og økonomi på Skærbæk Skole.

Tid:

Den gældende tidsplan af 26. maj 2020 er der planlagt aflevering den 15. december 2020.

Denne frist kan vi allerede nu se kan blive udfordret af følgende forhold:

Udvendig:

- Udvendig træbeklædning til KREA lomme, samt science tårn kommer først på pladsen i uge 39
- Vedr. udvendigt anlæg, ved vi ikke hvad status er, samt hvem der gør hvad i forhold til om projektering – der er dog planlagt et møde mellem kommunen og landskabsarkitekten den 7. september og vi afventer outputtet fra dette møde.

Indvendig:

- Udfordring i forbindelse med lyd- og dilatations fuger i gulvene
- Manglende opbygning ved værn omkring trapperne.
- Ekstra skørter i lofterne, da lofterne flere steder er sænket på grund af ændrede føringsveje.

63205

- Udsparinger til føringsvejene har manglet og er blevet udført sent – nogle mangler endnu !
- Der kommer stadig vand ind i, enkelte steder i bygningen!
- Tørretid på konstruktionerne, hvor Bygherren den 18. august har taget ansvaret for at maleren må arbejde videre – dette har kostet en del tid.
- På nuværende tidspunkt er gulvmanden presset, idet der ikke er klar til ham på grund af utilstrækkeligt tilsyn og kvalitet fra forudgående entreprenør.
- Indregulering vil komme til at ske mens der sker indflytning på skolen.
- Der er sket og sker tilbagegang på flere områder:
 - Lysninger der manglede generelt i projektet.
 - Proces udsugning der ikke er afklaret.
 - CTS styringer og placeringer.
 - Styringer og placeringer til ovenlysvinduerne.
 - Spørgsmål fra entreprenørerne og afklaringer fra rådgiverne trækker ud, på grund af tvivl om projekt materialet. (se byggemødereferaterne)

Økonomi:

Der er løbende meldt ind til bygherren hvordan økonomien ser ud.

Nu er vi der, hvor vi gerne vil flage en meget seriøs bekymring, idet vi d.d. har +40.000 i UFO posten til resten af byggeriet. Dette fremgår af den seneste opgørelse af budget og ekstraarbejde der er fremsendt fra byggeledelsen til bygherren d.d.

Dette vil helt sikkert ikke være nok til færdiggørelse af byggeriet.

Til info blev der den 26. juni tildelt 1.4 mill. til vores UFO post. Det vil sige at vi på 2,5 måned har forbrugt 1,6 mill.

Da der udestår ca. 4 mdr. i rest byggetid, og hvis manglerne forsætter med at dukke op i samme tempo, skal der tages nogle hurtige og radikale beslutninger.

Jf. ovenstående, vil vi meget gerne henstille til både bygherre og totalrådgiver om at finde en fælles vej til at få færdiggjort skolen i den rigtige kvalitet.

Byggeledelsen er desværre overbevist om at, hvis det ikke sker snarlige ændringer, vil sagen hverken kunne overholde tid eller økonomi.

I bedste mening, med håbet om nogle konstruktive fremadrettede møder i den kommende tid.

Med venlig hilsen

Søren Aaby
Projektdirektør

Mobilnr.: +45 6122 4546
Mail: saa@fmbygningsdrift.dk
Web: www.fmbygningsdrift.dk

cid:image007.png@01D6851B.98AFD640

Hovedkontor: FM Bygningsdrift ApS Bryggergade 6A, 1. 7400 Herning	Afdeling Sverige: FM Management AB Bergaliden 11 252 23 Helsingborg
---	---

5767955#0 - SV:SSK - Brand opluk til elevator skakt

Fra: Kasper Bornstein Larsen [kbl@taekker.dk]
Til: Kraftman Tømrer og Snedker [ts@kraftman.dk];Arne Borum Linnet [al@fmbyggningsdrift.dk];Henning Skriver [hs@kraftman.dk]
Cc: Kim Kirkegaard Sørensen [kimkir@toender.dk];Morten Bramstrup Jakobsen [mobj2@toender.dk];Morten Høier [moh@taekker.dk];hv@friis-moltke.dk [hv@friis-moltke.dk];Søren Aaby [saa@fmbyggningsdrift.dk]
Sendt dato: 08-09-2020 12:50
Modtaget Dato: 08-09-2020 12:50
Vedrørende: SV: SSK - Brand opluk til elevator skakt
Vedhæftninger: image001_31.gif
image002_16.gif
image003_13.gif
image005_35.jpg
image007_1028.jpg
image008_435.png
image009_383.png
image010_327.png

Hej Rikke.

Jeg er jo bare i gang med at afklare hvad hvilken del af det som der ikke er styr på endnu, jeg har skam forstået at I ikke laver el. Det handler kun om at finde ud ad præcis hvad og af hvem, det som I ikke har med, skal laves (som du selv efterspørger I starten af korrespondancen).

Men som jeg skrev lige før middag, så tænker jeg vi skal lade den ligge indtil vi har set et referat fra teknikmødet.

De bedste hilsner
Mit freundlichen Grüßen
Best regards

Kasper Bornstein Larsen
Civilingeniør i energi, indeklima, VVS og ventilation
kbl@taekker.dk

Tækker Rådgivende Ingeniører A/S
Toldkammeret
Hack Kampmanns Plads 1, st. tv.
8000 Aarhus C - Danmark

M +45 41711328
T +45 8619 1844

www.taekker.dk



Fra: Kraftman Tømrer og Snedker <ts@kraftman.dk>
Sendt: 8. september 2020 12:42
Til: Kasper Bornstein Larsen <kbl@taekker.dk>; Arne Borum Linnet <al@fmbyggningsdrift.dk>; Henning Skriver <hs@kraftman.dk>
Cc: Kim Sørensen <kimkir@toender.dk>; Morten Jakobsen <mobj2@toender.dk>; Morten Høier <moh@taekker.dk>; hv@friis-moltke.dk; Søren Aaby <saa@fmbyggningsdrift.dk>
Emne: SV: SSK - Brand opluk til elevator skakt

Hej Kasper

Nu skal I høre hvad hvordan jeg læser din tegning og der er noget der ikke giver mening.

Er du sød at forklare mig dette!!!

Vi er et tømre firma uden elafdeling

Det der er markeret med gult

Hvorfor vil I have tømre firma til at lave kabelføring, indregulering og test, supplerende føringsveje,

Er der noget jeg har misforstået få jeg forstå ikke at jeg nu skal til at lave kabel føring og el arbejde, det har vi altså ikke audition til

Vi levere vinduerne med motorer, og centraler, alt kabelføring og forlængelse her af kan vi af gode grunde ikke udføre.

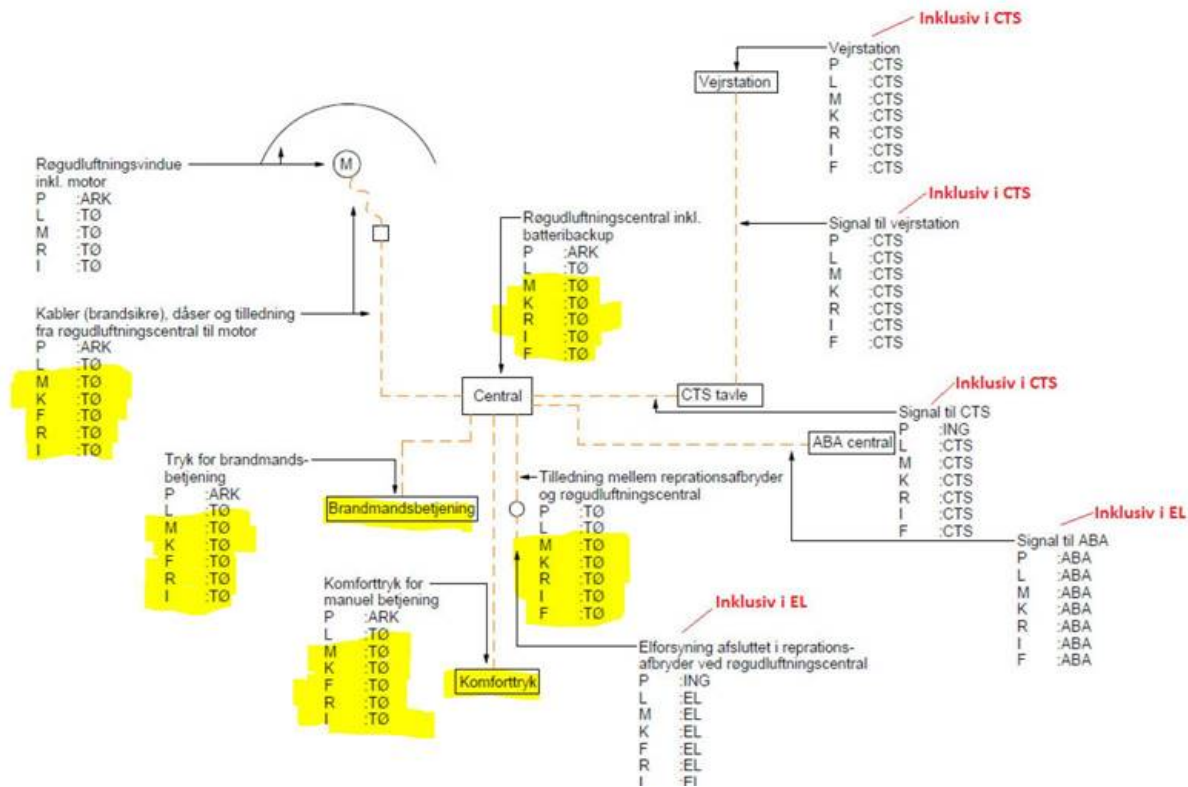

MED VENLIG HILSEN
 Rikke Hansen
 Tømrer og Snedker
 Projekt & byggeleder

KRAFTMAN A/S

T: 7462 2060
 Rikke Hansen M: 31747800

**TØMRER, SNEDKER OG BYGGEFORRETNING
 -SOLIDT HÅNDVÆRK!**

SE MEGET MERE : WWW.KRAFTMAN.DK



- Et stærkt team i byggeindustrien



<https://www.facebook.com/pages/Kraftman-AS/498064466876837?fref=ts>

Fra: Kasper Bornstein Larsen <kbl@taekker.dk>

Sendt: 8. september 2020 11:38

Til: Arne Borum Linnet <al@fmbyggningsdrift.dk>; Henning Skriver <hs@kraftman.dk>; Kraftman Tømrer og Snedker <ts@kraftman.dk>

Cc: Kim Sørensen <kimkir@toender.dk>; Morten Jakobsen <mobj2@toender.dk>; Morten Høier <moh@taekker.dk>; hv@friis-moltke.dk; Søren Aaby <saa@fmbyggningsdrift.dk>

Emne: SV: SSK - Brand opluk til elevator skakt

Hej.

Der har lige været et teknikmøde vedr. åbning af ovenlys (og muligvis vinduer). Hvor de skulle have gennemgået tingene indtil der var afklaringen. Christian Lund skriver et referat, som jeg tænker vi bør basere dette på. Så lad os afvente, og eventuelt rykke ham for referatet.

De bedste hilsner
 Mit freundlichen Grüßen
 Best regards

Kasper Bornstein Larsen
 Civilingeniør i energi, indeklima, VVS og ventilation
kbl@taekker.dk
 63238

Tækker Rådgivende Ingeniører A/S

Toldkammeret
Hack Kampmanns Plads 1, st. tv.
8000 Aarhus C - Danmark

M +45 41711328
T +45 8619 1844

www.taekker.dk



Fra: Arne Borum Linnet <al@fmbyggningsdrift.dk>

Sendt: 8. september 2020 11:04

Til: Henning Skriver <hs@kraftman.dk>; Kraftman Tømrer og Snedker <ts@kraftman.dk>; Kasper Bornstein Larsen <kbl@taekker.dk>

Cc: Kim Sørensen <kimkir@toender.dk>; Morten Jakobsen <mobj2@toender.dk>; Morten Høier <moh@taekker.dk>; hv@friis-moltke.dk; Søren Aaby <saa@fmbyggningsdrift.dk>

Emne: SSK - Brand opluk til elevator skakt

Hej Kasper

Kan du uddybe jeres ting til TØ. Evt. ringe til Henning.

På forhånd tak

Med venlig hilsen

Arne Borum Linnet

Bygge- og projektleder

Mobilnr.: +45 2677 8923
Mail: al@fmbyggningsdrift.dk
Web: www.fmbyggningsdrift.dk



Hovedkontor:	Afdeling Sverige:
FM Byggningsdrift ApS	FM Management AB
Bryggergade 6A, 1.	Bergaliden 11
7400 Herning	252 23 Helsingborg

Fra: Henning Skriver <hs@kraftman.dk>

Sendt: 8. september 2020 11:01

Til: Kraftman Tømrer og Snedker <ts@kraftman.dk>

Cc: Arne Borum Linnet <al@fmbyggningsdrift.dk>; Kim Sørensen <kimkir@toender.dk>; Morten Jakobsen <mobj2@toender.dk>

Emne: Re: Brand opluk til elevator skakt

Hej Arne

Vi aner ikke hvad han snakker om

Vi har det med som står i vores beskrivelse under ovenlys /alu

Alle ovenlys og komponenter blev sendt til godkendelse til både byggeledelse og rådgiver af CL glas

Er der nogen der taler tømrersprog

Med venlig hilsen

HENNING SKRIVER

KRAFTMAN A/S

T: 7462 2060
63249

Se meget mere på www.kraftman.dk

Den 8. sep. 2020 kl. 09.26 skrev Kraftman Tømrer og Snedker <ts@kraftman.dk>:

Hej Henning

Prøv lige at se hvad ING har skrevet tilbage til os om tilkoblingen at brandopluk
Jeg forstår altså ikke hvad han skriver

MED VENLIG HILSEN
Rikke Hansen
Tømrer og Snedker
Projekt & byggeleder

KRAFTMAN A/S

T: 7462 2060
Rikke Hansen M: 31747800

**TØMRER, SNEDKER OG BYGGEFORRETNING
-SOLIDT HÅNDVÆRK !**

SE MEGET MERE : WWW.KRAFTMAN.DK

<image004.jpg>

<image005.png>

<image006.png>

<https://www.facebook.com/pages/Kraftman-AS/498064466876837?fref=ts>

Fra: Kasper Bornstein Larsen <kbl@taekker.dk>

Sendt: 7. september 2020 16:40

Til: Arne Borum Linnet <al@fmbyggningsdrift.dk>; Kraftman Tømrer og Snedker <ts@kraftman.dk>

Cc: Morten Høier <moh@taekker.dk>

Emne: SV: Brand opluk til elevator skakt

Hej Arne og Rikke.

I forbindelse med udbuddet blev der udformet et grænsefladeskema for røgudluftning. Vi har illustreret dette på vedhæftede tegning. Jeg har kommenteret på den med redt ift. hvilke dele af der er inklusiv i andre entrepriser. Hvis TØMRER angiver hvilke dele af de resterende punkter som de ikke selv kan/mener de skal udføre, får vi kortlagt omfanget af opgaven.

De bedste hilsner
Mit freundlichen Grüßen
Best regards

Kasper Bornstein Larsen
Civilingeniør i energi, indeklima, VVS og ventilation
kbl@taekker.dk

Tækker Rådgivende Ingeniører A/S
Toldkammeret
Hack Kampmanns Plads 1, st. tv.
8000 Aarhus C - Danmark

M +45 41711328
T +45 8619 1844

www.taekker.dk

<[image001.gif](#)>

<[image002.gif](#)>

<[image003.gif](#)>

Fra: Arne Borum Linnet <al@fmbyggningsdrift.dk>

Sendt: 7. september 2020 11:08

Til: Morten Høier <moh@taekker.dk>; Henrik Villefrance <hv@friis-moltke.dk>

Cc: Søren Aaby <saa@fmbyggningsdrift.dk>

Emne: Fwd: Brand opluk til elevator skakt

Hvem kan hjælpe Kraftman på deres spørgsmål?

Med venlig hilsen

Arne Borum Linnet
Bygge- og projektleder

Mobilnr.: 2677 8923

Mail: al@fmbyggningsdrift.dk

Sendt fra min iPhone

Start på videresendt besked:

Fra: Kraftman Tømrer og Snedker <ts@kraftman.dk>
Dato: 7. september 2020 kl. 11.04.57 CEST
Til: Arne Borum Linnet <al@fmbyggningsdrift.dk>
Cc: Esben Jessen <beregner@kraftman.dk>, Henning Skrivers <hs@kraftman.dk>
Emne: Brand opluk til elevator skakt

Hej Arne

Info

Vi sætter brand opluk vinduet i ved elevator skakten godkendt fra velux til brandopluk.

Vi har centralen med, men for trådning, ABA samt ABV godkendelse har vi ikke autoritet til.

Kunne du kikke på hvem der skal stå for dette her på byggepladsen, så vi kan få godkendt byggeriet og ibrugtagningen kan ikke komme på plads før alt er i orden.

MED VENLIG HILSEN

Rikke Hansen
Tømrer og Snedker
Projekt & byggeleder

KRAFTMAN A/S

T: 7462 2060

Rikke Hansen M: 31747800

**TØMRER, SNEDKER OG BYGGEFORRETNING
-SOLIDT HÅNDVÆRK !**

SE MEGET MERE : WWW.KRAFTMAN.DK

<SSK_Udklip fra Grænsefladetegning, Røgudluftning_07.09.2020.pdf>







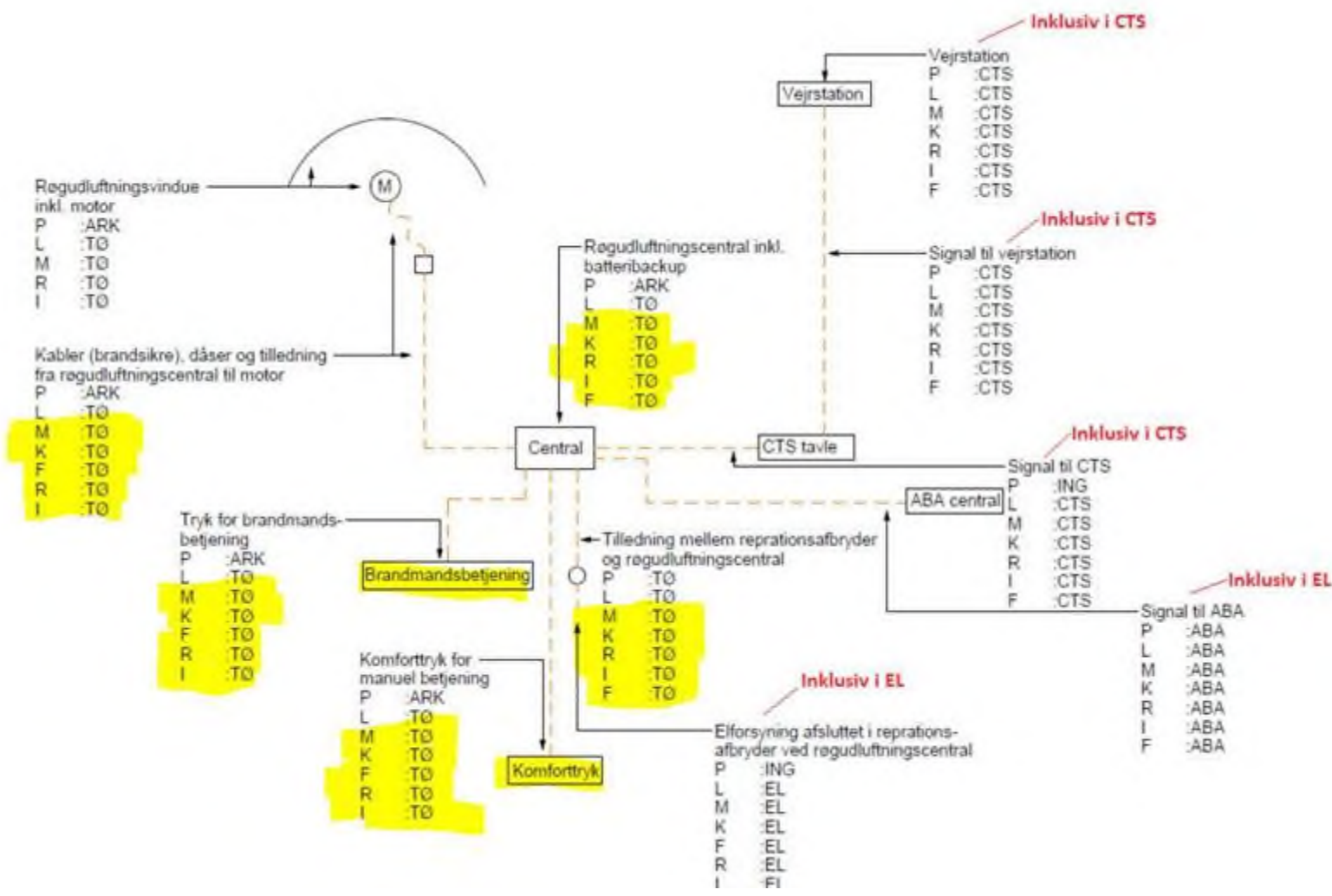







FM Bygningsdrift
Logistik & Rådgivning

5767926#0 - SV:SSK - Koordineringsmøde aflyst i dag pga sygdom

Fra: Kim Kirkegaard Sørensen [O=TONDERKOM/OU=EXCHANGE ADMINISTRATIVE GROUP (FYDIBOHF23SPDLT)/CN=RECIPIENTS/CN=DL0VKS]
'Arne Borum Linnet' [al@fmbygningsdrift.dk]; 'Daniel Rohde Detlefsen' [dde@bomichelsen.dk]; 'daniel.madsen@gk.dk' [daniel.madsen@gk.dk]; 'lh@garant.nu' [lh@garant.nu]; 'sj@jurgensen-ws.dk' [sj@jurgensen-ws.dk]; 'tk@jurgensen-ws.dk' [tk@jurgensen-ws.dk]; 't.christensen@bravida.dk' [t.christensen@bravida.dk]; 'Kjems Flemming (Bravida)' [flemming.kjems@bravida.dk]; 'Morthensen Michael Kenneth (Bravida)' [Michael.k.Morthensen@bravida.dk]; 'Egon Hofsted og Søn' [mhofsted@hotmail.com]; 'Jesper S. Hansen' [jh@kraftman.dk]; 'Tommy Schneider' [ts@kraftman.dk]; 'Henning Skriver' [hs@kraftman.dk]; 'Torben Rasmussen (torben@madsvejrup.dk)' [torben@madsvejrup.dk]; 'Sune Bundesen [sb32@toender.dk]; 'Morten Bramstrup Jakobsen [mobj2@toender.dk]; 'Palle Kudsk [PKU@toender.dk]; 'Kim Lønborg [kl42@toender.dk]; 'adj@phonixtag.dk' [adj@phonixtag.dk]

Til:

Cc: 'hv@friis-moltke.dk' [hv@friis-moltke.dk]; 'Morten Højer (moh@taekker.dk)' [moh@taekker.dk]; 'Ingri B. Løvsbogen' [ibl@friis-moltke.dk]; 'Kasper Born Larsen' [kbl@taekker.dk]; 'Søren Aaby' [saa@fmbygningsdrift.dk]

Sendt dato: 09-09-2020 08:01

Modtaget Dato: 09-09-2020 08:01

Vedrørende: SV: SSK - Koordineringsmøde aflyst i dag pga. sygdom

Vedhæftninger: image002_3277.png
image003_3299.png
image004_3333.png
image005_3352.png
image006_797.png
image007_1026.jpg
image008_434.png

Hej Alle

Tønder Kommune er på pladsen fra kl. 10, såfremt der er behov for evt. afklaring af projekt spørgsmål.

Venlig hilsen

Kim Kirkegaard Sørensen

Bygningskonsulent
Ejendomme
Teknik & Plan

Tønder Kommune

Wegners Plads 2 - 6270 Tønder
Tlf. +45 74 92 92 26 - Mobil +45 51 14 69 81 - E-mail kimkir@toender.dk



Fra: Arne Borum Linnet [mailto:al@fmbygningsdrift.dk]

Sendt: 9. september 2020 06:20

Til: Daniel Rohde Detlefsen; daniel.madsen@gk.dk; lh@garant.nu; sj@jurgensen-ws.dk; tk@jurgensen-ws.dk; t.christensen@bravida.dk; Kjems Flemming (Bravida); Morthensen Michael Kenneth (Bravida); Egon Hofsted og Søn; Jesper S. Hansen; Tommy Schneider; Henning Skriver; Torben Rasmussen (torben@madsvejrup.dk); Sune Bundesen; Kim Kirkegaard Sørensen; Morten Bramstrup Jakobsen; Palle Kudsk; Kim Lønborg; adj@phonixtag.dk

Cc: hv@friis-moltke.dk; Morten Højer (moh@taekker.dk); Ingri B. Løvsbogen; Kasper Born Larsen; Søren Aaby

Emne: SSK - Koordineringsmøde aflyst i dag pga. sygdom

Hej alle

Jeg er desværre nød til at aflyse dagens møde pga. sygdom.

Med venlig hilsen

Arne Borum Linnet

Bygge- og projektleder

Mobilnr.: +45 2677 8923

Mail: al@fmbygningsdrift.dk

Web: www.fmbygningsdrift.dk



Hovedkontor:
FM Bygningsdrift ApS
Bryggergade 6A, 1.
7400 Herning

Afdeling Sverige:
FM Management AB
Bergaliden 11
252 23 Helsingborg













RIG PÅ TUR

NATUR ARKITEKTUR KULTUR VANDRETUR
FORTIDSTUR MUSIKKULTUR STRANDTUR
MARSKTUR CAFÉTUR SHOPPETUR DINTUR

FM Bygningsdrift
Logistik & Rådgivning

5768003#0 - VS SSK - Koordineringsmøde aflyst i dag pga. sygdom

Fra: Kim Kirkegaard Sørensen [/O=TONDERKOM/OU=EXCHANGE ADMINISTRATIVE GROUP (FYDIBOHF23SPDLT)/CN=RECIPIENTS/CN=DL0VKS]
Til: 'Arne Borum Linnet (al@fmbyggningsdrift.dk)' [al@fmbyggningsdrift.dk]
Sendt dato: 09-09-2020 08:31
Modtaget Dato: 09-09-2020 08:31
Vedrørende: VS: SSK - Koordineringsmøde aflyst i dag pga. sygdom
Vedhæftninger: image001_3161.png
image002_3286.png
image003_3306.png
image004_3341.png
image005_3360.png
image006_2481.jpg
image007_486.png

T.O

Venlig hilsen

Kim Kirkegaard Sørensen

Bygningskonsulent
Ejendomme
Teknik & Plan

Tønder Kommune

Wegners Plads 2 - 6270 Tønder
Tlf. +45 74 92 92 26 - Mobil +45 51 14 69 81 - E-mail kimkir@toender.dk



Fra: Christensen Thomas (Bravida) [mailto:t.christensen@bravida.dk]

Sendt: 9. september 2020 08:15

Til: Kim Kirkegaard Sørensen

Cc: Sune Bundesen; Kjems Flemming (Bravida)

Emne: SV: SSK - Koordineringsmøde aflyst i dag pga. sygdom

Hej

Jeg var på pladsen hele dagen i går og kan konstatere at tømmerne ikke overholder de deadlines der er i tidsplanen.

Jeg vil lige igen ytre min bekymring om det i det hele taget kan lade sig gøre at få byggeriet færdigt til tiden når de øvrige entreprenører ikke overholder slut tiderne i tidsplanen.

Vi skal jo igen huske at vi har godkendelse af ABA, programmering af lysstyring indkøring af CTS OSV efter ALT er færdigt. Problemet er jo for mine fag at vi ikke kan blive færdige når lofterne ikke er der!

Dette er et konstruktivt opråb da vi jo heller ikke på mine fag kan lave alt færdigt og testet den sidste dag.

Hvad i gøre?

Med venlig hilsen
Bravida Danmark A/S

Thomas Christensen
Projektleder

Mobil 2525 3435
E-mail t.christensen@bravida.dk

Bravida Danmark A/S
Jernet 4F
6000 Kolding
Bravida - vi kan el, vvs og ventilation
www.bravida.dk

Fra: Kim Kirkegaard Sørensen [mailto:kimkir@toender.dk]

Sendt: 9. september 2020 08:02

Til: 'Arne Borum Linnet' <al@fmbyggningsdrift.dk>; Daniel Rohde Detlefsen <dde@bomichelsen.dk>; daniel.madsen@gk.dk; lh@garant.nu; sj@jurgensen-vvs.dk; tk@jurgensen-vvs.dk; Christensen Thomas (Bravida) <t.christensen@bravida.dk>; Kjems Flemming (Bravida)

<flemming.kjems@bravida.dk>; Morthensen Michael Kenneth (Bravida) <Michael.k.Morthensen@bravida.dk>; Egon Hofsted og Søn <mhofsted@hotmail.com>; Jesper S. Hansen <jh@kraftman.dk>; Tommy Schneider <ts@kraftman.dk>; Henning Skriver <hs@kraftman.dk>; Torben Rasmussen (torben@madsvejrup.dk) <torben@madsvejrup.dk>; Sune Bundesen <sb32@toender.dk>; Morten Bramstrup Jakobsen <mobj2@toender.dk>; Palle Kudsk <PKU@toender.dk>; Kim Lønborg <kl42@toender.dk>; adj@phonixtag.dk
Cc: hv@friis-moltke.dk; Morten Højer (moh@taekker.dk) <moh@taekker.dk>; Ingri B. Løvsbogen <ibl@friis-moltke.dk>; Kasper Born Larsen <kbl@taekker.dk>; Søren Aaby <saa@fmbyggningsdrift.dk>
Emne: SV: SSK - Koordineringsmøde aflyst i dag pga. sygdom

Hej Alle

Tønder Kommune er på pladsen fra kl. 10, såfremt der er behov for evt. afklaring af projekt spørgsmål.

Venlig hilsen

Kim Kirkegaard Sørensen

Bygningskonsulent
Ejendomme
Teknik & Plan

Tønder Kommune

Wegners Plads 2 - 6270 Tønder
Tlf. +45 74 92 92 26 - Mobil +45 51 14 69 81 - E-mail kimkir@toender.dk



Fra: Arne Borum Linnet [<mailto:al@fmbyggningsdrift.dk>]

Sendt: 9. september 2020 06:20

Til: Daniel Rohde Detlefsen; daniel.madsen@gk.dk; lh@garant.nu; sj@jurgensen-ws.dk; tk@jurgensen-ws.dk; t.christensen@bravida.dk; Kjems Flemming (Bravida); Morthensen Michael Kenneth (Bravida); Egon Hofsted og Søn; Jesper S. Hansen; Tommy Schneider; Henning Skriver; Torben Rasmussen (torben@madsvejrup.dk); Sune Bundesen; Kim Kirkegaard Sørensen; Morten Bramstrup Jakobsen; Palle Kudsk; Kim Lønborg; adj@phonixtag.dk

Cc: hv@friis-moltke.dk; Morten Højer (moh@taekker.dk); Ingri B. Løvsbogen; Kasper Born Larsen; Søren Aaby

Emne: SSK - Koordineringsmøde aflyst i dag pga. sygdom

Hej alle

Jeg er desværre nød til at aflyse dagens møde pga. sygdom.

Med venlig hilsen

Arne Borum Linnet

Bygge- og projektleder

Mobilnr.: +45 2677 8923
Mail: al@fmbyggningsdrift.dk
Web: www.fmbyggningsdrift.dk



Hovedkontor:	Afdeling Sverige:
FM Byggningsdrift ApS	FM Management AB
Bryggergade 6A, 1.	Bergaliden 11
7400 Herning	252 23 Helsingborg

Bravida – vi giver bygninger liv
Bravida er Nordens førende leverandør af installations- og serviceydelser med cirka 11.700 medarbejdere, heraf omkring 2.000 i Danmark. Bravida udfører såvel specialopgaver som helhedsløsninger indenfor el, vs og ventilation og tilbyder alt fra design og projektering til installation, drift og vedligehold. Bravida har afdelinger på omkring 190 lokationer i Sverige, Norge, Danmark og Finland. www.bravida.dk

Følg linket for at se Bravidas persondatapolitik www.bravida.dk/om-bravida/persondatapolitik













RIG PÅ TUR

NATUR ARKITEKTUR KULTUR VANDRETUR
FORTIDSTUR MUSIKKULTUR STRANDTUR
MARSKTUR CAFÉTUR SHOPPETUR DINTUR

FM Bygningsdrift
Logistik & Rådgivning

5769843#0 - Skærbæk Skole - Elevator skæring dørhuller og ylb

Fra: Kim Kirkegaard Sørensen [/O=TONDERKOM/OU=EXCHANGE ADMINISTRATIVE GROUP (FYDIBOHF23SPDLT)/CN=RECIPIENTS/CN=DL0VKS]
Til: 'Henrik Villefrance' [hv@friis-moltke.dk]
Cc: Morten Bramstrup Jakobsen [mobj2@toender.dk]; Sune Bundesen [sb32@toender.dk]; 'Arne Borum Linnet (al@fmbygningsdrift.dk)' [al@fmbygningsdrift.dk]
Sendt dato: 09-09-2020 13:57
Modtaget Dato: 09-09-2020 13:57
Vedrørende: Skærbæk Skole - Elevator skæring
Vedhæftninger: image002_3562.png
image003_3583.png
image009_403.png
image010_349.png
image011_329.png
image012_46.jpg
image013_98.jpg
image014_80.jpg
image015_49.jpg
image016_50.jpg
image017_53.png
image018_41.png

Hej Henrik

Synes konstant der er noget Tønder Kommune skal betale for, er der ikke noget af dette der er indeholdt i projektet.

Hvorfor er dørhulleme for små? og hvorfor er dette ikke afklaret? når det er noget der tidligere er snakket om.
Hvorfor mangler der udsparring i gulvet?

Er disse ting ikke projekteret og tegnet?

Venlig hilsen

Kim Kirkegaard Sørensen

Bygningskonsulent
Ejendomme
Teknik & Plan

Tønder Kommune

Wegners Plads 2 - 6270 Tønder
Tlf. +45 74 92 92 26 - Mobil +45 51 14 69 81 - E-mail kimkir@toender.dk



Fra: Henrik Villefrance [mailto:hv@friis-moltke.dk]

Sendt: 9. september 2020 13:39

Til: Kim Kirkegaard Sørensen; Morten Bramstrup Jakobsen

Cc: Arne Borum Linnet

Emne: VS: Projekt Elevator. Skærbæk skole

Hej Kim og Morten

Skal jeg sætte gang i skæring af beton ved elevatoren ?

Med venlig hilsen | Kind regards
FRIIS & MOLTKE A/S

Henrik Villefrance
Projektleder

Fra: Daniel Rohde Detlefsen <dde@bomichelsen.dk>

Sendt: 9. september 2020 13:15

Til: Henrik Villefrance <hv@friis-moltke.dk>; Arne Borum Linnet <al@fmbygningsdrift.dk>; Morten Højer (moh@taekker.dk) <moh@taekker.dk>;
Ingri B. Løvskogen <ibl@friis-moltke.dk>

Cc: Morten Bramstrup Jakobsen <mobj2@toender.dk>; Kim Kirkegaard Sørensen <kimkir@toender.dk>

Emne: SV: Projekt Elevator. Skærbæk skole

5769843#0
Hej Henrik

Vi har aktuelt ikke nogen skæremand i firmaet, så det har jeg lige pt. lidt svært ved...
Jeg tænker dog også at i ligeså godt kan tage fat i Trekantens Diamantskæring direkte – det er nok den billigste løsning.

Med venlig hilsen

Daniel Rohde Detlefsen

Projektleder
Mobil: 22603775

Bo Michelsen A/S
Hansborggade 30, 3. sal
6100 Haderslev



[Klik her for at se vores nye profilvideo](#)

Fra: Henrik Villefrance <hv@friis-moltke.dk>

Sendt: 9. september 2020 07:44

Til: Arne Borum Linnet <al@fmbyggningsdrift.dk>; Morten Højer (moh@taekker.dk) <moh@taekker.dk>; Ingri B. Løvskogen <ibl@friis-moltke.dk>; Daniel Rohde Detlefsen <dde@bomichelsen.dk>

Cc: Morten Bramstrup Jakobsen <mobj2@toender.dk>; Kim Kirkegaard Sørensen <kimkir@toender.dk>

Emne: SV: Projekt Elevator. Skærbæk skole

Hej Daniel

Kan lave en pris på at skære hullerne til elevatoren samt udsparring i gulv ?

Med venlig hilsen | Kind regards
FRIIS & MOLTKE A/S

Henrik Villefrance
Projektleder

Fra: Arne Borum Linnet <al@fmbyggningsdrift.dk>

Sendt: 8. september 2020 11:37

Til: Henrik Villefrance <hv@friis-moltke.dk>; Morten Højer (moh@taekker.dk) <moh@taekker.dk>; Ingri B. Løvskogen <ibl@friis-moltke.dk>

Emne: VS: Projekt Elevator. Skærbæk skole

Finder I en løsning her.

Med venlig hilsen

Arne Borum Linnet

Bygge- og projektleder

Mobilnr.: +45 2677 8923
Mail: al@fmbyggningsdrift.dk
Web: www.fmbyggningsdrift.dk



Hovedkontor:	Afdeling Sverige:
FM Byggningsdrift ApS	FM Management AB
Bryggergade 6A, 1.	Bergaliden 11
7400 Herning	252 23 Helsingborg

Fra: Andersen Anja Skytte Høj (Bravida) <anja.skytte@bravida.dk>

Sendt: 8. september 2020 08:35

Til: Arne Borum Linnet <al@fmbyggningsdrift.dk>; Ingri B. Løvskogen <ibl@friis-moltke.dk>; Christensen Thomas (Bravida) <t.christensen@bravida.dk>

Cc: Astradsson Thomas (Bravida) <Thomas.Astradsson@bravida.dk>

Emne: Projekt Elevator. Skærbæk skole

Hej.

Vi har lige haft en montør nede for at måle op/kontroller skakte.
63309

Han sige flere dørhuller skal skæres til (noget vi har snakket om tidligere)
Plus der også mangler udsparring i gulv.

Vil I sørge for det bliver gjort, er der noget I er i tvivl om så må I kontakte os.

Venlig hilsen

Anja Skytte
Elevator afd.
Bravida Danmark A/S
Phone +45 96127636



Besøg os på www.bravida.dk

Bravida – vi giver bygninger liv
Bravida er Nordens førende leverandør af installations- og serviceydelser med cirka 11.700 medarbejdere, heraf omkring 2.000 i Danmark. Bravida udfører såvel specialopgaver som helhedsløsninger indenfor el, vvs og ventilation og tilbyder alt fra design og projektering til installation, drift og vedligehold. Bravida har afdelinger på omkring 190 lokationer i Sverige, Norge, Danmark og Finland. www.bravida.dk

Følg linket for at se Bravidas persondatapolitik www.bravida.dk/om-bravida/persondatapolitik













RIG PÅ TUR

NATUR ARKITEKTUR KULTUR VANDRETUR
FORTIDSTUR MUSIKKULTUR STRANDTUR
MARSKTUR CAFÉTUR SHOPPETUR DINTUR









FM Bygningsdrift
Logistik & Rådgivning



5779892#0 - SV: SSK - Brand opluk til elevator skakt

Fra: Jan M. Løper [adm@kraftman.dk]
Til: Henning Skriver [hs@kraftman.dk]; Kasper Bornstein Larsen [kbl@taekker.dk]; Kraftman Tømrer og Snedker [ts@kraftman.dk]; Arne Borum Linnet [al@fmbyggningsdrift.dk]
Cc: Kim Kirkegaard Sørensen [kimkir@toender.dk]; Morten Bramstrup Jakobsen [mobj2@toender.dk]; Morten Høier [moh@taekker.dk]; hv@friis-moltke.dk [hv@friis-moltke.dk]; Søren Aaby [saa@fmbyggningsdrift.dk]
Sendt dato: 10-09-2020 11:30
Modtaget Dato: 10-09-2020 11:30
Vedrørende: SV: SSK - Brand opluk til elevator skakt
Vedhæftninger: SKM_C30820091011330_0.pdf
image001_223.jpg
image002_73.jpg
image003_0.gif
image004_1.gif
image005_1.gif
image006_591.jpg
image007_237.jpg
image008_102.png
image009_93.png
image010_86.png

Hej

Vedhæftet aftaleseddel på ekstra vedrørende røgudluftning m.v.

Med venlig hilsen
KRAFTMAN A/S
Jan M. Løper
Økonomichef
Tlf. 7462 2060 – Mobil 2163 4070
Fax. 7462 2080
www.kraftman.dk



Fra: Henning Skriver <hs@kraftman.dk>
Sendt: 10. september 2020 10:44
Til: Kasper Bornstein Larsen <kbl@taekker.dk>; Kraftman Tømrer og Snedker <ts@kraftman.dk>; Arne Borum Linnet <al@fmbyggningsdrift.dk>
Cc: Kim Sørensen <kimkir@toender.dk>; Morten Jakobsen <mobj2@toender.dk>; Morten Høier <moh@taekker.dk>; hv@friis-moltke.dk; Søren Aaby <saa@fmbyggningsdrift.dk>; Jan M. Løper <adm@kraftman.dk>
Emne: SV: SSK - Brand opluk til elevator skakt

Hej Alle

Vi har modtaget en meget betydelige ekstra regning – den sender jan rundt om lidt

Med venlig hilsen

Henning Skriver
BYGNINGSKONSTRUKTØR BTH

KRAFTMAN A/S
T: 74622060
F: 7462 2080



Solidt byggeri ...

www.kraftman.dk

Fra: Kasper Bornstein Larsen <kbl@taekker.dk>

Sendt: 8. september 2020 12:50

Til: Kraftman Tømrer og Snedker <ts@kraftman.dk>; Arne Borum Linnet <al@fmbyggningsdrift.dk>; Henning Skriver <hs@kraftman.dk>

Cc: Kim Sørensen <kimkir@toender.dk>; Morten Jakobsen <mobj2@toender.dk>; Morten Høier <moh@taekker.dk>; hv@friis-moltke.dk; Søren Aaby <saa@fmbyggningsdrift.dk>

Emne: SV: SSK - Brand opluk til elevator skakt

Hej Rikke.

Jeg er jo bare i gang med at afklare hvad hvilken del af det som der ikke er styr på endnu, jeg har skam forstået at I ikke laver el. Det handler kun om at finde ud ad præcis hvad og af hvem, det som I ikke har med, skal laves (som du selv efterspørger I starten af korrespondancen).

Men som jeg skrev lige før middag, så tænker jeg vi skal lade den ligge indtil vi har set et referat fra teknikmødet.

De bedste hilsner
Mit freundlichen Grüßen
Best regards

Kasper Bornstein Larsen

Civilingeniør i energi, indeklima, VVS og ventilation
kbl@taekker.dk

Tækker Rådgivende Ingeniører A/S

Toldkammeret
Hack Kampmanns Plads 1, st. tv.
8000 Aarhus C - Danmark

M +45 41711328
T +45 8619 1844

www.taekker.dk



Fra: Kraftman Tømrer og Snedker <ts@kraftman.dk>

Sendt: 8. september 2020 12:42

Til: Kasper Bornstein Larsen <kbl@taekker.dk>; Arne Borum Linnet <al@fmbyggningsdrift.dk>; Henning Skriver <hs@kraftman.dk>

Cc: Kim Sørensen <kimkir@toender.dk>; Morten Jakobsen <mobj2@toender.dk>; Morten Høier <moh@taekker.dk>; hv@friis-moltke.dk; Søren Aaby <saa@fmbyggningsdrift.dk>

Emne: SV: SSK - Brand opluk til elevator skakt

Hej Kasper

Nu skal i høre hvad hvordan jeg læser din tegning og der er noget der ikke giver mening.

Er du sød at forklare mig dette!!!

Vi er et tømrer firma uden elafdeling

Det der er markeret med gult

Hvorfor vil i have tømrer firma til at lave kabelføring, indregulering og test, supplerende føringsveje,

Er der noget jeg har misforstået få jeg forstå ikke at jeg nu skal til at lave kabel føring og el arbejde, det har vi altså ikke audition til

Vi levere vinduerne med motorer, og centraler, alt kabelføring og forlængelse her af kan vi af gode grunde ikke udføre.

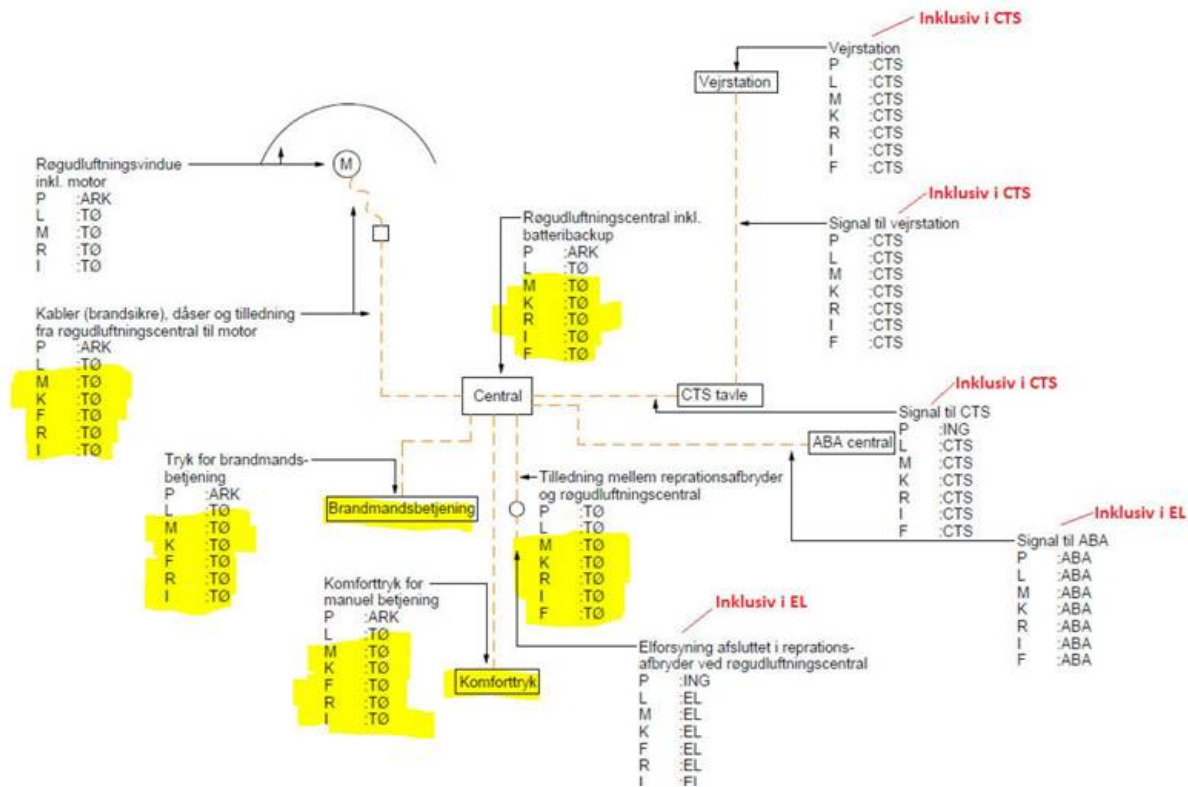

MED VENLIG HILSEN
 Rikke Hansen
 Tømrer og Snedker
 Projekt & byggeleder

KRAFTMAN A/S

T: 7462 2060
 Rikke Hansen M: 31747800

**TØMRER, SNEDKER OG BYGGEFORRETNING
 -SOLIDT HÅNDVÆRK!**

SE MEGET MERE : WWW.KRAFTMAN.DK



- Et stærkt team i byggeindustrien



<https://www.facebook.com/pages/Kraftman-AS/498064466876837?fref=ts>

Fra: Kasper Bornstein Larsen <kbl@taekker.dk>

Sendt: 8. september 2020 11:38

Til: Arne Borum Linnet <al@fmbyggningsdrift.dk>; Henning Skriver <hs@kraftman.dk>; Kraftman Tømrer og Snedker <ts@kraftman.dk>

Cc: Kim Sørensen <kimkir@toender.dk>; Morten Jakobsen <mobj2@toender.dk>; Morten Høier <moh@taekker.dk>; hv@friis-moltke.dk; Søren Aaby <saa@fmbyggningsdrift.dk>

Emne: SV: SSK - Brand opluk til elevator skakt

Hej.

Der har lige været et teknikmøde vedr. åbning af ovenlys (og muligvis vinduer). Hvor de skulle have gennemgået tingene indtil der var afklaringen. Christian Lund skriver et referat, som jeg tænker vi bør basere dette på. Så lad os afvente, og eventuelt rykke ham for referatet.

De bedste hilsner
 Mit freundlichen Grüßen
 Best regards

Kasper Bornstein Larsen
 Civilingeniør i energi, indeklima, VVS og ventilation
kbl@taekker.dk
 63925

Tækker Rådgivende Ingeniører A/S

Toldkammeret
Hack Kampmanns Plads 1, st. tv.
8000 Aarhus C - Danmark

M +45 41711328
T +45 8619 1844

www.taekker.dk



Fra: Arne Borum Linnet <al@fmbyggningsdrift.dk>

Sendt: 8. september 2020 11:04

Til: Henning Skriver <hs@kraftman.dk>; Kraftman Tømrer og Snedker <ts@kraftman.dk>; Kasper Bornstein Larsen <kbl@taekker.dk>

Cc: Kim Sørensen <kimkir@toender.dk>; Morten Jakobsen <mobj2@toender.dk>; Morten Høier <moh@taekker.dk>; hv@friis-moltke.dk; Søren Aaby <saa@fmbyggningsdrift.dk>

Emne: SSK - Brand opluk til elevator skakt

Hej Kasper

Kan du uddybe jeres ting til TØ. Evt. ringe til Henning.

På forhånd tak

Med venlig hilsen

Arne Borum Linnet

Bygge- og projektleder

Mobilnr.: +45 2677 8923
Mail: al@fmbyggningsdrift.dk
Web: www.fmbyggningsdrift.dk



Hovedkontor:	Afdeling Sverige:
FM Byggningsdrift ApS	FM Management AB
Bryggergade 6A, 1.	Bergaliden 11
7400 Herning	252 23 Helsingborg

Fra: Henning Skriver <hs@kraftman.dk>

Sendt: 8. september 2020 11:01

Til: Kraftman Tømrer og Snedker <ts@kraftman.dk>

Cc: Arne Borum Linnet <al@fmbyggningsdrift.dk>; Kim Sørensen <kimkir@toender.dk>; Morten Jakobsen <mobj2@toender.dk>

Emne: Re: Brand opluk til elevator skakt

Hej Arne

Vi aner ikke hvad han snakker om

Vi har det med som står i vores beskrivelse under ovenlys /alu

Alle ovenlys og komponenter blev sendt til godkendelse til både byggeledelse og rådgiver af CL glas

Er der nogen der taler tømrersprog

Med venlig hilsen

HENNING SKRIVER

KRAFTMAN A/S

T: 7462 2060
63926

Se meget mere på www.kraftman.dk

Den 8. sep. 2020 kl. 09.26 skrev Kraftman Tømrer og Snedker <ts@kraftman.dk>:

Hej Henning

Prøv lige at se hvad ING har skrevet tilbage til os om tilkoblingen at brandopluk
Jeg forstår altså ikke hvad han skriver

MED VENLIG HILSEN
Rikke Hansen
Tømrer og Snedker
Projekt & byggeleder

KRAFTMAN A/S

T: 7462 2060
Rikke Hansen M: 31747800

**TØMRER, SNEDKER OG BYGGEFORRETNING
-SOLIDT HÅNDVÆRK !**

SE MEGET MERE : WWW.KRAFTMAN.DK

<image004.jpg>

<image005.png>

<image006.png>

<https://www.facebook.com/pages/Kraftman-AS/498064466876837?fref=ts>

Fra: Kasper Bornstein Larsen <kbl@taekker.dk>

Sendt: 7. september 2020 16:40

Til: Arne Borum Linnet <al@fmbyggningsdrift.dk>; Kraftman Tømrer og Snedker <ts@kraftman.dk>

Cc: Morten Høier <moh@taekker.dk>

Emne: SV: Brand opluk til elevator skakt

Hej Arne og Rikke.

I forbindelse med udbuddet blev der udformet et grænsefladeskema for røgudluftning. Vi har illustreret dette på vedhæftede tegning. Jeg har kommenteret på den med redt ift. hvilke dele af der er inklusiv i andre entrepriser. Hvis TØMRER angiver hvilke dele af de resterende punkter som de ikke selv kan/mener de skal udføre, får vi kortlagt omfanget af opgaven.

De bedste hilsner
Mit freundlichen Grüßen
Best regards

Kasper Bornstein Larsen
Civilingeniør i energi, indeklima, VVS og ventilation
kbl@taekker.dk

Tækker Rådgivende Ingeniører A/S
Toldkammeret
Hack Kampmanns Plads 1, st. tv.
8000 Aarhus C - Danmark

M +45 41711328
T +45 8619 1844

www.taekker.dk

<[image001.gif](#)>

<[image002.gif](#)>

<[image003.gif](#)>

Fra: Arne Borum Linnet <al@fmbyggningsdrift.dk>

Sendt: 7. september 2020 11:08

Til: Morten Høier <moh@taekker.dk>; Henrik Villefrance <hv@friis-moltke.dk>

Cc: Søren Aaby <saa@fmbyggningsdrift.dk>

Emne: Fwd: Brand opluk til elevator skakt

Hvem kan hjælpe Kraftman på deres spørgsmål?

Med venlig hilsen

Arne Borum Linnet
Bygge- og projektleder

Mobilnr.: 2677 8923

Mail: al@fmbyggningsdrift.dk

Sendt fra min iPhone

Start på videresendt besked:

Fra: Kraftman Tømrer og Snedker <ts@kraftman.dk>
Dato: 7. september 2020 kl. 11.04.57 CEST
Til: Arne Borum Linnet <al@fmbyggningsdrift.dk>
Cc: Esben Jessen <beregner@kraftman.dk>, Henning Skrivers <hs@kraftman.dk>
Emne: Brand opluk til elevator skakt

Hej Arne

Info

Vi sætter brand opluk vinduet i ved elevator skakten godkendt fra velux til brandopluk.

Vi har centralen med, men for trådning, ABA samt ABV godkendelse har vi ikke autoritet til.

Kunne du kikke på hvem der skal stå for dette her på byggepladsen, så vi kan få godkendt byggeriet og ibrugtagningen kan ikke komme på plads før alt er i orden.

MED VENLIG HILSEN

Rikke Hansen
Tømrer og Snedker
Projekt & byggeleder

KRAFTMAN A/S

T: 7462 2060

Rikke Hansen M: 31747800

**TØMRER, SNEDKER OG BYGGEFORRETNING
-SOLIDT HÅNDVÆRK !**

SE MEGET MERE : WWW.KRAFTMAN.DK

<SSK_Udklip fra Grænsefladetegning, Røgdulftning_07.09.2020.pdf>





Solidt byggeri ...







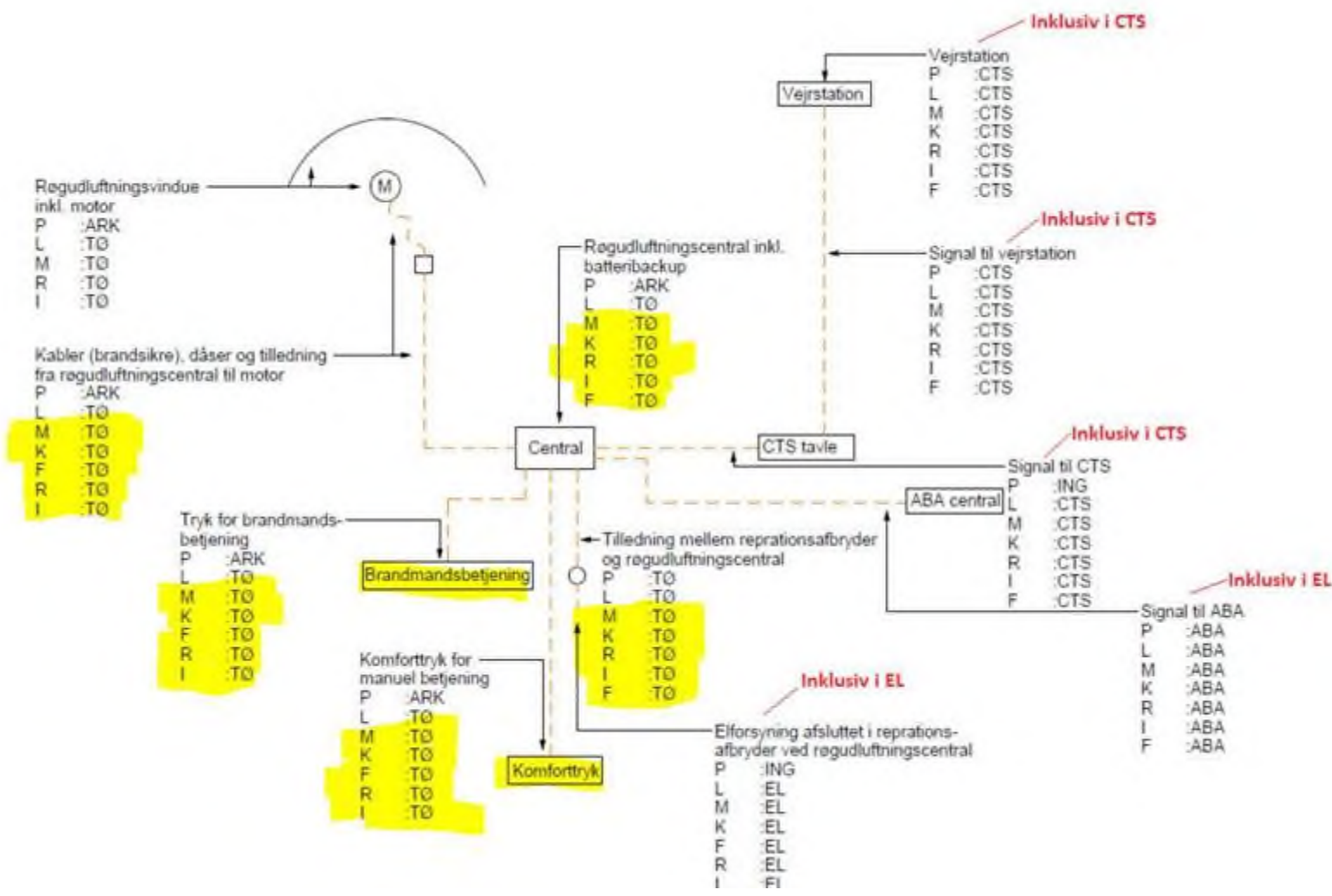







FM Bygningsdrift
Logistik & Rådgivning

BYGGEPLADS

Skærbæk skole

AFTALESEDDEL

Dato 10.09.20

Sagsnummer intern 18.102

Løbenummer 61

Note:

Arbejdets omfang: **Røgudluftning og komfortudluftning**

Nr. Tekst	Delpris	Antal	Note:	Kr. excl. moms
Pris iht. tilbud af 8. september, 3 stk. efter afholdt møde omkring specifikationer til anlæggene	82.829,00	1		- - - 82.829,00
Håndteringstillæg, 10%	8.282,90	1		- 8.282,90
Installation	12.600,00	1		- 12.600,00
Tidligere udstedt aftaleseddel på 2 ekstra CE19	10.400,00	-1		- -10.400,00
1 central med i udbud	5.200,00	-1		- -5.200,00
				- - - - -

Samlet pris excl. moms

kr. 88.111,90

<input type="checkbox"/> Tillæg	<input type="checkbox"/> Fast pris	Afregning efter:	<input type="checkbox"/> Timeløn
<input type="checkbox"/> Fradrag	<input type="checkbox"/> Overslag		<input type="checkbox"/> Materialer
			<input type="checkbox"/> Enhedspriser
			<input type="checkbox"/> Tilbud

For aftalen gælder AB-92 eller AB-forbruger aftale afhængig af projektmateriale og de ved kontakten indgående forbehold, ekstra arbejder udløser tidsfrist forlængelse.

Underskrift bygherre/hovedentreprenør

Dato:

Underskrift entreprenør

Henning Skriver

Kraftman a/s

10.09.20

CL Glas & Alu A/S

Industrivej 6
6630 Rødding

Att. Christian Lund, cl@clglas.dk

8. september 2020

Vedr. røgudluftning og komfortudluftning til Skærbæk Skole

Sagsnr.: 24416-01ABV/JS

Tilbuddet er baseret på følgende grundlag:

- Tegning nr. A.X.112.E2 A med kommentar F&M 25.09.2019.
- Centralerne er med indbygget forsyningsadskiller og 24V DC reparationsafbryder.
- SafeLight a/s har ikke foretaget en projektering af åbningsarealer og placeringer, men projekteret central og andet el udstyr til sagen.
- Aktuator og vindue skal CE-mærkes som én samlet enhed iht. DBI RL 027.
- Aktuator skal være med indbygget elektrisk cut-off (elektrisk endestop).

Central 1 – nord:

- 2 zoner med røgudluftning og komfortventilation.
- Der regnes med 5 stk. og 3 stk. opluk á 24V DC, 1,2 A.

Central 2 – midt:

- 2 zoner med komfortventilation.
- Der regnes med 2 stk. og 1 stk. opluk á 24V DC, 1,2 A.

Central 3 – syd:

- 1 zone med røgudluftning og komfortventilation, samt 2 zoner med alene komfortventilation.
- Der regnes med 3 stk., 1 stk. og 1 stk. opluk á 24V DC, 1,2 A.

Følgende tilbydes

Central 1 - nord:

- 1 stk. ABV-Central
Type SL-M-SHEV12/2-2/1-MI-OK
Inkl. Kredsskemaer samt drift- & vedligeholdelsesvejledning.
á kr. 27.795,00
Batteriafgift for brandventilationsanlæg: kr. 1,52
- 2 stk. ABV-Udløsetryk m. buzzer, Grå
Type ST-HE 080
á kr. 693,00

Central 2 - midt:

- 1 stk. ABV-Central
Type SL-M-SHEV12/0-2/1-MI-OK
Inkl. Kredsskemaer samt drift- & vedligeholdelsesvejledning.
á kr. 21.109,00
Batteriafgift for brandventilationsanlæg: kr. 1,52

Central 3 - syd:

- 1 stk. ABV-Central
Type SL-M-SHEV12/1-3/1-MI-OK
Inkl. Kredsskemaer samt drift- & vedligeholdelsesvejledning.
á kr. 27.548,00
Batteriafgift for brandventilationsanlæg: kr. 1,52
- 1 stk. ABV-Udløsetryk m. buzzer, Grå
Type ST-HE 080
á kr. 693,00
- 1 stk. Vind- og regnmelder inkl. mastbeslag
Type ST-WTS 892
á kr. 4.298,00

Samlet listepris for ABV-anlæg (ekskl. afgifter og wee-miljøbidrag) i alt: Kr. 82.829,00

Installation:

EI-installation til ABV anlæg skal udføres iht. DBI Retningslinje 027

Idriftsætning af anlæg:

SafeLight a/s tilbyder at starte anlægget op. Ved opstart skal der være en elektriker med kendskab til installationen til stede.

Eventuel fejlretning af installationen er udenfor tilbuddet. Prisen for opstart er baseret på 3 besøg, som aftales med SafeLight a/s med minimum-2 ugers varsel. Efter idriftsætning kan SafeLight a/s fremsende rapport pr. mail.

Pris for opstart inkl. kørsel og op til 3 x 3 timers servicebesøg on-site i alt: Kr. 12.600,00

Efterfølgende pr. påbegyndt time: Kr. 795,00

Projektdokumentation:

I forbindelse med projektet tilbyder vi at udarbejde en elektronisk projektmappe som indeholder følgende:

- | | |
|--|--------------|
| • Kabelplan – Spændingsfaldberegning | Kr. 4.200,00 |
| • Betjeningsvejledning | Kr. 1.575,00 |
| • Servicemanual | Kr. 1838,00 |
| • Dokumenter for udfærdigelse af CE-mærkning – klar til underskrift af installatør (Inkl. risikovurdering, overensstemmelseserklæring mm.) | Kr. 1.838,00 |
| • Installatørerklæring – klar til underskrift af installatør | Kr. 0,00 |
| • Driftsjournal | Kr. 1.050,00 |
| • 3 stk. dokumentskab i metal. Type: VA-DOK. SKAB | Kr. 2.085,00 |

Tilbehør:

Komforttryk
Type ST-LKFJHV-24
à kr. 294,00 netto/netto pr. stk.

Brandsikkert kabel uden jordleder, Lederbarriere iht. IEC 60331.
Type SL-BK4x2x0,8 mm²
à kr. 17,90 netto/netto pr. meter, ved køb af min. 500 meter.

Forgreningsdåse for brandsikker installation, inkl. porcelænsklemmer.
Type SL-BD
à kr. 39,00 netto/netto pr. stk.

Salgs- og leveringsbetingelser:

Levering: Ab fabrik
Leveringstid: Efter aftale, minimum 4 uger
Betaling: Efter aftale
Returagebyr: 25 % (skaffevarer tages ikke retur)
Leveringstid på grafisk kabelplan samt kabelmærker er 2-3 uger fra endelig fastlæggelse af installation.
Der henvises desuden til vores salgs- og leveringsbetingelser, som kan ses på safelight.dk.
Tilbuddet er fra dags dato gældende i 3 måneder. Alle priser er opgivet uden moms.

Har De spørgsmål til ovenstående, står vi naturligvis til disposition.

Med venlig hilsen

Projektleder
Johnny Stenbryggen

Salgsingeniør
Nils Andersen

AFTALESEDDEL

NR: CE19

Byggesag: Ny skole i Skærbæk
 Bygherre: Tønder Kommune
 Wegners Plads 2, 6270 Tønder
 Entreprise: Tømmer-entreprisen
 Entreprenør: Kraftman A/S
 Sagsnr.: 82.06.00-G01-1-16
 Att: Sune Bundesen
 EAN: 5798 0050 31734



TØNDER KOMMUNE

Note: Alle beløb er excl. moms

Arbejde	Enh.	Mængde	a' kr.	I alt kr.
2 stk ekstra centraler til ovenlysvinduer i udbud var der kun 1 central med ok ± 1 3	stk	2	5.200,00	10.400,00

I alt excl. moms kr. 10.400,00
 Moms, 25 % 2.600,00
 I alt incl. moms kr. 13.000,00

Arbejdet og/eller leverancen udføres til en aftalt pris på i alt incl. moms kr. 13.000,00 ✓

Arbejdet og/eller leverancen udføres som regningsarbejde på grundlag af de i tilbuddet fastsatte betingelser for arbejder og leverancer til en ca. pris, der er aftalt til i alt incl. moms kr.

Bygherren har adgang til at føre kontrol med timesedler, følgesedler og regnskabsbilag.
 Den aftalte cirkapris kan ikke overskrides med mere end 10 %.

27/5 - 2020

Dato:

For bygherren

Dato:

For byggeledelsen



- Et stærkt team i byggeindustrien

T: 7462 2060 • F: 7462 2030

www.kraftman.dk

For entreprenøren

Ved min underskrift bekræfter jeg/vi, at jeg/vi er indforstået med aftalens indhold, at jeg/vi kan indgå bindende aftaler, samt at der for denne aftale gælder samme betingelser, som anført på den tilhørende entrepriseaftale.

5771931#0 - SV: Skærbæk Skole - Elevator skæring

Fra: Kim Kirkegaard Sørensen [/O=TONDERKOM/OU=EXCHANGE ADMINISTRATIVE GROUP (FYDIBOHF23SPDLT)/CN=RECIPIENTS/CN=DL0VKS]
Til: 'Henrik Villefrance' [hv@friis-moltke.dk]; 'Ingri B. Løvsbogen (ibl@friis-moltke.dk)' [ibl@friis-moltke.dk]
Cc: 'Arne Borum Linnet (al@fmbygningsdrift.dk)' [al@fmbygningsdrift.dk]
Sendt dato: 11-09-2020 09:28
Modtaget Dato: 11-09-2020 09:28
Vedrørende: SV: Skærbæk Skole - Elevator skæring
Vedhæftninger: image001_18.png
image002_19.png
image003_18.png
image004_18.png
image005_18.png
image006_12.jpg
image007_7.jpg
image008_4.jpg
image009_0.jpg
image010.jpg
image011_0.png
image012_0.png

Hej Henrik

Du må gerne sætte gang i skæring af beton ved elevatoren.

Venlig hilsen

Kim Kirkegaard Sørensen

Bygningskonsulent
Ejendomme
Teknik & Plan

Tønder Kommune

Wegners Plads 2 - 6270 Tønder
Tlf. +45 74 92 92 26 - Mobil +45 51 14 69 81 - E-mail kimkir@toender.dk



Fra: Henrik Villefrance [mailto:hv@friis-moltke.dk]
Sendt: 9. september 2020 14:14
Til: Kim Kirkegaard Sørensen; Ingri B. Løvsbogen; Morten Højer (moh@taekker.dk)
Cc: Morten Bramstrup Jakobsen; Sune Bundesen; Arne Borum Linnet (al@fmbygningsdrift.dk)
Emne: SV: Skærbæk Skole - Elevator skæring

Hej Kim

Elevatoren blev først valgt efter der var støbt vægelementer. Den elevator som vi projekterede er ikke den valgte. Det blev også efterfølgende vedtaget at den skulle gøres større da der skulle en palle ind i elevatoren.

Jeg ved ikke hvor meget der skal skæres.

@ Arne/Ingri har du et overblik omkring skæring af beton ?

Med venlig hilsen | Kind regards
FRIIS & MOLTKE A/S

Henrik Villefrance
Projektleder

Fra: Kim Kirkegaard Sørensen <kimkir@toender.dk>
Sendt: 9. september 2020 13:57
Til: Henrik Villefrance <hv@friis-moltke.dk>
Cc: Morten Bramstrup Jakobsen <mobj2@toender.dk>; Sune Bundesen <sb32@toender.dk>; Arne Borum Linnet (al@fmbygningsdrift.dk) <al@fmbygningsdrift.dk>
Emne: Skærbæk Skole - Elevator skæring

65305
Hej Henrik

Synes konstant der er noget Tønder Kommune skal betale for, er der ikke noget af dette der er indeholdt i projektet.

Hvorfor er dørhullerne for små? og hvorfor er dette ikke afklaret? når det er noget der tidligere er snakket om.
Hvorfor mangler der udsparring i gulvet?

Er disse ting ikke projekteret og tegnet?

Venlig hilsen

Kim Kirkegaard Sørensen

Bygningskonsulent
Ejendomme
Teknik & Plan

Tønder Kommune

Wegners Plads 2 - 6270 Tønder
Tlf. +45 74 92 92 26 - Mobil +45 51 14 69 81 - E-mail kimkir@toender.dk



Fra: Henrik Villefrance [<mailto:hv@friis-moltke.dk>]

Sendt: 9. september 2020 13:39

Til: Kim Kirkegaard Sørensen; Morten Bramstrup Jakobsen

Cc: Arne Borum Linnet

Emne: VS: Projekt Elevator. Skærbæk skole

Hej Kim og Morten

Skal jeg sætte gang i skæring af beton ved elevatoren ?

Med venlig hilsen | Kind regards
FRIIS & MOLTKE A/S

Henrik Villefrance
Projektleder

Fra: Daniel Rohde Detlefsen <dde@bomichelsen.dk>

Sendt: 9. september 2020 13:15

Til: Henrik Villefrance <hv@friis-moltke.dk>; Arne Borum Linnet <al@fmbyggningsdrift.dk>; Morten Højer (moh@taekker.dk) <moh@taekker.dk>;

Ingri B. Løvsbogen <ibl@friis-moltke.dk>

Cc: Morten Bramstrup Jakobsen <mobj2@toender.dk>; Kim Kirkegaard Sørensen <kimkir@toender.dk>

Emne: SV: Projekt Elevator. Skærbæk skole

Hej Henrik

Vi har aktuelt ikke nogen skæremand i firmaet, så det har jeg lige pt. lidt svært ved...

Jeg tænker dog også at i ligeså godt kan tage fat i Trekantens Diamantskæring direkte – det er nok den billigste løsning.

Med venlig hilsen

Daniel Rohde Detlefsen

Projektleder
Mobil: 22603775

Bo Michelsen A/S
Hansborggade 30, 3. sal
6100 Haderslev



[Klik her for at se vores nye profilvideo](#)

Fra: Henrik Villefrance <hv@friis-moltke.dk>

Sendt: 9. september 2020 07:44

Til: Arne Borum Linnet <al@fmbyggningsdrift.dk>; Morten Højer (moh@taekker.dk) <moh@taekker.dk>; Ingri B. Løvsbogen <ibl@friis-moltke.dk>;

Daniel Rohde Detlefsen <dde@bomichelsen.dk>

Cc: Morten Bramstrup Jakobsen <mobj2@toender.dk>; Kim Kirkegaard Sørensen <kimkir@toender.dk>

Emne: SV: Projekt Elevator. Skærbæk skole

65346

Hej Daniel

Kan lave en pris på at skære hullerne til elevatoren samt udsparring i gulv ?

Med venlig hilsen | Kind regards
FRIIS & MOLTKE A/S

Henrik Villefrance
Projektleder

Fra: Arne Borum Linnet <al@fmbyggningsdrift.dk>

Sendt: 8. september 2020 11:37

Til: Henrik Villefrance <hv@friis-moltke.dk>; Morten Højer (moh@taekker.dk) <moh@taekker.dk>; Ingri B. Løvsbogen <ibl@friis-moltke.dk>

Emne: VS: Projekt Elevator. Skærbæk skole

Finder I en løsning her.

Med venlig hilsen

Arne Borum Linnet

Bygge- og projektleder

Mobilnr.: +45 2677 8923

Mail: al@fmbyggningsdrift.dk

Web: www.fmbyggningsdrift.dk



Hovedkontor:

FM Bygningsdrift ApS
Bryggergade 6A, 1.
7400 Herning

Afdeling Sverige:

FM Management AB
Bergaliden 11
252 23 Helsingborg

Fra: Andersen Anja Skytte Høj (Bravida) <anja.skytte@bravida.dk>

Sendt: 8. september 2020 08:35

Til: Arne Borum Linnet <al@fmbyggningsdrift.dk>; Ingri B. Løvsbogen <ibl@friis-moltke.dk>; Christensen Thomas (Bravida) <t.christensen@bravida.dk>

Cc: Astradsson Thomas (Bravida) <Thomas.Astradsson@bravida.dk>

Emne: Projekt Elevator. Skærbæk skole

Hej.

Vi har lige haft en montør nede for at måle op/kontroller skakte.

Han siger flere dørhuller skal skæres til (noget vi har snakket om tidligere)
Plus der også mangler udsparring i gulv.

Vil I sørge for det bliver gjort, er der noget I er i tvivl om så må I kontakte os.

Venlig hilsen

Anja Skytte

Elevator afd.
Bravida Danmark A/S
Phone +45 96127636



Besøg os på www.bravida.dk

Bravida – vi giver bygninger liv

Bravida er Nordens førende leverandør af installations- og serviceydelser med cirka 11.700 medarbejdere, heraf omkring 2.000 i Danmark. Bravida udfører såvel specialopgaver som helhedsløsninger indenfor el, vvs og ventilation og tilbyder alt fra design og projektering til installation, drift og vedligehold. Bravida har afdelinger på omkring 190 lokationer i Sverige, Norge, Danmark og Finland. www.bravida.dk

Følg linket for at se Bravidas persondatapolitik www.bravida.dk/om-bravida/persondatapolitik













RIG PÅ TUR

NATUR ARKITEKTUR KULTUR VANDRETUR
FORTIDSTUR MUSIKKULTUR STRANDTUR
MARSKTUR CAFÉTUR SHOPPETUR DINTUR









FM Bygningsdrift
Logistik & Rådgivning



5774268#0 - SSK - Loftarbejder udfordring med overholdelse af

Fra: Kim Kirkegaard Sørensen [/O=TONDERKOM/OU=EXCHANGE ADMINISTRATIVE GROUP (FYDIBOHF23SPDLT)/CN=RECIPIENTS/CN=DL0VKS]
Til: 'hs@kraftman.dk' [hs@kraftman.dk]
Cc: 'Arne Borum Linnet (al@fmbyggningsdrift.dk)' [al@fmbyggningsdrift.dk]; Sune Bundesen [sb32@toender.dk]; Morten Bramstrup Jakobsen [mobj2@toender.dk]; 'Henrik Villefrance (hv@friis-moltke.dk)' [hv@friis-moltke.dk]; Palle Kudsk [PKU@toender.dk]
Sendt dato: 14-09-2020 14:17
Modtaget Dato: 14-09-2020 14:17
Vedrørende: SSK - Loftarbejder, udfordring med overholdelse af tidsplan.
Vedhæftninger: image001_235.png
image002_225.png
image003_217.png
image004_218.png
image005_217.png
image006_174.jpg

Hej Henning

Hermed som sagt pr. telefon dagsdato, sendes denne bekymringsmail.

Tønder Kommune er blevet kontaktet af andre entrepriser, der kan konstatere at gældende tidsplan ikke overholdes, hvorefter de forvarslingsbetaler for tilbagegang og forcering.

Tønder Kommune og FM byggningsdrift har dagsdato konstateret på pladsen, at tidsplanen for loftarbejderne er kritisk i forhold til den aftalte tidsplan, og de efterfølgende arbejder over og i loft.

Derfor som loyalitetsforpligtelse over for hinanden, sendes denne bekymringsmail som forvarslings iht. ikke overholdt tidsplan.

Tidsplanen og dertilhørende milepæle skal overholdes, for at afleveringen d. 15 dec. 2020 overholdes.

Vil du / i tilbagesende begrundelse hvorfor tidsplan ikke overholdes?

Venlig hilsen

Kim Kirkegaard Sørensen

Bygningskonsulent

Ejendomme

Teknik & Plan

Tønder Kommune

Wegners Plads 2 - 6270 Tønder

Tlf. +45 74 92 92 26 - Mobil +45 51 14 69 81 - E-mail kimkir@toender.dk















RIG PÅ TUR

NATUR ARKITEKTUR KULTUR VANDRETUR
FORTIDSTUR MUSIKKULTUR STRANDTUR
MARSKTUR CAFÉTUR SHOPPETUR DINTUR

5775195#0 - SSK - Forkert udført skotrende

Fra: Kim Kirkegaard Sørensen [/O=TONDERKOM/OU=EXCHANGE ADMINISTRATIVE GROUP (FYDIBOHF23SPDLT)/CN=RECIPIENTS/CN=DL0VKS]
Til: 'Henrik Villefrance (hv@friis-moltke.dk)' [hv@friis-moltke.dk]; 'Ingri B. Løvsbogen (ibl@friis-moltke.dk)' [ibl@friis-moltke.dk]
Cc: 'Arne Borum Linnet (al@fmbyggningsdrift.dk)' [al@fmbyggningsdrift.dk]; Morten Bramstrup Jakobsen [mobj2@toender.dk]; Sune Bundesen [sb32@toender.dk]
Sendt dato: 15-09-2020 11:09
Modtaget Dato: 15-09-2020 11:09
Vedrørende: SSK - Forkert udført skotrende
Vedhæftninger: image001_303.png
image002_307.png
image003_301.png
image004_298.png
image005_298.png
image006_213.jpg
Skotrende.jpg

Hej Henrik

På sidste byggemøde og tilsyn hvor Friis & Moltke deltog, noterede du at skotrender ikke var udført korrekt iht. tegninger der er fremsendt til Kraftman.

På byggepladsen i går kunne vi konstatere at skotrenden stadig ikke er udført korrekt, og at facadetegl er monteret op til skotrenden. (se vedhæftet fil)

Er løsningen vist på billedet godkendt af Friis & Moltke eller hvad er status?

Venlig hilsen

Kim Kirkegaard Sørensen

Bygningskonsulent
Ejendomme
Teknik & Plan

Tønder Kommune

Wegners Plads 2 - 6270 Tønder
Tlf. +45 74 92 92 26 - Mobil +45 51 14 69 81 - E-mail kimkir@toender.dk















RIG PÅ TUR

NATUR ARKITEKTUR KULTUR VANDRETUR
FORTIDSTUR MUSIKKULTUR STRANDTUR
MARSKTUR CAFÉTUR SHOPPETUR DINTUR



5775486#0 - 06 Detalj ved døre - spørgsmål til rådgiver

Fra: Sune Bundesen [/O=TONDERKOM/OU=EXCHANGE ADMINISTRATIVE GROUP (FYDIBOHF23SPDLT)/CN=RECIPIENTS/CN=DL0VSB]
Til: 'Henrik Villefrance (hv@friis-moltke.dk)' [hv@friis-moltke.dk]
Cc: 'Ingri B. Løvkogen (ibl@friis-moltke.dk)' [ibl@friis-moltke.dk]; 'Arne Borum Linnet (al@fmbyggningsdrift.dk)' [al@fmbyggningsdrift.dk]; Kim Kirkegaard Sørensen [kimkir@toender.dk]; Morten Bramstrup Jakobsen [mobj2@toender.dk]
Sendt dato: 15-09-2020 12:16
Modtaget Dato: 15-09-2020 12:16
Vedrørende: SSK - Detalje ved døre
Vedhæftninger: 20200914_111619.jpg

Hej Henrik

På pladsen i går kunne vi se at der var åbent ind ved hjørner ved yderdøre, og at inddækning er placeret udenpå vindspærren. Er dette korrekt udført?
Der vil vel kunne løbe vand i konstruktionen på denne måde.

Venlig hilsen

Sune Bundesen
Bygningskonsulent
Ejendomme
Teknik & Plan

Tønder Kommune
Wegners Plads 2 - 6270 Tønder
Tlf. +45 74 92 92 86 - Mobil +45 61 36 20 82 - E-mail sb32@toender.dk





BRIT

CE

COO 1501 12

5775944#0 - SV: SSK - Forkert udført skotrende

Fra: Henrik Villefrance [hv@friis-moltke.dk]
Til: Kim Kirkegaard Sørensen [kimkir@toender.dk]
Sendt dato: 15-09-2020 13:56
Modtaget Dato: 15-09-2020 13:56
Vedrørende: SV: SSK - Forkert udført skotrende
Vedhæftninger: image001_416.png
image002_418.png
image003_411.png
image004_413.png
image005_411.png
image006_304.jpg

Hej Kim

Jeg vil gerne kigge på det igen sammen med Kraftman efter byggemødet i morgen.

Med venlig hilsen | Kind regards
FRIIS & MOLTKE A/S

Henrik Villefrance
Projektleder

Fra: Kim Kirkegaard Sørensen <kimkir@toender.dk>
Sendt: 15. september 2020 13:32
Til: Henrik Villefrance <hv@friis-moltke.dk>; Ingri B. Løvskogen <ibl@friis-moltke.dk>
Cc: Arne Borum Linnet (al@fmbyggningsdrift.dk) <al@fmbyggningsdrift.dk>; Morten Bramstrup Jakobsen <mobj2@toender.dk>; Sune Bundesen <sb32@toender.dk>
Emne: SV: SSK - Forkert udført skotrende

Hej Henrik

Hvad gør vi fremadrette, kraftman er jo i gang med at lukke rundt om skotrender?
Kigge du på det sammen med Kraftman i morgen på byggemødet?

Venlig hilsen

Kim Kirkegaard Sørensen
Bygningskonsulent
Ejendomme
Teknik & Plan

Tønder Kommune
Wegners Plads 2 - 6270 Tønder
Tlf. +45 74 92 92 26 - Mobil +45 51 14 69 81 - E-mail kimkir@toender.dk



Fra: Henrik Villefrance [<mailto:hv@friis-moltke.dk>]
Sendt: 15. september 2020 12:57
Til: Kim Kirkegaard Sørensen; Ingri B. Løvskogen
Cc: Arne Borum Linnet (al@fmbyggningsdrift.dk); Morten Bramstrup Jakobsen; Sune Bundesen
Emne: SV: SSK - Forkert udført skotrende

Hej Kim

Den er lagt i Dalux som tilsyn.

Det er ikke som vi har projekteret det.

Med venlig hilsen | Kind regards
FRIIS & MOLTKE A/S

Henrik Villefrance
Projektleder

Fra: Kim Kirkegaard Sørensen <kimkir@toender.dk>
Sendt: 15. september 2020 11:09
Til: Henrik Villefrance <hv@friis-moltke.dk>; Ingri B. Løvskogen <ibl@friis-moltke.dk>
Cc: Arne Borum Linnet (al@fmbyggningsdrift.dk) <al@fmbyggningsdrift.dk>; Morten Bramstrup Jakobsen <mobj2@toender.dk>; Sune Bundesen

<sb32@toender.dk>

Emne: SSK - Forkert udført skotrende

Hej Henrik

På sidste byggemøde og tilsyn hvor Friis & Moltke deltog, noterede du at skotrender ikke var udført korrekt iht. tegninger der er fremsendt til Kraftman.

På byggepladsen i går kunne vi konstatere at skotrenden stadig ikke er udført korrekt, og at facadetegl er monteret op til skotrenden. (se vedhæftet fil)

Er løsningen vist på billedet godkendt af Friis & Moltke eller hvad er status?

Venlig hilsen

Kim Kirkegaard Sørensen

Bygningskonsulent

Ejendomme

Teknik & Plan

Tønder Kommune

Wegners Plads 2 - 6270 Tønder

Tlf. +45 74 92 92 26 - Mobil +45 51 14 69 81 - E-mail kimkir@toender.dk















RIG PÅ TUR

NATUR ARKITEKTUR KULTUR VANDRETUR
FORTIDSTUR MUSIKKULTUR STRANDTUR
MARSKTUR CAFÉTUR SHOPPETUR DINTUR

5775937#0 - SV: Ekstra systemlofter pga forskert placering af TT

Fra: Kim Kirkegaard Sørensen [/O=TONDERKOM/OU=EXCHANGE ADMINISTRATIVE GROUP (FYDIBOHF23SPDLT)/CN=RECIPIENTS/CN=DL0VKS]
Til: 'Henning Skriver' [hs@kraftman.dk]; Morten Bramstrup Jakobsen [mobj2@toender.dk]
Cc: 'Jesper S. Hansen' [jh@kraftman.dk]; 'Kraftman Tømrer og Snedker' [ts@kraftman.dk]; Sune Bundesen [sb32@toender.dk]; 'Henrik Villefrance (hv@friis-moltke.dk)' [hv@friis-moltke.dk]; 'Arne Borum Linnet (al@fmbyggningsdrift.dk)' [al@fmbyggningsdrift.dk]

Sendt dato: 15-09-2020 14:16

Modtaget Dato: 15-09-2020 14:16

Vedrørende: SV: Ekstra systemlofter pga forskert placering af TT drager i mellembygning.

Vedhæftninger: image003_409.png
image006_87.png
image007_47.png
image008_42.png
image009_39.png
image010_3.jpg
image011_5.jpg
image012_5.jpg
image013_11.jpg
image014_9.jpg

Hej Henning

Vi kigger på det i morgen.

Venlig hilsen

Kim Kirkegaard Sørensen

Bygningskonsulent
Ejendomme
Teknik & Plan

Tønder Kommune

Wegners Plads 2 - 6270 Tønder
Tlf. +45 74 92 92 26 - Mobil +45 51 14 69 81 - E-mail kimkir@toender.dk



Fra: Henning Skriver [mailto:hs@kraftman.dk]

Sendt: 15. september 2020 14:08

Til: Morten Bramstrup Jakobsen; Kim Kirkegaard Sørensen

Cc: Jesper S. Hansen; Kraftman Tømrer og Snedker

Emne: VS: Ekstra systemlofter pga forskert placering af TT drager i mellembygning.

Hej morten og kim

Kan vi snakke forbandt i morgen – se herunder til orientering

Med venlig hilsen

Henning Skriver
BYGNINGSKONSTRUKTØR BTH

KRAFTMAN A/S

T: 74622060

F: 7462 2080



Solidt byggeri ...

www.kraftman.dk

Fra: Esben Jessen

Sendt: 15. september 2020 14:06

Til: Arne Borum Linnet

Cc: Jesper S. Hansen; Henning Skriver; Henrik Villefrance; Ingri B. Løvsbogen; Jan M. Løper

Emne: Ekstra systemlofter pga forskert placering af TT drager i mellembygning.

Hej.
Jesper Hansen har målt troldekt lofterne op i mellembygningen.
TT-drager står ikke som på plantegninger og derfor kan vi ikke bruge den plade vi skærer af til at fortsætte med i næste række.
Dette gør der bliver væsentlig mere spild og m2.
Vi kan ligeledes hellere ikke efterleve det mønster der ønskes grundet større C/C afstand mellem drager.

NB: RETTEFRIST TIL I MORGEN TIL JESPER LEVERANDØR!

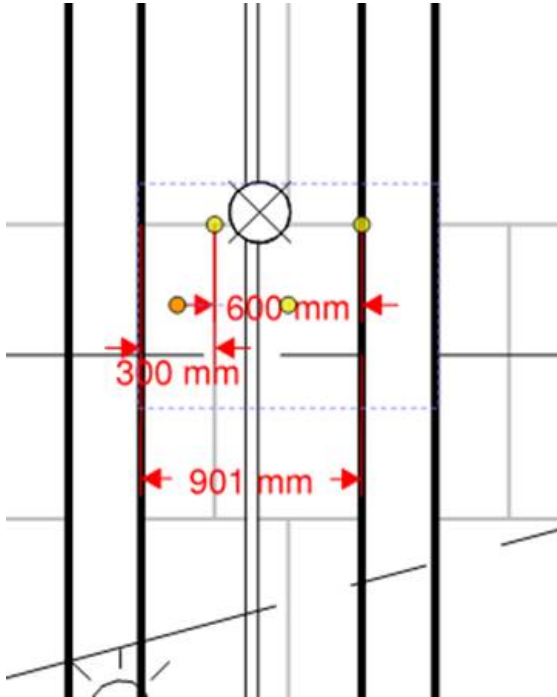

Esben M. Jessen
Beregner / KS

KRAFTMAN A/S

Dir: 6023 1825



Solidt byggeri ...

www.kraftman.dk















RIG PÅ TUR

NATUR ARKITEKTUR KULTUR VANDRETUR
FORTIDSTUR MUSIKKULTUR STRANDTUR
MARSKTUR CAFÉTUR SHOPPETUR DINTUR



Solidt byggeri ...

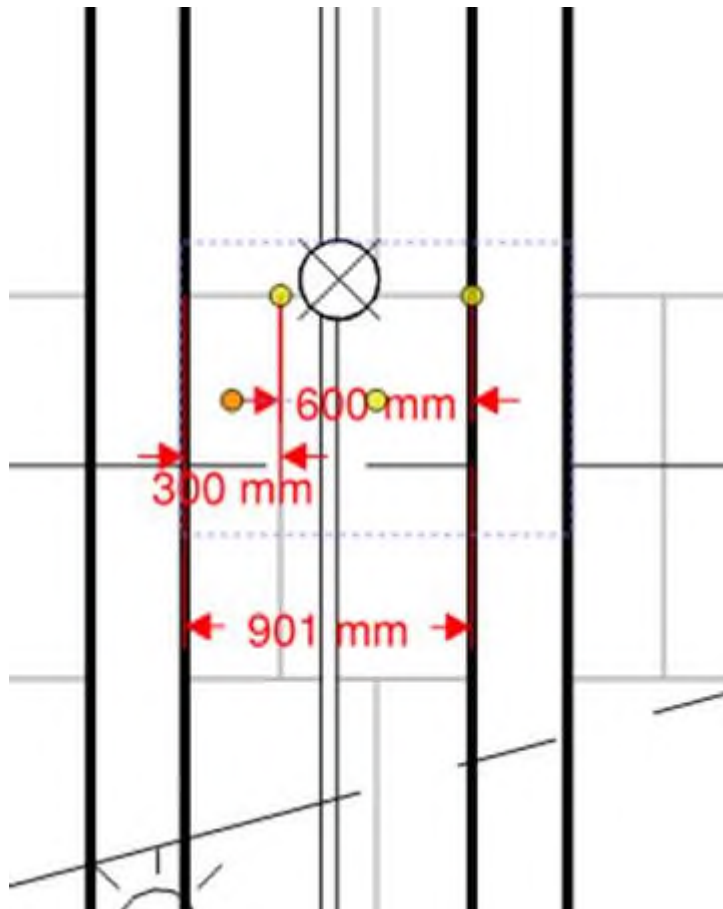



Solidt byggeri ...



5776376#0 - SSK - Pris på boardwalk

Fra: Kim Kirkegaard Sørensen [/O=TONDERKOM/OU=EXCHANGE ADMINISTRATIVE GROUP (FYDIBOHF23SPDLT)/CN=RECIPIENTS/CN=DL0VKS]
Til: 'torben@madsvejrup.dk' [torben@madsvejrup.dk]
Cc: Sune Bundesen [sb32@toender.dk]; Morten Bramstrup Jakobsen [mobj2@toender.dk]
Sendt dato: 16-09-2020 07:47
Modtaget Dato: 16-09-2020 07:47
Vedrørende: SSK - Pris på boardwalk
Vedhæftninger: image001_479.png
image002_481.png
image003_474.png
image004_473.png
image005_473.png
image006_357.jpg

Hej Torben

Har endnu ikke modtaget en pris på de to forslag vi snakkede om på sidste møde. Vil du ikke fremsende dem, da de to forslag skal behandles i styregruppen snarest..

Venlig hilsen

Kim Kirkegaard Sørensen

Bygningskonsulent
Ejendomme
Teknik & Plan

Tønder Kommune

Wegners Plads 2 - 6270 Tønder
Tlf. +45 74 92 92 26 - Mobil +45 51 14 69 81 - E-mail kimkir@toender.dk















RIG PÅ TUR

NATUR ARKITEKTUR KULTUR VANDRETUR
FORTIDSTUR MUSIKKULTUR STRANDTUR
MARSKTUR CAFÉTUR SHOPPETUR DINTUR

5778462#0 - 06 diverse punkter til råhus

Fra: Daniel Rohde Detlefsen [dde@bomichelsen.dk]
Til: Arne Borum Linnet [al@fmbyggningsdrift.dk]
Cc: Morten Højer [moh@taekker.dk]; Sune Bundesen [sb32@toender.dk]; Henrik Villefrance [hv@friis-moltke.dk]
Sendt dato: 16-09-2020 16:40
Modtaget Dato: 16-09-2020 16:40
Vedrørende: SV: SSK - diverse punkter

Hej Arne

Se nedenstående med **rødt...**

Med venlig hilsen

Daniel Rohde Detlefsen

Projektleder
Mobil: 22603775

Bo Michelsen A/S
Hansborggade 30, 3. sal
6100 Haderslev

Logo aflag signatur

[Klik her for at se vores nye profilvideo](#)

Fra: Arne Borum Linnet <al@fmbyggningsdrift.dk>
Sendt: 16. september 2020 15:18
Til: Daniel Rohde Detlefsen <dde@bomichelsen.dk>
Cc: Morten Højer <moh@taekker.dk>; Sune Bundesen <sb32@toender.dk>; Henrik Villefrance <hv@friis-moltke.dk>
Emne: SSK - diverse punkter

Hej Daniel

Efter bygge mødet blev der gjort opmærksom på følgende til din entreprise

Slibning af støbeskel generelt p.t. haster Nordbygning stueplan
Jeg kontrollere dette i morgen, og vender tilbage.

Hul mål i betonelementer det stemmer ikke overens med projektet. To steder på første sal syd og i må gerne gå igennem stuen plan samtidigt.
Vi har tidligere været begge plan igennem, så det skulle undre mig meget. I fald de 2 steder kan udpeges, så kontrollerer jeg dem i morgen også.

Udstøbning ved og under døre
Dette kan (som tidligere meddelt) ikke lade sig gøre, idet det er kuldebrosafbrydelsen der er synlig. Den er blevet synlig ifm. reduktion af karmbredden på de udvendig vinduer.

Udstøbning af gulvboks nord stueplan mandag uge 39
Er dette ekstraarbejde? (Gulvboksen må ikke have været monteret da gulvfolkene har været første gang...?)

Spørgsmål til overstående kontakter du ingeniør eller mig
Med venlig hilsen

Arne Borum Linnet
Bygge- og projektleder

Mobilnr.: 2677 8923
Mail: al@fmbyggningsdrift.dk

Sendt fra min iPhone

5779858#0 - VS SSK - Ovenlysmoduler, styresystem, gardiner

Fra: Kim Kirkegaard Sørensen [/O=TONDERKOM/OU=EXCHANGE ADMINISTRATIVE GROUP (FYDIBOHF23SPDLT)/CN=RECIPIENTS/CN=DL0VKS]
Til: 'hs@kraftman.dk' [hs@kraftman.dk]
Cc: Sune Bundesen [sb32@toender.dk]; Morten Bramstrup Jakobsen [mobj2@toender.dk]; 'Henrik Villefrance (hv@friis-moltke.dk)' [hv@friis-moltke.dk]; 'Arne Borum Linnet (al@fmbyggningsdrift.dk)' [al@fmbyggningsdrift.dk]
Sendt dato: 17-09-2020 08:25
Modtaget Dato: 17-09-2020 08:25
Vedrørende: VS: SSK - Ovenlysmoduler, styresystem, gardiner
Vedhæftninger: image002_72.jpg
image003_798.png
image004_802.png
image005_799.png
image006_166.png
image007_106.png
image008_102.jpg
image009_92.png
image010_13.jpg
image011_9.jpg
image012.gif
image013.gif
image014.gif
image015_19.jpg
image016_6.jpg
image017_17.png
image018_45.png
image022_4.jpg

Hej Henning

Hermed som aftalt i går på byggemødet.
Genfremsender jeg min mail omkring ovenlys, styresystem og gardiner mm.
Se nedenstående udklip fra beskrivelsen, dette er beskrevet under beskrivelses nr. 372001 – 372006.

Venlig hilsen

Kim Kirkegaard Sørensen
Bygningskonsulent
Ejendomme
Teknik & Plan

Tønder Kommune
Wegners Plads 2 - 6270 Tønder
Tlf. +45 74 92 92 26 - Mobil +45 51 14 69 81 - E-mail kimkir@toender.dk



Fra: Kim Kirkegaard Sørensen
Sendt: 10. september 2020 14:20
Til: 'Arne Borum Linnet'; Jan M. Løper; Henning Skriver; Kasper Bornstein Larsen; Kraftman Tømrer og Snedker
Cc: Morten Bramstrup Jakobsen; Morten Høier; hv@friis-moltke.dk; Søren Aaby
Emne: SV: SSK - Brand opluk / ovenlysmoduler

Hej Jan og Henning

Vil i begrunde den fremsendte aftaleseddel, når følgende er beskrevet og prissat i tilbuddet. (se nedenstående udklip)
Punkt 372001 – 372006.
Synes beskrivelsen fremhæver meget klar hvad der skal leveres og monteres inkl. bi-ydelser, der er nødvendig for arbejdets fuldstændig færdiggørelse.

Bliver gardinerne til ovenlysmodulerne monteret efter gulvet er monteret?

65706

Omfang

Arbejdet omfatter levering og montering af komplet modulært systemovenlys opsat som <lysbånd eller lysbånd i atrium> inkl. præfabrikeret systeminddækninger, <vinddeflektor>, systemdampspærre, <styresystem> og <gardiner>.

Følgende leveres, men monteres under andet arbejde

Vinduesmotor, røgudluftningscentral, betjeningstryk og brandmandstryk leveres sammen med vinduet, samt en samlet systemgodkendelse.

El fortråder og monterer ovenstående komponenter.

Idriftsættelse udføres af vinduesleverandøren sammen med elektrikerens.

Udførelse

Modulært systemovenlys monteres på underkonstruktion <af træ/stål/beton> udført under andet arbejde, som <lysbånd eller lysbånd i atrium> vinklet i <x grader>.

Pultopbygningen skal have en tykkelse på min 200 mm. for at sikre et lavt linjetab på den samlede konstruktion.

Montage af ovenlysmoduler skal kunne foretages fra taget, uden brug af indvendig platform.

Placering af fast og oplukkelige elementer sker jævnfør tegningsmaterialet. Alt fastgørelse skal ske jævnfør leverandørens anvisninger.

Isolering, inddækninger og <vinddeflektor> monteres jævnfør leverandørens anvisninger. Der må ikke forekomme tilpasning af inddækninger og <vinddeflektor> på pladsen. Isolering kan tilpasses på pladsen.

El-tilslutning til ovenlysmoduler, rullegardiner og dampspærre skal foregå <sideløbende / efterfølgende> under andet arbejde.

Tilslutning til indervægge / lofter – inkl. fugning foregår efterfølgende under andet arbejde.

RIIS & MOLTKE ARCHITECTS

Ønder Kommune, Wegners Plads 2

17-041

3.0 Tømrerentreprisen

Dato : 10-05-2019

Arbejdsbeskrivelse - 2 Lukningsarbejde

Rev.dato :

Bygningsdelsbeskrivelser

Side : 256/280

72002 - Ovenlys 1200 x 1200 mm

Under bygningsdelen henhører alle arbejder og leverancer inkl. bi-ydelser, der er nødvendige for arbejdets fuldstændige færdiggørelse.

Overskridelser af ovennævnte må kun ske efter aftale med byggeledelsen og iht. leverandøranvisninger.

Venlig hilsen

Kim Kirkegaard Sørensen
Bygningskonsulent

Tønder Kommune

Wegners Plads 2 - 6270 Tønder

Tlf. +45 74 92 92 26 - Mobil +45 51 14 69 81 - E-mail kimkir@toender.dk



Fra: Arne Borum Linnet [mailto:al@fmbygningsdrift.dk]

Sendt: 10. september 2020 11:52

Til: Jan M. Løper; Henning Skriver; Kasper Bornstein Larsen; Kraftman Tømrer og Snedker

Cc: Kim Kirkegaard Sørensen; Morten Bramstrup Jakobsen; Morten Høier; hv@friis-moltke.dk; Søren Aaby

Emne: SV: SSK - Brand opluk til elevator skakt

Hej Jan og Henning

BH hører indtil hvem der har afholdt mødet?

BH hører indtil hvordan den tillæg fremkommer ift. projekt materialet?

Kan I give BH svar på ovenstående.

Med venlig hilsen

Arne Borum Linnet

Bygge- og projektleder

Mobilnr.: +45 2677 8923

Mail: al@fmbygningsdrift.dk

Web: www.fmbygningsdrift.dk



Hovedkontor:

FM Bygningsdrift ApS

Bryggergade 6A, 1.

7400 Herning

Afdeling Sverige:

FM Management AB

Bergaliden 11

252 23 Helsingborg

Fra: Jan M. Løper <adm@kraftman.dk>

Sendt: 10. september 2020 11:30

Til: Henning Skriver <hs@kraftman.dk>; Kasper Bornstein Larsen <kbl@taekker.dk>; Kraftman Tømrer og Snedker <ts@kraftman.dk>; Arne Borum Linnet <al@fmbygningsdrift.dk>

Cc: Kim Sørensen <kimkir@toender.dk>; Morten Jakobsen <mobj2@toender.dk>; Morten Høier <moh@taekker.dk>; hv@friis-moltke.dk; Søren Aaby <saa@fmbygningsdrift.dk>

Emne: SV: SSK - Brand opluk til elevator skakt

Hej

Vedhæftet aftaleseddel på ekstra vedrørende røgudluftning m.v.

Med venlig hilsen

KRAFTMAN A/S

Jan M. Løper

Økonomichef

Tlf. 7462 2060 – Mobil 2163 4070

Fax. 7462 2080

www.kraftman.dk



Fra: Henning Skriver <hs@kraftman.dk>

Sendt: 10. september 2020 10:44

Til: Kasper Bornstein Larsen <kbl@taekker.dk>; Kraftman Tømrer og Snedker <ts@kraftman.dk>; Arne Borum Linnet <al@fmbygningdrift.dk>

Cc: Kim Sørensen <kimkir@toender.dk>; Morten Jakobsen <mobj2@toender.dk>; Morten Høier <moh@taekker.dk>; hv@friis-moltke.dk; Søren Aaby <saa@fmbygningdrift.dk>; Jan M. Løper <adm@kraftman.dk>

Emne: SV: SSK - Brand opluk til elevator skakt

Hej Alle

Vi har modtaget en meget betydelige ekstra regning – den sender jan rundt om lidt

Med venlig hilsen

Henning Skriver
BYGNINGSKONSTRUKTØR BTH

KRAFTMAN A/S

T: 74622060

F: 7462 2080



www.kraftman.dk

Fra: Kasper Bornstein Larsen <kbl@taekker.dk>

Sendt: 8. september 2020 12:50

Til: Kraftman Tømrer og Snedker <ts@kraftman.dk>; Arne Borum Linnet <al@fmbygningdrift.dk>; Henning Skriver <hs@kraftman.dk>

Cc: Kim Sørensen <kimkir@toender.dk>; Morten Jakobsen <mobj2@toender.dk>; Morten Høier <moh@taekker.dk>; hv@friis-moltke.dk; Søren Aaby <saa@fmbygningdrift.dk>

Emne: SV: SSK - Brand opluk til elevator skakt

Hej Rikke.

Jeg er jo bare i gang med at afklare hvad hvilken del af det som der ikke er styr på endnu, jeg har skam forstået at I ikke laver el. Det handler kun om at finde ud ad præcis hvad og af hvem, det som I ikke har med, skal laves (som du selv efterspørger I starten af korrespondancen).

Men som jeg skrev lige før middag, så tænker jeg vi skal lade den ligge indtil vi har set et referat fra teknikmødet.

De bedste hilsner
Mit freundlichen Grüßen
Best regards

Kasper Bornstein Larsen
Civilingeniør i energi, indeklima, VVS og ventilation
kbl@taekker.dk

Tækker Rådgivende Ingeniører A/S
Toldkammeret
Hack Kampmanns Plads 1, st. tv.
8000 Aarhus C - Danmark

M +45 41711328
T +45 8619 1844

www.taekker.dk



Fra: Kraftman Tømrer og Snedker <ts@kraftman.dk>

Sendt: 8. september 2020 12:42

Til: Kasper Bornstein Larsen <kbl@taekker.dk>; Arne Borum Linnet <al@fmbygningdrift.dk>; Henning Skriver <hs@kraftman.dk>

Cc: Kim Sørensen <kimkir@toender.dk>; Morten Jakobsen <mobj2@toender.dk>; Morten Høier <moh@taekker.dk>; hv@friis-moltke.dk; Søren Aaby <saa@fmbygningdrift.dk>

Emne: SV: SSK - Brand opluk til elevator skakt

Hej Kasper

Nu skal I høre hvad hvordan jeg læser din tegning og der er noget der ikke giver mening.

Er du sød at forklare mig dette!!!

Vi er et tømre firma uden elafdeling

Det der er markeret med gult

Hvorfor vil i have tømre firma til at lave kabelføring, indregulering og test, supplerende føringsveje,

Er der noget jeg har misforstået få jeg forstå ikke at jeg nu skal til at lave kabel føring og el arbejde, det har vi altså ikke audition til

Vi levere vinduerne med motorer, og centraler, alt kabelføring og forlængelse her af kan vi af gode grunde ikke udføre.

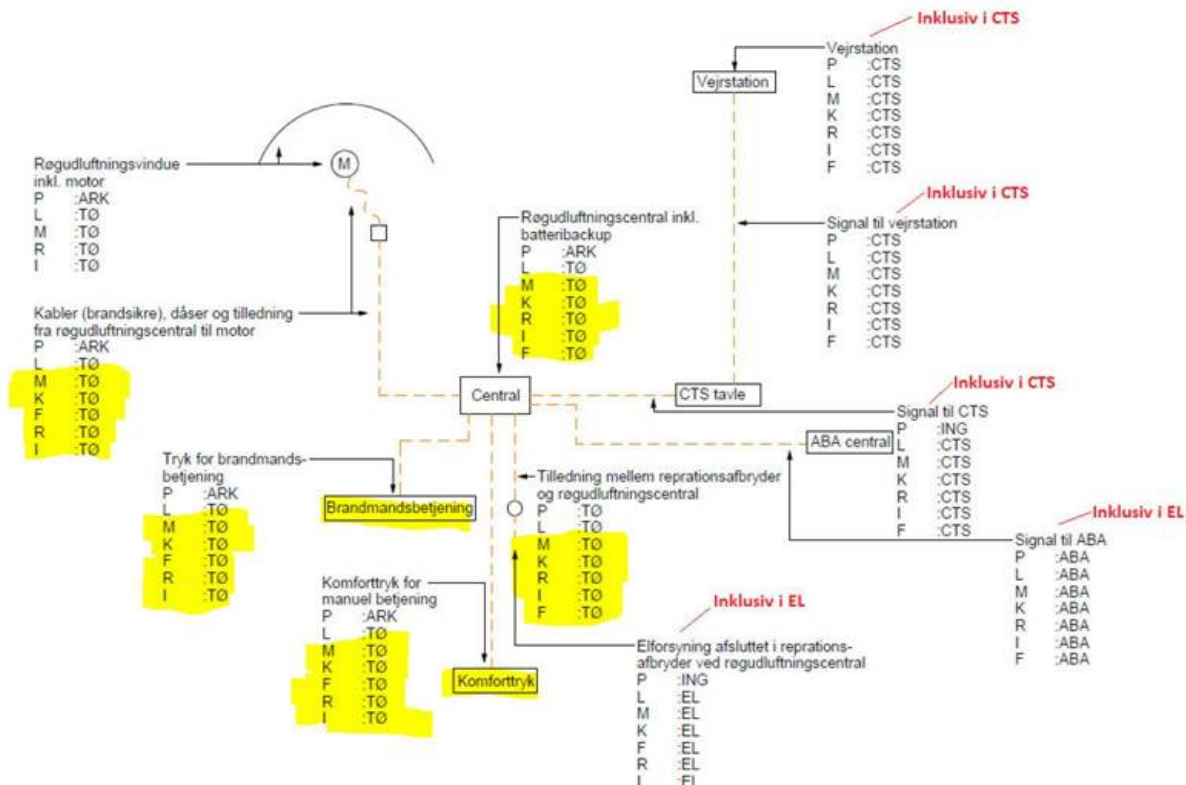

MED VENLIG HILSEN
Rikke Hansen
Tømre og Snedker
Projekt & byggeleder

KRAFTMAN A/S

T: 7462 2060

Rikke Hansen M: 31747800

**TØMRER, SNEDKER OG BYGGEFORRETNING
-SOLIDT HÅNDVÆRK!**

SE MEGET MERE : WWW.KRAFTMAN.DK



- Et stærkt team i byggeindustrien



<https://www.facebook.com/pages/Kraftman-AS/498064466876837?fref=ts>

Fra: Kasper Bornstein Larsen <kbl@taekker.dk>

Sendt: 8. september 2020 11:38

Til: Arne Borum Linnet <al@fmbyggningsdrift.dk>; Henning Skriver <hs@kraftman.dk>; Kraftman Tømre og Snedker <ts@kraftman.dk>

Cc: Kim Sørensen <kimkir@toender.dk>; Morten Jakobsen <mobj2@toender.dk>; Morten Høier <moh@taekker.dk>; hv@friis-moltke.dk; Søren Aaby <saa@fmbyggningsdrift.dk>

Emne: SV: SSK - Brand opluk til elevator skakt

Hej.

Der har lige været et teknikmøde vedr. åbning af ovenlys (og muligvis vinduer). Hvor de skulle have gennemgået tingene indtil der var afklaringen. Christian Lund skriver et referat, som jeg tænker vi bør basere dette på. Så lad os afvente, og eventuelt rykke ham for referatet.

De bedste hilsner
Mit freundlichen Grüßen
Best regards

Kasper Bornstein Larsen
Civilingeniør i energi, indeklima, VVS og ventilation
kbl@taekker.dk

Tækker Rådgivende Ingeniører A/S
Toldkammeret
Hack Kampmanns Plads 1, st. tv.
8000 Aarhus C - Danmark

M +45 41711328
T +45 8619 1844

www.taekker.dk



Fra: Arne Borum Linnet <al@fmbyggningsdrift.dk>

Sendt: 8. september 2020 11:04

Til: Henning Skriver <hs@kraftman.dk>; Kraftman Tømrer og Snedker <ts@kraftman.dk>; Kasper Bornstein Larsen <kbl@taekker.dk>

Cc: Kim Sørensen <kimkir@toender.dk>; Morten Jakobsen <mobj2@toender.dk>; Morten Høier <moh@taekker.dk>; hv@friis-moltke.dk; Søren Aaby <saa@fmbyggningsdrift.dk>

Emne: SSK - Brand opluk til elevator skakt

Hej Kasper

Kan du uddybe jeres ting til TØ. Evt. ringe til Henning.

På forhånd tak

Med venlig hilsen

Arne Borum Linnet
Bygge- og projektleder

Mobilnr.: +45 2677 8923
Mail: al@fmbyggningsdrift.dk
Web: www.fmbyggningsdrift.dk



Hovedkontor:	Afdeling Sverige:
FM Byggningsdrift ApS	FM Management AB
Bryggergade 6A, 1.	Bergaliden 11
7400 Herning	252 23 Helsingborg

Fra: Henning Skriver <hs@kraftman.dk>

Sendt: 8. september 2020 11:01

Til: Kraftman Tømrer og Snedker <ts@kraftman.dk>

Cc: Arne Borum Linnet <al@fmbyggningsdrift.dk>; Kim Sørensen <kimkir@toender.dk>; Morten Jakobsen <mobj2@toender.dk>

Emne: Re: Brand opluk til elevator skakt

Hej Arne

Vi aner ikke hvad han snakker om
Vi har det med som står i vores beskrivelse under ovenlys /alu

Alle ovenlys og komponenter blev sendt til godkendelse til både byggeledelse og rådgiver af CL glas

Er der nogen der taler tømrersprog

65761
Med venlig hilsen

HENNING SKRIVER

KRAFTMAN A/S
T: 7462 2060

Se meget mere på www.kraftman.dk

Den 8. sep. 2020 kl. 09.26 skrev Kraftman Tømrer og Snedker <ts@kraftman.dk>:

Hej Henning

Prøv lige at se hvad ING har skrevet tilbage til os om tilkoblingen at brandopluk
Jeg forstår altså ikke hvad han skriver

MED VENLIG HILSEN
Rikke Hansen
Tømrer og Snedker
Projekt & byggeleder

KRAFTMAN A/S
T: 7462 2060
Rikke Hansen M: 31747800

**TØMRER, SNEDKER OG BYGGEFORRETNING
-SOLIDT HÅNDVÆRK!**

SE MEGET MERE : WWW.KRAFTMAN.DK

<image004.jpg>

<image005.png>

<image006.png>

<https://www.facebook.com/pages/Kraftman-AS/498064466876837?fref=ts>

Fra: Kasper Bornstein Larsen <kbl@taekker.dk>

Sendt: 7. september 2020 16:40

Til: Arne Borum Linnert <al@fmbyggningsdrift.dk>; Kraftman Tømrer og Snedker <ts@kraftman.dk>

Cc: Morten Høier <moh@taekker.dk>

Emne: SV: Brand opluk til elevator skakt

Hej Arne og Rikke.

I forbindelse med udbuddet blev der udformet et grænsefladeskema for røgudluftning. Vi har illustreret dette på vedhæftede tegning. Jeg har kommenteret på den med redt ift. hvilke dele af der er inklusiv i andre entrepriser. Hvis TØMRER angiver hvilke dele af de resterende punkter som de ikke selv kan/mener de skal udføre, får vi kortlagt omfanget af opgaven.

De bedste hilsner
Mit freundlichen Grüßen
Best regards

Kasper Bornstein Larsen
Civilingeniør i energi, indeklima, VVS og ventilation
kbl@taekker.dk

Tækker Rådgivende Ingeniører A/S
Toldkammeret
Hack Kampmanns Plads 1, st. tv.
8000 Aarhus C - Danmark

M +45 41711328
T +45 8619 1844

www.taekker.dk

<image001.gif>

<image002.gif>

<image003.gif>

Fra: Arne Borum Linnet <al@fmbyggningsdrift.dk>
Sendt: 7. september 2020 11:08
Til: Morten Høier <moh@taekker.dk>; Henrik Villefrance <hv@friis-moltke.dk>
Cc: Søren Aaby <saa@fmbyggningsdrift.dk>
Emne: Fwd: Brand opluk til elevator skakt

Hvem kan hjælpe Kraftman på deres spørgsmål?

Med venlig hilsen

Arne Borum Linnet
Bygge- og projektleder

Mobilnr.: 2677 8923
Mail: al@fmbyggningsdrift.dk

Sendt fra min iPhone

Start på videresendt besked:

Fra: Kraftman Tømrer og Snedker <ts@kraftman.dk>
Dato: 7. september 2020 kl. 11.04.57 CEST
Til: Arne Borum Linnet <al@fmbyggningsdrift.dk>
Cc: Esben Jessen <beregner@kraftman.dk>, Henning Skrivers <hs@kraftman.dk>
Emne: Brand opluk til elevator skakt

Hej Arne

Info

Vi sætter brand opluk vinduet i ved elevator skakten godkendt fra velux til brandopluk.

Vi har centralen med, men for trådning, ABA samt ABV godkendelse har vi ikke autoritet til.

Kunne du kikke på hvem der skal stå for dette her på byggepladsen, så vi kan få godkendt byggeriet og ibrugtagningen kan ikke komme på plads før alt er i orden.

MED VENLIG HILSEN
Rikke Hansen
Tømrer og Snedker
Projekt & byggeleder

KRAFTMAN A/S
T: 7462 2060
Rikke Hansen M: 31747800

TØMRER, SNEDKER OG BYGGEFORRETNING
-SOLIDT HÅNDVÆRK !

SE MEGET MERE : WWW.KRAFTMAN.DK

<SSK_Udklip fra Grænsefladetegning, Røgudluftning_07.09.2020.pdf>





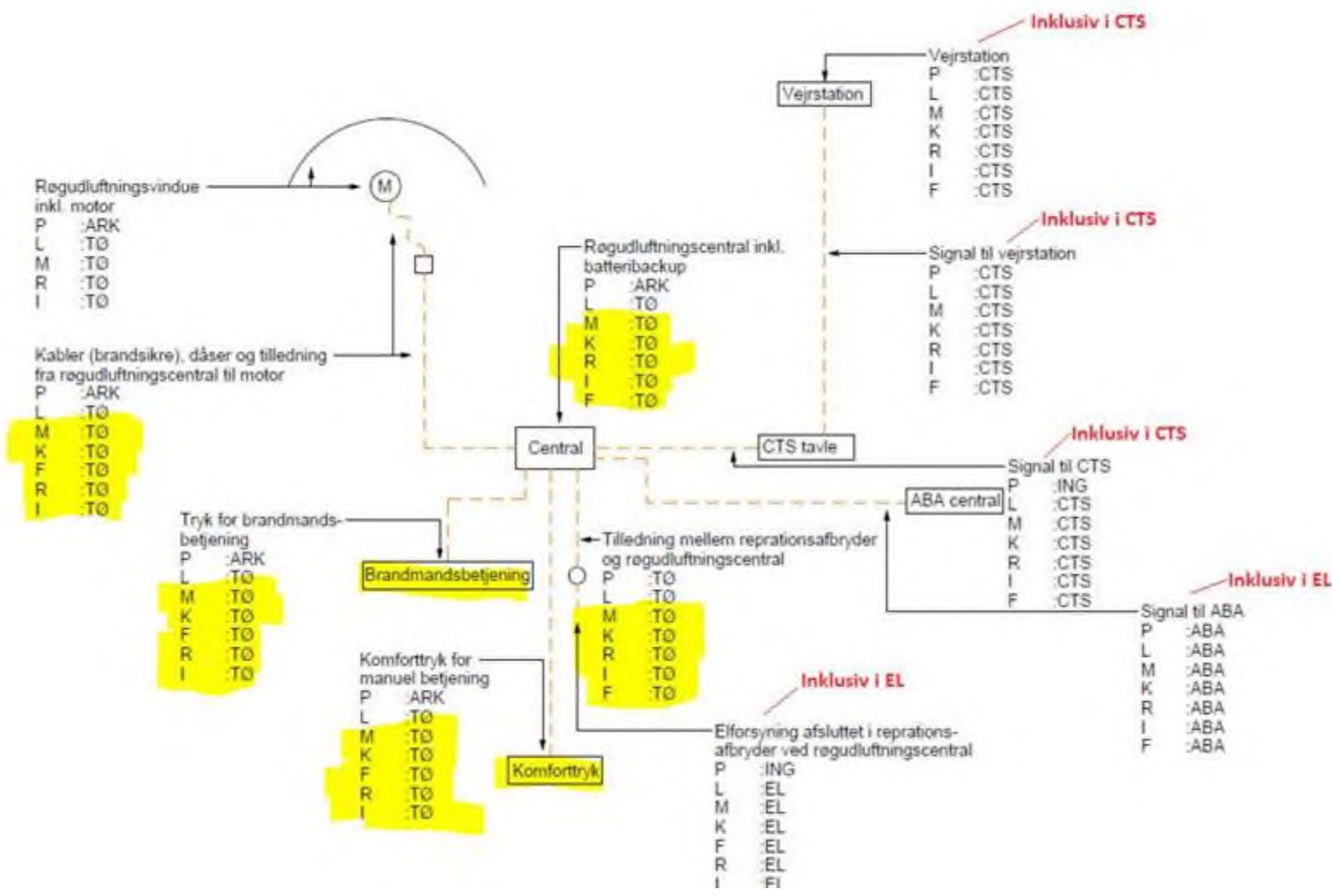









Solidt byggeri ...







RIG PÅ TUR

NATUR ARKITEKTUR KULTUR VANDRETUR
FORTIDSTUR MUSIKKULTUR STRANDTUR
MARSKTUR CAFÉTUR SHOPPETUR DINTUR











Omfang

Arbejdet omfatter levering og montering af komplet modulært systemovenlys opsat som <lysbånd eller lysbånd i atrium> inkl. præfabrikeret systeminddækninger, <vinddeflektor>, systemdampspærre, <styresystem> og <gardiner>.

Følgende leveres, men monteres under andet arbejde

Vinduesmotor, røgudluftningscentral, betjeningstryk og brandmandstryk leveres sammen med vinduet, samt en samlet systemgodkendelse.

EI fortråder og monterer ovenstående komponenter.

Idriftsættelse udføres af vinduesleverandøren sammen med elektrikerens.

FM Bygningsdrift
Logistik & Rådgivning

Udførelse

Modulært systemovenlys monteres på underkonstruktion <af træ/stål/beton> udført under andet arbejde, som <lysbånd eller lysbånd i atrium> vinklet i <x grader>.

Pultopbygningen skal have en tykkelse på min 200 mm. for at sikre et lavt linjetab på den samlede konstruktion.

Montage af ovenlysmoduler skal kunne foretages fra taget, uden brug af indvendig platform.

Placering af fast og oplukkelige elementer sker jævnfør tegningsmaterialet. Alt fastgørelse skal ske jævnfør leverandørens anvisninger.

Isolering, inddækninger og <vindeflektor> monteres jævnfør leverandørens anvisninger. Der må ikke forekomme tilpasning af inddækninger og <vindeflektor> på pladsen. Isolering kan tilpasses på pladsen.

EI-tilslutning til ovenlysmoduler, rullegardiner og dampspærre skal foregå <sideløbende / efterfølgende> under andet arbejde.

Tilslutning til indervægge / lofter – inkl. fugning foregår efterfølgende under andet arbejde.

RIIS & MOLTKE ARCHITECTS

Ønder Kommune, Wegners Plads 2

17-041

3.0 Tømrerentreprisen

Dato : 10-05-2019

Arbejdsbeskrivelse - 2 Lukningsarbejde

Rev.dato :

Bygningsdelsbeskrivelser

Side : 256/280

72002 - Ovenlys 1200 x 1200 mm

Under bygningsdelen henhører alle arbejder og leverancer inkl. bi-ydelser, der er nødvendige for arbejdets fuldstændige færdiggørelse.

Overskridelser af ovennævnte må kun ske efter aftale med byggeledelsen og iht. leverandøranvisninger.

5779855#0 - Skærbæk Skole - Røgudluftning og komfortudluftning

Fra: Kim Kirkegaard Sørensen [/O=TONDERKOM/OU=EXCHANGE ADMINISTRATIVE GROUP (FYDIBOHF23SPDLT)/CN=RECIPIENTS/CN=DL0VKS]
Til: 'cl@clglas.dk' [cl@clglas.dk]
Cc: Sune Bundesen [sb32@toender.dk]
Sendt dato: 17-09-2020 11:20
Modtaget Dato: 17-09-2020 11:20
Vedrørende: Skærbæk Skole - Røgudluftning og komfortudluftning
Vedhæftninger: image001_800.png
image002_801.png
image003_796.png
image004_800.png
image005_797.png
image006_589.jpg

Hej Christian

Mange tak for snakken, hermed som aftalt pr. telefon.

Mangler en kort beskrivelse, der forklarer den fremsendte pris på omkring 82.000,- Kr.
Hertil en opgørelse der viser, hvad jeg evt. skal betale ekstra for, kontra det der allerede er indeholdt i det oprindelige tilbud.

Håber dette giver mening, ellers er du velkommen til at ringe.

Venlig hilsen

Kim Kirkegaard Sørensen

Bygningskonsulent
Ejendomme
Teknik & Plan

Tønder Kommune

Wegners Plads 2 - 6270 Tønder
Tlf. +45 74 92 92 26 - Mobil +45 51 14 69 81 - E-mail kimkir@toender.dk















RIG PÅ TUR

NATUR ARKITEKTUR KULTUR VANDRETUR
FORTIDSTUR MUSIKKULTUR STRANDTUR
MARSKTUR CAFÉTUR SHOPPETUR DINTUR

5779220#0 - 06 Punkter til Tækker - manglende afklaring

Fra: Arne Borum Linnét [al@fmbyggningsdrift.dk]
Til: Morten Højer (moh@taekker.dk) [moh@taekker.dk];hv@friis-moltke.dk [hv@friis-moltke.dk]
Cc: Morten Bramstrup Jakobsen [mobj2@toender.dk];Sune Bundesen [sb32@toender.dk];Kim Kirkegaard Sørensen [kimkir@toender.dk];Søren Aaby [saa@fmbyggningsdrift.dk]
Sendt dato: 17-09-2020 12:49
Modtaget Dato: 17-09-2020 12:49
Vedrørende: SSK - Punkter til Tækker
Vedhæftninger: VS: 18-537-700.htm
Procesudsugning, Skærbæk Skole.htm
SV: SSK - Brand opluk til elevator skakt.htm

Hej Morten

Procesudsugning: Generelt mangler der et projekt melder entreprenøren. Følgende er meldt ind fra GK som mangler - Føler, Fortrådning og 4 frekvens omformer. Bravida spørger til hvordan de skal få strøm op på taget til motorerne til procesudsugning? Har vedhæftet mailen fra marts måned.

ABA -centralerne – Kan I godkende aftaleseddel fra Kraftman samt er det nødvendigt ift. projektet?

Mørklægningsgardiner – Bravida leverer 230 v på væggene og kraftman leverer mørklægningsgardinerne hvem skal koble det sammen?

Følerlommer – Kasper skulle melde antal tilbage til CTS efter mødet d. 18. aug. 2020

Godkendelse af værnet til Råhus mail fremsendt af Råhus, ved ikke om I har modtaget den fra ARK. Ny fastgørelse?

GK rykker for at I får noteret UDGÅET på de tegninger som ikke er gældende på Dalux ift. ventilation m.m.

Generelt lukning af huller hvor I oprindeligt har placeret føringsvej til VVS, EL og VEN

Vil I tage fat i de forskellig entreprenører og løse disse udfordringer sammen med dem.

Med venlig hilsen

Arne Borum Linnét
Bygge- og projektleder

Mobilnr.: +45 2677 8923
Mail: al@fmbyggningsdrift.dk
Web: www.fmbyggningsdrift.dk



Hovedkontor:	Afdeling Sverige:
FM Bygningsdrift ApS	FM Management AB
Bryggergade 6A, 1.	Bergaliden 11
7400 Herning	252 23 Helsingborg

5780045#0 - 06 Punkter til Tækker

Fra: Henrik Villefrance [hv@friis-moltke.dk]
Til: Arne Borum Linnet [al@fmbyggningsdrift.dk]; Morten Højer (moh@taekker.dk) [moh@taekker.dk]
Cc: Morten Bramstrup Jakobsen [mobj2@toender.dk]; Sune Bundesen [sb32@toender.dk]; Kim Kirkegaard Sørensen [kimkir@toender.dk]; Søren Aaby [saa@fmbyggningsdrift.dk]
Sendt dato: 17-09-2020 13:09
Modtaget Dato: 17-09-2020 13:09
Vedrørende: SV: SSK - Punkter til Tækker

Vi mangler også en tegning over placering af controllere til vinduerne. Tegningen skal sendes til Kraftman

Med venlig hilsen | Kind regards
FRIIS & MOLTKE A/S

Henrik Villefrance
Projektleder

Fra: Arne Borum Linnet <al@fmbyggningsdrift.dk>
Sendt: 17. september 2020 12:48
Til: Morten Højer (moh@taekker.dk) <moh@taekker.dk>; Henrik Villefrance <hv@friis-moltke.dk>
Cc: Morten Bramstrup Jakobsen <mobj2@toender.dk>; Sune Bundesen <sb32@toender.dk>; Kim Kirkegaard Sørensen <kimkir@toender.dk>; Søren Aaby <saa@fmbyggningsdrift.dk>
Emne: SSK - Punkter til Tækker

Hej Morten

Procesudsugning: Generelt mangler der et projekt melder entreprenøren. Følgende er meldt ind fra GK som mangler - Føler, Fortrådning og 4 frekvens omformer. Bravida spørger til hvordan de skal få strøm op på taget til motorerne til procesudsugning? Har vedhæftet mailen fra marts måned.

ABA -centralerne – Kan I godkende aftaleseddel fra Kraftman samt er det nødvendigt ift. projektet?

Mørklægningsgardiner – Bravida leverer 230 v på væggene og kraftman leverer mørklægningsgardinerne hvem skal koble det sammen?

Følerlommer – Kasper skulle melde antal tilbage til CTS efter mødet d. 18. aug. 2020

Godkendelse af værnet til Råhus mail fremsendt af Råhus, ved ikke om I har modtaget den fra ARK. Ny fastgørelse?

GK rykker for at I får noteret UDGÅET på de tegninger som ikke er gældende på Dalux ift. ventilation m.m.

Generelt lukning af huller hvor I oprindeligt har placeret føringsvej til VVS, EL og VEN

Vil I tage fat i de forskellig entreprenører og løse disse udfordringer sammen med dem.

Med venlig hilsen

Arne Borum Linnet
Bygge- og projektleder

Mobilnr.: +45 2677 8923
Mail: al@fmbyggningsdrift.dk
Web: www.fmbyggningsdrift.dk



Hovedkontor: FM Byggningsdrift ApS Bryggergade 6A, 1. 7400 Herning	Afdeling Sverige: FM Management AB Bergaliden 11 252 23 Helsingborg
--	---

Fra: Sune Bundesen [/O=TONDERKOM/OU=EXCHANGE ADMINISTRATIVE GROUP (FYDIBOHF23SPDLT)/CN=RECIPIENTS/CN=DL0VSB]

Til: Jan Præstholt [japra@toender.dk]; Ditte Lundgaard Jakobsen [dilja@toender.dk]; Per Hansen [pha@toender.dk]; 'beritgad@hotmail.com' [beritgad@hotmail.com]; Klaus Fog [kifo3@toender.dk]; Lene Nørgaard Hansen [Lnh1@toender.dk]; Lars-Erik Skydsbjerg [les@toender.dk]; Palle Kudsk [PKU@toender.dk]; 'klaus-kristensen@live.dk' [klaus-kristensen@live.dk]; 'Henrik Villefrance (hv@friis-moltke.dk)' [hv@friis-moltke.dk]; 'Mogens Husted Kristensen (mhk@friis-moltke.dk)' [mhk@friis-moltke.dk]; Betina Hylleberg Skjøth [behsk@toender.dk]

Sendt dato: 17-09-2020 16:07

Modtaget Dato: 17-09-2020 16:07

Vedrørende: SSK - Referat adm. styregruppe 14.9.2020

Vedhæftninger: Tilrettet referat Adm styregruppe 14 sept 2020.doc

Hej Alle

Hermed fremsendes referat fra det administrative styregruppemøde d. 14. september 2020.

Venlig hilsen

Sune Bundesen

Bygningskonsulent

Ejendomme

Teknik & Plan

Tønder Kommune

Wegners Plads 2 - 6270 Tønder

Tlf. +45 74 92 92 86 - Mobil +45 61 36 20 82 - E-mail sb32@toender.dk



OL_Logo



Referat – Adm. Styregruppe		Dato	16. sept. 2020
Sag	Ny skole i Skærbæk	SBSYS sagsnr.	82.06.00-G01-1-16
Projekt	Etablering af ny skole i Skærbæk	Ref.	Betina
Emne	Adm. styregruppemøde	Mødedato	14. aug. 2020 kl: 13.00 – 14.30

D – Deltog**A** – Afbud**U** – Udeblev

Deltagere	Navn
D	Direktør Børn & Skole (Formand) Jan Præstholt
A	Direktør for Teknik & Miljø (Næstformand) Ditte Lundgaard Jakobsen
D	Fagchef for Børn og Skole Per Hansen
A	Skolebestyrelsesformand Berit Gad
D	Skoleleder for Skærbæk Distriktsskole Klaus Fog
D	Skolekonsulent Lene Nørgaard Hansen
D	Fagchef For Teknik og plan Lars-Erik Skydsbjerg
D	Afdelingsleder for Ejendomme Palle Kudsk
D	Bygningskonsulent (referent) Sune Bundesen
D	AMR for Skærbæk Distriktsskole Klaus S. Kristensen
A	Assisterende projektleder, Totalrådgiver Henrik Villefrance
D	Projektansvarlig, Totalrådgiver Mogens H. Kristensen
D	Chefkonsulent, anlægsprojekter Betina Hylleberg Skjøth

Dagsorden

1. Bemærkning til sidste referat (12. august 2020)
2. Generel orientering
3. Status på byggeriet
4. Tidsplan og kommunikation
5. Økonomi
6. Opfølgingspunkter
7. Eventuelt
8. Næste møde (5. okt. 2020)

Mogens H. Kristensen, Klaus Fog, Klaus S. Kristensen og Lars-Erik Skydsbjerg delto via videolink.



1 Bemærkninger til sidste referat (12. aug. 2020)

Ingen bemærkninger.

2 Generel orientering

Ingen bemærkninger.

3 Status på byggeriet

a. Generel information om byggeriets stade

Sune informerede om, at arbejdet skrider fremad – men ikke så hurtigt som man kunne forvente på nuværende stade. Der kan være behov for at varsle dagbod for de aktiviteter der har afgørende betydning.

Der er fortsat udfordringer med tømreren, som mangler at mande op hvis man skal holde tidsplanen. Det virker til, at der er bestilt for få stormclips til beklædningen.

b. Uenigheder

Ingen bemærkninger, da Ditte ikke deltog i mødet.

c. Udearealer

Sune orienterede om, at der er gang i etableringen af udearealerne.

Klaus F. spurgte til hvornår der skal snakkes om hvilke elementer der er behov for at være på plads, inden børnene skal bruge udearealerne. Man aftalte, at dette skal afklares på næste møde den 5. oktober 2020. Klaus F. har et oplæg med til mødet.

Betina sætter det på dagsordenen til næste møde.

4 Tidsplan og kommunikation

a. Afleveringsdato, 15. dec. 2020

Sune nævnte, at tidsplanen er udfordret ift. at nå den aftalte afleveringsdato.. Der er flere entreprenører der er bagud og det får konsekvens for alle entreprenørerne.

Mogens nævnte at byggeledelsen har meddelt, at de mener det kan være svært at være helt klar til medio december, men der betyder så også bare at der vil være en del flere mangler ifm. mangelgennemgangen. Mogens ville følge op på tidsplanen og vende tilbage med svar til Jan. Sune nævnte, at der jo er behov for en indregulering af varme m.v. og dette vil skulle ske så snart der har været aflevering.

b. Indvielse

Man aftalte, at Klaus F. kommer med et forslag til dato og aktiviteter denne dag – naturligvis på baggrund af de corona-restriktioner der vil være nødvendige.

c. Indflytning, primo januar 2021

Det blev drøftet hvornår indflytning skal ske, og udgangspunktet er fortsat januar, dog uden at der blev fastlagt en speciel dato.

d. Kommunikation

Der er en særskilt kommunikationsplan i Bilag 1.



Lene nævnte, at næste del af "Den gode historie" skal være på motionsdagen i oktober.

Lene nævnte, at der er behov for, at der kommer information fra dem der er på byggepladsen om specielle forhold, som vi kan tage op på hjemmesiden. F.eks. når udearealerne er ved at være klar.

5 Økonomi

a. Gennemgang af hovedbudget og forbrug

Sune orienterede om, at der pt. er brugt 100.000 kr. over det beløb vi har fået i første omgang (1,4 mio. kr.). Der er yderligere 0,6 mio. kr. til uforudsete, men de skal frigives.

Jan meddelte, at der skal udarbejdes en indstilling til udvalget om frigivelse af det resterende beløb nu. Heri er der behov for en statusopdatering fra rådgiver for argumentation for frigivelse af de resterende midler. Mogens vender tilbage med svar til Jan

Sune nævnte også, at der fortsat er uafklarede punkter ift. entreprenørens udgifter, men disse belaster ikke uforudsete udgifter yderligere.

b. Wayfinding / skiltning

Sune nævnte, at der ikke ser ud til at være afsat beløb i budgettet til diverse skilte. Det er både skiltningen udendørs og på diverse døre og rum indvendigt.

Mogens checker lige op på dette punkt og vender tilbage til Jan med svar.

Man kan forvente det vil koste 2-300.000 kr.

6 Opfølgingspunkter

a. Kunstnerisk udsmykning (Klaus F)

Klaus nævnte, at kunstneren udarbejder nogle oplæg til en skulptur og andre effekter, inden for et budget på 50.000 kr. Denne udgift afholdes af skolen selv.

Jan nævnte, at det var nogen som arkitekten måske skal inddrages i, da det jo kan få indflydelse på det samlede arkitektoniske indtryk af skolen. Mogens bekræftede, at dette kan være en rigtig god ide.

Klaus F. nævnte desuden, at der vil kunne søges fondsmidler til selve gennemførelsen af de kunstneriske tiltag.

b. Hjemmeside (Lene og Betina)

Der opdateres hver 14. dag, så den bliver mere levende.

Betina nævnte, at aktindsigter lægges op ca. hver 14. dage, men at man forventer det fremover bliver hver måned.

7 Eventuelt

Klaus spurgte til, om der fortsat er behov for lærerne er varslet ifm. flytning til den 20. december 2020. Dette bekræftede Jan.

Jan orienterede kort om møde i Økonomiudvalget den 14. sept. 2020.

Sune fortalte, at der ved tyveri på byggepladsen også er stjålet kort med film fra byggepladsen. Det er derfor ikke muligt, at rekonstruere og lave en timelap mv. af byggepladsen.



8 Næste møde (5. oktober 2020)



TØNDER KOMMUNE

Dagsorden

Mødedato:	21. september 2020
Mødelokale:	Lokale 121
Starttidspunkt for møde:	15:00
Fraværende:	

21. september 2020

Indholdsfortegnelse

Pkt.	Tekst	Side
Åbne dagsordenspunkter		
1	<u>Generel status på byggeriet</u>	3
2	<u>Økonomi</u>	4
3	<u>Status på uenigheder</u>	5
Lukkede dagsordenspunkter		

1. Generel status på byggeriet

82.06.00-G01-1-16

Beslutningstema

Generel status på byggeriet

Sagsfremstilling

Generel status på byggeriet

Gulventreprenøren er opstartet på pladsen, en uge forsinket grundet fejl og mangler i arbejder, samt manglende tilsyn.

Tømrer er forsinket på indvendige lofter hvilket forsinker øvrige entrepriser. Tønder Kommune har derfor varslet overfor entreprenøren at denne skal opmande, for at indhente det de er bagefter.

Byggeledelsen er bekymret omkring de udvendige beklædninger, og om dette kan nås til aflevering.

Der er stadig en del uafklaret på de tekniske installationer.

Tønder Kommune har en generel bekymring omkring kvaliteten af arbejde udført af en enkel entreprenør. Dette kan resultere i tilbagegang på pladsen, når dette skal rettes.

Tidsplan

Der afholdes aflevering d. 15. december 2020. Der vil efterfølgende foregå indregulering af de tekniske installationer. Der kan flyttes ind samtidig med indregulering, men der kan ikke være elever på skolen, samtidig med indreguleringen. Der kan derfor ikke forventes indflytning og ibrugtagning før en gang i januar.

Direktøren for Børn & Skole - Pleje & Omsorg indstiller,

at status tages til efterretning.

2. Økonomi

82.06.00-G01-1-16

Beslutningstema

Status på økonomi

Historik

Projektet blev bevilliget 7,8 mio. ekstra. Heraf blev der afsat 2,0 mio. til uforudsete udgifter. I første omgang blev 1,4 mio. frigivet til uforudsete udgifter.

En gang om måneden fremsender byggeledelsen et byggebudget til Tønder Kommune med oversigt over økonomien, og forventede kommende udgifter.

Sagsfremstilling

Ved seneste fremsendte byggebudget fra byggeledelsen, fremgik det at der var afsat 1,5 mio. af de uforudsete udgifter. Dette indebærer alle aftalte og ikke aftalte udgifter, hvoraf Tønder Kommune ikke mener at alle skal betales.

Direktøren for Børn & Skole - Pleje & Omsorg indstiller,

at status tages til efterretning.

3. Status på uenigheder

82.06.00-G01-1-16

Beslutningstema

Der gives en status på de uenigheder der opstået i forbindelse med byggeriet.

Historik

På Kommunalbestyrelsesmøde den 25. juni 2020 blev der givet en tillægsbevilling til færdiggørelsen af Skærbæk Skole på 7,8 mio. kr. Af disse 7,8 mio. kr. udgjorde uenighederne 6,4 mio. kr. Kommunalbestyrelsen besluttede, at håndtering af de uenigheder, der har indflydelse på budgettet for skolebyggeriet, skulle forankres i Økonomiudvalget. Der fremgik følgende seks uenigheder af sagen:

1. Forsikringssag, facader
2. Forglemmelser, rådgiver
3. Projekteringsfejl
4. Tvist med enkelt entreprenør
5. Ekstraarbejder rådgiver
6. Uenighed underentreprenør tidsfristforlængelse

Uenighederne udgjorde på daværende tidspunkt 6,4 mio. kr.

Sagsfremstilling

1. Forsikringssag, facader

Forsikringen afviste i første omgang at der var tale om rådgiverfejl, og dækkede derfor ikke det rejste krav fra Tønder Kommune. Efterfølgende har Tønder Kommunes advokat rettet henvendelse til forsikringen for at genvurdere sagen. Der afventes stadig svar fra forsikringen ang. facaderne.

2. Forglemmelser, rådgiver

Forglemmelser fra rådgiver handler om ekstraarbejder opstået fordi udbudsmaterialet ikke var beskrevet godt nok. Har opgaven ikke været beskrevet i udbudsmaterialet, har håndværkerne heller ikke givet tilbud på det. Derfor bliver det et ekstraarbejde, der skal honoreres udenfor det aftalte tilbud, når opgaven skal udføres.

Ved den seneste økonomigennemgang er der konstateret yderligere forglemmelser i udbudsmaterialet. Forglemmelser, som desværre er med til at udhule det yderligere budget afsat til udfordsete udgifter. Af større forglemmelser kan nævnes, lysninger ved vinduer. Det betyder konkret, at der ikke er en afslutning mellem vinduet og isoleringen i væggene. Den skønnede pris på denne ene glemte opgave, belaster pt. budgettet for de udfordsete med 0,375 mio. kr.

Forglemmelserne har desværre alle karakter af, at opgaverne er en forudsætning for byggeriets færdiggørelse. Altså, det vurderes ikke at være muligt, at unnlade dem i byggeriet for på den måde at undgå, de belaster budgettet til uforudsete udgifter.

Forglemmelser kan kommunen ikke forvente at få dækket fuldt ud, da vurderingen er, at man har fået noget af værdi. Hvis det havde været med i udbudsmaterialet, ville licitationsresultatet have været endnu højere.

Det man kan gøre er: Når byggeriet er færdigt kan alle forglemmelserne opgøres, og der kan vurderes på at rejse et krav på differencen på prisen, hvis det havde været med i udbudsmaterialet og prisen nu det skal tilkøbes. Opgørelsen vil også kunne inddrages i en vurdering af, om der skal søges om nedslag i rådgiver honorar. Dette kræver ekstern juridisk afklaring.

3. Projekteringsfejl

Projekteringsfejl er blandt andet, når der konstateres fejl mellem tegninger, og det der praktisk kan udføres. Eller eksempelvis hvis der ikke er projekteret færdigt endnu. Forvaltningen konstaterer fortsat mange mangler i projekteringen. Mangler som også belaster budgettet til udforudsete udgifter bekymrende meget.

Udfordringen er igen, at det er nødvendig at udføre disse opgaver, der er afledt af projekteringsfejl, for at byggeriet kan blive færdigt. Vi tager ved opgavernes udførelse, juridisk forbehold for, at der er tale om mangler i projekteringen. Tønder Kommune har rettet et erstatningskrav mod Totalrådgiver for de fejl, der ind til videre er konstateret i projektet. Totalrådgiver har valgt at melde nogle af disse fejl til forsikringen. Merudgifter afledt af disse mangler vil kommunen potentielt kunne søge dækket efterfølgende. Dette kræver ekstern juridisk afklaring.

4. Tvist med enkelt entreprenør

I denne tvist med en enkelt entreprenør er der flere delelementer. Et af dem handler om hvilket materiale, der skal anvendes til en konkret opgave. Et andet handler om, hvorvidt opgaver er omfattet af tilbuddet eller ej. På nuværende tidspunkt er det en sagkyndig, der skal vurdere, hvilket materiale udbudsmaterialet beskriver. Den sagkyndiges vurdering lægges så til grund for en afklaring af, hvem der skal betale for merudgiften i forhold til det bestilte materiale.

Formålet med sagkyndige beslutninger er, at der træffes en forholdsvis hurtig afklaring på en problemstilling. Forvaltningen forventede en afgørelse fra den sagkyndige senest 7. august. Der afholdes møde med den sagkyndige d. 18. september, hvorefter denne vil træffe en beslutning.

5. Ekstraarbejder rådgiver

Rådgiver har i maj 2020 gjort en række krav gældende for ekstraarbejder. Ekstraarbejder som skulle have været udført i perioden uge 41 2019-maj 2020. Kommunen har hverken accepteret, de blev igangsat, eller mener de ligger ud over den rådgivningsydelse, der er betalt et fast honorar på. Endelig er kravene gjort gældende meget sent, så der kan eventuelt argumenteres for, at de er frafaldet ved passivitet. Kommunen afventer rådgivers tilbagemelding på vores afvisning af ekstraarbejder. Kommunen har således på nuværende tidspunkt fastholdt en afvisning af krav om betaling for ekstraarbejder.

6. Uenighed entreprenør tidsfristforlængelse

Økonomiudvalget afholdt den 7. juli et ekstraordinært møde, hvor økonomiudvalget godkendte forhandlingsoplægget fra entreprenørerne i forhold til betaling for tidsfristforlængelsen. Denne uenighed er således afsluttet, og vil ikke fremgå af de fremtidige statussager.

Direktøren for Børn & Skole - Pleje & Omsorg indstiller,

at status tages til efterretning.

5781515#0 - Referat fra møde d. 25.8.2020 - Politisk Styregrup

Fra: Inge Torp Kristensen [itk1@toender.dk]
Til: Sune Bundesen [sb32@toender.dk]
Sendt dato: 18-09-2020 08:48
Modtaget Dato: 18-09-2020 08:48
Vedrørende: Referat fra møde d. 25.8.2020 - Politisk Styregruppe for Skærbæk ny skole
Vedhæftninger: image006_697.jpg

Venlig hilsen

Inge Torp Kristensen
Overassistent
Sekretariatet
Politik og Udvikling

Tønder Kommune
Wegners Plads 2 - 6270 Tønder
Tlf. +45 74 92 97 44 - E-mail itk1@toender.dk





RIG PÅ TUR

NATUR ARKITEKTUR KULTUR VANDRETUR
FORTIDSTUR MUSIKKULTUR STRANDTUR
MARSKTUR CAFÉTUR SHOPPETUR DINTUR

Fra: Sune Bundesen [/O=TONDERKOM/OU=EXCHANGE ADMINISTRATIVE GROUP (FYDIBOHF23SPDLT)/CN=RECIPIENTS/CN=DL0VSB]
'Daniel Rohde Detlefsen (dde@bomichelsen.dk)' [dde@bomichelsen.dk]; 'Hans Erik Nielsen (hans.erik@nielsen.mail.dk)' [hans.erik@nielsen.mail.dk]; 'Henning Skriver (hs@kraftman.dk)' [hs@kraftman.dk]; 'adj@phonixtag.dk' [adj@phonixtag.dk]; 'lh@garant.nu' [lh@garant.nu]; 'Sune Hofsted (mhofsted@hotmail.com)' [mhofsted@hotmail.com]; 't.christensen@bravida.dk' [t.christensen@bravida.dk]; 'lj@jurgensen-vvs.dk' [lj@jurgensen-vvs.dk]; 'Søren Jacobsen (sj@jurgensen-vvs.dk)' [sj@jurgensen-vvs.dk]; 'Madsen, Daniel' (daniel.madsen@gk.dk) [daniel.madsen@gk.dk]; 'Mads Vejrup (mads@madsvejrup.dk)' [mads@madsvejrup.dk]; 'Torben Rasmussen (torben@madsvejrup.dk)' [torben@madsvejrup.dk]; 'hso@st-skoleinventar.dk' [hso@st-skoleinventar.dk]

Til:

Cc: Kim Kirkegaard Sørensen [kimkir@toender.dk]; Morten Bramstrup Jakobsen [mobj2@toender.dk]; Palle Kudsk [PKU@toender.dk]

Sendt dato: 18-09-2020 09:29

Modtaget Dato: 18-09-2020 09:29

Vedrørende: Skærbæk skole

Vedhæftninger: image001_885.png
image002_895.png
image003_888.png
image004_890.png
image005_888.png
image006_661.jpg

Kære Entreprenører

Vi har dags dato orienteret totalrådgiver om, at vi standser samarbejdet med Friis og Moltke. Det har også konsekvenser for vores byggeleder FM bygningsdrift, da de er underleverandør til Friis og Moltke.

Det betyder, at kommunen skal have afklaret hvem der varetager byggeledelsen fremadrettet. Indtil denne afklaring foreligger, skal spørgsmål rejses til os.

Der er byggemøde på tirsdag, hvor i vil blive orienteret yderligere.

Forventningen er naturligvis, at standsning af arbejdet med totalrådgiver, ikke får indflydelse på jeres arbejde på pladsen.

Måtte ovenstående give anledning til spørgsmål, skal i endelig sige til.

Til jeres orientering, vil der forventelig blive skrevet om det i avisen.

Venlig hilsen

Sune Bundesen
Bygningskonsulent
Ejendomme
Teknik & Plan

Tønder Kommune

Wegners Plads 2 - 6270 Tønder

Tlf. +45 74 92 92 86 - Mobil +45 61 36 20 82 - E-mail sb32@toender.dk















RIG PÅ TUR

NATUR ARKITEKTUR KULTUR VANDRETUR
FORTIDSTUR MUSIKKULTUR STRANDTUR
MARSKTUR CAFÉTUR SHOPPETUR DINTUR

5781853#0 - SV: Skærbæk skole Habila, fsl@toender.dk

Fra: Kim Kirkegaard Sørensen [/O=TONDERKOM/OU=EXCHANGE ADMINISTRATIVE GROUP (FYDIBOHF23SPDLT)/CN=RECIPIENTS/CN=DL0VKS]
Til: 'Henning Skriver' [hs@kraftman.dk]; Morten Bramstrup Jakobsen [mobj2@toender.dk]; Sune Bundesen [sb32@toender.dk]
Bcc: 'Arne Borum Linnet (al@fmbyggningsdrift.dk)' [al@fmbyggningsdrift.dk]
Sendt dato: 18-09-2020 12:55
Modtaget Dato: 18-09-2020 12:55
Vedrørende: SV: Skærbæk skole Habila
Vedhæftninger: image005_942.png
image006_191.png
image007_121.png
image008_113.png
image009_107.png
image010_18.jpg
image011_14.jpg
image012_10.jpg
image013_29.jpg
image014_18.jpg

Hej Henning

Tønder kommune er på pladsen tirsdag.
Såfremt der er noget vi skal drøfte, kan vi tage det der?

Venlig hilsen

Kim Kirkegaard Sørensen
Bygningskonsulent
Ejendomme
Teknik & Plan

Tønder Kommune
Wegners Plads 2 - 6270 Tønder
Tlf. +45 74 92 92 26 - Mobil +45 51 14 69 81 - E-mail kimkir@toender.dk



Fra: Henning Skriver [mailto:hs@kraftman.dk]
Sendt: 18. september 2020 12:33
Til: Kim Kirkegaard Sørensen; Morten Bramstrup Jakobsen; Sune Bundesen
Emne: VS: Skærbæk skole Habila

Med venlig hilsen

Henning Skriver
BYGNINGSKONSTRUKTØR BTH

KRAFTMAN A/S
T: 74622060
F: 7462 2080



Solidt byggeri ...

www.kraftman.dk

Fra: Esben Jessen <beregner@kraftman.dk>
Sendt: 16. september 2020 09:12
Til: Ingri B. Løvskogen <ibl@friis-moltke.dk>; Henrik Villefrance <hv@friis-moltke.dk>; Henning Skriver <hs@kraftman.dk>; Arne Borum Linnet <al@fmbyggningsdrift.dk>
Emne: VS: Skærbæk skole Habila

Hej Ingri.
Hermed foldevægge til arkitekt godkendelse.

Esben M. Jessen
Beregner / KS

KRAFTMAN A/S
Dir: 6023 1825



Solidt byggeri ...

www.kraftman.dk



Fra: Jesper S. Hansen <jh@kraftman.dk>
Sendt: 16. september 2020 05:54
Til: Esben Jessen <beregner@kraftman.dk>
Emne: Skærbæk skole Habila

De venligste hilsener / Mojn jeg er fløjn / Best regards

Jesper Sten Hansen
Entrepriseleder



- Et stærkt team i byggeindustrien

M: 6023 1808
F: 7462 2080

TØ I MU I MA – SOLIDT HÅNDVÆRK
SE MEGET MERE PÅ WWW.KRAFTMAN

- med rettidig ildhu - til lands, til vands og i luften - vi anvender altid fornuften













RIG PÅ TUR

NATUR ARKITEKTUR KULTUR VANDRETUR
FORTIDSTUR MUSIKKULTUR STRANDTUR
MARSKTUR CAFÉTUR SHOPPETUR DINTUR



Solidt byggeri ...



Solidt byggeri ...





5782270#0 - 06. Opdateret bygsstidsplan

Fra: Arne Borum Linnet [al@fmbyggningsdrift.dk]
Til: Sune Bundesen [sb32@toender.dk]; Kim Kirkegaard Sørensen [kimkir@toender.dk]
Cc: Søren Aaby [saa@fmbyggningsdrift.dk]
Sendt dato: 18-09-2020 13:00
Modtaget Dato: 18-09-2020 13:00
Vedrørende: SSK - Tidsplan
Vedhæftninger: SSK - tidsplan d. 18-09-2020 - slutdato 15-12-2020 rev7.mpp
SSK -tidsplan 18-09-2020 slutdato 15-12-2020 rev. 7.pdf

Hej med jer

Hermed tidsplanen, jeg har lagt den på Dalux d.d.

Med venlig hilsen

Arne Borum Linnet
Bygge- og projektleder

Mobilnr.: +45 2677 8923
Mail: al@fmbyggningsdrift.dk
Web: www.fmbyggningsdrift.dk

cid:image002.png@01CF62CC.A5285CD0

Hovedkontor:	Afdeling Sverige:
FM Bygningsdrift ApS	FM Management AB
Bryggergade 6A, 1.	Bergaliden 11
7400 Herning	252 23 Helsingborg

Id	Opgavenavn	Varighed	Startdato	Slutdato	% arbejde færdigt	Gantt chart								
						13-04	20-04	maj 27-04	04-05	11-05	18-05	25-05		
1	SSK, Hoved-tidsplan	424 dage	on 01-05-19	to 04-02-21	0%									
2	Bygning NORD	110 dage?	ma 20-01-20	to 25-06-20	49%									
3	Nord Bygning	198 dage	ma 20-01-20	ti 01-12-20	69%									
4	Spær, tagarbejder + ovenlys	30 dage	ma 20-01-20	ti 03-03-20	99%									
5	Facdearbejder, incl isolering og vindplader	40 dage	ma 20-01-20	ti 17-03-20	99%									
6	Montage af vinduer og døre i facader	10 dage	ma 24-02-20	fr 06-03-20	98%									
7	Tagdækning, overpap + inddækninger	30 dage	ti 03-03-20	ti 14-04-20	99%									
8	Etape Nord, 1.sal indv arbejder	110 dage	ma 20-01-20	to 25-06-20	0%									
9	Vent.-kanaler, El-installationer + VVS installationer over lofter	35 dage	ma 20-01-20	ti 10-03-20	100%									
10	Gipsbeklædning én side + i top for installationer på anden side	33 dage	ma 20-01-20	fr 06-03-20	100%									
11	Tekniske installationer i gipsvægge og øvrige vægge (EL, VVS, Ventilation, CTS)	33 dage	ma 27-01-20	fr 13-03-20	100%									
12	Lukning af gipsvægge (isolering + gips på side 2)	15 dage	ma 02-03-20	fr 20-03-20	100%									
13	Tørtid af betonvæggene	40 dage	ma 23-03-20	ti 19-05-20	100%									
14	Flytning af dåserne i betonelementerne	5 dage	ma 18-05-20	fr 22-05-20	100%									
15	Malerarbejder, vægge inden systemlofter	12 dage	ma 25-05-20	ti 09-06-20	100%									
16	Bravida + VEN + CTS over loft	14 dage	on 10-06-20	ma 29-06-20	100%									
17	Montage af Loftskinner, systemlofter samt øvrige færdige lofter	20 dage	to 25-06-20	on 19-08-20	100%									
18	Montage af indv døre, skydedøre, foldevægge, samt glaspartier	15 dage	ma 28-09-20	fr 23-10-20	0%									
19	Gulvbelægninger	15 dage	ma 14-09-20	fr 02-10-20	15%									
20	ST Inventar	7 dage	ma 02-11-20	ti 10-11-20	0%									
21	Montage af lister, gerigter, fugning etc	10 dage	ma 19-10-20	fr 30-10-20	0%									
22	Indvendig loft og væggene (EL - Ventilation - CTS)	20 dage	to 13-08-20	on 09-09-20	95%									
23	VVS Sanitet	7 dage	ma 26-10-20	ti 03-11-20	0%									
24	Indvendige lysninger	10 dage	ma 05-10-20	fr 23-10-20	0%									
25	Øvrige malerarbejder	10 dage	fr 09-10-20	ma 02-11-20	50%									
26	Råhus - udvendige trapper i gavlerne	4 dage	ma 19-10-20	to 22-10-20	0%									
27	Etape Nord, stueplan indvendige arbejder	97 dage	ma 24-02-20	to 06-08-20	0%									
28	Gulvisolering, armering	15 dage	ma 02-03-20	fr 20-03-20	100%									
29	Gulvvarmeslanger	6 dage	ti 25-02-20	ti 03-03-20	100%									
30	Støbning af slidlagsgulve	7 dage	on 04-03-20	ma 23-03-20	100%									
31	Stålskinner til gipsvægge	7 dage	ti 10-03-20	on 01-04-20	100%									
32	Gipsbeklædning én side	15 dage	on 01-04-20	to 23-04-20	100%									
33	Tekniske installationer i gipsvægge og øvrige vægge (EL, VVS, Ventilation)	15 dage	ma 23-03-20	ma 13-04-20	100%									
34	Lukning af gipsvægge (isolering + gips på side 2)	10 dage	ti 14-04-20	ma 27-04-20	100%									
35	VENT., VVS + EL installationer over systemlofter (VENT, EL og VVS)	20 dage	on 01-04-20	on 29-04-20	100%									
36	Tørtid af betonvæggene	50 dage	ma 23-03-20	ti 02-06-20	100%									
37	Malerarbejder, vægge inden systemlofter	38 dage	on 03-06-20	fr 21-08-20	95%									
38	Montage af Loftskinner, systemlofter samt øvrige færdige lofter	20 dage	ma 17-08-20	fr 11-09-20	45%									
39	Montage af indv døre, skydedøre, foldevægge, samt glaspartier	15 dage	ti 27-10-20	ma 16-11-20	0%									
40	Gulvbelægninger	19 dage	on 30-09-20	ma 02-11-20	0%									
41	ST Inventar	7 dage	ti 10-11-20	on 18-11-20	0%									
42	Montage af lister, gerigter, fugning etc	10 dage	ti 10-11-20	ma 23-11-20	0%									
43	Indvendig loft og væggene (EL - Ventilation - CTS)	20 dage	ma 07-09-20	fr 02-10-20	45%									
44	VVS Sanitet	5 dage	ti 17-11-20	ma 23-11-20	0%									
45	Øvrige malerarbejder - rep. Og lister	8 dage	ti 17-11-20	to 26-11-20	0%									
46	Indvendige lysninger	10 dage	ti 03-11-20	ma 16-11-20	0%									
47	Indvendig håndværker-rengøring NORD	3 dage	fr 27-11-20	ti 01-12-20	0%									
48	Syd Bygning	208 dage?	ma 20-01-20	ti 15-12-20	59%									
49	Bygning del 2 (Syd)	120 dage	ma 20-01-20	to 06-08-20	35%									
50	Komplettering - Bygn. Del 2 (Syd): Pågår	69 dage	ma 20-01-20	ti 28-04-20	0%									
51	Spær, tagarbejder + ovenlys	50 dage	ma 20-01-20	ti 31-03-20	98%									
52	Facdearbejder, incl isolering og vindplader	55 dage	ma 20-01-20	ti 07-04-20	98%									
53	Tagdækning, dampspærre, underpap + isolering	40 dage	ma 20-01-20	ti 17-03-20	100%									
54	Tagdækning, overpap + inddækninger	29 dage?	on 18-03-20	ti 28-04-20	99%									
55	Tagdækning på tagterrasse i vest	3 dage	on 18-03-20	fr 20-03-20	100%									
56	Montage af vinduer og døre i facader	20 dage	ma 09-03-20	fr 03-04-20	95%									
57	Etape Syd, 1.Sal, Indvendige arbejder	117 dage	ma 02-03-20	to 10-09-20	40%									
58	Montage af interimslukninger	5 dage	ma 02-03-20	fr 06-03-20	100%									
59	Tagafvanding UV - System	20 dage?	ma 16-03-20	ma 13-04-20	100%									
60	Gulvisolering, armering	7 dage	ti 14-04-20	on 22-04-20	100%									
61	Gulvvarmeslanger	6 dage	ma 20-04-20	ma 27-04-20	100%									
62	Støbning af slidlagsgulve	7 dage	to 23-04-20	fr 01-05-20	100%									
63	Stålskinner til gipsvægge	7 dage	on 29-04-20	to 07-05-20	100%									
64	Gipsbeklædning én side	10 dage	ma 11-05-20	fr 22-05-20	100%									
65	Tekniske installationer i gipsvægge og øvrige vægge (EL, VVS, Ventilation, CTS)	10 dage	ma 18-05-20	fr 29-05-20	100%									
66	Lukning af gipsvægge (isolering + gips på side 2)	10 dage	ma 01-06-20	fr 12-06-20	100%									
67	Tekniske installationer over lofter, EL, Ventilation, VVS - gennem gipsvægge	10 dage	to 11-06-20	on 24-06-20	100%									
68	Tørtid af væggene	83 dage	ma 06-04-20	fr 28-08-20	100%									
69	Malerarbejder, vægge inden systemlofter	10 dage	fr 28-08-20	to 10-09-20	95%									
70	Montage af Loftskinner, systemlofter samt øvrige færdige lofter	20 dage	ti 08-09-20	ma 05-10-20	0%									
71	Montage af indv døre, skydedøre, foldevægge, samt glaspartier	15 dage	ti 03-11-20	ma 23-11-20	0%									
72	Gulvbelægninger	10 dage	ti 27-10-20	ma 09-11-20	0%									
73	ST Inventar	7 dage	on 18-11-20	to 26-11-20	0%									
74	Montage af lister, gerigter, fugning etc	10 dage	to 19-11-20	on 02-12-20	0%									
75	Indvendig loft og væggene (EL - Ventilation - CTS)	20 dage	ti 29-09-20	ma 02-11-20	0%									
76	VVS Sanitet	5 dage	to 26-11-20	on 02-12-20	0%									
77	Indvendige Fliser i bruser	5 dage	ti 10-11-20	ma 16-11-20	0%									
78	Indvendige lysninger	10 dage	ti 10-11-20	ma 23-11-20	0%									
79	Øvrige malerarbejder - rep. Og lister	14 dage	to 26-11-20	ti 15-12-20	0%									
80	Råhus - udvendige trapper i gavlerne	4 dage	fr 23-10-20	on 28-10-20	0%									
81	Etape Syd, Stueplan Indvendige arbejder	97 dage	ma 23-03-20	to 03-09-20	0%									
82	Tørtid af betongulvet samt støvsugning af vand	40 dage	ma 06-04-20	ti 02-06-20	100%									
83	Gulvisolering, armering	7 dage	on 03-06-20	fr 12-06-20	100%									

Id	Opgavenavn	Varighed	Startdato	Slutdato	% arbejde færdigt	maj						
						13-04	20-04	27-04	04-05	11-05	18-05	25-05
84	Gulvvarmeslanger	6 dage	to 11-06-20	ti 23-06-20	100%							
85	Støbning af slidlagsgulve	6 dage	ma 22-06-20	ti 30-06-20	100%							
86	Stålskinner til gipsvægge	7 dage	ma 22-06-20	ti 30-06-20	100%							
87	Gipsbeklædning én side	10 dage	fr 26-06-20	to 06-08-20	100%							
88	Tekniske installationer i gipsvægge og øvrige vægge (EL , VVS , Ventilation , CTS)	10 dage	fr 26-06-20	to 06-08-20	100%							
89	Lukning af gipsvægge (isolering + gips på side 2)	10 dage	fr 07-08-20	to 20-08-20	100%							
90	VENT., VVS + EL installationer over systemlofter (VENT, El og VVS)	20 dage	fr 07-08-20	to 03-09-20	85%							
91	Tørtid af væggene	50 dage	ma 06-04-20	ti 16-06-20	100%							
92	Malerarbejder, vægge inden systemlofter	18 dage	to 10-09-20	ma 05-10-20	45%							
93	Montage af Loftskinner, systemlofter samt øvrige færdige lofter	20 dage	to 01-10-20	on 04-11-20	0%							
94	ST Inventar	7 dage	to 26-11-20	fr 04-12-20	0%							
95	Montage af indv døre, skydedøre, foldevægge, samt glaspartier	15 dage	on 11-11-20	ti 01-12-20	0%							
96	Gulvbelægninger	11 dage	ti 03-11-20	ti 17-11-20	0%							
97	Montage af lister, gerigter , fugning etc	10 dage	to 26-11-20	on 09-12-20	0%							
98	VVS Sanitet	5 dage	to 03-12-20	on 09-12-20	0%							
99	Indvendig loft og væggene (EL - Ventilation - CTS)	15 dage	to 29-10-20	on 18-11-20	0%							
100	Øvrige malerarbejder - rep. Og lister	7 dage	to 03-12-20	fr 11-12-20	0%							
101	Indvendige lysninger	10 dage	on 18-11-20	ti 01-12-20	0%							
102	Indvendig håndværker-rengøring SYD	4 dage	to 03-12-20	ti 08-12-20	0%							
103	Mellem Bygning	193 dage	ma 17-02-20	fr 18-12-20	40%							
104	Mellebygning del 3	142 dage	ma 17-02-20	to 01-10-20	0%							
105	Komplettering - Bygn. Del 3 (Mellebygning):	38 dage	ma 17-02-20	on 08-04-20	0%							
106	Terrændæk + siddetrappes i Samlingsrum	15 dage	ti 10-03-20	ma 30-03-20	100%							
107	Tagdækning, isolering incl hævet dampspærre + underpap og overpap samt inddækninger	25 dage	ma 17-02-20	fr 20-03-20	95%							
108	Spær og tagarbejder + ovenlyskasser (incl spær over nord og sydbygninger)	38 dage	ma 16-03-20	to 07-05-20	100%							
109	Facader, incl paneler, isolering (incl facader over nord og sydbygninger)	38 dage	ma 11-05-20	on 01-07-20	100%							
110	Montage af vinduer og døre i facader	14 dage	ma 04-05-20	fr 22-05-20	95%							
111	Mellebygning Indvendige arbejder	104 dage	ma 06-04-20	ma 28-09-20	0%							
112	Uv system	14 dage	ti 26-05-20	fr 12-06-20	100%							
113	Gulvisolering, armering	10 dage	on 10-06-20	ti 23-06-20	100%							
114	Gulvvarmeslanger	7 dage	fr 19-06-20	ma 29-06-20	100%							
115	Støbning af slidlagsgulve	9 dage	fr 26-06-20	on 05-08-20	100%							
116	Stålskinner til gipsvægge	5 dage	ti 04-08-20	ma 10-08-20	100%							
117	Gipsbeklædning én side	10 dage	fr 07-08-20	to 20-08-20	100%							
118	Tekniske installationer i gipsvægge og øvrige vægge (EL , VVS , Ventilation , CTS)	10 dage	fr 07-08-20	to 20-08-20	95%							
119	Lukning af gipsvægge (isolering + gips på side 2)	8 dage	on 19-08-20	fr 28-08-20	100%							
120	VENT., VVS + EL installationer under tagdæk (VENT, El og VVS)	15 dage	fr 21-08-20	to 10-09-20	75%							
121	Tørtid	40 dage	ma 25-05-20	fr 14-08-20	100%							
122	Malerarbejder, vægge inden systemlofter	15 dage	on 30-09-20	ti 27-10-20	0%							
123	Bravida + VEN + CTS over loft	14 dage	ti 22-09-20	fr 13-11-20	25%							
124	Montage af Loftskinner, systemlofter samt øvrige færdige lofter	15 dage	ma 19-10-20	ti 17-11-20	25%							
125	Montage af indv døre, skydedøre, foldevægge, samt glaspartier	10 dage	ma 30-11-20	fr 11-12-20	0%							
126	Gulvbelægninger	18 dage	on 11-11-20	fr 04-12-20	0%							
127	ST Inventar	7 dage	ma 07-12-20	ti 15-12-20	0%							
128	Montage af lister, gerigter , fugning etc	7 dage	ma 07-12-20	ti 15-12-20	0%							
129	Indvendig loft og væggene (EL - Ventilation - CTS)	20 dage	ti 10-11-20	ti 08-12-20	0%							
130	VVS Sanitet	5 dage	on 09-12-20	ti 15-12-20	0%							
131	Øvrige malerarbejder - rep. Og lister	7 dage	to 10-12-20	fr 18-12-20	0%							
132	Indvendige lysninger	10 dage	on 02-12-20	ti 15-12-20	0%							
133	Indvendig håndværker-rengøring	3 dage	on 16-12-20	fr 18-12-20	0%							
134	TØ - udvendig	100 dage	ma 25-05-20	fr 13-11-20	35%							
135	Udv skifferbeklædning, Alulysninger, krydsfiner og udv træbeklædning	90 dage	ma 25-05-20	fr 30-10-20	45%							
136	Teglsten - lukning af facaden - Samlet for facaden	90 dage	ma 25-05-20	fr 30-10-20	40%							
137	Teglsten - Lukning af facade imellem nord/syd bygning i gård mod vest	20 dage	ma 31-08-20	fr 25-09-20	40%							
138	Teglsten - lukning af facade sydbygning imod skurbyen	15 dage	ma 28-09-20	fr 23-10-20	0%							
139	Teglsten - Lukning af facade imellem nord/syd bygning ved indgangspartiet	15 dage	ma 26-10-20	fr 13-11-20	0%							
140	Træbeklædning - Lukning af facaden	40 dage	ma 24-08-20	fr 23-10-20	0%							
141	Anlæg - Udvendig	160 dage?	ma 07-09-20	fr 23-04-21	1%							
142	Beplantning	40 dage	ma 01-03-21	fr 23-04-21	0%							
143	Udvendige anlægsarbejder	90 dage?	ma 07-09-20	fr 15-01-21	2%							
144	Mads V. opstart hele gavlenden nordbygning og langsiden mod boldbanen	30 dage	ma 07-09-20	fr 23-10-20	0%							
145	Mads V. anlægsarbejde i gård imellem syd og nord bygning mod vest	20 dage	ma 28-09-20	fr 30-10-20	0%							
146	Elevator	45 dage	ma 28-09-20	fr 04-12-20	0%							
147	Elevator-montage	45 dage	ma 28-09-20	fr 04-12-20	0%							
148	Science tårn:	103 dage	ma 04-05-20	to 29-10-20	43%							
149	Stålarbejder	20 dage	ma 04-05-20	ma 01-06-20	100%							
150	Dæk fra smeden stue og 1. sal	7 dage	ma 14-09-20	ti 22-09-20	0%							
151	Betonarbejder	7 dage	on 23-09-20	to 01-10-20	0%							
152	Beklædning	15 dage	fr 02-10-20	to 29-10-20	0%							
153	afvanding + EL	5 dage	ti 29-09-20	ma 05-10-20	0%							
154	Afleveringsproces	246 dage?	ma 20-01-20	fr 05-02-21	0%							
155	Indreguleringer, Tests og programmering	19 dage	ma 07-12-20	fr 15-01-21	0%							
156	Mangelgennemgang Nord	1 dag?	ma 05-10-20	ma 05-10-20	0%							
157	Mangelgennemgang SYD	1 dag?	to 19-11-20	to 19-11-20	0%							
158	Mangelgennemgang Mellebygning	2 dage	ma 21-12-20	ti 22-12-20	0%							
159	Mangeludbedringer NORD	15 dage	ti 06-10-20	ma 02-11-20	0%							
160	Mangeludbedringer SYD	14 dage	fr 20-11-20	on 09-12-20	0%							
161	Mangeludbedringer Mellebygning	12 dage	ma 21-12-20	ti 05-01-21	0%							
162	Driftsinstruktioner til Driftsorganisation	2 dage	on 06-01-21	to 07-01-21	0%							
163	Gennemgang af KS- og D&V materiale	2 dage?	on 02-12-20	to 03-12-20	0%							
164	Udvendig mangelgennemgang og udbedring	1 dag?	ma 20-01-20	ma 20-01-20	0%							
165	Udv mangelgennemgang	1 dag	ma 18-01-21	ma 18-01-21	0%							
166	Udv mangeludbedringer	14 dage	ti 19-01-21	fr 05-02-21	0%							
167	Dagbod termin	1 dag	ti 15-12-20	ti 15-12-20	0%							

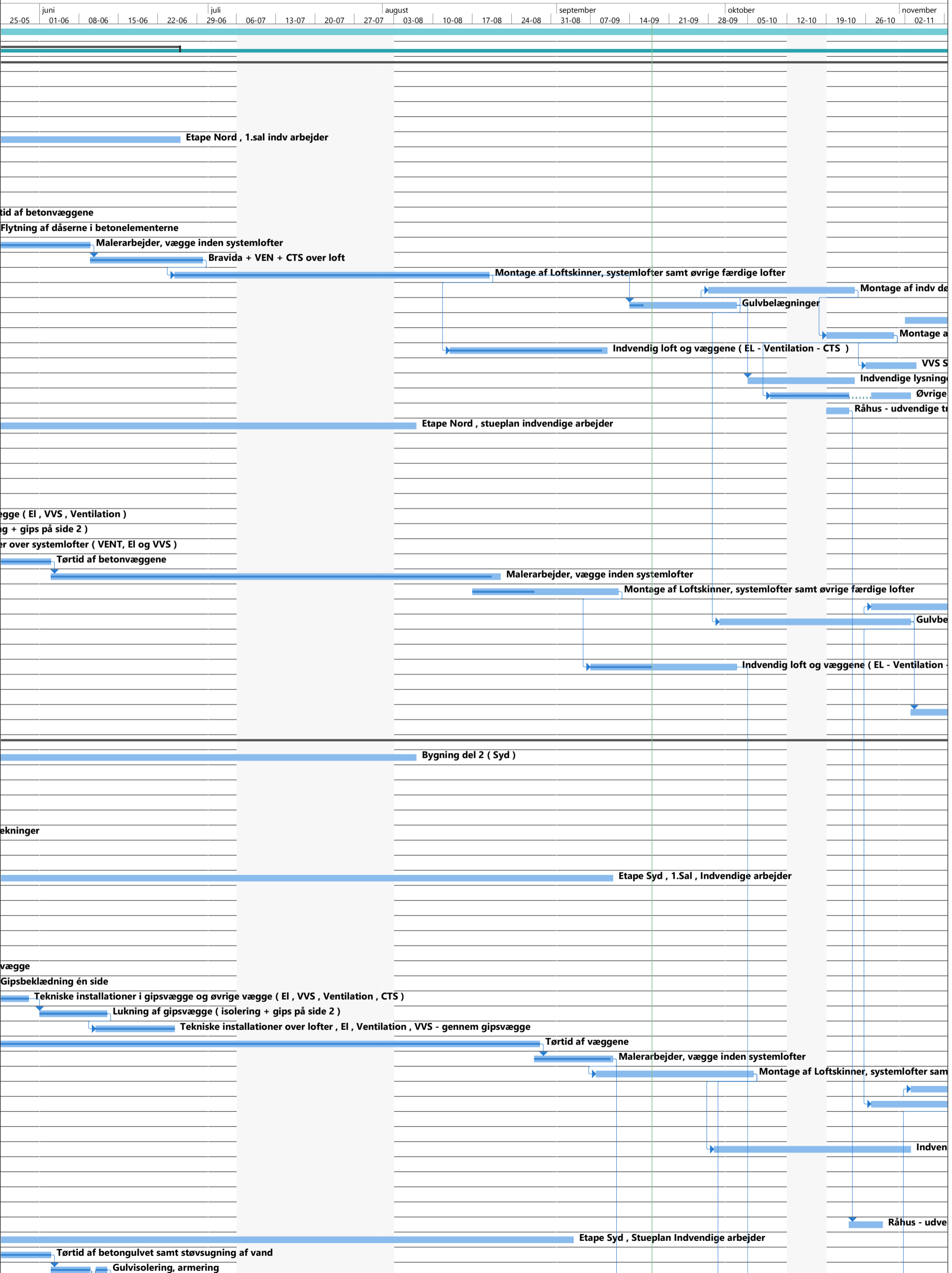

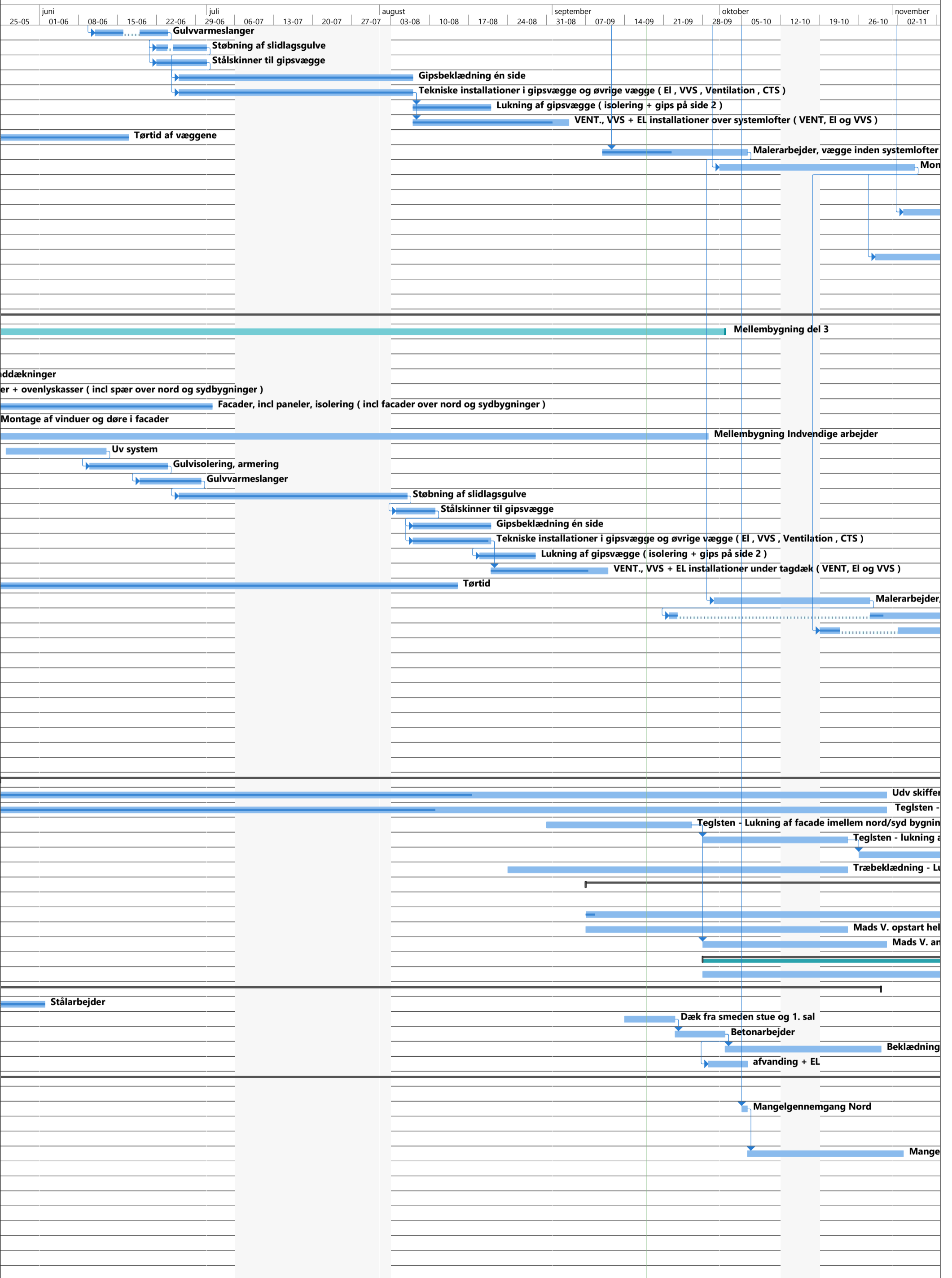

2020												2021											
december			januar			februar			marts			april											
09-11	16-11	23-11	30-11	07-12	14-12	21-12	28-12	04-01	11-01	18-01	25-01	01-02	08-02	15-02	22-02	01-03	08-03	15-03	22-03	29-03	05-04	12-04	19-04

døre, skydedøre, foldevægge, samt glaspartier

ST Inventar
af lister, gerigter , fugning etc

Sanitet
ger
Øvrige malerarbejder
trapper i gavlenderne

Montage af indv døre, skydedøre, foldevægge, samt glaspartier

Gulvbelægninger
ST Inventar
Montage af lister, gerigter , fugning etc
n - CTS)
VVS Sanitet
Øvrige malerarbejder - rep. Og lister
Indvendige lysninger
Indvendig håndværker-rengøring NORD

Øvrige færdige lofter

Montage af indv døre, skydedøre, foldevægge, samt glaspartier
Gulvbelægninger
ST Inventar
Montage af lister, gerigter , fugning etc
Øvrige loft og væggen (EL - Ventilation - CTS)
VVS Sanitet
Indvendige Fliser i bruser
Indvendige lysninger
Øvrige malerarbejder - rep. Og lister
Indvendige trapper i gavlenderne

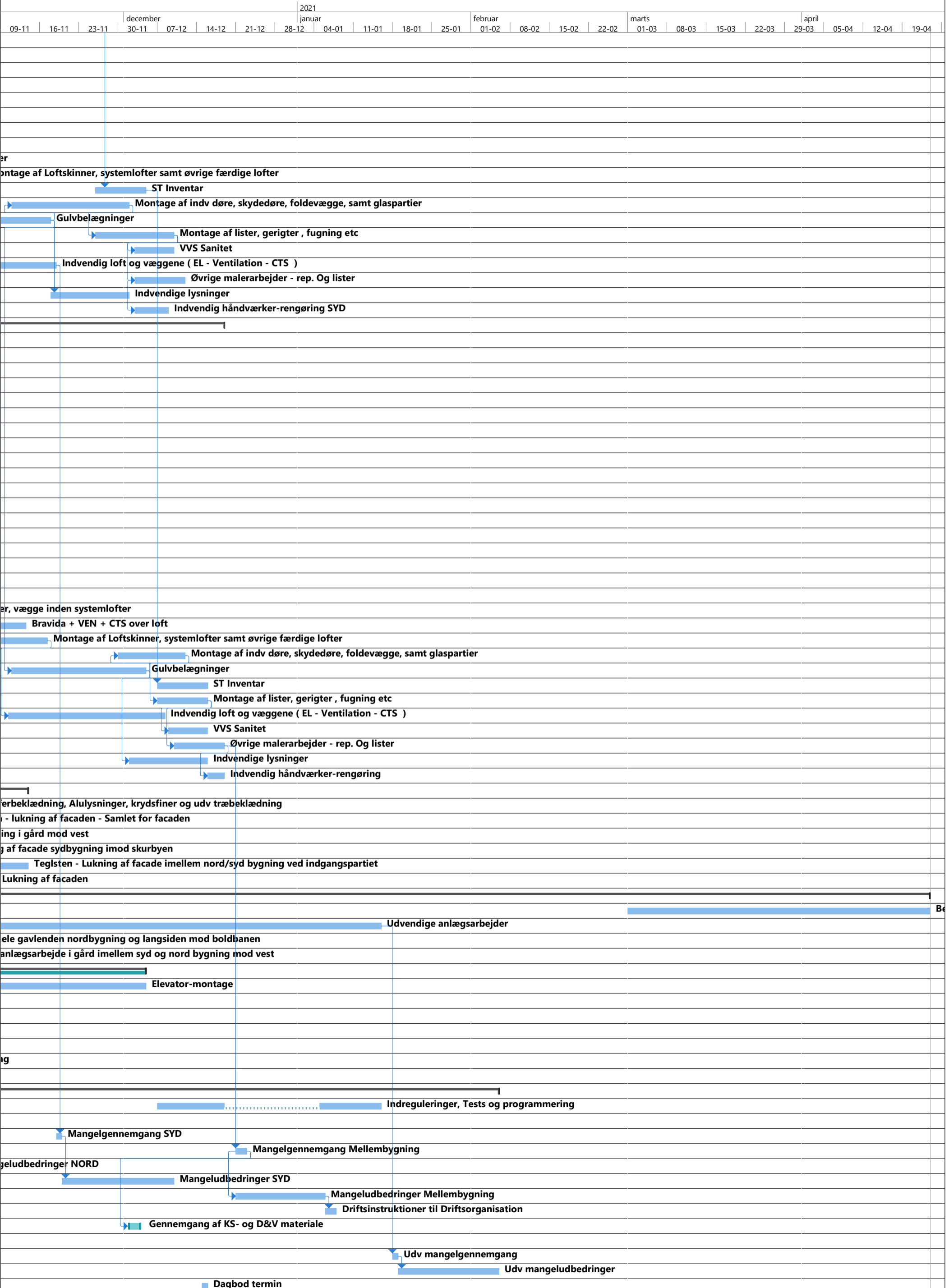

5781846#0 SV:SSK - Fritstående spær
Fra: Kim Kirkegaard Sørensen [mailto:KS18102@TOENDERKOMMUNEEXCHANGE.ADMINISTRATIVE.GROUP] (FYDIBOHF23SPDLT)/CN=RECIPIENTS/CN=DL0VK5]
Til: 'Henning Skriver' [hs@kraftman.dk]; 'Arne Borum Linnet' [al@fmbygningsdrift.dk]; 'Henrik Villefrance (hv@friis-moltke.dk)' [hv@friis-moltke.dk]
Cc: 'Esben Jessen' [beregner@kraftman.dk]; Morten Bramstrup Jakobsen [mobj2@toender.dk]; Sune Bundesen [sb32@toender.dk]
Sendt dato: 18-09-2020 13:02
Modtaget Dato: 18-09-2020 13:02
Vedrørende: SV: SSK - Fritstående spær, malerbehandling
Vedhæftninger: image002_952.png
image004_944.png
image010_96.png
image011_76.png
image012_67.png
image013_28.jpg
image014_17.jpg
image015_17.png
image016_70.png
image017_63.png
image018_48.png
image019_3.jpg
image020_2.jpg

Hej Henning

Mange tak for info mail.

Venlig hilsen

Kim Kirkegaard Sørensen

Bygningskonsulent
Ejendomme
Teknik & Plan

Tønder Kommune

Wegners Plads 2 - 6270 Tønder
Tlf. +45 74 92 92 26 - Mobil +45 51 14 69 81 - E-mail kimkir@toender.dk



Fra: Henning Skriver [mailto:hs@kraftman.dk]

Sendt: 18. september 2020 12:54

Til: Kim Kirkegaard Sørensen; Arne Borum Linnet; Henrik Villefrance (hv@friis-moltke.dk)

Cc: Esben Jessen

Emne: KS18102/Fritstående spær

Hej kim

Vi bestiller nu det træ som er beskrevet og vores forbehold er dig bekendt.
Som du kan se herunder fra rettelsesbrev 06 – skal maler give det en gang behandling

Vi bestiller det i indeværende uge

Med venlig hilsen

Henning Skriver
BYGNINGSKONSTRUKTØR BTH

KRAFTMAN A/S

T: 74622060

F: 7462 2080



Solidt byggeri ...

www.kraftman.dk

Fra: Esben Jessen <beregner@kraftman.dk>

Sendt: 1. september 2020 11:05

Til: Henning Skriver <hs@kraftman.dk>

Emne: Fritstående spær

Hej Henning.

Hermed beskrivelse samt tegninger til fritstående spær.

66480

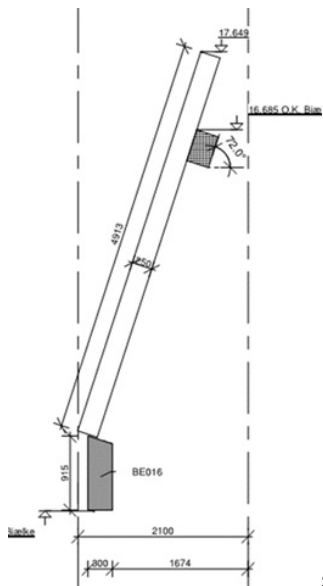

Størrelse: 75x250mm.

3.5.2.2

Savskåret træ og beklædningsbrædder

Anvendelse: Udvendig konstruktion ved indgange

Anvendelsesklasse: 3

Træart: Douglas gran

Dimension: 250 mm x 75 mm.

Fra side 19

	Træspær i skår Iht. ING	Træspær, limtræ	Natur Klar træbeskyttelse	
--	----------------------------	-----------------	------------------------------	--

FRA RETTELSESBLAD 6:

Spg. 80: *Maler side 31/33 Spær*

*MBK V5320 er udvendigt træ.
Hvor findes synlige spær til maling?
Som kan ses på tegning nr.?*

Svar 80: Synlige spær der skal malerbehandles er placeret i de to skår ved hhv. KREA og SCIENCE lommerne i forlængelse af tagfladen. Fremgår af facadetegninger.

Esben M. Jessen
Beregner / KS

KRAFTMAN A/S
Dir: 6023 1825



Solidt byggeri ...

www.kraftman.dk















RIG PÅ TUR

NATUR ARKITEKTUR KULTUR VANDRETUR
FORTIDSTUR MUSIKKULTUR STRANDTUR
MARSKTUR CAFÉTUR SHOPPETUR DINTUR



Solidt byggeri ...

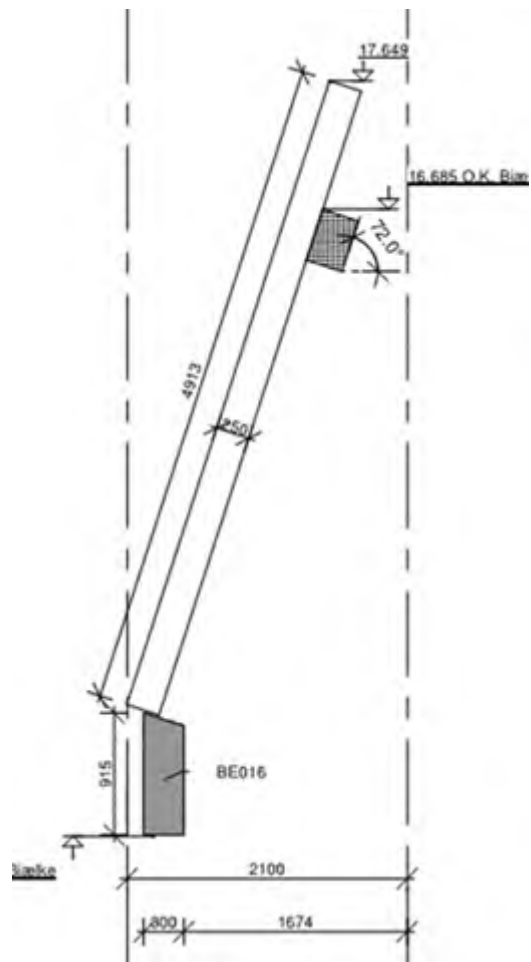

3.5.2.2

Savskåret træ og beklædningsbrædder

Anvendelse: Udvendig konstruktion ved indgange

Anvendelsesklasse: 3

Træart: Douglas gran

Dimension: 250 mm x 75 mm.

	Træspær i skår Iht. ING	Træspær, limtræ	Natur Klar træbeskyttelse		
--	----------------------------	-----------------	------------------------------	---	--

Spg. 80: *Maler side 31/33 Spær*

MBK V5320 er udvendigt træ.

Hvor findes synlige spær til maling?

Som kan ses på tegning nr.?

Svar 80: Synlige spær der skal malerbehandles er placeret i de to skår ved hhv. KREA og SCIENCE lommerne i forlængelse af tagfladen. Fremgår af facadetegninger.



Solidt byggeri ...



5783371#0 - SV:GK - Emhætter til madkundskab igen

Fra: Kim Kirkegaard Sørensen [/O=TONDERKOM/OU=EXCHANGE ADMINISTRATIVE GROUP (FYDIBOHF23SPDLT)/CN=RECIPIENTS/CN=DL0VKS]
Til: 'Madsen, Daniel' [daniel.madsen@gk.dk];Sune Bundesen [sb32@toender.dk]
Cc: 'Arne Borum Linnet' [al@fmbyggningsdrift.dk];Morten Bramstrup Jakobsen [mobj2@toender.dk]
Sendt dato: 21-09-2020 11:48
Modtaget Dato: 21-09-2020 11:48
Vedrørende: SV: Emhætter til madkundskab igen
Vedhæftninger: image007_125.png
image008_117.png
image009_114.png
image010_104.png
image011_82.png
image012_11.jpg
image013_0.gif
image014_0.gif
image015.gif
image016_9.jpg
image017_21.jpg
image018_2.jpg

Hej Daniel

Nedestående løsning er godkendt, vi skal lige være opmærksom på at ændringen ikke har indflydelse på en anden entreprise. Jeg er på pladsen hele dagen i morgen, såfremt vi skal kigge på det.

Venlig hilsen

Kim Kirkegaard Sørensen

Bygningskonsulent
Ejendomme
Teknik & Plan

Tønder Kommune

Wegners Plads 2 - 6270 Tønder
Tlf. +45 74 92 92 26 - Mobil +45 51 14 69 81 - E-mail kimkir@toender.dk



Fra: Kasper Bornstein Larsen [mailto:kbl@taekker.dk]
Sendt: 21. september 2020 11:39
Til: Madsen, Daniel; Kim Kirkegaard Sørensen; Morten Bramstrup Jakobsen
Cc: Arne Borum Linnet; Morten Høier
Emne: SV: Emhætter til madkundskab igen

Hej Daniel (og Tønder)

Jeg synes da heller ikke den skal være højere end hvad er nødvendigt. Det giver også god mening at den matcher i dybden med bordet nedenunder. På nuværende tidspunkt er det dog ikke længere mig der skal godkende sådan ting.

Så jeg sender dig lige videre til Tønder med denne mail, så de kan svare.

De bedste hilsner
Mit freundlichen Grüßen
Best regards

Kasper Bornstein Larsen
Civilingeniør i energi, indeklima, VVS og ventilation
kbl@taekker.dk

Tækker Rådgivende Ingeniører A/S

Toldkammeret
Hack Kampmanns Plads 1, st. tv.
8000 Aarhus C - Danmark

M +45 41711328
T +45 8619 1844

www.taekker.dk

-66605-----



Fra: Madsen, Daniel <daniel.madsen@gk.dk>
Sendt: 21. september 2020 11:26
Til: Kasper Bornstein Larsen <kbl@taekker.dk>
Cc: Arne Borum Linnet <al@fmbygningsdrift.dk>
Emne: Emhætter til madkundskab igen

Hej Kasper

Se herunder. Det er det eneste, der fremgår af udbuddet vedr. emhætterne til madkundskab. Jeg mener ikke, vi skal gå efter en højde på 900 mm – ej heller en dybde på 540 mm. Der må være byttet rundt på nogle mål? Dybden er tilrettet til 600 mm, så den matcher bordpladens dybde og højden bliver 450, hvilket er normalt, så der er plads til en smule forsætning op i loftet.

Kan vores forslag godkendes?

Fraluftemhætte 1

Skal leveres i rustfrit stål

- Maksimal længde 6000 mm
- Maksimal højde 900 mm
- Maksimal dybde 540 mm
- Sider i rustfrit stål
- LED lys indbygget

Fraluftemhætte 2

Skal leveres i rustfrit stål

- Maksimal længde 5600 mm
- Maksimal højde 900 mm
- Maksimal dybde 540 mm
- Sider i rustfrit stål
- LED lys indbygget
- Cyklonfiltre
- Udsugning 3448 m³/h
- Styring 0-10 V
- Procesvagt



Daniel Madsen
Afdelingschef

GK Danmark A/S

Mob.: +4521681050

Mail: daniel.madsen@gk.dk

Internett: <https://url12.mailanyone.net/v1/?m=1kk156-0001BK-5h&i=57e1b682&c=UO1yGT3qz4JSxVr9H7pJMvqCn- ceik0kx->

[DH_imV9VevYFSScQvQPpgSh0Hs_4cdz6cK--D6saz8HrE2qY CzpoTrX5L6ylqK15AGqMUXP2jicNkcbHfL0LOTfkoOarYRteBNWT_rzBpeQdMTzUt9hLcISDBpm_fTb0S6Qw1XxxMg1cE-2yalKfoKsC9jxksRRYpMbjJRGV1NvBT01HRujSOI7XbVrR75VangwQV](https://url12.mailanyone.net/v1/?m=1kk156-0001BK-5h&i=57e1b682&c=UO1yGT3qz4JSxVr9H7pJMvqCn- ceik0kx-2yalKfoKsC9jxksRRYpMbjJRGV1NvBT01HRujSOI7XbVrR75VangwQV)

Postadresse: Ambolten 6, DK-6800 Varde – CVR-nr. 1430 6048



Tænk på miljøet før du printer













RIG PÅ TUR

NATUR ARKITEKTUR KULTUR VANDRETUR
FORTIDSTUR MUSIKKULTUR STRANDTUR
MARSKTUR CAFÉTUR SHOPPETUR DINTUR







Fraluftenhætte 1

Skal leveres i rustfrit stål

- Maksimal længde 6000 mm
- Maksimal højde 900 mm
- Maksimal dybde 540 mm
- Sider i rustfrit stål
- LED lys indbygget

Fraluftenhætte 2

Skal leveres i rustfrit stål

- Maksimal længde 5600 mm
- Maksimal højde 900 mm
- Maksimal dybde 540 mm
- Sider i rustfrit stål
- LED lys indbygget
- Cyklonfiltre
- Udsugning 3448 m³/h
- Styling 0-10 V
- Procesvagt



5783457#0 - SV: Emhætter til madkundskab igen

Fra: Madsen, Daniel [daniel.madsen@gk.dk]
Til: Kim Kirkegaard Sørensen [kimkir@toender.dk]; Sune Bundesen [sb32@toender.dk]
Cc: Arne Borum Linnet [al@fmbygningsdrift.dk]; Morten Bramstrup Jakobsen [mobj2@toender.dk]
Sendt dato: 21-09-2020 11:56
Modtaget Dato: 21-09-2020 11:56
Vedrørende: SV: Emhætter til madkundskab igen
Vedhæftninger: image001_1040.png
image002_1049.png
image003_1038.png
image004_1040.png
image005_1035.png
image006_768.jpg
image007_2.gif
image008_0.gif
image009_1.gif
image010_20.jpg
image011_16.jpg
image012_12.jpg

Hej Kim

Tak for det.

Ja, vi skal have styr på dette, da der måske skal laves en inddækning over hver emhætte op mod loft, hvis der fortsat bliver 3 meter til loft i lokalet. Eller en anden mulighed er synlige rør mellem loft og emhætte.

Vi kan drøfte det nærmere på pladsen i morgen, da der er flere løsninger.

Daniel Madsen
Afdelingschef

GK Danmark A/S
Mobil: +4521681050
Mail: daniel.madsen@gk.dk
Internett: <http://www.gk.dk>
Postadresse: Arnbolten 6, DK-6800 Varde – CVR-nr. 1430 6048



Fra: Kim Kirkegaard Sørensen <kimkir@toender.dk>
Sendt: 21. september 2020 11:48
Til: Madsen, Daniel <daniel.madsen@gk.dk>; Sune Bundesen <sb32@toender.dk>
Cc: Arne Borum Linnet <al@fmbygningsdrift.dk>; Morten Bramstrup Jakobsen <mobj2@toender.dk>
Emne: SV: Emhætter til madkundskab igen

Hej Daniel

Nedestående løsning er godkendt, vi skal lige være opmærksom på at ændringen ikke har indflydelse på en anden entreprise. Jeg er på pladsen hele dagen i morgen, så fremt vi skal kigge på det.

Venlig hilsen

Kim Kirkegaard Sørensen
Bygningskonsulent
Ejendomme
Teknik & Plan

Tønder Kommune
Wegners Plads 2 - 6270 Tønder
Tlf. +45 74 92 92 26 - Mobil +45 51 14 69 81 - E-mail kimkir@toender.dk



Fra: Kasper Bornstein Larsen [<mailto:kbl@taekker.dk>]
Sendt: 21. september 2020 11:39

Til: Madsen, Daniel; Kim Kirkegaard Sørensen; Morten Bramstrup Jakobsen
Cc: Arne Borum Linnet; Morten Høier
Emne: SV: Emhætter til madkundskab igen

Hej Daniel (og Tønder)

Jeg synes da heller ikke den skal være højere end hvad er nødvendigt. Det giver også god mening at den matcher i dybden med bordet nedenunder. På nuværende tidspunkt er det dog ikke længere mig der skal godkende sådan ting.

Så jeg sender dig lige videre til Tønder med denne mail, så de kan svare.

De bedste hilsner
Mit freundlichen Grüßen
Best regards

Kasper Bornstein Larsen
Civilingeniør i energi, indeklima, VVS og ventilation
kbl@taekker.dk

Tækker Rådgivende Ingeniører A/S
Toldkammeret
Hack Kampmanns Plads 1, st. tv.
8000 Aarhus C - Danmark

M +45 41711328
T +45 8619 1844

www.taekker.dk



Fra: Madsen, Daniel <daniel.madsen@gk.dk>
Sendt: 21. september 2020 11:26
Til: Kasper Bornstein Larsen <kbl@taekker.dk>
Cc: Arne Borum Linnet <al@fmbyggningsdrift.dk>
Emne: Emhætter til madkundskab igen

Hej Kasper

Se herunder. Det er det eneste, der fremgår af udbuddet vedr. emhætterne til madkundskab. Jeg mener ikke, vi skal gå efter en højde på 900 mm – ej heller en dybde på 540 mm. Der må være byttet rundt på nogle mål? Dybden er tilrettet til 600 mm, så den matcher bordpladens dybde og højden bliver 450, hvilket er normalt, så der er plads til en smule forsætning op i loftet.

Kan vores forslag godkendes?

Fraluftemhætte 1

Skal leveres i rustfrit stål

- Maksimal længde 6000 mm
- Maksimal højde 900 mm
- Maksimal dybde 540 mm
- Sider i rustfrit stål
- LED lys indbygget

Fraluftemhætte 2

Skal leveres i rustfrit stål

- Maksimal længde 5600 mm
- Maksimal højde 900 mm
- Maksimal dybde 540 mm
- Sider i rustfrit stål
- LED lys indbygget
- Cyklonfiltre
- Udsugning 3448 m³/h
- Styring 0-10 V
- Procesvagt



Daniel Madsen
Afdelingschef

GK Danmark A/S
Mob.: +4521681050
Mail: daniel.madsen@gk.dk

Internet: https://url12.mailanyone.net/v1/?m=1kK156-0001BK-5h&i=57e1b682&c=UO1yGT3qz4JSxVr9H7pJMvqQn- celK0kx-DH_intV9evYFS5cQvQPxpqSh0hs_4cdz6cK--D6saz8HnE2qY CzpoTrX5L6ylqK15AGqMUXP2IcNKcbHfL0L0TFkoOarYFteBNWT_rzBpeQdIMTzUt9hLcSDBpm_fTb0S6Qw_1XxxMq1cB-2yaKf0KsC9jxksRRYpMbjJRGV1NvBT01HRujSOI7XbVrR75VangwQV

Postadresse: Ambøtten 6, DK-6800 Varde – CVR-nr. 1430 6048

66550

Tænk på miljøet før du printer













RIG PÅ TUR

NATUR ARKITEKTUR KULTUR VANDRETUR
FORTIDSTUR MUSIKKULTUR STRANDTUR
MARSKTUR CAFÉTUR SHOPPETUR DINTUR







Fraluftenhætte 1

Skal leveres i rustfrit stål

- Maksimal længde 6000 mm
- Maksimal højde 900 mm
- Maksimal dybde 540 mm
- Sider i rustfrit stål
- LED lys indbygget

Fraluftenhætte 2

Skal leveres i rustfrit stål

- Maksimal længde 5600 mm
- Maksimal højde 900 mm
- Maksimal dybde 540 mm
- Sider i rustfrit stål
- LED lys indbygget
- Cyklonfiltre
- Udsugning 3448 m³/h
- Styling 0-10 V
- Procesvagt



5784097#0 - Tilbud belægning til hovedindgang Skærbæk ny skole

Fra: Torben Rasmussen [torben@madsvjrup.dk]
Til: Kim Kirkegaard Sørensen [kimkir@toender.dk]
Sendt dato: 22-09-2020 06:53
Modtaget Dato: 22-09-2020 06:53
Vedrørende: Tilbud belægning til hovedindgang Skærbæk ny skole
Vedhæftninger: img-922065755-0001_0.pdf
image001_432.jpg

Hej Kim

Hermed tilbud, er der spørgsmål til det fremsendte er du velkommen til at kontakte mig.
Er man kommet længere med omfanget af sokkelaffugter?

Venlig hilsen

Torben Rasmussen
Kloakmester/Kalkulatør – Projekt/Entrepriseleder

Vognmand og Entreprenør Mads Vejrup A/S
Algade 70, Frifelt
6780 Skærbæk

Tlf. 74 75 44 12 / Mobil 24 98 21 70

E-mail: torben@madsvjrup.dk
Læs mere her: www.madsvjrup.dk

Fra: Scan Mads Vejrup A/S <madsvjrup@10mkopi.dk>
Sendt: 22. september 2020 07:58
Til: Torben Rasmussen <torben@madsvjrup.dk>
Emne: Indscannet Materiale fra Vognmand Og Entreprenør Mads Vejrup A/S



MADS VEJRUP A/S					
Dato:	Tilbud til:	Sagsnavn:	Tønder kommune kontakt:	Mads Vejrup A/S kontakt:	
22/9-2020	Tønder kommune	Skærbæk ny skole	Kim Kirkegaard Sørensen	Torben Rasmussen	
Post	Aktivitet	Mængde	Enhed	Enhedspris	Samlet pris
1.0	Adgangsbro ændres til adgangsvej:				
1.1	Bundopbygning :				
	BS				
	MSG				
	Maskine				
	Mand + vibrator				
Sum	Bundopbygning :				31.585,-
2.0	Belægninger udført med teglklinter:				
2.1	Levering af teglklinter				
	Afretning samt lægning				
Sum	Belægninger udført med teglklinter:				56.000,-
3.0	Belægning udført med kostet beton:				
3.1	Forskalling				
	Armering				
	Beton				
	Udførelse				
Sum	Belægning udført med kostet beton:				73.500,-
	Note:				
	Post 1.1 skal indgå uanset valg af topbelægning				

Vognmand og Entreprenør

Mads Vejrup A/S

Algade 70, Trifelt, 6780 Skærbæk

Tlf. 74 75 44 12 / 21 42 07 80

CVR. Nr. 32271138

22/9-2020 *Torben Rasmussen*

5784209#0 - SSK - Tegninger grovkøkken madkundskab

Fra: Kim Kirkegaard Sørensen [/O=TONDERKOM/OU=EXCHANGE ADMINISTRATIVE GROUP (FYDIBOHF23SPDLT)/CN=RECIPIENTS/CN=DL0VKS]
Til: 'daniel.madsen@gk.dk' [daniel.madsen@gk.dk]
Cc: Morten Bramstrup Jakobsen [mobj2@toender.dk]; Sune Bundesen [sb32@toender.dk]
Bcc: 'Arne Borum Linnet (al@fmbyggningsdrift.dk)' [al@fmbyggningsdrift.dk]
Sendt dato: 22-09-2020 08:19
Modtaget Dato: 22-09-2020 08:19
Vedrørende: SSK - Tegninger grovkøkken / madkundskab
Vedhæftninger: 154601- 0-57 Madkundskab.pdf
154602 - 0-58 Grovkøkken-vaskerum.pdf
image001_438.jpg
image002_362.jpg
image003_184.jpg
image004_64.jpg
image005_41.jpg
image006_245.png
image007_141.png
image008_128.png
image009_122.png
image010_109.png
image011_65.jpg

Hej Daniel

Har modtaget plantegninger på madkundskab fra ST skole inventar.
Vi skal lige sikre os at emhætter er placeret korrekt. (se vedhæftet tegninger)

Venlig hilsen

Kim Kirkegaard Sørensen
Bygningskonsulent
Ejendomme
Teknik & Plan

Tønder Kommune

Wegners Plads 2 - 6270 Tønder
Tlf. +45 74 92 92 26 - Mobil +45 51 14 69 81 - E-mail kimkir@toender.dk



Fra: Henrik Søndberg [mailto:hso@st-skoleinventar.dk]

Sendt: 21. september 2020 17:31

Til: Kim Kirkegaard Sørensen

Emne: Tegninger

Hej Kim!

Her er de tegninger du bad om :-)

Med venlig hilsen / Kind regards

Henrik Søndberg

Salgskonsulent / Sales Consultant
ST Skoleinventar A/S

+45 3078 7026 Mobile

Fra: Gert Michaelsen <gmi@st-skoleinventar.dk>

Sendt: 21. september 2020 15:28

Til: Henrik Søndberg <hso@st-skoleinventar.dk>

Emne:

Med venlig hilsen / Kind regards

66927

Gert Michaelsen

Projektkonsulent / Project Consultant



Gl. Kongevej 14-20
6880 Tarm, Denmark

+45 3078 7033 Mobile
+45 9737 1188 Main office

www.st-skoleinventar.dk



Markedets stærkeste hængsel

- Bæreevne på 150 kg og mulighed for gennemboltning
- Eneste hængsel uden nedbøjning
- Testet af DTI

Læs mere her

The advertisement features a red background with a white border on the left side. On the left side, there is a small image of a silver door hinge. The text is in white, with the title in a larger font. The list of features is in a smaller font, and the link is in a smaller font at the bottom right.

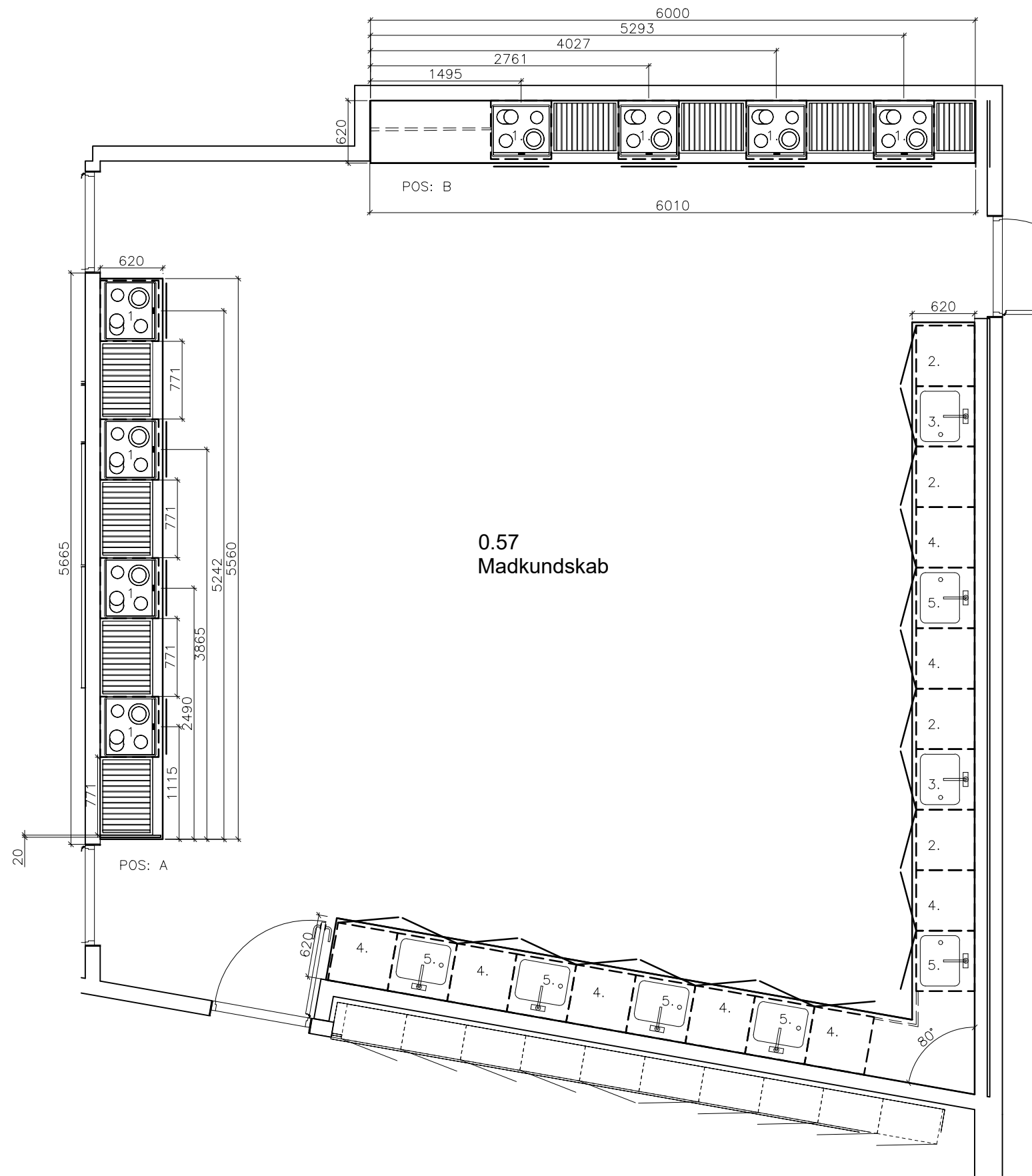

SAG: NY SKÆRBÆK SKOLE

BYGH.:

ST SKOLEINVENTAR A/S

Gl. Kongevej 14-20

Postbox 49, DK-6880 Tarm

Tlf. 97371188 - Fax. 97372327

www.st-skoleinventar.dk



EMNE: **MADKUNSKAB 0.57**
ORDRE NR. 154601

MÅL: 1:50
DATO: 04.09.2020
SIGN.: GMI

TEGN. NR.:
CADFIL:

0.57

REV.: REV.: REV.: REV.:
COPYRIGHT ST-SKOLEINVENTAR KOPIERING KUN MED TILLAEDELSE











Markedets stærkeste hængsel

- Bæreevne på 150 kg og mulighed for gennemboining
- Eneste hængsel uden nedbøjning
- Testet af DTI

[Læs mere her](#)













RIG PÅ TUR

NATUR ARKITEKTUR KULTUR VANDRETUR
FORTIDSTUR MUSIKKULTUR STRANDTUR
MARSKTUR CAFÉTUR SHOPPETUR DINTUR

5784048#0 - SV:SSK - Tilbud belægning til hovedindgang, sokkelaffugter
Fra: Kim Kirkegaard Sørensen [mailto:TO=TONDERKOM/OU=EXCHANGE ADMINISTRATIVE GROUP (FYDIBOHF23SPDLT)/CN=RECIPIENTS/CN=DL0VKS]
Til: 'Torben Rasmussen' [mailto:torben@madsvejrup.dk]
Cc: Morten Bramstrup Jakobsen [mailto:mobj2@toender.dk]; Sune Bundesen [mailto:sb32@toender.dk]
Bcc: 'Arne Borum Linnet (al@fmbygningsdrift.dk)' [mailto:al@fmbygningsdrift.dk]
Sendt dato: 22-09-2020 08:21
Modtaget Dato: 22-09-2020 08:21
Vedrørende: SV: SSK - Tilbud belægning til hovedindgang, sokkelaffugter
Vedhæftninger: image002_1117.png
image003_1110.png
image004_1113.png
image005_1108.png
image006_238.png
image007_316.jpg
image008_132.jpg

Hej Torben

Mange tak.
Har undersøgt det ved byggesagsbehandleren, der er ingen krav til sokkelaffugter.

Venlig hilsen

Kim Kirkegaard Sørensen
Bygningskonsulent
Ejendomme
Teknik & Plan

Tønder Kommune
Wegners Plads 2 - 6270 Tønder
Tlf. +45 74 92 92 26 - Mobil +45 51 14 69 81 - E-mail kimkir@toender.dk



Fra: Torben Rasmussen [mailto:torben@madsvejrup.dk]
Sendt: 22. september 2020 06:54
Til: Kim Kirkegaard Sørensen
Emne: Tilbud belægning til hovedindgang Skærbæk ny skole

Hej Kim

Hermed tilbud, er der spørgsmål til det fremsendte er du velkommen til at kontakte mig.
Er man kommet længere med omfanget af sokkelaffugter?

Venlig hilsen

Torben Rasmussen
Kloakmester/Kalkulator – Projekt/Entrepriseleder

Vognmand og Entreprenør Mads Vejrup A/S
Algade 70, Frifelt
6780 Skærbæk

Tlf. 74 75 44 12 / Mobil 24 98 21 70

E-mail: torben@madsvejrup.dk
Læs mere her: www.madsvejrup.dk

Fra: Scan Mads Vejrup A/S <madsvejrup@10mkopi.dk>
Sendt: 22. september 2020 07:58
Til: Torben Rasmussen <torben@madsvejrup.dk>
Emne: Indscannet Materiale fra Vognmand Og Entreprenør Mads Vejrup A/S













RIG PÅ TUR

NATUR ARKITEKTUR KULTUR VANDRETUR
FORTIDSTUR MUSIKKULTUR STRANDTUR
MARSKTUR CAFÉTUR SHOPPETUR DINTUR



5784211#0 - SSK - Placering af ADK brik læser

Fra: Kim Kirkegaard Sørensen [/O=TONDERKOM/OU=EXCHANGE ADMINISTRATIVE GROUP (FYDIBOHF23SPDLT)/CN=RECIPIENTS/CN=DL0VKS]
Til: 'akro@brsj.dk' [akro@brsj.dk]
Cc: Sune Bundesen [sb32@toender.dk]; Morten Bramstrup Jakobsen [mobj2@toender.dk]
Sendt dato: 22-09-2020 09:13
Modtaget Dato: 22-09-2020 09:13
Vedrørende: SSK - Placering af ADK / brik læser
Vedhæftninger: image001_1135.png
image002_1137.png
image003_1132.png
image004_1137.png
image005_1132.png
image006_837.jpg

Hej Asbjørn

Der er aftalt følgende med Skærbæk Skole (Kim Lønborg og Klaus Fog)
De 4 brik læser skal placeres som følgende.

- Indskoling.
- mellemtrin.
- Udskoling.
- Hovedindgang.

Venlig hilsen

Kim Kirkegaard Sørensen
Bygningskonsulent
Ejendomme
Teknik & Plan

Tønder Kommune

Wegners Plads 2 - 6270 Tønder
Tlf. +45 74 92 92 26 - Mobil +45 51 14 69 81 - E-mail kimkir@toender.dk















RIG PÅ TUR

NATUR ARKITEKTUR KULTUR VANDRETUR
FORTIDSTUR MUSIKKULTUR STRANDTUR
MARSKTUR CAFÉTUR SHOPPETUR DINTUR

5785806#0 - SV:SSK - Placering af ADK / brik læser

Fra: Kim Kirkegaard Sørensen [/O=TONDERKOM/OU=EXCHANGE ADMINISTRATIVE GROUP (FYDIBOHF23SPDLT)/CN=RECIPIENTS/CN=DL0VKS]
Til: 'Asbjørn Krogh' [akro@brsj.dk]
Sendt dato: 23-09-2020 09:35
Modtaget Dato: 23-09-2020 09:35
Vedrørende: SV: SSK - Placering af ADK / brik læser
Vedhæftninger: image001_1316.png
image002_1318.png
image003_1316.png
image004_1317.png
image005_1314.png
image006_983.jpg
image007_369.jpg
image008_166.jpg

Indgangspartiet (hovedindgangen) bliver monteret i uge 42.

Venlig hilsen

Kim Kirkegaard Sørensen

Bygningskonsulent
Ejendomme
Teknik & Plan

Tønder Kommune

Wegners Plads 2 - 6270 Tønder
Tlf. +45 74 92 92 26 - Mobil +45 51 14 69 81 - E-mail kimkir@toender.dk



Fra: Asbjørn Krogh [mailto:akro@brsj.dk]
Sendt: 22. september 2020 16:28
Til: Kim Kirkegaard Sørensen
Cc: Sune Bundesen; Morten Bramstrup Jakobsen
Emne: SV: SSK - Placering af ADK / brik læser

Hej Kim

Super ☺, dem for vi monteret op

Venlig hilsen

Asbjørn Krogh
Sikringstekniker
Brand & Redning Sønderjylland
Tlf: 73766666
Mobil: 24494104
Mail: akro@brsj.dk
Web: www.brsj.dk



**BRAND & REDNING
SØNDERJYLLAND**

Forebyg smitte



Vask dine hænder tit
eller brug håndsprit



Host eller nys i ærmet



Begræns fysisk
kontakt



Vær opmærksom på
rengøring



Vær opmærksom i
større forsamlinger

Fra: Kim Kirkegaard Sørensen <kimkir@toender.dk>

Sendt: 22. september 2020 09:13

Til: Asbjørn Krogh <akro@brsj.dk>

Cc: Sune Bundesen <sb32@toender.dk>; Morten Bramstrup Jakobsen <mobj2@toender.dk>

Emne: SSK - Placering af ADK / brik læser

Hej Asbjørn

Der er aftalt følgende med Skærbæk Skole (Kim Lønborg og Klaus Fog)
De 4 brik læser skal placeres som følgende.

- Indskoling.
- mellemtrin.
- Udskoling.
- Hovedindgang.

Venlig hilsen

Kim Kirkegaard Sørensen

Bygningskonsulent

Ejendomme

Teknik & Plan

Tønder Kommune

Wegners Plads 2 - 6270 Tønder

Tlf. +45 74 92 92 26 - Mobil +45 51 14 69 81 - E-mail kimkir@toender.dk















RIG PÅ TUR

NATUR ARKITEKTUR KULTUR VANDRETUR
FORTIDSTUR MUSIKKULTUR STRANDTUR
MARSKTUR CAFÉTUR SHOPPETUR DINTUR



**BRAND & REDNING
SØNDERJYLLAND**

Forebyg smitte



Vask dine hænder tit
eller brug håndsprit



Host eller nys i ærmet



Begræns fysisk
kontakt



Vær opmærksom på
rengøring



Vær opmærksom i
større forsamlinger

Fra: Sune Bundesen [/O=TONDERKOM/OU=EXCHANGE ADMINISTRATIVE GROUP (FYDIBOHF23SPDLT)/CN=RECIPIENTS/CN=DLOVSB]
'Andreas Jensen (adj@phonixtag.dk)' [adj@phonixtag.dk];'Daniel Madsen (daniel.madsen@gk.dk)' [daniel.madsen@gk.dk];'Daniel Rohde Detlefsen (dde@bomichelsen.dk)' [dde@bomichelsen.dk];'Egon Hofsted og Søn (mhofsted@hotmail.com)' [mhofsted@hotmail.com];'Esben Jessen (beregner@kraftman.dk)' [beregner@kraftman.dk];'Flemming Kjems (flemming.kjems@bravida.dk)' [flemming.kjems@bravida.dk];'Hans Erik Nielsen (hans.erik@nielsen.mail.dk)' [hans.erik@nielsen.mail.dk];'Henning Skriver (hs@kraftman.dk)' [hs@kraftman.dk];'Henrik Søndberg (hso@st-skoleinventar.dk)' [hso@st-skoleinventar.dk];'Lars Høi (lh@garant.nu)' [lh@garant.nu];'Mads Vejrup (mads@madsvejrup.dk)' [mads@madsvejrup.dk];'Søren Jacobsen (sj@jurgensen-ws.dk)' [sj@jurgensen-ws.dk];'Thomas Kawaler (tk@jurgensen-ws.dk)' [tk@jurgensen-ws.dk];'Torben Rasmussen (torben@madsvejrup.dk)' [torben@madsvejrup.dk]

Til: Kim Kirkegaard Sørensen [kimkir@toender.dk];Morten Bramstrup Jakobsen [mobj2@toender.dk];Aron Jørgensen [arjo6@toender.dk];Palle Kudsk [PKU@toender.dk]

Cc: Kim Kirkegaard Sørensen [kimkir@toender.dk];Morten Bramstrup Jakobsen [mobj2@toender.dk];Aron Jørgensen [arjo6@toender.dk];Palle Kudsk [PKU@toender.dk]

Sendt dato: 23-09-2020 10:43

Modtaget Dato: 23-09-2020 10:43

Vedrørende: SSK - Dalux

Hej

Der har været lidt uklarhed omkring hvordan Tekniske forespørgsler skal håndteres, efter at rådgiverne ikke længere er på opgaven. Vi vil forsøge at køre videre som det hele tiden har gjort. Det betyder at i fortsat opretter TF'er i Dalux, og retter dem mod enten arkitekt, ingeniør eller byggeledelse. Det vil så være mine kolleger eller jeg, som vil tage hånd om dem. Vi vil også overtage de punkter som allerede er oprettet i Dalux.

Da der er mange punkter i Dalux som mangler afklaring, og vi lige skal have lidt tid til at sætte os ind i det, håber vi at I vil have lidt tålmodighed med os her til at starte med.

Vi vil som udgangspunkt, være til stede på pladsen hver dag, så det er muligt at komme ind i byggelederskuret og stille spørgsmål, eller få afklaringer.

Venlig hilsen

Sune Bundesen
Bygningskonsulent
Ejendomme
Teknik & Plan

Tønder Kommune
Wegners Plads 2 - 6270 Tønder
Tlf. +45 74 92 92 86 - Mobil +45 61 36 20 82 - E-mail sb32@toender.dk



OL_Logo

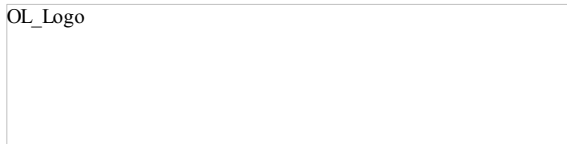

5786447#0 - SSK - Skinner ved døre

Fra: Kim Kirkegaard Sørensen [/O=TONDERKOM/OU=EXCHANGE ADMINISTRATIVE GROUP (FYDIBOHF23SPDLT)/CN=RECIPIENTS/CN=DL0VKS]
Til: 'Lars Høj (lh@garant.nu)' [lh@garant.nu]
Cc: Sune Bundesen [sb32@toender.dk]; Morten Bramstrup Jakobsen [mobj2@toender.dk]
Sendt dato: 23-09-2020 11:55
Modtaget Dato: 23-09-2020 11:55
Vedrørende: SSK - Skinner ved døre
Vedhæftninger: image002_384.jpg
image003_1397.png
image004_1402.png
image005_1400.png
image006_292.png
image007_172.png
image008_179.jpg

Hej Lars

Har undersøgt lidt i forhold til tolerancen på bundskinnen, det eneste jeg kan finde er nedenstående beskrivelse.

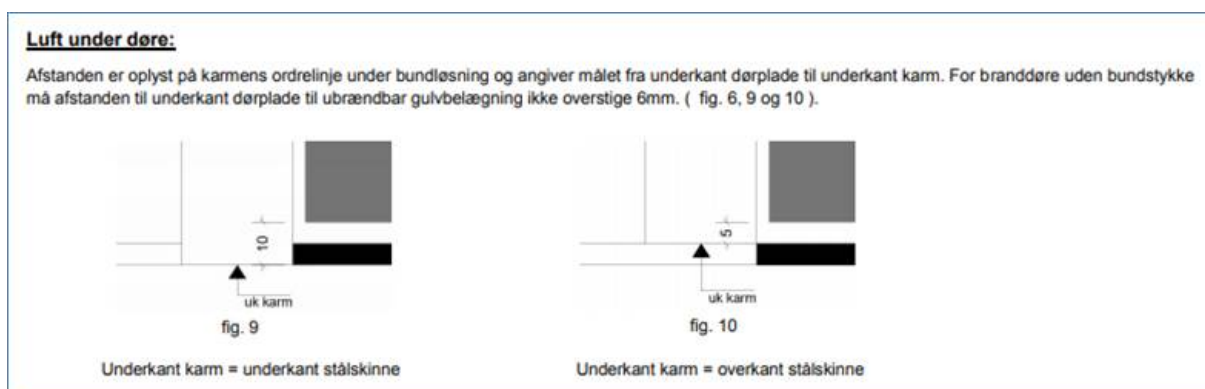

Jeg tolker det således, at såfremt luft under døre ikke overstiger 6 mm er det godkendt, kan i overholde det?

Venlig hilsen

Kim Kirkegaard Sørensen
Bygningskonsulent
Ejendomme
Teknik & Plan

Tønder Kommune
Wegners Plads 2 - 6270 Tønder
Tlf. +45 74 92 92 26 - Mobil +45 51 14 69 81 - E-mail kimkir@toender.dk



Luft under døre:

Afstanden er oplyst på karmens ordrelinje under bundløsning og angiver målet fra underkant dørplade til underkant karm. For branddøre uden bundstykke må afstanden til underkant dørplade til ubrændbar gulvbelægning ikke overstige 6mm. (fig. 6, 9 og 10).

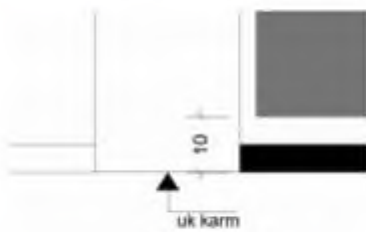

fig. 9

Underkant karm = underkant stålskinne

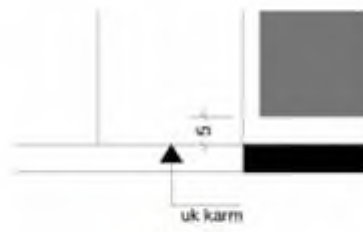

fig. 10

Underkant karm = overkant stålskinne













RIG PÅ TUR

NATUR ARKITEKTUR KULTUR VANDRETUR
FORTIDSTUR MUSIKKULTUR STRANDTUR
MARSKTUR CAFÉTUR SHOPPETUR DINTUR

5787975#0 - VS: Afklaringspunkter - Dalux med mere

Fra: Kim Kirkegaard Sørensen [/O=TONDERKOM/OU=EXCHANGE ADMINISTRATIVE GROUP (FYDIBOHF23SPDLT)/CN=RECIPIENTS/CN=DL0VKS]
Til: 'Esben Jessen (beregner@kraftman.dk)' [beregner@kraftman.dk]; 'ts@kraftman.dk' [ts@kraftman.dk]
Cc: 'hs@kraftman.dk' [hs@kraftman.dk]; Sune Bundesen [sb32@toender.dk]
Sendt dato: 24-09-2020 10:31
Modtaget Dato: 24-09-2020 10:31
Vedrørende: VS: Afklaringspunkter - Dalux med mere.
Vedhæftninger: image001_499.jpg
image009_162.png
image011_115.png
image012_103.png
image013_63.png
image014_38.png
image015_24.jpg
image016_14.jpg
SV: Dalux med mere. .htm

Hej Rikke

Sune er på pladsen i dag, tænker han kan afklare nogle af punkterne i dag. Såfremt jeg skal afklare noget er jeg på pladsen i morgen.

Venlig hilsen

Kim Kirkegaard Sørensen

Bygningskonsulent
Ejendomme
Teknik & Plan

Tønder Kommune

Wegners Plads 2 - 6270 Tønder
Tlf. +45 74 92 92 26 - Mobil +45 51 14 69 81 - E-mail kimkir@toender.dk



Fra: Esben Jessen [mailto:beregner@kraftman.dk]
Sendt: 24. september 2020 10:03
Til: Kim Kirkegaard Sørensen; Morten Bramstrup Jakobsen; Palle Kudsk; Sune Bundesen
Cc: Henning Skriver
Emne: SV: Dalux med mere.

Hej kim.
Jeg vedlægger 2 mails fra Rikke.

Esben M. Jessen
Beregner / KS

KRAFTMAN A/S

Dir: 6023 1825



Solidt byggeri ...

www.kraftman.dk



63676

Fra: Kim Kirkegaard Sørensen <kimkir@toender.dk>

Sendt: 22. september 2020 12:54

Til: Esben Jessen <beregner@kraftman.dk>; Morten Bramstrup Jakobsen <mobj2@toender.dk>; Palle Kudsk <PKU@toender.dk>; Sune Bundesen <sb32@toender.dk>

Cc: Henning Skriver <hs@kraftman.dk>

Emne: SV: Dalux med mere.

Hej Esben

De uafklarede punktet der ligger i Dalux, kan du opliste de kritiske iht. overholdelse at tidsplanen.
Har afklaret en del punkter på byggemødet i dag, så er ikke helt med på hvilke punkter du henviser til.

Venlig hilsen

Kim Kirkegaard Sørensen

Bygningskonsulent

Ejendomme

Teknik & Plan

Tønder Kommune

Wegners Plads 2 - 6270 Tønder

Tlf. +45 74 92 92 26 - Mobil +45 51 14 69 81 - E-mail kimkir@toender.dk



Fra: Esben Jessen [<mailto:beregner@kraftman.dk>]

Sendt: 22. september 2020 12:47

Til: Morten Bramstrup Jakobsen; Kim Kirkegaard Sørensen; Palle Kudsk; Sune Bundesen

Emne: Dalux med mere.

Hej Alle.

DALUX

- Jeg oplever Arne afviser vores forespørgelser i dalux jf dagen byggemøde, så skal vi blive ved med at ligge i Dalux. – der er en del uafklaret punkter, hvornår vi svar på dem?

TIDSPLAN:

- Henning spurgte til en opfølgning med vejrlighedsdage. Pt har vi 38 jf sidste referat.

Esben M. Jessen

Beregner / KS

KRAFTMAN A/S

Dir: 6023 1825



Solidt byggeri ...

www.kraftman.dk





Solidt byggeri ...













RIG PÅ TUR

NATUR ARKITEKTUR KULTUR VANDRETUR
FORTIDSTUR MUSIKKULTUR STRANDTUR
MARSKTUR CAFÉTUR SHOPPETUR DINTUR



AFTALESEDDEL

NR: CE.51

Byggesag: Ny skole i Skærbæk

Bygherre: Tønder Kommune
Wegners Plads 2, 6270 Tønder

Entreprise: Tømrer-entreprisen

Entreprenør: Kraftman A/S

Sagsnr.: 82.06.00-G01-1-16

Aft: Sune Bundesen

EAN: 5798 0050 31734

**TØNDER KOMMUNE**

Note: Alle beløb er excl. moms

Arbejde	Enh.	Mængde	à kr.	I alt kr.
Centraler til ovenlys				
Pris iht. Tilbud af 8. september, 3 stk. efter afholdt møde omk				82.829,00
Håndteringstillæg				8.282,90
Installation				12.600,00
Tidligere udstedt aftaleseddel på 2 ekstra CE19				-10.400,00
1 central med i udbud				-5.200,00
1 central udgår				-27.795,00
I alt excl. moms kr.				60.316,90
Moms, 25 %				15.079,23
I alt incl. moms kr.				75.396,13

Arbejdet og/eller leverancen udføres til en aftalt pris på i alt incl. moms kr. **75.396,13**

Arbejdet og/eller leverancen udføres som regningsarbejde på grundlag af de i tilbuddet fastsatte betingelser for arbejder og leverancer til en ca. pris, der er aftalt til i alt incl. moms kr.

Bygherren har adgang til at føre kontrol med timesedler, følgesedler og regnskabsbilag.
Den aftalte cirkapris kan ikke overskrides med mere end 10 %.

Dato: 24.09.2020

Dato: 24.09.2020

Dato: 24/9 2020

Tønder Kommune
Wegners Plads 2
For Bygherren

Tønder Kommune,
Wegners Plads 2
6270 Tønder
For byggeledelsen

KRAFTMAN
Et stærkt team til byggeindustrien
For: 7472 2000
www.kraftman.dk

5790134#0 - SSK - Placering af gasflasker til undervisningslok

Fra: Kim Kirkegaard Sørensen [O=TONDERKOM/OU=EXCHANGE ADMINISTRATIVE GROUP (FYDIBOHF23SPDLT)/CN=RECIPIENTS/CN=DL0VKS]
Til: 'lj@jurgensen-ws.dk' [lj@jurgensen-ws.dk]; 'sj@jurgensen-ws.dk' [sj@jurgensen-ws.dk]
Cc: 'tk@jurgensen-ws.dk' [tk@jurgensen-ws.dk]; Sune Bundesen [sb32@toender.dk]; Morten Bramstrup Jakobsen [mobj2@toender.dk]; Kim Lønborg [kl42@toender.dk]; 'torben@madsvejrup.dk' [torben@madsvejrup.dk]
Sendt dato: 25-09-2020 11:20
Modtaget Dato: 25-09-2020 11:20
Vedrørende: SSK - Placering af gasflasker til undervisningslokaler
Vedhæftninger: image001_1879.png
image002_1923.png
image003_1908.png
image004_1912.png
image005_1913.png
image006_1449.jpg

Hej Lars

Der er dagsdato aftalt placering af gasflasker på Skærbæk Skole.
Følgende er aftalt med Brand og Redning (Per Frandsen)

- Gasflasker placeres i udvendig depotrum ved endegavl.
- Max 2 gasflasker af 11 kg.
- Installationer føres synligt ved loft og væg.
- Udluftning til depotrum etableres i døren via rist.

Venlig hilsen

Kim Kirkegaard Sørensen
Bygningskonsulent
Ejendomme
Teknik & Plan

Tønder Kommune

Wegners Plads 2 - 6270 Tønder
Tlf. +45 74 92 92 26 - Mobil +45 51 14 69 81 - E-mail kimkir@toender.dk















RIG PÅ TUR

NATUR ARKITEKTUR KULTUR VANDRETUR
FORTIDSTUR MUSIKKULTUR STRANDTUR
MARSKTUR CAFÉTUR SHOPPETUR DINTUR

5792343#0 - Referat Politisk Styregruppe 21.9.2020

Fra: Inge Torp Kristensen [itk1@toender.dk]
Til: Sune Bundesen [sb32@toender.dk]
Sendt dato: 25-09-2020 11:48
Modtaget Dato: 25-09-2020 11:48
Vedrørende: Referat - Møde i Politisk Styregruppe Skærbæk ny skole
Vedhæftninger: image006_1603.jpg

Hej Sune - her har du referatet - jeg har frigivet til tablet.

Venlig hilsen

Inge Torp Kristensen

Overassistent
Sekretariatet
Politik og Udvikling

Tønder Kommune

Wegners Plads 2 - 6270 Tønder
Tlf. +45 74 92 97 44 - E-mail itk1@toender.dk





RIG PÅ TUR

NATUR ARKITEKTUR KULTUR VANDRETUR
FORTIDSTUR MUSIKKULTUR STRANDTUR
MARSKTUR CAFÉTUR SHOPPETUR DINTUR

5799742#0 - SV: Mørklægning - skærbæk skole

Fra: Kim Kirkegaard Sørensen [/O=TONDERKOM/OU=EXCHANGE ADMINISTRATIVE GROUP (FYDIBOHF23SPDLT)/CN=RECIPIENTS/CN=DL0VKS]

Til: 'Esben Jessen' [beregner@kraftman.dk]; Sune Bundesen [sb32@toender.dk]

Sendt dato: 25-09-2020 12:44

Modtaget Dato: 25-09-2020 12:44

Vedrørende: SV: Mørklægning - skærbæk skole.

Vedhæftninger: image001_772.jpg

image003_2612.png

image004_2599.png

image005_2616.png

image006_567.png

image007_351.png

image008_348.jpg

image009_113.jpg

image010_74.jpg

Hej Esben

Vi kigger på det.

Husk af mørklægning skal køre sammen med ABA og opfylde nedenstående.

Kan ikke se hvilke system i påtænker at montere, har du et system nr?

Farve og struktur skal være standard kollektion 140041.

Materialer og produkter

Alle leverede komponenter og systemer skal kunne serviceres lokalt

Der skal så vidt muligt anvendes materialer og produkter der er mærkede iht. Dansk Indeklima Mærkning.

Mørklægningsgardiner

Indvendige automatiske tophængte mørklægning, firkantet. Dug kører i sidesluser.

Mørklægningsgrad: 98%

Farver: Sort dug, kasse og skinner, hvide.

Betjeningspaneler placeres på væg ved siden af vinduer. 1 stk i hvert rum

Mørklægning monteres med gennemgående kassetter i henhold til tegninger.

Mørklægningsgardin i AV-rum rum nr. S-K.028 skal tilsluttes ABA - Skal køre automatisk op i tilfælde af brand (batteri backup)

Døre til det fri som er flugtvej eller redningsåbning skal have et mørklægningsgardin monteret på dørbladet - så det er muligt at passere udgangen i tilfælde af brand.

MATERIALE 25% glasfiber 75% PVC

VÆGT G/M2 340 g/m2

BANEBREDDE CM 185 cm

MILJØ

FR FLAMMEHÆMMENDE X (M1)

ÅBENHEDSFAKTOR 0%

Udførelse

Mørklægningsgardinerne leveres med al automatik som systemleverance, el- entrep. tilslutter til strømforsyning

Prøver

Der ønskes: levering og montering af en prøvemontering - til godkendelse.

Venlig hilsen

Kim Kirkegaard Sørensen

Bygningskonsulent

Ejendomme

Teknik & Plan

Tønder Kommune

Wegners Plads 2 - 6270 Tønder

Tlf. +45 74 92 92 26 - Mobil +45 51 14 69 81 - E-mail kimkir@toender.dk



Fra: Esben Jessen [mailto:beregner@kraftman.dk]

Sendt: 25. september 2020 12:23

Til: Sune Bundesen; Kim Kirkegaard Sørensen

Emne: Mørklægning - skærbæk skole.

Hej i 2.

Jeg har denne til godkendelse inden jeg sætter den i produktion.

I må gerne kigge det igennem og vende tilbage.

Der er PT travlt på kontoret og der skal forventes ekstra vente tid på tilbud.

Termin for kæresten er sat til 1-10-2020, så der kan komme leveringstid på tilbud og svar når dette sker.

Esben M. Jessen

Beregner / KS

KRAFTMAN A/S

Dir: 6023 1825



Solidt byggeri ...

www.kraftman.dk



Materialer og produkter

Alle leverede komponenter og systemer skal kunne serviceres lokalt

Der skal så vidt muligt anvendes materialer og produkter der er mærkede iht. Dansk Indeklima Mærkning.

Mørklægningsgardiner

Indvendige automatiske tophængte mørklægning, firkantet. Dug kører i sidesluser.

Mørklægningsgrad: 98%

Farver: Sort dug, kasse og skinner, hvide.

Betjeningspaneler placeres på væg ved siden af vinduer. 1.stk i hvert rum

Mørklægning monteres med gennemgående kassetter i henhold til tegninger.

Mørklægningsgardin i AV-rum rum nr. S-K.028 skal tilsluttes ABA - Skal køre automatisk op i tilfælde af brand (batteri backup)

Døre til det fri som er flugtvej eller redningsåbning skal have et mørklægningsgardin monteret på dørbladet - så det er muligt at passere udgangen i tilfælde af brand.

MATERIALE 25% glasfiber 75% PVC

VÆGT G/M2 340 g/m2

BANEBREDDE CM 185 cm

MILJØ

FR FLAMMEHÆMMENDE X (M1)

ÅBENHEDSFAKTOR 0%

Udførelse

Mørklægningsgardinerne leveres med al automatik som systemleverance, el- entrep. tilslutter til strømforsyning

Prøver

Der ønskes: levering og montering af en prøvemontering - til godkendelse.













RIG PÅ TUR

NATUR ARKITEKTUR KULTUR VANDRETUR
FORTIDSTUR MUSIKKULTUR STRANDTUR
MARSKTUR CAFÉTUR SHOPPETUR DINTUR



Solidt byggeri ...



5793944#0 - SSK - Manglende udstøbning ved døre og vinduespartier

Fra: Morten Bramstrup Jakobsen [O=TONDERKOM/OU=EXCHANGE ADMINISTRATIVE GROUP (FYDIBOHF23SPDLT)/CN=RECIPIENTS/CN=MORTEN BRAMSTRUP JAKOBSEN536]
Til: 'Daniel Rohde Detlefsen' [dde@bomichelsen.dk]
Cc: Sune Bundesen [sb32@toender.dk]; Kim Kirkegaard Sørensen [kimkir@toender.dk]
Sendt dato: 29-09-2020 13:41
Modtaget Dato: 29-09-2020 13:41
Vedrørende: SSK - Manglende udstøbning ved døre- og vinduespartier.
Vedhæftninger: image001_105.png
image002_110.png
image003_113.png
image004_114.png
image005_116.png
image006_84.jpg

Hej Daniel.

Jeg kan forstå på min kollegaer, at ved sidste gennemgangsmøde på SSK i tirsdags, at blev der aftalt, at i skulle få begyndt på udstøbning ved vindues- og dørpartier på Nord-bygning, hvor det manglede. Det blev ved dagens byggemødet konstateret, at det forsat manglede. Gulvmanden er opstartet og vi løber derfor snart ind i et problem. Vil I ikke få set på det i løbet af de to kommende dage?

Venlig hilsen

Morten Bramstrup Jakobsen

Bygningskonsulent
Ejendomme
Teknik & Plan

Tønder Kommune

Wegners Plads 2 - 6270 Tønder
Tlf. +45 74 92 93 14 - Mobil +45 29 17 86 64 - E-mail mobj2@toender.dk















RIG PÅ TUR

NATUR ARKITEKTUR KULTUR VANDRETUR
FORTIDSTUR MUSIKKULTUR STRANDTUR
MARSKTUR CAFÉTUR SHOPPETUR DINTUR

5794021#0 - SV SSK - Manglende udstøbning ved døre- og vindues

Fra: Morten Bramstrup Jakobsen [/O=TONDERKOM/OU=EXCHANGE ADMINISTRATIVE GROUP (FYDIBOHF23SPDLT)/CN=RECIPIENTS/CN=MORTEN BRAMSTRUP JAKOBSEN536]
Til: 'Daniel Rohde Detlefsen' [dde@bomichelsen.dk]; 'Lars Høj' [lh@garant.nu]
Cc: Sune Bundesen [sb32@toender.dk]; Kim Kirkegaard Sørensen [kimkir@toender.dk]
Sendt dato: 29-09-2020 13:53
Modtaget Dato: 29-09-2020 13:53
Vedrørende: SV: SSK - Manglende udstøbning ved døre- og vinduespartier.
Vedhæftninger: image001_109.png
image002_114.png
image003_117.png
image004_118.png
image005_120.png
image006_86.jpg
image007_27.jpg
image008_20.jpg
image009_2.jpg
image010_3.jpg

Hej Daniel.

Vi vil nu som udgangspunkt holde fast i aftalen.

@Lars, vil du sikre at dine folk er informeret omkring Bo Michelsen kommer forbi og støber ud.

Dertil sagt har Bygherre siddet på pladsen og sidder her fremover, I må meget gerne tage fat i os ved lignende uoverensstemmelser.

Venlig hilsen

Morten Bramstrup Jakobsen

Bygningskonsulent
Ejendomme
Teknik & Plan

Tønder Kommune

Wegners Plads 2 - 6270 Tønder
Tlf. +45 74 92 93 14 - Mobil +45 29 17 86 64 - E-mail mobj2@toender.dk



Fra: Daniel Rohde Detlefsen [mailto:dde@bomichelsen.dk]

Sendt: 29. september 2020 13:49

Til: Morten Bramstrup Jakobsen

Cc: Sune Bundesen; Kim Kirkegaard Sørensen

Emne: SV: SSK - Manglende udstøbning ved døre- og vinduespartier.

Hej Morten

Jeg har i fredags haft en mand forbi pladsen, som ikke måtte tilgå områderne for gulvmanden.

Det foreslås at GU selv støber ud for at hans arbejde ikke går i stå.

Med venlig hilsen

Daniel Rohde Detlefsen

Projektleder
Mobil: 22603775

Bo Michelsen A/S
Hansborggade 30, 3. sal
6100 Haderslev



[Klik her for at se vores nye profilvideo](#)

Fra: Morten Bramstrup Jakobsen <mobj2@toender.dk>

Sendt: 29. september 2020 13:42

Til: Daniel Rohde Detlefsen <dde@bomichelsen.dk>

Cc: Sune Bundesen <sb32@toender.dk>; Kim Kirkegaard Sørensen <kimkir@toender.dk>

Emne: SSK - Manglende udstøbning ved døre- og vinduespartier.

Hej Daniel.

Jeg kan forstå på min kollegaer, at ved sidste gennemgangsmøde på SSK i tirsdags, at blev der aftalt, at i skulle få begyndt på udstøbning ved vindues- og dørpartier på Nord-bygning, hvor det manglede. Det blev ved dagens byggemødet konstateret, at det forsat manglede. Gulvmanden er opstartet og vi løber derfor snart ind i et problem. Vil I ikke få set på det i løbet af de to kommende dage?

Venlig hilsen

Morten Bramstrup Jakobsen

Bygningskonsulent

Ejendomme

Teknik & Plan

Tønder Kommune

Wegners Plads 2 - 6270 Tønder

Tlf. +45 74 92 93 14 - Mobil +45 29 17 86 64 - E-mail mobj2@toender.dk















RIG PÅ TUR

NATUR ARKITEKTUR KULTUR VANDRETUR
FORTIDSTUR MUSIKKULTUR STRANDTUR
MARSKTUR CAFÉTUR SHOPPETUR DINTUR









5798257#0 - Re: SSK - Manglende udstøbning ved døre og vindues

Fra: Daniel Rohde Detlefsen [dde@bomichelsen.dk]
Til: Morten Bramstrup Jakobsen [mobj2@toender.dk]
Cc: Lars Høi [lh@garant.nu]; Sune Bundesen [sb32@toender.dk]; Kim Kirkegaard Sørensen [kimkir@toender.dk]
Sendt dato: 29-09-2020 19:09
Modtaget Dato: 29-09-2020 19:09
Vedrørende: Re: SSK - Manglende udstøbning ved døre- og vinduespartier.
Vedhæftninger: image001_2331.png
image002_2441.png
image003_2443.png
image004_2430.png
image005_2445.png
image006_1805.jpg
image007_603.jpg
image008_328.jpg
image009_105.jpg
image010_70.jpg

Hej Morten

Min mand kommer forbi pladsen igen i morgen...
Han henvender sig til jer i skuret.

Med venlig hilsen
Daniel Rohde Detlefsen,
Bo Michelsen A/S
Tlf. 22603775
dde@bomichelsen.dk

Den 29. sep. 2020 kl. 13.53 skrev Morten Bramstrup Jakobsen <mobj2@toender.dk>:

□

Hej Daniel.

Vi vil nu som udgangspunkt holde fast i aftalen.
@Lars, vil du sikrer at dine folk er informeret omkring Bo Michelsen kommer forbi og støber ud.

Dertil sagt har Bygherre siddet på pladsen og sidder her fremover, I må meget gerne tage fat i os ved lignende uoverenstemmelser.

Venlig hilsen

Morten Bramstrup Jakobsen
Bygningskonsulent
Ejendomme
Teknik & Plan

Tønder Kommune
Wegners Plads 2 - 6270 Tønder
Tlf. +45 74 92 93 14 - Mobil +45 29 17 86 64 - E-mail mobj2@toender.dk

[<image001.png>](#)

[<image002.png>](#)

[<image003.png>](#)

[<image004.png>](#)

[<image005.png>](#)

[<image006.jpg>](#)

Fra: Daniel Rohde Detlefsen [mailto:dde@bomichelsen.dk]
Sendt: 29. september 2020 13:49
Til: Morten Bramstrup Jakobsen
Cc: Sune Bundesen; Kim Kirkegaard Sørensen
Emne: SV: SSK - Manglende udstøbning ved døre- og vinduespartier.

Hej Morten

63826

Jeg har i fredags haft en mand forbi pladsen, som ikke måtte tilgå områderne for gulvmanden.
Det foreslås at GU selv støber ud for at hans arbejde ikke går i stå.

Med venlig hilsen

Daniel Rohde Detlefsen

Projektleder
Mobil: 22603775

Bo Michelsen A/S
Hansborggade 30, 3. sal
6100 Haderslev

<image007.jpg>

[<image008.jpg>](#)

[<image009.jpg>](#)

[<image010.jpg>](#)

[Klik her for at se vores nye profilvideo](#)

Fra: Morten Bramstrup Jakobsen <mobj2@toender.dk>

Sendt: 29. september 2020 13:42

Til: Daniel Rohde Detlefsen <dde@bomichelsen.dk>

Cc: Sune Bundesen <sb32@toender.dk>; Kim Kirkegaard Sørensen <kimkir@toender.dk>

Emne: SSK - Manglende udstøbning ved døre- og vinduespartier.

Hej Daniel.

Jeg kan forstå på min kollegaer, at ved sidste gennemgangsmøde på SSK i tirsdags, at blev der aftalt, at i skulle få begyndt på udstøbning ved vindues- og dørpartier på Nord-bygning, hvor det manglede. Det blev ved dagens byggemødet konstateret, at det forsat manglede. Gulvmanden er opstartet og vi løber derfor snart ind i et problem. Vil I ikke få set på det i løbet af de to kommende dage?

Venlig hilsen

Morten Bramstrup Jakobsen

Bygningskonsulent
Ejendomme
Teknik & Plan

Tønder Kommune

Wegners Plads 2 - 6270 Tønder

Tlf. +45 74 92 93 14 - Mobil +45 29 17 86 64 - E-mail mobj2@toender.dk

[<image001.png>](#)

[<image002.png>](#)

[<image003.png>](#)

[<image004.png>](#)

[<image005.png>](#)

[<image006.jpg>](#)













RIG PÅ TUR

NATUR ARKITEKTUR KULTUR VANDRETUR
FORTIDSTUR MUSIKKULTUR STRANDTUR
MARSKTUR CAFÉTUR SHOPPETUR DINTUR









5794383#0 - SV:SSK - Bundskinner i døre, brandkrav

Fra: Kim Kirkegaard Sørensen [/O=TONDERKOM/OU=EXCHANGE ADMINISTRATIVE GROUP (FYDIBOHF23SPDLT)/CN=RECIPIENTS/CN=DL0VKS]
Til: 'Esben Jessen' [beregner@kraftman.dk]
Cc: 'Henning Skriver' [hs@kraftman.dk]; 'Lars Høi (lh@garant.nu)' [lh@garant.nu]
Sendt dato: 30-09-2020 08:07
Modtaget Dato: 30-09-2020 08:07
Vedrørende: SV: SSK - Bundskinner i døre
Vedhæftninger: image003_165.png
image004_166.png
image005_168.png
image006_30.png
image007_19.png
image008_26.jpg
image009_5.jpg
image010_4.jpg

Hej Esben

Mange tak.

@Lars bundskinner skal være 5 mm for at overholde Brandkrav.

Venlig hilsen

Kim Kirkegaard Sørensen

Bygningskonsulent
Ejendomme
Teknik & Plan

Tønder Kommune

Wegners Plads 2 - 6270 Tønder
Tlf. +45 74 92 92 26 - Mobil +45 51 14 69 81 - E-mail kimkir@toender.dk



Fra: Esben Jessen [mailto:beregner@kraftman.dk]

Sendt: 30. september 2020 07:56

Til: Kim Kirkegaard Sørensen

Cc: Henning Skriver

Emne: VS: Bundskinner

Hej Kim.

Til orientering.

Der er PT travlt på kontoret og der skal forventes ekstra vente tid på tilbud.

Termin for læresten er sat til 1-10-2020, så der kan komme leveringstid på tilbud og svar når dette sker.

Esben M. Jessen
Beregner / KS

KRAFTMAN A/S

Dir: 6023 1825



Solidt byggeri ...

www.kraftman.dk



68638

Fra: Johan Juul Larsen <johan@trehoeje.dk>
Sendt: 29. september 2020 14:56
Til: Esben Jessen <beregner@kraftman.dk>
Emne: Re: Bundskinner

Hej Esben. Vores skinner er 5 mm hvilket de skal være for at overholde Brandkrav. Vh Johan

Hent [Outlook til Android](#)

From: Esben Jessen <beregner@kraftman.dk>
Sent: Tuesday, September 29, 2020 11:59:56 AM
To: Johan Juul Larsen <johan@trehoeje.dk>
Subject: Bundskinner

Hej johann.
Kan man bundskinner i 3mm i stedet for 6mm og overholder det stadig kravet så?

Der er PT travlt på kontoret og der skal forventes ekstra vente tid på tilbud.
Termin for køresten er sat til 1-10-2020, så der kan komme leveringstid på tilbud og svar når dette sker.

Esben M. Jessen
Beregner / KS

KRAFTMAN A/S
Dir: 6023 1825



Solidt byggeri ...

www.kraftman.dk















RIG PÅ TUR

NATUR ARKITEKTUR KULTUR VANDRETUR
FORTIDSTUR MUSIKKULTUR STRANDTUR
MARSKTUR CAFÉTUR SHOPPETUR DINTUR



Solidt byggeri ...



5795332#0 - SV: Skærbæk, Stue, Syd, forstærkning ved indv. døre

Fra: Kim Kirkegaard Sørensen [/O=TONDERKOM/OU=EXCHANGE ADMINISTRATIVE GROUP (FYDIBOHF23SPDLT)/CN=RECIPIENTS/CN=DL0VKS]
Til: 'Henning Skriver' [hs@kraftman.dk]
Cc: 'Jesper S. Hansen' [jh@kraftman.dk]; 'Esben Jessen' [beregner@kraftman.dk]; Sune Bundesen [sb32@toender.dk]
Sendt dato: 30-09-2020 13:08
Modtaget Dato: 30-09-2020 13:08
Vedrørende: SV: Skærbæk, Stue, Syd, forstærkning ved indv. døre
Vedhæftninger: image001_252.png
image002_262.png
image003_274.png
image004_272.png
image005_273.png
image006_196.jpg

Hej Henning

Det lyder fornuftig med forstærkning.
Hvordan er denne forstærkning udformet?
Vil du bekræfte at der ikke er ekstra økonomi forbundet med dette?

Venlig hilsen

Kim Kirkegaard Sørensen

Bygningskonsulent
Ejendomme
Teknik & Plan

Tønder Kommune

Wegners Plads 2 - 6270 Tønder
Tlf. +45 74 92 92 26 - Mobil +45 51 14 69 81 - E-mail kimkir@toender.dk



Fra: Henning Skriver [mailto:hs@kraftman.dk]
Sendt: 29. september 2020 12:24
Til: Johan Juul Larsen; Kim Kirkegaard Sørensen
Cc: Jesper S. Hansen; Esben Jessen
Emne: Re: Skærbæk, Stue, Syd

Med venlig hilsen

HENNING SKRIVER

KRAFTMAN A/S
T: 7462 2060

Se meget mere på www.kraftman.dk

Den 29. sep. 2020 kl. 10.04 skrev Johan Juul Larsen <johan@trehoeje.dk>:

Hej med jer.

I denne afdeling har vi en dobb dør med overparti, samt et stort sideparti med overparti (Dør 0110 + IV053+IV027+IV054) Rum 0,64
Vi vil anbefale at lave en form for forstærkning lodret fra gulv til loft mellem dør og partier. Dette pga størrrelsen på det samlede parti.

Med venlig hilsen

~~63648~~
Johan Larsen

Ekstern salg

Mobil: +45 21251425

Mail: johan@trehoeje.dk

<image001.png>

Fabriksvej 6, DK-6973 Ørnvej

Tlf: +45 96926000

Web: www.trehoeje.dk

<[image003.png](#)>

NYHED - vores nye produktguide er online













RIG PÅ TUR

NATUR ARKITEKTUR KULTUR VANDRETUR
FORTIDSTUR MUSIKKULTUR STRANDTUR
MARSKTUR CAFÉTUR SHOPPETUR DINTUR

5795474#0 - SSK - Slangevinder, forsænket i indervæg

Fra: Kim Kirkegaard Sørensen [/O=TONDERKOM/OU=EXCHANGE ADMINISTRATIVE GROUP (FYDIBOHF23SPDLT)/CN=RECIPIENTS/CN=DL0VKS]
Til: 'tk@jurgensen-ws.dk' [tk@jurgensen-ws.dk]
Cc: Morten Bramstrup Jakobsen [mobj2@toender.dk]; Sune Bundesen [sb32@toender.dk]
Sendt dato: 30-09-2020 13:47
Modtaget Dato: 30-09-2020 13:47
Vedrørende: SSK - Slangevinder, forsænket i indervæg
Vedhæftninger: image001_74.jpg
image002_16.jpg
image003_288.png
image004_285.png
image005_285.png
image006_63.png
image007_33.png
image008_42.jpg

Hej Thomas

Så er der svar fra Brand og Redning vedr. dit spørgsmål om lovkravet iht. forsænket slangevinder i mellembygningen. Der er ingen problemer med den løsning der er udført.

se nedenstående mail.

Venlig hilsen

Kim Kirkegaard Sørensen
Bygningskonsulent
Ejendomme
Teknik & Plan

Tønder Kommune

Wegners Plads 2 - 6270 Tønder
Tlf. +45 74 92 92 26 - Mobil +45 51 14 69 81 - E-mail kimkir@toender.dk



Fra: Per Munch Frandsen [mailto:pf@brsj.dk]
Sendt: 30. september 2020 13:43
Til: Kim Kirkegaard Sørensen
Emne: Slangevinder Skærbæk Skole

Hej Kim

Der er ingen problemer ift. installationen af den planforsænket slangevinden på den nye skole.

Venlig hilsen
Per Munch Frandsen
Forebyggelseskonsulent & Sagsbehandler
Brand & Redning Sønderjylland
Tlf: 73 76 66 66
Mobil: 20 43 78 88
Mail: pf@brsj.dk
Web: www.brsj.dk



**BRAND & REDNING
SØNDERJYLLAND**

Forebyg smitte



Vask dine hænder tit
eller brug håndsprit



Host eller nys i ærmet



Begræns fysisk
kontakt



Vær opmærksom på
rengøring



Vær opmærksom i
større forsamlinger

63886



**BRAND & REDNING
SØNDERJYLLAND**

Forebyg smitte



Vask dine hænder tit
eller brug håndsprit



Host eller nys i ærmet



Begræns fysisk
kontakt



Vær opmærksom på
rengøring



Vær opmærksom i
større forsamlinger













RIG PÅ TUR

NATUR ARKITEKTUR KULTUR VANDRETUR
FORTIDSTUR MUSIKKULTUR STRANDTUR
MARSKTUR CAFÉTUR SHOPPETUR DINTUR

5795526#0 - Re: SSK - Slangevinder, forsænket i indervæg
Fra: Thomas Kawaler [tk@jurgensen-vvs.dk]
Til: Kim Kirkegaard Sørensen [kimkir@toender.dk]
Sendt dato: 30-09-2020 13:57
Modtaget Dato: 30-09-2020 13:57
Vedrørende: Re: SSK - Slangevinder, forsænket i indervæg
Vedhæftninger: image001_77.jpg
image002_17.jpg
image003_292.png
image004_289.png
image005_289.png
image006_65.png
image007_34.png
image008_43.jpg

Det er perfekt, så lader vi den blive

Thomas k
Jürgensen VVS

Den 30. sep. 2020 kl. 13.47 skrev Kim Kirkegaard Sørensen <kimkir@toender.dk>:

Hej Thomas

Så er der svar fra Brand og Redning vedr. dit spørgsmål om lovkravet iht. forsænket slangevinder i mellembygningen. Der er ingen problemer med den løsning der er udført.

se nedenstående mail.

Venlig hilsen

Kim Kirkegaard Sørensen
Bygningskonsulent
Ejendomme
Teknik & Plan

Tønder Kommune

Wegners Plads 2 - 6270 Tønder
Tlf. +45 74 92 92 26 - Mobil +45 51 14 69 81 - E-mail kimkir@toender.dk

[<image003.png>](#)

[<image004.png>](#)

[<image005.png>](#)

[<image006.png>](#)

[<image007.png>](#)

[<image008.jpg>](#)

Fra: Per Munch Frandsen [mailto:pf@brsj.dk]
Sendt: 30. september 2020 13:43
Til: Kim Kirkegaard Sørensen
Emne: Slangevinder Skærbæk Skole

Hej Kim

Der er ingen problemer ift. installationen af den planforsænket slangevinden på den nye skole.

Venlig hilsen
Per Munch Frandsen
Forebyggelseskonsulent & Sagsbehandler
Brand & Redning Sønderjylland
Tlf: 73 76 66 66
Mobil: 20 43 78 88
Mail: pf@brsj.dk
Web: www.brsj.dk

[<image001.jpg>](#)

68666

<image002.jpg>



**BRAND & REDNING
SØNDERJYLLAND**

Forebyg smitte



Vask dine hænder tit
eller brug håndsprit



Host eller nys i ærmet



Begræns fysisk
kontakt



Vær opmærksom på
rengøring



Vær opmærksom i
større forsamlinger













RIG PÅ TUR

NATUR ARKITEKTUR KULTUR VANDRETUR
FORTIDSTUR MUSIKKULTUR STRANDTUR
MARSKTUR CAFÉTUR SHOPPETUR DINTUR

Fra: Betina Hylleberg Skjøth [/O=TONDERKOM/OU=EXCHANGE ADMINISTRATIVE GROUP (FYDIBOHF23SPDLT)/CN=RECIPIENTS/CN=USER34207B9C]
'Berit Gad (beritgad@hotmail.com)' [beritgad@hotmail.com];Ditte Lundgaard Jakobsen [dilja@toender.dk];Jan Præstholt [jpra@toender.dk];Klaus Fog [klfo3@toender.dk];Klaus S. Kristensen (Klaus-kristensen@live.dk) [Klaus-kristensen@live.dk];Lars-Erik Skydsbjerg [les@toender.dk];Lene Nørgaard Hansen [Lnh1@toender.dk];Palle Kudsk [PKU@toender.dk];Per Hansen [pha@toender.dk];Sune Bundesen [sb32@toender.dk]

Til:

Sendt dato: 30-09-2020 14:45

Modtaget Dato: 30-09-2020 14:45

Vedrørende: Adm. styregruppe Skærbæk Skole - dagsorden til møde den 5. oktober 2020

Vedhæftninger: Dagsorden adm styregruppe 5. oktober.2020.pdf
Kommunikationsplan, Skærbæk Skole.pdf
image001_271.png
image002_291.png
image003_304.png
image004_301.png
image005_301.png
image006_212.jpg

Til mødedeltagere

Hermed sendes dagsorden inkl. Bilag 1 til møde i den adm. Styregruppe for ny Skærbæk Skole.

Mødet holdes **mandag den 5. oktober 2020, kl. kl. 13.00 – 14.30**

Holdes i mødelokale 108, Tønder Rådhus – samt via videolink <https://rooms.vconf.dk/webapp/conference/94538@rooms.vconf.dk?pin=62340>

Venlig hilsen

Betina Hylleberg Skjøth
Chefkonsulent, anlægsprojekter
Teknik & Plan
Teknik og Miljø

Tønder Kommune

Wegners Plads 2 - 6270 Tønder
Tlf. +45 74 92 92 92 - Mobil +45 29 34 84 42 - E-mail behsk@toender.dk





Ny Skole i Skærbæk

Udsendt 30. sept. 2020

Adm. styregruppemøde d. 5 . okt. 2020, kl. 13.00.

Lokale 108, Tønder Rådhus samt videomøde, link:

<https://rooms.vconf.dk/webapp/conference/94538@rooms.vconf.dk?pin=62340>

Styregruppens deltagere:

Jan Præstholt	Direktør for Børn og Skole (Formand)
Ditte Lundgaard Jacobsen	Direktør Teknik & Miljø (Næstformand)
Per Hansen	Fagchef for Børn & Skole
Berit Gad	Skolebestyrelsesformand
Klaus Fog	Skoleleder for Skærbæk Distriktsskole
Lene Nørgaard Hansen	Skolekonsulent
Lars-Erik Skydsbjerg	Fagchef for Teknik & Plan
Palle Kudsk	Afdelingsleder for Ejendomme
Sune Bundesen	Bygningskonsulent
Klaus Stengaard Kristensen	AMR Skærbæk Distriktsskole
Betina Hylleberg Skjøth	Chefkonsulent, anlægsprojekter (referent)

Dagsorden:

- 1. Bemærkning til sidste referat (14. sept. 2020)**
- 2. Generel orientering**
- 3. Status på byggeriet**
 - Generel information om byggeriets stade (diverse)
 - Uenigheder (Ditte)
 - Udearealer (Klaus F.)
- 4. Tidsplan og kommunikation**
 - Afleveringsdato, 15. dec. 2020
 - Indvielse(Klaus F.)
 - Indflytning, primo januar 2021
 - Kommunikation (Bilag 1 Kommunikationsplan, Lene)
"Den gode historie" i oktober 2020 – hvordan gør vi det?
- 5. Økonomi**
 - Gennemgang af hovedbudget og forbrug (Sune)
 - Wayfinding/skiltning
- 6. Opfølgningpunkter**
 - Kunstnerisk udsmykning (Klaus F)
 - Hjemmeside opdatering (Lene og Betina)
- 7. Eventuelt**
- 8. Næste møde (12. nov. 2020)**













RIG PÅ TUR

NATUR ARKITEKTUR KULTUR VANDRETUR
FORTIDSTUR MUSIKKULTUR STRANDTUR
MARSKTUR CAFÉTUR SHOPPETUR DINTUR

Skærbæk Skole – Kommunikationsplan, checkliste

30. sept. 2020, Lene Nørgaard Hansen

Bilag 1

Tidsplan	Aktivitet /Emne	Ansvarlig	Hjemme- side	SMS	FB	Div.	Tidsfrist	Bemærkninger
Generelt	Hjemmeside opdateret med tekst og fotos (hver 14. dag)	Lene	X				Løbende	
Sept.	Arrangement "se vores skole"	?	X			X	Sept. 2020	Elevråd inddrages
	Inddragelse af skolebestyrelse ift. Orientering om skoleveje/ trafik	Lene				X	Sept. 2020	Snak med Sonja
Oktober 2020	Den gode historie, del 2: Motionsløb/udearealer: Motionsløbet afvikles efter alternativ plan pga. virusrisiko.	Lene			x		Fredag i uge 41	Dialog med Kommunikation.
Okt.	Orientering - Indvendige arbejder er færdige	Sune	X				Okt. 2020	
Nov.	Orientering - Mangelgennemgang og indregulering	Sune	X				Nov. 2020	
Dec.	Pressemeddelelse om, at byggeriet er færdigt	Lene	X			X	Dec. 2020	Med før og nu fotos.... evt. lille film ???
	Orientering om aflevering af byggeri	Sune	X				15. dec. 2020	
	Indvielse ????		X		X			
	Orientering om indflytning på skolen	Klaus F.	X				Dec. 2020	
	Orientering om Skolestart ?	Klaus F.	X		X	X	Dec. 2020	
2021	Start på den nye skole	Klaus F.					Jan. 2021	
	Orientering om slutasfalt på adgangsvvej	Sune	X	X			Forår 2021	

Afsluttede og udførte aktiviteter:

Emne	Ansvarlig	Modtager	Tidsfrist	Bemærkninger
Ombygning af adgangsvej			November 2019	
Betonelementer nordfløj			Uge 42 2019	
Betonelementer sydfløj			Uge 46 2019	
Betonelementer midterbygning			Uge 50 2019	
Adgangsvej åbnes igen dog uden asfalt			Ultimo november 2019	
Udarbejdelse af pressemeddelelse om rejsegilde	Lene		Senest 14. februar	Udsendt den 18. februar
Rejsegilde/offentliggørelse af vejnavn	Sune		28. februar	
Udsende pressemed.	Lene		19. februar	Udsendt den 18. februar
SMS til naboer	Sune		20. februar	Udsendt den 20. februar
Orientering om ombygning af kryds ved Hjemstedvej og Gesingvej	Sune / Sonja	Naboer, Skole m.v.	Juli 2020	Udsendt juli
SMS til naboer vedr. arbejde i ferieperioden	Sune	Naboer	26. juni 2020	
Video fra rejsegilde på hjemmeside og FB	Lene	Alle	Juli 2020	Lagt på hjemmeside i juli 2020
Den gode historie, del 1: Første skoledag/bliver snart på ny skole	Lene	Alle	August 2020	Ok

5795943#0 - SV: Adm. styregruppe Skærbæk Skole - dagsorden til

Fra: Klaus Fog [klfo3@toender.dk]
Betina Hylleberg Skjøth [behsk@toender.dk]; Berit Gad (beritgad@hotmail.com) [beritgad@hotmail.com]; Ditte Lundgaard Jakobsen [dilja@toender.dk]; Jan Præstholt [japra@toender.dk]; Klaus S. Kristensen (Klaus-kristensen@live.dk) [Klaus-kristensen@live.dk]; Lars-Erik Skydsbjerg [les@toender.dk]; Lene Nørgaard Hansen [lnh1@toender.dk]; Palle Kudsk [PKU@toender.dk]; Per Hansen [pha@toender.dk]; Sune Bundesen [sb32@toender.dk]

Til:

Sendt dato: 01-10-2020 08:04

Modtaget Dato: 01-10-2020 08:04

Vedrørende: SV: Adm. styregruppe Skærbæk Skole - dagsorden til møde den 5. oktober 2020

Vedhæftninger: Flytteplan - julen 2020 udkast.pdf
Indvielse af ny skole - udkast.pdf
image001_323.png
image002_339.png
image003_352.png
image004_347.png
image005_349.png
image006_253.jpg

Kære styregruppe

Hermed bilag til punkt 4B og 4C.

Venlig hilsen

Klaus Fog
Distriktsskoleleder
Skærbæk Distriktsskole
Børn & Skole

Tønder Kommune
Skolegade 19 - 6780 Skærbæk
Tlf. +45 74 92 82 81 - E-mail klfo3@toender.dk



<Logo>

Fra: Betina Hylleberg Skjøth
Sendt: 30. september 2020 14:46
Til: 'Berit Gad (beritgad@hotmail.com)'; Ditte Lundgaard Jakobsen; Jan Præstholt; Klaus Fog; 'Klaus S. Kristensen (Klaus-kristensen@live.dk)'; Lars-Erik Skydsbjerg; Lene Nørgaard Hansen; Palle Kudsk; Per Hansen; Sune Bundesen
Emne: Adm. styregruppe Skærbæk Skole - dagsorden til møde den 5. oktober 2020

Til mødedeltagere

Hermed sendes dagsorden inkl. Bilag 1 til møde i den adm. Styregruppe for ny Skærbæk Skole.

Mødet holdes **mandag den 5. oktober 2020, kl. kl. 13.00 – 14.30**

Holdes i mødelokale 108, Tønder Rådhus – samt via videolink <https://rooms.vconf.dk/webapp/conference/94538@rooms.vconf.dk?pin=62340>

Venlig hilsen

Betina Hylleberg Skjøth
Chefkonsulent, anlægsprojekter
Teknik & Plan
Teknik og Miljø

Tønder Kommune
Wegners Plads 2 - 6270 Tønder
Tlf. +45 74 92 92 92 - Mobil +45 29 34 84 42 - E-mail behsk@toender.dk



Flytteplan – Skærbæk Distriktsskole – julen 2020 **UDKAST!**

Dato	Emne	Kommentarer	Ansvarlig
Uge 47-49	Installation af opslagstavler, whiteboards, skabe mm.		KL
Lukkes i uge 47-48	Bibliotek	Kræver to ugers lukning af biblioteket. Det nye inventar kan flyttes ind primo december. Flyttes i uge 49 af skolen selv.	FOG
30/11-11/12	Legeredskaber der skal med.	Afhængigt af frost. Flyttes af eksterne folk.	KI
Flyttes af skolens folk med indlejede medhjælpere:			
7/12-16/12	Billedkunst		FOG
7/12-16/12	Grovværksted		FOG
7/12-16/12	Maskinrum		FOG
7/12-16/12	Finværksted		FOG
7/12-16/12	Musik		FOG
7/12-16/12	Indretning af bevægelsesrum		FOG
7/12-16/12	Natur/teknologi		FOG
7/12-16/12	Madkundskab		FOG
7/12-16/12	F/K		HL
7/12-16/12	Pedelværksted		KL
7/12-16/12	AKT lokale		FOG
7/12-16/12	PPR og sundhedspl. kontorer.		FOG
7/12-16/12	Stjernen (kompetencecenter)		FOG
7/12-16/12	Personalekøkken	Flyttes i uge 50-51.	FOG
7/12-11/12	Ildrætsmaterialer	Indematerialer kan flyttes, når hallens depotrum er parate.	FOG
?	E-sport	Har vi ikke plads til!	FOG
Flyttes af flyttefirma:			
18/12	SFO	Pakker ned 17/12 – flytter 18/12. Flyttefirmaet sætter møblerne på plads. Klasserne indrettes fredag den 18.	BS
18/12	SFO depot og SFO køkken.	Pakker ned 17/12 – flytter 18/12. Den 20/12 bruges til at få tingene på plads. Klasserne indrettes fredag den 18.	BS
18/12	Vadehavsklasserne (indskoling) 6 klasser.	Pakker ned 17/12 – flytter 18/12. Flyttefirmaet sætter møblerne på plads. Klasserne indrettes fredag den 18.	BS
18/12	Mellemtrinnet - 8 klasser.	Pakker ned 17/12 – flytter 18/12. Flyttefirmaet sætter møblerne på plads. Klasserne indrettes fredag den 18.	GS
18/12	Udskolingen - 7 klasser.	Pakker ned 17/12 – flytter 18/12. Flyttefirmaet sætter møblerne på plads. Klasserne indrettes fredag den 18.	FOG
18/12	STUF - 3 hold.	Pakker ned 17/12 – flytter 18/12. Flyttefirmaet sætter møblerne på plads. Klasserne indrettes fredag den 18.	FOG
18/12	Administration	Adm. holder lukket den 18/12 og pakker ned,	FOG

	sekretærkontor, 5 lederkontorer, it rum, mødelokaler. Obs på telefoner mm.	pakker ud og indretter de nye rum. Pedeller hjælper til i uge 52 med det sidste. Pengeskab flyttes før eller efter med specialflytning.	
18/12	Personaleforberedelse – Fase 1, 2, 3, Cas, STUF, SFO arbejdspladser.	Flyttes sammen med klasserne.	
18/12	Grupperum og gangarealer	Indrettes 20/12 og frem	FOG
18/12	Personalerum	Flyttes sammen med klasserne.	FOG
18/12	Pædagogisk værksted (trykkeri). 2 kopimaskiner, klippebord, papir mm.	Kan måske flyttes i uge 50-51.	FOG
Evt. uge 1-2	Cassiopeia 4 klasser ca. 23 elever.	Børn med særlige behov (mangler at tale med medarbejderne)	HL
Uge 3	Depot med stole, borde og diverse.	Vi kan vente med alt dette, da det ikke bruges dagligt.	KL
Uge 3	Aulamøbler og scene		KL
?	Udsmykning (øglen, aulating mm.)	Kan flyttes i når det passer ind. Fx i uge 3.	FOG

Noter

- Skolens personale pakker ned og pakker ud. Flyttefirma, pedeller og hjælpere flytter tingene fysisk.
- Klasseværelser og forberedelsesrum pakkes ned den 17/12 fra kl 13.00. Flyttefirma flytter dette den 18/12.
- Smartboards flyttes i uge 51. Kan det nås på en uge – hvem gør det?
- Der er et stort arbejde med at nedpille, flytte og montere opslagstavler og andre tavler.
- Nuværende netværk skal flyttes. Det kræver en selvstændig plan.
- Hvem får telefonerne til at virke?
- Fredag i uge 51 får vi brug for hjælp til pasning af elever. Indskolingen flytter først og indretter fra kl 10.
- Forvaltningen betaler flytningen.

Priser

Per finder ud af hvem vi indhenter tilbud fra ift. flytning af store møbler.

- Pris for leje af flyttebil 3500kg ca. 680 kr. ex moms pr. dag inkl. forsikring og 100 km. pr. dag.
- Pris for leje af flyttebil 3500kg ca. 8000 kr. ex moms for 4 uger inkl. forsikring
- Tønder forsyning kan levere paller til skolen gratis.
- Indkøb eller leje af flyttekasser - pris?
- Kompetencecenter kan også hjælpe, men er afhængig af tidspunkt, mandskab. (De har en mindre ladbil med lift). Der er også muligt at søge deres hjælp via nyttejob ordningen (TLF til Suljo 20240430)
- Flyttebil inkl. 2 mand ca. 1000 kr. pr. time.













RIG PÅ TUR

NATUR ARKITEKTUR KULTUR VANDRETUR
FORTIDSTUR MUSIKKULTUR STRANDTUR
MARSKTUR CAFÉTUR SHOPPETUR DINTUR

Indvielse af den nye Skærbæk Distriktsskole – **UDKAST!**

Når skolen er i drift afholdes indvielsen med afsæt i gældende COVID-19 retningslinjer. Eleverne er til stede, KB, skolebestyrelsen samt de personer, der har arbejdet med skolen i forvaltningen inviteres.

Det fælles arrangement afholdes udenfor ved skolens hovedindgang kl 10.00.

Program:

- Tale ved skolebestyrelsen.
- Koret optræder (udfordrende at gøre udenfor med lyden)
- Tale ved borgmesteren.
- Borgmesteren, skolebestyrelsesformanden og elevrådsformanden klipper "snoren" og overrækker "nøglerne" til skolelederen.
- Fællessang.
- Evt. uddeling af "noget" til eleverne.
- Rundvisning på skolen i små hold af gæsterne.
- Afsluttende frokost for gæsterne på skolen.

Noter

- Forsamlingsforbud gælder ikke for skolers drift, men måske det gælder for en officiel indvielse?
- Vi ved ikke om alle elever kan samles i fællesrummet Vaden. Men det vil ikke være Corona-forsvarligt at forsøge at samle dem indendørs. Udendørs er dog upraktisk i vintertiden.
- Man kunne også gøre noget helt utraditionelt?

5796437#0 - 06 Dokumentation for inventar til Tønder Kommune

Fra: Peder Graversen [pgr@st-skoleinventar.dk]
Til: Sune Bundesen [sb32@toender.dk]
Cc: Elna Schou Andersen [esa@st-skoleinventar.dk]
Sendt dato: 01-10-2020 10:23
Modtaget Dato: 01-10-2020 10:23
Vedrørende: A conto betaling for Skærbæk skole
Vedhæftninger: Skærbæk Skole 20201001 billeder.pdf

Hej Sune

Som vi talte om i telefonen i går, så fremsender jeg billede dokumentation af inventaret til Skærbæk skole 1 etape. Vi aftalte at i laver en a conto betaling på 30%. Jeg har påført 30% på stadeopgørelsen for de ordre det drejer sig om. Vil du godkende dette?

Med venlig hilsen / Kind regards

Peder Graversen
Projektleder / Project Manager



Gl. Kongevej 14-20
6880 Tarm, Denmark

+45 3078 7030 Mobile
+45 9737 1188 Main office

www.st-skoleinventar.dk

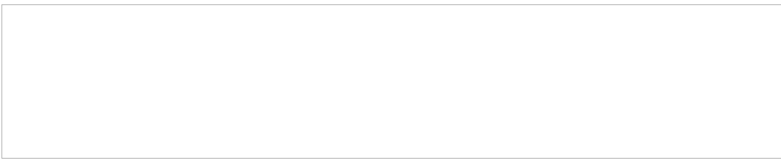





4458
2

Skarbak Skole
Fagstet 54
6780 Skarbak

Ordre nr.: 154458
Etage: 1. Sal, Lokale Basis 1.38

All mærket med dette ordre nr. tilhører

Tønder Kommune
Wegners Plads 2
6270 Tønder

4459

2

Skærbæk Skole
Kagebøl 54
6780 Skærbæk

Ordre nr.: 154459
Etage: 1. Sal, Lokale Basis 1.39

Alt mærket med dette ordre nr. tilhører:

Tønder Kommune
Wegners Plads 2
6270 Tønder