



Sag: Skærbæk skole	Sag nr. 17-041		Åboulevarden 1, 8000 Aarhus C www.friis-moltke.dk	Tlf: 72 10 00 52
Emne: Dørskema s. 2	Tegn. nr. A.X.644.s2		Hack Kampmanns Plads 1-3, 1. mf. DK 8000 Aarhus C www.taekker.dk	Tlf: 86 19 18 44
Revision: Revision iht. skyer	06.07.2020		Mindegade 13, DK 8000 Aarhus C www.mgarkitekter.dk	Tlf: 86 20 32 00
Dato: 2019.05.02	Papir: A3	Tegningsnummer: Fag Lokation A.X.14.E01 Tegningstype Løbenr./Etage		

Se beslagssæt dokument nr. 12150-z

Udførsel

ID	Bredde	Højde	Type kode	Type	Antal	LockSet	Akustik krav	Brand krav	ABDL	Rammedør	Farve	Friløb	Dørlukker	Sparkeplade	Sparkepl. højde	Vægtykkelse
311009																
UD.0.001	886	2188	311009	311 Udv dør udadgående: 3110 E 9x22 Trædør	1					No	7016		No	0		104
UD.0.003	886	2188	311009	311 Udv dør udadgående: 3110 E 9x22 Trædør	1					No	7016		No	0		104
UD.0.013	886	2188	311009	311 Udv dør udadgående: 3110 E 9x22 Trædør	1					No	7016		No	0		104
UD.0.016	886	2188	311009	311 Udv dør udadgående: 3110 E 9x22 Trædør	1					No	7016		No	0		104
UD.0.019	886	2188	311009	311 Udv dør udadgående: 3110 E 9x22 Trædør	1					No	7016		No	0		104
UD.0.024	886	2188	311009	311 Udv dør udadgående: 3110 E 9x22 Trædør	1					No	7016		No	0		104
UD.0.035	886	2188	311009	311 Udv dør udadgående: 3110 E 9x22 Trædør	1					No	7016		No	0		104
UD.0.043	886	2188	311009	311 Udv dør udadgående: 3110 E 9x22 Trædør	1					No	7016		No	0		104
UD.0.045	886	2188	311009	311 Udv dør udadgående: 3110 E 9x22 Trædør	1					No	7016		No	0		104
UD.0.049	886	2188	311009	311 Udv dør udadgående: 3110 E 9x22 Trædør	1					No	7016		No	0		104
UD.0.055	886	2188	311009	311 Udv dør udadgående: 3110 E 9x22 Trædør	1					No	7016		No	0		104
UD.0.057	886	2188	311009	311 Udv dør udadgående: 3110 E 9x22 Trædør	1					No	7016		No	0		104
UD.2.001	886	2188	311009	311 Udv dør udadgående: 3110 E 9x22 Trædør	1					No	7016		No	0		238
311009: 13																
311010																
UD.0.038	886	2188	311010	311 Udv dør udadgående: 3110 E 9x22 Trædør EI2 30-C	1			EI2 30-C		No	7016		Dørlukker	No	0	104
311010: 1																
311011																
UD.0.012	1786	2188	311011	311 Udv dør udadgående: 3112 D 18x22 Ståldør	1					No	7016		No	0		154
311011: 1																
311012																
UD.0.011	1786	2188	311012	311 Udv dør udadgående: 3112 D 18x22 Ståldør EI2 60-C	1	Set 12.0		EI2 60-C		No	7016		Dørlukker	No	0	154
UD.0.061	1786	2188	311012	311 Udv dør udadgående: 3112 D 18x22 Ståldør EI2 60-C	1			EI2 60-C		No	7016		Dørlukker	No	0	200
311012: 2																
311013																
UD.0.026	1986	2188	311013	311 Udv dør udadgående: 3112 D 20x22 Ståldør	1	Set 9.0				No	7016		Dørlukker	No	0	324
311013: 1																
311014																
UD.0.005	986	2188	311014	311 Udv dør udadgående: 3112 E 10x22 Ståldør	1					No	7016		No	0		324
UD.0.006	986	2188	311014	311 Udv dør udadgående: 3112 E 10x22 Ståldør	1					No	7016		No	0		324
311014: 2																
313001																
UD.0.009	987	2120	313001	313 Glasdør enkelt ramme: 313 Udv. glasrammedør 986x2121 enkelt, hærdet og lamineret	1						7016					
UD.0.020	986	2161	313001	313 Glasdør enkelt ramme: 313 Udv. glasrammedør 986x2121 enkelt, hærdet og lamineret	1						7016					
UD.0.053	974	2121	313001	313 Glasdør enkelt ramme: 313 Udv. glasrammedør 986x2121 enkelt, hærdet og lamineret	1						7016					
313001: 3																
313002																
UD.0.007	1906	2149	313002	313 Dobbelt glasdør: 313 Udv. glasrammedør dobbelt, 1906x2121 hærdet og lamineret, glasfacadesystem	1						7016					
UD.0.008	1907	2149	313002	313 Dobbelt glasdør: 313 Udv. glasrammedør dobbelt, 1906x2121 hærdet og lamineret, glasfacadesystem	1						7016					
313002: 2																
313003																
UD.0.023	2052	2161	313003	313 Dobbelt glasdør: 313 Udv. glasrammedør dobbelt, 1986x2121 hærdet og lamineret, glasfacadesystem	1	Set 9.0					7016		Dørlukker			
UD.0.050	1986	2161	313003	313 Dobbelt glasdør: 313 Udv. glasrammedør dobbelt, 1986x2121 hærdet og lamineret, glasfacadesystem	1						7016					
UD.0.062	2032	2161	313003	313 Dobbelt glasdør: 313 Udv. glasrammedør dobbelt, 1986x2121 hærdet og lamineret, glasfacadesystem	1						7016					
313003: 3																
321001																
ID.1.019	1586	2088	321001	3210 Ind. Dør: 3210 D 16x21 Csa	1	Set 24.0		Csa	ABDL	No	7016	No	Dørlukker	Yes	300	150
321001: 1																
321002																
ID.0.117	1786	2088	321002	3210 Ind. Dør: 3210 D 18x21	1	Set 21.0				No	9016	No	Dørlukker	Yes	300	150
321002: 1																
321003																
ID.1.049	1786	2088	321003	3210 Ind. Dør: 3210 D 18x21 44 dB EI2 30	1	Set 10.0	40dB	EI2 30		No	7016	No		Yes	300	200
ID.1.050	1786	2088	321003	3210 Ind. Dør: 3210 D 18x21 44 dB EI2 30	1	Set 10.0	40dB	EI2 30		No	7016	No		Yes	300	200
321003: 2																
321004																
ID.0.080	1786	2088	321004	3210 Ind. Dør: 3210 D 18x21 EI2 30-C	1	Set 19.0		EI2 30-C	ABDL	No	7016	Yes	Dørlukker	Yes	300	150
321004: 1																
321005																
ID.0.081	1786	2088	321005	3210 Ind. Dør: 3210 D 18x21 EI2 60-C	1	Set 12.0	43dB	EI2 60-C		No	7016	No	Dørlukker	Yes	300	200
321005: 1																
321006																
ID.0.072	1986	2088	321006	3210 Ind. Dør: 3210 D 20x21 44 dB EI2 30	1	Set 10.0	40dB	EI2 30		No	7016	No		Yes	300	200
ID.0.073	1986	2088	321006	3210 Ind. Dør: 3210 D 20x21 44 dB EI2 30	1	Set 10.0	40dB	EI2 30		No	7016	No		Yes	300	200
ID.1.002	1986	2088	321006	3210 Ind. Dør: 3210 D 20x21 44 dB EI2 30	1	Set 10.0	40dB	EI2 30		No	9016	No		Yes	300	200

11215

Sag: Skærbæk skole	Sag nr. 17-041		Åboulevarden 1, 8000 Aarhus C www.friis-moltke.dk	Tlf: 72 10 00 52
Emne: Dørskema s. 3	Tegn. nr. A.X.644.s3		Hack Kampmanns Plads 1-3, 1. mf. DK 8000 Aarhus C www.taekker.dk	Tlf: 86 19 18 44
Revision: Revision iht. skyer	06.07.2020		Mindegade 13, DK 8000 Aarhus C www.mgarkitekter.dk	Tlf: 86 20 32 00
Dato: 2019.05.02	Papir: A3	Tegningsnummer: Fag Lokation A.X.14.E01 Tegningstype Løbenr./Etage		

Se beslagssæt dokument nr. 1215v

Udførsel

ID	Bredde	Højde	Type kode	Type	Antal	LockSet	Akustik krav	Brand krav	ABDL	Rammedør	Farve	Friløb	Dørlukker	Sparkeplade	Sparkepl. højde	Vægtykkelse
ID.1.006	1986	2088	321006	3210 Ind. Dør: 3210 D 20x21 44 dB EI2 30	1	Set 10.0	40dB	EI2 30		No	9016	No		Yes	300	200
321006: 4																
321007																
ID.0.087	1986	2088	321007	3210 Ind. Dør: 3210 D 20x21 40 dB	1	Set 20.0	40dB			No	9016	No		Yes	300	150
321007: 1																
321008																
ID.0.029	1986	2088	321008	3210 Ind. Dør: 3210 D 20x21 EI2 30	1	Set 17.0		EI2 30-C		No	9016	No	Dørlukker	Yes	300	150
321008: 1																
321009																
ID.0.051	1986	2088	321009	3210 Ind. Dør: 3210 D 20x21 47 dB	1	Set 8.1	47dB	EI2 30		No	7016	No	Dørlukker	Yes	300	250
ID.0.055	1986	2088	321009	3210 Ind. Dør: 3210 D 20x21 47 dB	1	Set 13.1	47dB	EI2 30		No	7016	No		Yes	300	250
ID.0.056	1986	2088	321009	3210 Ind. Dør: 3210 D 20x21 47 dB	1	Set 13.1	47dB	EI2 30		No	7016	No		Yes	300	250
321009: 3																
321010																
ID.1.062	1576	2088	321010	3210 Ind. Dør: 3210 DA 16x21	1	Set 22.1		E 60-C	ABDL	No	7016	No	Dørlukker	Yes	300	150
321010: 1																
321011																
ID.0.061	1486	2088	321011	3210 Ind. Dør: 3210 DA 15x21 E 60-C	1	Set 22.1		E 60-C	ABDL	No	7016	No	Dørlukker	Yes	300	150
321011: 1																
321012																
ID.0.106	1286	2088	321012	3210 Ind. Dør: 3210 DAR 13x21 33dB EI2 30	1	Set 4.0	33dB	EI2 30		Yes	7016	No	Dørlukker	No	0	150
321012: 1																
321013																
ID.0.082	1286	2088	321013	3210 Ind. Dør: 3210 DAR 14x21 E 60-C	1	Set 1.1		E 60-C		Yes	7016	No	Dørlukker	No	0	200
321013: 1																
321014																
ID.1.102	1786	2088	321014	3210 Ind. Dør: 3210 DR 18x21	1	Set 10.0				Yes	7016	No	Dørlukker	No	0	150
321014: 1																
321015																
ID.0.031	1986	2088	321015	3210 Ind. Dør: 3210 DR 20x21	1	Set 8.1		E 60-C		Yes	7016	No	Dørlukker	No	0	300
321015: 1																
321016																
ID.0.110	1986	2088	321016	3210 Ind. Dør: 3210 DR 20x21 33dB EI2 60-C	1	Set 8.1	33dB	EI2 60-C		Yes	7016	No	Dørlukker	No	0	300
321016: 1																
321017																
ID.0.022	1986	2088	321017	3210 Ind. Dør: 3210 DR 20x21 44dB EI2 60-C	1	Set 8.1	43dB	EI2 60-C		Yes	7016	No	Dørlukker	No	0	300
ID.0.024	1986	2088	321017	3210 Ind. Dør: 3210 DR 20x21 44dB EI2 60-C	1	Set 8.1	43dB	EI2 60-C		Yes	7016	No	Dørlukker	No	0	300
ID.0.025	1986	2088	321017	3210 Ind. Dør: 3210 DR 20x21 44dB EI2 60-C	1	Set 8.1	43dB	EI2 60-C		Yes	7016	No	Dørlukker	No	0	300
321017: 3																
321018																
ID.0.020	2486	2088	321018	3210 Ind. Dør: 3210 DR 25x21 EI2 60-C	1	Set 22.1		EI2 60-C	ABDL	Yes	7016	No	Dørlukker	No	0	150
321018: 1																
321019																
ID.1.096	686	2088	321019	3210 Ind. Dør: 3210 E 7x21 EI2 60-C	1	Set 11.0		EI2 60-C		No	9016	No	Dørlukker	Yes	300	150
321019: 1																
321020																
ID.0.013	786	2088	321020	3210 Ind. Dør: 3210 E 8x21	1	Set 2.0				No	9016	No		Yes	300	100
ID.0.014	786	2088	321020	3210 Ind. Dør: 3210 E 8x21	1	Set 2.0				No	9016	No		Yes	300	100
ID.0.015	786	2088	321020	3210 Ind. Dør: 3210 E 8x21	1	Set 2.0				No	9016	No		Yes	300	100
ID.0.016	786	2088	321020	3210 Ind. Dør: 3210 E 8x21	1	Set 2.0				No	9016	No		Yes	300	100
ID.0.017	786	2088	321020	3210 Ind. Dør: 3210 E 8x21	1	Set 2.0				No	9016	No		Yes	300	100
ID.0.018	786	2088	321020	3210 Ind. Dør: 3210 E 8x21	1	Set 2.0				No	9016	No		Yes	300	100
ID.0.034	786	2088	321020	3210 Ind. Dør: 3210 E 8x21	1	Set 2.0				No	9016	No		Yes	300	100
ID.0.035	786	2088	321020	3210 Ind. Dør: 3210 E 8x21	1	Set 2.0				No	9016	No		Yes	300	100
ID.0.036	786	2088	321020	3210 Ind. Dør: 3210 E 8x21	1	Set 2.0				No	9016	No		Yes	300	100
ID.0.037	786	2088	321020	3210 Ind. Dør: 3210 E 8x21	1	Set 2.0				No	9016	No		Yes	300	100
ID.0.038	786	2088	321020	3210 Ind. Dør: 3210 E 8x21	1	Set 2.0				No	9016	No		Yes	300	100
ID.0.039	786	2088	321020	3210 Ind. Dør: 3210 E 8x21	1	Set 2.0				No	9016	No		Yes	300	100
ID.0.040	786	2088	321020	3210 Ind. Dør: 3210 E 8x21	1	Set 2.0				No	9016	No		Yes	300	100
ID.0.063	786	2088	321020	3210 Ind. Dør: 3210 E 8x21	1	Set 2.0				No	9016	No		Yes	300	100
ID.0.064	786	2088	321020	3210 Ind. Dør: 3210 E 8x21	1	Set 2.0				No	9016	No		Yes	300	100
ID.0.065	786	2088	321020	3210 Ind. Dør: 3210 E 8x21	1	Set 2.0				No	7016	No		Yes	300	150
ID.0.067	786	2088	321020	3210 Ind. Dør: 3210 E 8x21	1	Set 2.0				No	9016	No		Yes	300	100
ID.0.068	786	2088	321020	3210 Ind. Dør: 3210 E 8x21	1	Set 2.0				No	9016	No		Yes	300	100
ID.0.077	786	2088	321020	3210 Ind. Dør: 3210 E 8x21	1	Set 2.0				No	9016	No		Yes	300	150
ID.0.078	786	2088	321020	3210 Ind. Dør: 3210 E 8x21	1	Set 2.0				No	9016	No		Yes	300	150
ID.0.092	786	2088	321020	3210 Ind. Dør: 3210 E 8x21	1	Set 4.0				No	7016	No		Yes	300	150
ID.0.095	786	2088	321020	3210 Ind. Dør: 3210 E 8x21	1	Set 2.0				No	7016	No		Yes	300	150
ID.1.010	786	2088	321020	3210 Ind. Dør: 3210 E 8x21	1	Set 2.0				No	9016	No		Yes	300	100

142

Sag: **Skærbæk skole**

Emne: Dørskema s. 4

Revision: Revision iht. skyer | 06.07.2020 | **P**

Dato: 2019.05.02 | Papir: A3

Sag nr. 17-041

Tegn. nr. **A.X.644.s4**

Udførsel

Tegningsnummer: Fag Lokation **A.X.14.E01** Tegningstype Løbenr./Etage

FRIIS & MOLTKE
Aboulevarden 1, 8000 Aarhus C
www.friis-moltke.dk
Tlf: 72 10 00 52

Tækker
Hack Kampmanns Plads 1-3, 1. mf. DK 8000 Aarhus C
www.taekker.dk
Tlf: 86 19 18 44



Møller & Grønborg
Mindegade 13. DK 8000 Aarhus C
www.mgarkitekter.dk
Tlf: 86 20 32 00

Se beslagssæt dokument nr. 12150-2

ID	Bredde	Højde	Type kode	Type	Antal	LockSet	Akustik krav	Brand krav	ABDL	Rammedør	Farve	Friløb	Dørlukker	Sparkeplade	Sparkepl. højde	Vægtykkelse
ID.1.011	786	2088	321020	3210 Ind. Dør: 3210 E 8x21	1	Set 2.0				No	9016	No		Yes	300	100
ID.1.012	786	2088	321020	3210 Ind. Dør: 3210 E 8x21	1	Set 2.0				No	9016	No		Yes	300	100
ID.1.013	786	2088	321020	3210 Ind. Dør: 3210 E 8x21	1	Set 2.0				No	9016	No		Yes	300	100
ID.1.014	786	2088	321020	3210 Ind. Dør: 3210 E 8x21	1	Set 2.0				No	9016	No		Yes	300	100
ID.1.015	786	2088	321020	3210 Ind. Dør: 3210 E 8x21	1	Set 2.0				No	9016	No		Yes	300	100
ID.1.016	786	2088	321020	3210 Ind. Dør: 3210 E 8x21	1	Set 2.0				No	9016	No		Yes	300	100
ID.1.017	786	2088	321020	3210 Ind. Dør: 3210 E 8x21	1	Set 2.0				No	9016	No		Yes	300	100
ID.1.026	786	2088	321020	3210 Ind. Dør: 3210 E 8x21	1	Set 2.0				No	9016	No		Yes	300	100
ID.1.027	786	2088	321020	3210 Ind. Dør: 3210 E 8x21	1	Set 2.0				No	9016	No		Yes	300	100
ID.1.028	786	2088	321020	3210 Ind. Dør: 3210 E 8x21	1	Set 2.0				No	9016	No		Yes	300	100
ID.1.029	786	2088	321020	3210 Ind. Dør: 3210 E 8x21	1	Set 2.0				No	9016	No		Yes	300	100
ID.1.030	786	2088	321020	3210 Ind. Dør: 3210 E 8x21	1	Set 2.0				No	9016	No		Yes	300	100
ID.1.031	786	2088	321020	3210 Ind. Dør: 3210 E 8x21	1	Set 2.0				No	9016	No		Yes	300	100
ID.1.032	786	2088	321020	3210 Ind. Dør: 3210 E 8x21	1	Set 2.0				No	9016	No		Yes	300	100
ID.1.055	786	2088	321020	3210 Ind. Dør: 3210 E 8x21	1	Set 2.0				No	9016	No		Yes	300	100
ID.1.056	786	2088	321020	3210 Ind. Dør: 3210 E 8x21	1	Set 2.0				No	9016	No		Yes	300	100
ID.1.059	786	2088	321020	3210 Ind. Dør: 3210 E 8x21	1	Set 2.0				No	9016	No		Yes	300	100
ID.1.060	786	2088	321020	3210 Ind. Dør: 3210 E 8x21	1	Set 2.0				No	9016	No		Yes	300	100
ID.1.067	786	2088	321020	3210 Ind. Dør: 3210 E 8x21	1	Set 2.0				No	9016	No		Yes	300	100
ID.1.068	786	2088	321020	3210 Ind. Dør: 3210 E 8x21	1	Set 2.0				No	9016	No		Yes	300	100
ID.1.075	786	2088	321020	3210 Ind. Dør: 3210 E 8x21	1	Set 2.0				No	9016	No		Yes	300	100
ID.1.076	786	2088	321020	3210 Ind. Dør: 3210 E 8x21	1	Set 4.0				No	9016	No		Yes	300	100
ID.1.077	786	2088	321020	3210 Ind. Dør: 3210 E 8x21	1	Set 4.0				No	9016	No		Yes	300	100
ID.1.078	786	2088	321020	3210 Ind. Dør: 3210 E 8x21	1	Set 4.0				No	9016	No		Yes	300	100
ID.1.079	786	2088	321020	3210 Ind. Dør: 3210 E 8x21	1	Set 4.0				No	9016	No		Yes	300	100
321020: 48																
321021																
ID.0.045	886	2088	321021	3210 Ind. Dør: 3210 E 9x21	1	Set 7.0				No	7016	No	Dørlukker	Yes	300	200
ID.1.054	886	2088	321021	3210 Ind. Dør: 3210 E 9x21	1	Set 5.0				No	7016	No		Yes	300	100
ID.1.057	886	2088	321021	3210 Ind. Dør: 3210 E 9x21	1	Set 2.0				No	7016	No		Yes	300	100
ID.1.058	886	2088	321021	3210 Ind. Dør: 3210 E 9x21	1	Set 4.0				No	7016	No		Yes	300	100
ID.1.093	886	2088	321021	3210 Ind. Dør: 3210 E 9x21	1	Set 4.0				No	9016	No		Yes	300	100
ID.1.094	886	2088	321021	3210 Ind. Dør: 3210 E 9x21	1	Set 4.0				No	9016	No		Yes	300	100
321021: 6																
321022																
ID.1.061	886	2088	321022	3210 Ind. Dør: 3210 E 9x21 40dB EI2 30	1	Set 6.0	40dB	EI2 30		No	7016	No		Yes	300	150
321022: 1																
321023																
ID.0.004	886	2088	321023	3210 Ind. Dør: 3210 E 9x21 EI2 30-C	1	Set 11.0		EI2 30-C		No	7016	No	Dørlukker	Yes	300	200
ID.0.008	886	2088	321023	3210 Ind. Dør: 3210 E 9x21 EI2 30-C	1	Set 14.0		EI2 30-C		No	9016	No	Dørlukker	Yes	300	150
ID.0.021	886	2088	321023	3210 Ind. Dør: 3210 E 9x21 EI2 30-C	1	Set 3.0		EI2 30-C		No	9016	No	Dørlukker	Yes	300	150
ID.0.052	886	2088	321023	3210 Ind. Dør: 3210 E 9x21 EI2 30-C	1	Set 3.0		EI2 30-C		No	9016	No	Dørlukker	Yes	300	150
ID.0.053	886	2088	321023	3210 Ind. Dør: 3210 E 9x21 EI2 30-C	1	Set 11.0		EI2 30-C		No	9016	No	Dørlukker	Yes	300	150
ID.0.059	886	2088	321023	3210 Ind. Dør: 3210 E 9x21 EI2 30-C	1	Set 14.0		EI2 30-C		No	9016	No	Dørlukker	Yes	300	150
ID.0.109	886	2088	321023	3210 Ind. Dør: 3210 E 9x21 EI2 30-C	1	Set 11.0		EI2 30-C		No	7016	No	Dørlukker	Yes	300	150
ID.1.034	886	2088	321023	3210 Ind. Dør: 3210 E 9x21 EI2 30-C	1	Set 11.0		EI2 30-C		No	7016	No	Dørlukker	Yes	300	150
ID.1.089	886	2088	321023	3210 Ind. Dør: 3210 E 9x21 EI2 30-C	1	Set 11.0		EI2 30-C		No	9016	No	Dørlukker	Yes	300	150
321023: 9																
321024																
ID.0.007	886	2088	321024	3210 Ind. Dør: 3210 E 9x21 EI2 60-C	1	Set 11.0		EI2 60-C		No	7016	No	Dørlukker	Yes	300	150
321024: 1																
321025																
ID.1.033	986	2088	321025	3210 Ind. Dør: 3210 E 10x21	1	Set 4.0				No	9016	No		Yes	300	100
ID.1.074	986	2088	321025	3210 Ind. Dør: 3210 E 10x21	1	Set 5.0				No	7016	No		Yes	300	150
ID.1.080	986	2088	321025	3210 Ind. Dør: 3210 E 10x21	1	Set 15.0				No	9016	No		Yes	300	100
321025: 3																
321027																
ID.1.036	986	2088	321027	3210 Ind. Dør: 3210 E 10x21 40dB EI2 30	1	Set 7.0	40dB	EI2 30		No	9016	No		Yes	300	200
ID.1.043	986	2088	321027	3210 Ind. Dør: 3210 E 10x21 40dB EI2 30	1	Set 7.0	40dB	EI2 30		No	7016	No		Yes	300	200
ID.1.051	986	2088	321027	3210 Ind. Dør: 3210 E 10x21 40dB EI2 30	1	Set 7.0	40dB	EI2 30		No	9016	No		Yes	300	150
ID.1.069	986	2088	321027	3210 Ind. Dør: 3210 E 10x21 40dB EI2 30	1	Set 7.0	40dB	EI2 30		No	7016	No		Yes	300	150
ID.1.071	986	2088	321027	3210 Ind. Dør: 3210 E 10x21 40dB EI2 30	1	Set 7.0	40dB	EI2 30		No	7016	No		Yes	300	150
321027: 5																
321028																
ID.1.088	986	2088	321028	3210 Ind. Dør: 3210 E 10x21 40dB EI2 30-C	1	Set 11.0	40dB	EI2 30-C		No	9016	No	Dørlukker	Yes	300	150
321028: 1																
321029																
ID.1.064	986	2088	321029	3210 Ind. Dør: 3210 E 10x21 40dB EI2 60-C	1	Set 11.0	40dB	EI2 60-C		No	7016	No	Dørlukker	Yes	300	150
321029: 1																
321030																

112

ID	Bredde	Højde	Type kode	Type	Antal	LockSet	Akustik krav	Brand krav	ABDL	Rammedør	Farve	Friløb	Dørlukker	Sparkeplade	Sparkepl. højde	Vægttykkelse
ID.0.047	986	2088	321030	3210 Ind. Dør: 3210 E 10x21 EI2 30-C	1	Set 3.0		EI2 30-C		No	7016	No	Dørlukker	Yes	300	150
ID.1.022	986	2088	321030	3210 Ind. Dør: 3210 E 10x21 EI2 30-C	1	Set 11.0		EI2 30-C		No	7016	No	Dørlukker	Yes	300	150
ID.1.045	986	2088	321030	3210 Ind. Dør: 3210 E 10x21 EI2 30-C	1	Set 23.0		EI2 30-C	ABDL	No	7016	Yes	Dørlukker	Yes	300	200
ID.1.081	986	2088	321030	3210 Ind. Dør: 3210 E 10x21 EI2 30-C	1	Set 23.0		EI2 30-C	ABDL	No	9016	Yes	Dørlukker	Yes	300	100
321030: 4																
321031																
ID.1.066	986	2088	321031	3210 Ind. Dør: 3210 E 10x21 EI2 60-C	1	Set 14.0		EI2 60-C		No	7016	No		Yes	300	195
321031: 1																
321032																
ID.0.010	986	2088	321032	3210 Ind. Dør: 3210 ER 10x21	1	Set 6.0				Yes	7016	No		No	0	150
ID.0.011	986	2088	321032	3210 Ind. Dør: 3210 ER 10x21	1	Set 7.0				Yes	7016	No		No	0	150
ID.0.033	986	2088	321032	3210 Ind. Dør: 3210 ER 10x21	1	Set 5.0				Yes	7016	No		No	0	200
ID.0.075	986	2088	321032	3210 Ind. Dør: 3210 ER 10x21	1	Set 4.0				Yes	7016	No	Dørlukker	No	0	150
ID.0.076	986	2088	321032	3210 Ind. Dør: 3210 ER 10x21	1	Set 5.0				Yes	7016	No		No	0	150
ID.0.079	986	2088	321032	3210 Ind. Dør: 3210 ER 10x21	1	Set 4.0				Yes	9016	No		No	0	150
ID.0.088	986	2088	321032	3210 Ind. Dør: 3210 ER 10x21	1	Set 4.0				Yes	7016	No		No	0	150
ID.0.089	986	2088	321032	3210 Ind. Dør: 3210 ER 10x21	1	Set 7.0				Yes	7016	No		No	0	150
ID.1.009	986	2088	321032	3210 Ind. Dør: 3210 ER 10x21	1	Set 4.0				Yes	7016	No		No	0	200
ID.1.025	986	2088	321032	3210 Ind. Dør: 3210 ER 10x21	1	Set 5.0				Yes	7016	No		No	0	150
321032: 10																
321033																
ID.0.050	986	2088	321033	3210 Ind. Dør: 3210 ER 10x21 33dB	1	Set 6.0	33dB			Yes	7016	No		No	0	150
ID.0.098	986	2088	321033	3210 Ind. Dør: 3210 ER 10x21 33dB	1	Set 6.0	33dB			Yes	7016	No		No	0	150
ID.0.103	986	2088	321033	3210 Ind. Dør: 3210 ER 10x21 33dB	1	Set 7.0	33dB			Yes	7016	No		No	0	150
ID.1.103	986	2088	321033	3210 Ind. Dør: 3210 ER 10x21 33dB	1	Set 7.0	33dB			Yes	7016	No		No	0	150
ID.1.104	986	2088	321033	3210 Ind. Dør: 3210 ER 10x21 33dB	1	Set 6.0	33dB			Yes	7016	No		No	0	150
ID.1.105	986	2088	321033	3210 Ind. Dør: 3210 ER 10x21 33dB	1	Set 6.0	33dB			Yes	7016	No		No	0	150
ID.1.106	986	2088	321033	3210 Ind. Dør: 3210 ER 10x21 33dB	1	Set 6.0	33dB			Yes	7016	No		No	0	150
ID.1.107	986	2088	321033	3210 Ind. Dør: 3210 ER 10x21 33dB	1	Set 6.0	33dB			Yes	7016	No		No	0	150
321033: 8																
321034																
ID.1.095	986	2088	321034	3210 Ind. Dør: 3210 ER 10x21 33dB E 60-C	1	Set 11.0	33dB	E 60-C		Yes	7016	No		No	0	150
321034: 1																
321035																
ID.0.048	986	2088	321035	3210 Ind. Dør: 3210 ER 10x21 35dB EI2 60-C	1	Set 7.0	35dB	EI2 30		Yes	7016	No		No	0	150
321035: 1																
321036																
ID.0.001	986	2088	321036	3210 Ind. Dør: 3210 ER 10x21 44dB	1	Set 6.0	40dB			Yes	7016	No		No	0	150
ID.0.041	986	2088	321036	3210 Ind. Dør: 3210 ER 10x21 44dB	1	Set 7.0	40dB			Yes	7016	No		No	0	200
ID.0.042	986	2088	321036	3210 Ind. Dør: 3210 ER 10x21 44dB	1	Set 6.0	40dB			Yes	7016	No		No	0	195
ID.0.043	986	2088	321036	3210 Ind. Dør: 3210 ER 10x21 44dB	1	Set 6.0	40dB			Yes	7016	No		No	0	195
ID.0.044	986	2088	321036	3210 Ind. Dør: 3210 ER 10x21 44dB	1	Set 6.0	40dB			Yes	7016	No		No	0	195
ID.0.071	986	2088	321036	3210 Ind. Dør: 3210 ER 10x21 44dB	1	Set 7.0	40dB			Yes	9016	No		No	0	150
ID.0.074	986	2088	321036	3210 Ind. Dør: 3210 ER 10x21 44dB	1	Set 6.0	40dB			Yes	7016	No		No	0	150
ID.0.084	986	2088	321036	3210 Ind. Dør: 3210 ER 10x21 44dB	1	Set 4.0	40dB			Yes	7016	No		No	0	150
ID.0.090	986	2088	321036	3210 Ind. Dør: 3210 ER 10x21 44dB	1	Set 4.0	40dB			Yes	7016	No		No	0	150
ID.0.097	986	2088	321036	3210 Ind. Dør: 3210 ER 10x21 44dB	1	Set 4.0	40dB			Yes	7016	No		No	0	150
ID.0.115	986	2088	321036	3210 Ind. Dør: 3210 ER 10x21 44dB	1	Set 7.0	40dB			Yes	9016	No		No	0	150
ID.1.020	986	2088	321036	3210 Ind. Dør: 3210 ER 10x21 44dB	1	Set 7.0	40dB			Yes	7016	No		No	0	150
ID.1.021	986	2088	321036	3210 Ind. Dør: 3210 ER 10x21 44dB	1	Set 7.0	40dB			Yes	7016	No		No	0	150
ID.1.040	986	2088	321036	3210 Ind. Dør: 3210 ER 10x21 44dB	1	Set 7.0	40dB			Yes	7016	No		No	0	200
ID.1.052	986	2088	321036	3210 Ind. Dør: 3210 ER 10x21 44dB	1	Set 7.0	40dB			Yes	7016	No		No	0	150
ID.1.087	986	2088	321036	3210 Ind. Dør: 3210 ER 10x21 44dB	1	Set 7.0	40dB			Yes	7016	No		No	0	150
ID.1.101	986	2088	321036	3210 Ind. Dør: 3210 ER 10x21 44dB	1	Set 4.0	40dB			Yes	9016	No		No	0	150
ID.1.108	986	2088	321036	3210 Ind. Dør: 3210 ER 10x21 44dB	1	Set 7.0	40dB			Yes	7016	No		No	0	150
ID.1.110	986	2088	321036	3210 Ind. Dør: 3210 ER 10x21 44dB	1	Set 6.0	40dB			Yes	7016	No		No	0	150
321036: 19																
321037																
ID.0.002	986	2088	321037	3210 Ind. Dør: 3210 ER 10x21 40dB EI2 30	1	Set 7.0	40dB	EI2 30		Yes	7016	No		No	0	200
ID.0.003	986	2088	321037	3210 Ind. Dør: 3210 ER 10x21 40dB EI2 30	1	Set 7.0	40dB	EI2 30		Yes	7016	No		No	0	150
ID.0.005	986	2088	321037	3210 Ind. Dør: 3210 ER 10x21 40dB EI2 30	1	Set 7.0	40dB	EI2 30		Yes	7016	No		No	0	200
ID.0.006	986	2088	321037	3210 Ind. Dør: 3210 ER 10x21 40dB EI2 30	1	Set 7.0	40dB	EI2 30		Yes	7016	No		No	0	150
ID.0.046	986	2088	321037	3210 Ind. Dør: 3210 ER 10x21 40dB EI2 30	1	Set 7.0	40dB	EI2 30		Yes	7016	No		No	0	200
ID.0.083	986	2088	321037	3210 Ind. Dør: 3210 ER 10x21 40dB EI2 30	1	Set 7.0	40dB	EI2 30		Yes	7016	No		No	0	150
ID.0.085	986	2088	321037	3210 Ind. Dør: 3210 ER 10x21 40dB EI2 30	1	Set 7.0	40dB	EI2 30		Yes	7016	No		No	0	150
ID.0.086	986	2088	321037	3210 Ind. Dør: 3210 ER 10x21 40dB EI2 30	1	Set 7.0	40dB	EI2 30		Yes	7016	No		No	0	150
ID.0.091	986	2088	321037	3210 Ind. Dør: 3210 ER 10x21 40dB EI2 30	1	Set 7.0	40dB	EI2 30		Yes	7016	No		No	0	150
ID.0.093	986	2088	321037	3210 Ind. Dør: 3210 ER 10x21 40dB EI2 30	1	Set 7.0	40dB	EI2 30		Yes	7016	No		No	0	150

Sag: Skærbæk skole	Sag nr. 17-041	 FRIIS & MOLTKE	Åboulevarden 1, 8000 Aarhus C www.friis-moltke.dk	Tlf: 72 10 00 52
Emne: Dørskema s. 6	Tegn. nr. A.X.644.s6	 Tækker	Hack Kampmanns Plads 1-3, 1. mf. DK 8000 Aarhus C www.taekker.dk	Tlf: 86 19 18 44
Revision: Revision iht. skyer	06.07.2020	 Møller & Grønberg	Mindegade 13. DK 8000 Aarhus C www.ngarkitekter.dk	Tlf: 86 20 32 00
Dato: 2019.05.02	Papir: A3	Tegningsnummer: Fag Lokation A.X.14.E01 Tegningstype Løbenr./Etage		

Se beslagssæt dokument nr. 12150-2

Udførsel

ID	Bredde	Højde	Type kode	Type	Antal	LockSet	Akustik krav	Brand krav	ABDL	Rammedør	Farve	Friløb	Dørlukker	Sparkeplade	Sparkepl. højde	Vægtykkelse
ID.1.001	986	2088	321037	3210 Ind. Dør: 3210 ER 10x21 40dB EI2 30	1	Set 7.0	40dB	EI2 30		Yes	7016	No		No	0	150
ID.1.003	986	2088	321037	3210 Ind. Dør: 3210 ER 10x21 40dB EI2 30	1	Set 7.0	40dB	EI2 30		Yes	7016	No		No	0	150
ID.1.004	986	2088	321037	3210 Ind. Dør: 3210 ER 10x21 40dB EI2 30	1	Set 7.0	40dB	EI2 30		Yes	7016	No		No	0	150
ID.1.007	986	2088	321037	3210 Ind. Dør: 3210 ER 10x21 40dB EI2 30	1	Set 7.0	40dB	EI2 30		Yes	7016	No		No	0	150
ID.1.008	986	2088	321037	3210 Ind. Dør: 3210 ER 10x21 40dB EI2 30	1	Set 7.0	40dB	EI2 30		Yes	7016	No		No	0	150
ID.1.035	986	2088	321037	3210 Ind. Dør: 3210 ER 10x21 40dB EI2 30	1	Set 7.0	40dB	EI2 30		Yes	7016	No		No	0	150
ID.1.037	986	2088	321037	3210 Ind. Dør: 3210 ER 10x21 40dB EI2 30	1	Set 7.0	40dB	EI2 30		Yes	7016	No		No	0	150
ID.1.038	986	2088	321037	3210 Ind. Dør: 3210 ER 10x21 40dB EI2 30	1	Set 7.0	40dB	EI2 30		Yes	7016	No		No	0	150
ID.1.041	986	2088	321037	3210 Ind. Dør: 3210 ER 10x21 40dB EI2 30	1	Set 7.0	40dB	EI2 30		Yes	7016	No		No	0	200
ID.1.047	986	2088	321037	3210 Ind. Dør: 3210 ER 10x21 40dB EI2 30	1	Set 7.0	40dB	EI2 30		Yes	7016	No		No	0	150
ID.1.048	986	2088	321037	3210 Ind. Dør: 3210 ER 10x21 40dB EI2 30	1	Set 7.0	40dB	EI2 30		Yes	7016	No		No	0	200
ID.1.073	986	2088	321037	3210 Ind. Dør: 3210 ER 10x21 40dB EI2 30	1	Set 7.0	40dB	EI2 30		Yes	7016	No		No	0	200
ID.1.082	986	2088	321037	3210 Ind. Dør: 3210 ER 10x21 40dB EI2 30	1	Set 7.0	40dB	EI2 30		Yes	7016	No		No	0	150
ID.1.084	986	2088	321037	3210 Ind. Dør: 3210 ER 10x21 40dB EI2 30	1	Set 7.0	40dB	EI2 30		Yes	7016	No		No	0	200
ID.1.091	986	2088	321037	3210 Ind. Dør: 3210 ER 10x21 40dB EI2 30	1	Set 7.0	40dB	EI2 30		Yes	7016	No		No	0	200
ID.1.092	986	2088	321037	3210 Ind. Dør: 3210 ER 10x21 40dB EI2 30	1	Set 7.0	40dB	EI2 30		Yes	7016	No		No	0	200
ID.1.097	986	2088	321037	3210 Ind. Dør: 3210 ER 10x21 40dB EI2 30	1	Set 7.0	40dB	EI2 30		Yes	7016	No		No	0	150
321037: 27																
321039																
ID.0.009	986	2088	321039	3210 Ind. Dør: 3210 ER 10x21 40dB EI2 60-C	1	Set 11.0	40dB	EI2 60-C		Yes	7016	No	Dørlukker	No	0	150
321039: 1																
321040																
ID.0.054	986	2088	321040	3210 Ind. Dør: 3210 ER 10x21 47 dB EI2 30	1	Set 16.1	47dB	EI2 30		No	7016	No		Yes	300	250
321040: 1																
321041																
ID.0.107	986	2088	321041	3210 Ind. Dør: 3210 ER 10x21 EI2 30	1	Set 4.0		EI2 30		Yes	7016	No		No	0	150
321041: 1																
321042																
ID.0.058	986	2088	321042	3210 Ind. Dør: 3210 ER 10x21 EI2 30-C m. glasudskæring	1	Set 14.0		EI2 30-C		No	9016	No	Dørlukker	Yes	900	150
ID.0.060	986	2088	321042	3210 Ind. Dør: 3210 ER 10x21 EI2 30-C m. glasudskæring	1	Set 14.0		EI2 30-C		No	9016	No	Dørlukker	Yes	900	150
321042: 2																
321043																
ID.0.012	986	2088	321043	3210 Ind. Dør: 3210 ER 10x21 EI2 60-C	1	Set 14.0		EI2 60-C		Yes	7016	No		No	0	200
ID.1.065	986	2088	321043	3210 Ind. Dør: 3210 ER 10x21 EI2 60-C	1	Set 1.1		EI2 60-C		Yes	7016	No	Dørlukker	No	0	200
321043: 2																
321044																
ID.0.099	1510	2100	321044	3210 Indv. Døbeltdør Asymetrisk: 3210 DA 15x21 44dB EI2 30-C	1	Set 12.0	43dB	EI2 30-C			7016		Dørlukker	Yes	300	
321044: 1																
321045																
ID.1.046	1010	2100	321045	3210 Indv. Skydedør i væg: 10x21 EI2 30-C	1	Set 14.0		EI2 30-C			9016		Dørlukker	Yes		
321045: 1																
321046																
ID.1.085	1090	2100	321046	3210 Indv. Skydedør påbygget: 11x21 EI2 60-C	1	Set 14.0		EI2 60-C			7016		Dørlukker	Yes		
321046: 1																
321047																
ID.0.049	1210	2100	321047	3210 Indv. Skydedør påbygget: 12x21	1	Set 4.0					7016			Yes		
321047: 1																
321048																
ID.0.094	1010	2100	321048	3210 Indv. Skydedør: 10x21	1	Set 4.0					7016			Yes		
321048: 1																
321049																
ID.0.112	986	2088	321049	3210 Ind. Dør: 3210 ER 10x21 33dB glasdør	1	Set 6.0	33dB			Yes	7016	No		No	0	150
321049: 1																
321050																
ID.0.062	886	2088	321050	3210 Ind. Dør: 3210 ER 9x21	1	Set 4.0				Yes	7016	No		No	0	150
ID.0.066	886	2088	321050	3210 Ind. Dør: 3210 ER 9x21	1	Set 4.0				Yes	7016	No		No	0	150
321050: 2																
321051																
ID.0.116	886	2288	321051	3210 Ind. Dør: 3210 E 9x23	1	Set 4.0				No	9016	No	Dørlukker	Yes	300	150
321051: 1																
321052																
ID.0.057	986	2088	321052	3210 Ind. Dør: 3210 ER 10x21 44 dB EI2 30-C m. glasudskæring	1	Set 1.1	44dB	EI2 30-C		No	7016	No	Dørlukker	Yes	900	200
321052: 1																
321053																
ID.1.024	1486	2088	321053	3210 Ind. Dør: 3210 D 15x21 Csa	1	Set 24.0		Csa	ABDL	No	7016	No	Dørlukker	Yes	300	150
321053: 1																
321054																
ID.0.023	1986	2088	321054	3210 Ind. Dør: 3210 D 20x21 43 dB EI2 30	1	Set 20.0	43dB	EI2 30		No	7016	No		Yes	300	200

Sag: **Skærbæk skole**

Emne: Dørskema s. 7

Revision: Revision iht. skyer

Dato: 2019.05.02

Papir: A3

Sag nr. 17-041

Tegn. nr. **A.X.644.s7**

Udførsel

Tegningsnummer: Fag Lokation **A.X.14.E01** Tegningstype Løbenr./Etage

• **FRIIS & MOLTKE** Åboulevarden 1, 8000 Aarhus C www.friis-moltke.dk Tlf: 72 10 00 52

○ **Tækker** Hack Kampmanns Plads 1-3, 1. mf. DK 8000 Aarhus C www.taekker.dk Tlf: 86 19 18 44

○ **Møller & Grønberg** Mindegade 13. DK 8000 Aarhus C www.mgarkitekter.dk Tlf: 86 20 32 00

Se beslagssæt dokument nr. 12150-2

ID	Bredde	Højde	Type kode	Type	Antal	LockSet	Akustik krav	Brand krav	ABDL	Rammedør	Farve	Friløb	Dørlukker	Sparkeplade	Sparkepl. højde	Vægtlykkelse
ID.0.069	1986	2088	321054	3210 Ind. Dør: 3210 D 20x21 43 dB EI2 30	1	Set 10.0	43dB	EI2 30		No	7016	No		Yes	300	200
ID.0.070	1986	2088	321054	3210 Ind. Dør: 3210 D 20x21 43 dB EI2 30	1	Set 10.0	43dB	EI2 30		No	7016	No		Yes	300	200
321054: 3																
321055																
ID.0.026	1986	2088	321055	3210 Ind. Dør: 3210 D 20x21 43dB	1	Set 20.0	43dB			No	7016	No		Yes	300	200
321055: 1																
321056																
ID.1.070	886	2088	321056	3210 Ind. Dør: 3210 E 9x21 43dB EI2 30	1	Set 6.0	43dB	EI2 30		No	9016	No		Yes	300	150
ID.1.072	886	2088	321056	3210 Ind. Dør: 3210 E 9x21 43dB EI2 30	1	Set 6.0	43dB	EI2 30		No	9016	No		Yes	300	150
321056: 2																
321057																
ID.1.039	986	2088	321057	3210 Ind. Dør: 3210 E 10x21 43dB EI2 30	1	Set 7.0	43dB	EI2 30		No	9016	No		Yes	300	200
ID.1.042	986	2088	321057	3210 Ind. Dør: 3210 E 10x21 43dB EI2 30	1	Set 7.0	43dB	EI2 30		No	9016	No		Yes	300	200
ID.1.044	986	2088	321057	3210 Ind. Dør: 3210 E 10x21 43dB EI2 30	1	Set 4.0	43dB	EI2 30		No	9016	No		Yes	300	150
321057: 3																
321058																
ID.1.023	986	2088	321058	3210 Ind. Dør: 3210 E 10x21 43dB EI2 30-C	1	Set 11.0	43dB	EI2 30-C		No	7016	No	Dørlukker	Yes	300	150
ID.1.053	986	2088	321058	3210 Ind. Dør: 3210 E 10x21 43dB EI2 30-C	1	Set 11.0	43dB	EI2 30-C		No	7016	No	Dørlukker	Yes	300	150
321058: 2																
321059																
ID.1.018	986	2088	321059	3210 Ind. Dør: 3210 E 10x21 43dB EI2 60-C	1	Set 11.0	43dB	EI2 60-C		No	7016	No	Dørlukker	Yes	300	150
321059: 1																
321060																
ID.1.098	986	2088	321060	3210 Ind. Dør: 3210 ER 10x21 43dB EI2 30	1	Set 7.0	43dB	EI2 30		Yes	7016	No		No	0	150
ID.1.099	986	2088	321060	3210 Ind. Dør: 3210 ER 10x21 43dB EI2 30	1	Set 7.0	43dB	EI2 30		Yes	7016	No		No	0	150
ID.1.100	986	2088	321060	3210 Ind. Dør: 3210 ER 10x21 43dB EI2 30	1	Set 7.0	43dB	EI2 30		Yes	7016	No		No	0	150
321060: 3																
321061																
ID.0.019	986	2088	321061	3210 Ind. Dør: 3210 ER 10x21 43dB EI2 60-C	1	Set 3.0	43dB	EI2 60-C		Yes	7016	No	Dørlukker	No	0	200
321061: 1																

Grand total: 288

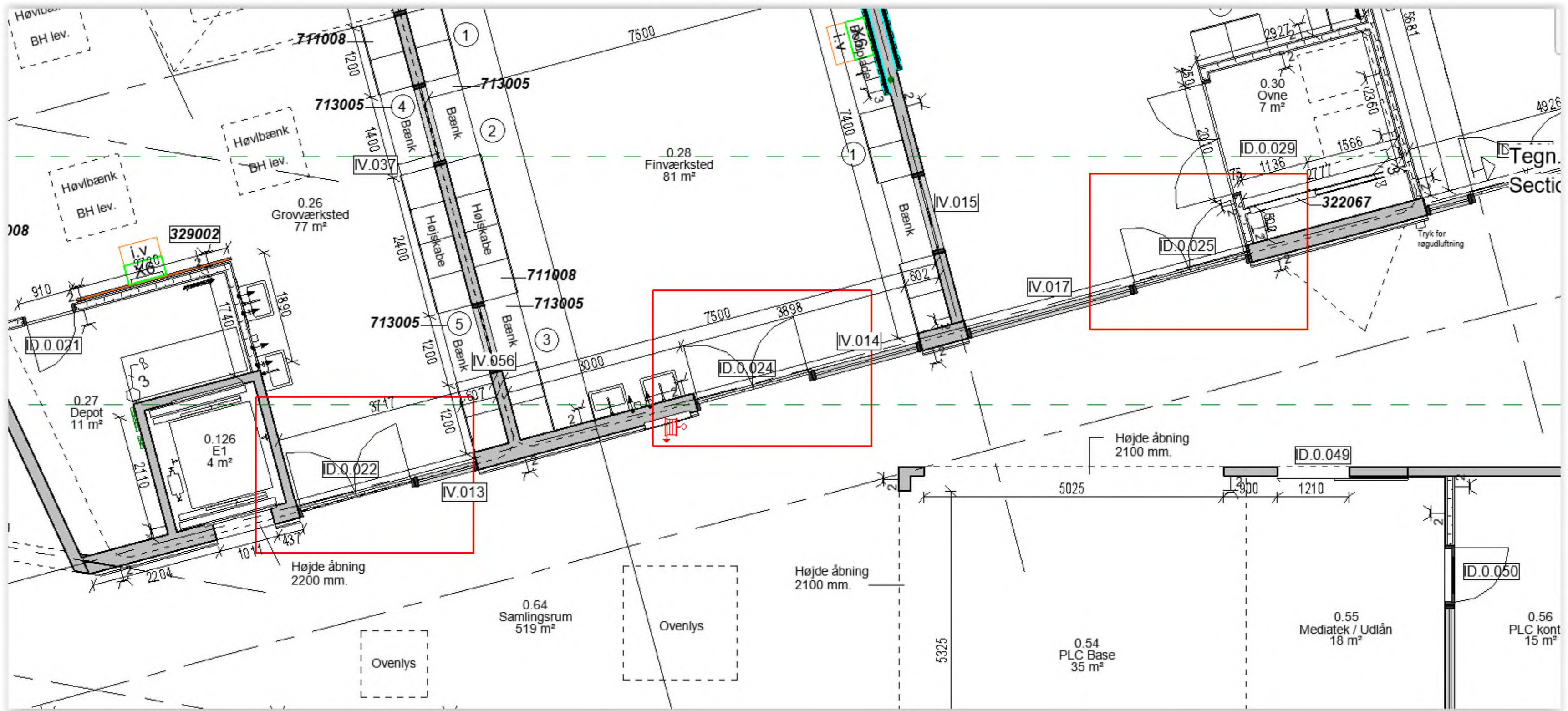

5711086#0 - 06 aftaler i dag med indiv. træ - Haster

Fra: Henrik Villefrance [hv@friis-moltke.dk]
Til: Henning Skriver [hs@kraftman.dk]; Sune Bundesen [sb32@toender.dk]; Palle Kudsk [PKU@toender.dk]; Morten Bramstrup Jakobsen [mobj2@toender.dk]; Kim Kirkegaard Sørensen [kimkir@toender.dk]; Tommy Schneider [ts@kraftman.dk]; Arne Borum Linnet [al@fmbygningssdrift.dk]
Sendt dato: 08-07-2020 08:47
Modtaget Dato: 08-07-2020 08:47
Vedrørende: SV: aftaler i dag med indiv. træ - Haster
Vedhæftninger: Screen Shot 07-08-20 at 08.24 AM.PNG
Screen Shot 07-08-20 at 08.30 AM.PNG
Screen Shot 07-08-20 at 08.31 AM.PNG
Screen Shot 07-08-20 at 08.38 AM.PNG
Screen Shot 07-08-20 at 08.40 AM.PNG
Screen Shot 07-08-20 at 08.43 AM.PNG

Hej Igen

Der er afsat 80 mm til opbygning. Den må gerne være smallere.

I nicherne ved musik er der kun en niche på 50 mm så der skal i bruge en smal forskalling eller bore direkte i beton.

Du må gerne køre med en 25 x 100 forskalling hvis man kan få en batt på 25 mm ellers bruge en 45 x 45 med en 50 mm batt.
Du bestemmer hvad der passer bedst. (se lige efter uden på pladsen at vi ikke løber hen i et vindue eller noget andet i enderne)

Som du kan se på billederne så er den glatte blå med fjer og not – Den anden er med luft for akustik.

Håber dette giver mening ellers ring 😊

Ingri sender mængder senere i dag.

Med venlig hilsen | Kind regards
FRIIS & MOLTKE A/S

Henrik Villefrance
Projektleder

Fra: Henning Skriver <hs@kraftman.dk>
Sendt: 7. juli 2020 17:37
Til: Henrik Villefrance <hv@friis-moltke.dk>; Sune Bundesen <sb32@toender.dk>; Palle Kudsk <PKU@toender.dk>; Morten Bramstrup Jakobsen (mobj2@toender.dk) <mobj2@toender.dk>; Kim Kirkegaard Sørensen (kimkir@toender.dk) <kimkir@toender.dk>
Emne: aftaler i dag med indiv. træ - Haster

Hej Henrik

Jeg har ikke noget at tjekke tilbudslisten omkring det med træ indiv.
Men vi er enige om at der videreføres:

38x73 mm underlag på beton
Isolering ca 50 mm
Sort akustik dug
Og brædder som underbeklædning med 10 mm luft

Haster svar i det de skal med i ovnen
Kommune har tilkøbt ca 10 m2 i nicher

ed venlig hilsen

Henning Skriver
BYGNINGSKONSTRUKTØR BTH

KRAFTMAN A/S
T: 74622060
F: 7462 2080

kraftman logo lille 2017

44387

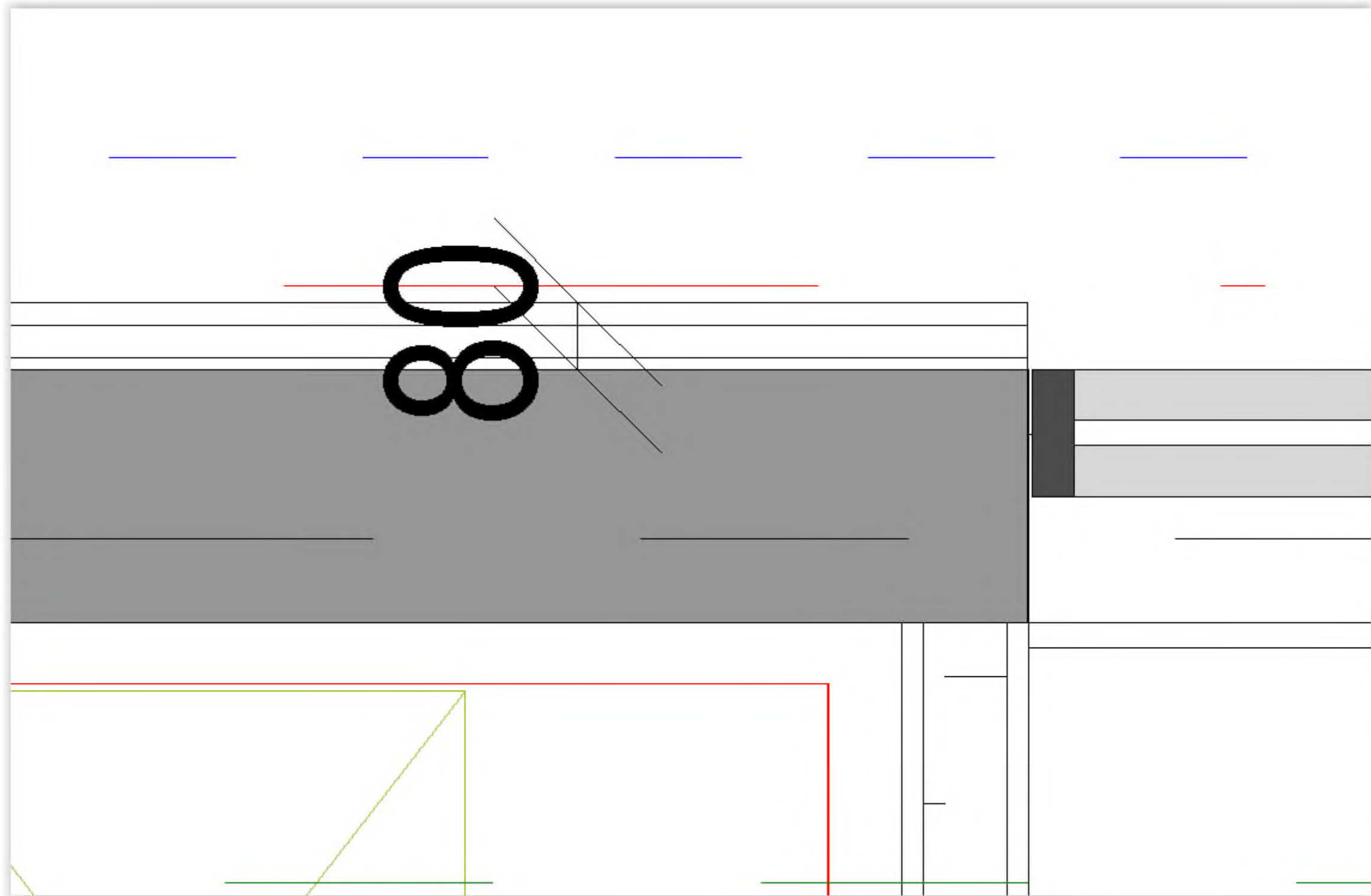





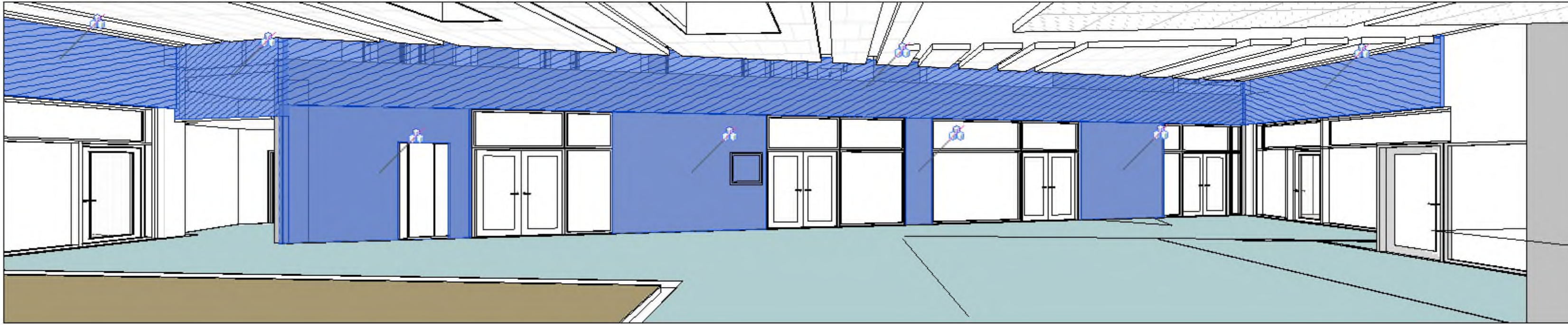

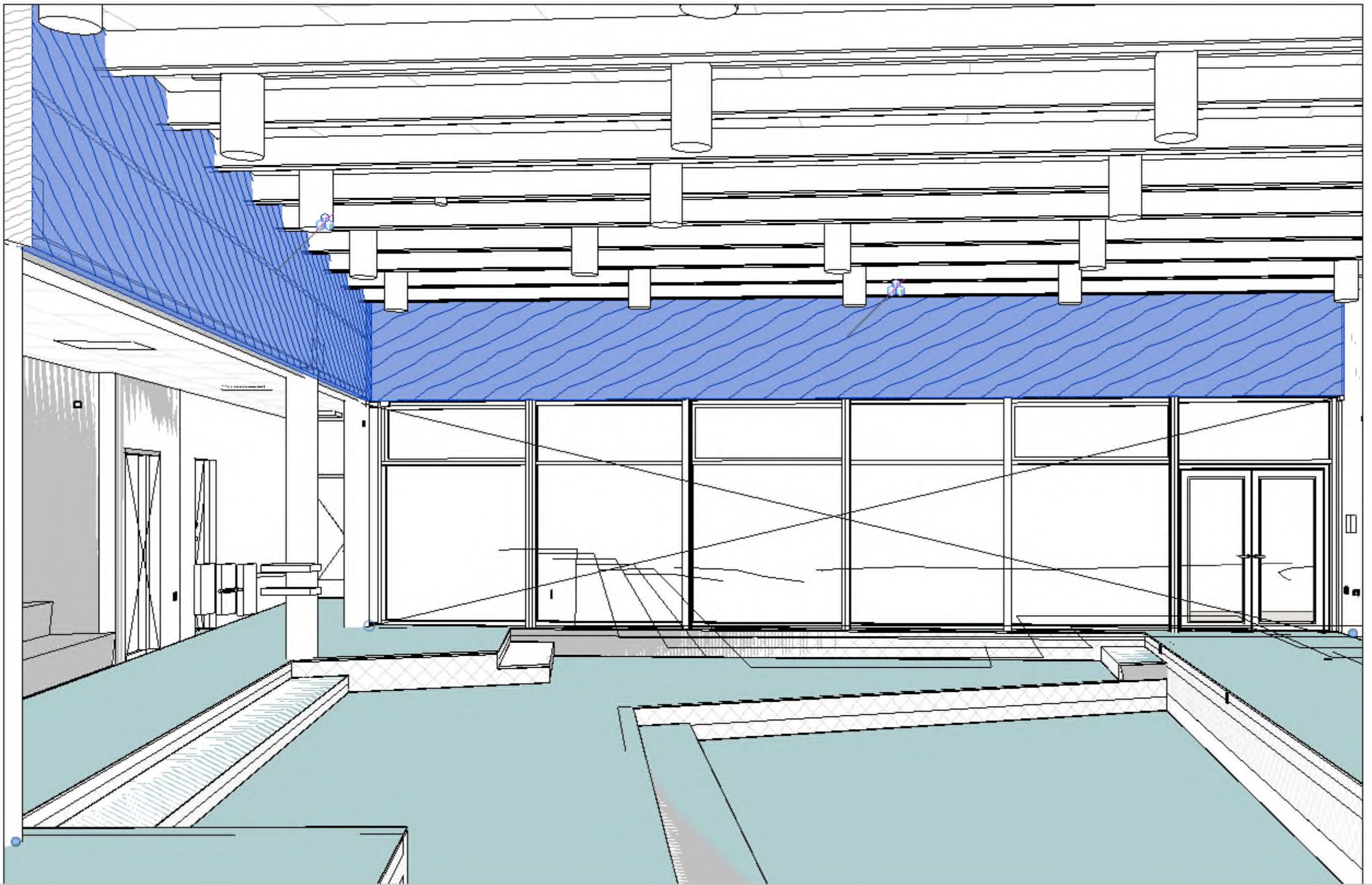

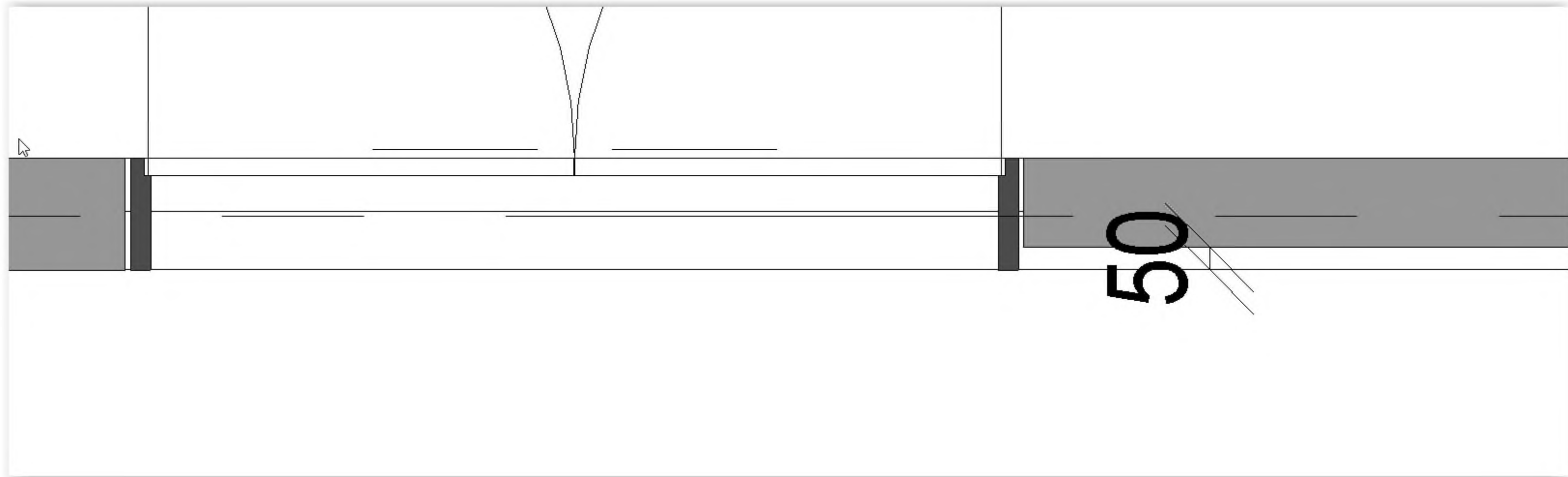

5714743#0 - SV: aftaler i dag med indiv. træ - Haster

Fra: Henrik Villefrance [hv@friis-moltke.dk]
Til: Henning Skriver [hs@kraftman.dk]; Sune Bundesen [sb32@toender.dk]; Palle Kudsk [PKU@toender.dk]; Morten Bramstrup Jakobsen [mobj2@toender.dk]; Kim Kirkegaard Sørensen [kimkir@toender.dk]; Tommy Schneider [ts@kraftman.dk]; Arne Borum Linnet [al@fmbygningsdrift.dk]
Sendt dato: 08-07-2020 08:47
Modtaget Dato: 08-07-2020 08:47
Vedrørende: SV: aftaler i dag med indiv. træ - Haster
Vedhæftninger: image001_214.jpg
Screen Shot 07-08-20 at 08.24 AM_1.PNG
Screen Shot 07-08-20 at 08.30 AM_1.PNG
Screen Shot 07-08-20 at 08.31 AM_1.PNG
Screen Shot 07-08-20 at 08.38 AM_1.PNG
Screen Shot 07-08-20 at 08.40 AM_1.PNG
Screen Shot 07-08-20 at 08.43 AM_1.PNG

Hej Igen

Der er afsat 80 mm til opbygning. Den må gerne være smallere.

I nicherne ved musik er der kun en niche på 50 mm så der skal i bruge en smal forskalling eller bore direkte i beton.

Du må gerne køre med en 25 x 100 forskalling hvis man kan få en batt på 25 mm ellers bruge en 45 x 45 med en 50 mm batt.
Du bestemmer hvad der passer bedst. (se lige efter uden på pladsen at vi ikke løber hen i et vindue eller noget andet i enderne)

Som du kan se på billederne så er den glatte blå med fjer og not – Den anden er med luft for akustik.

Håber dette giver mening ellers ring 😊

Ingri sender mængder senere i dag.

Med venlig hilsen | Kind regards
FRIIS & MOLTKE A/S

Henrik Villefrance
Projektleder

Fra: Henning Skriver <hs@kraftman.dk>
Sendt: 7. juli 2020 17:37
Til: Henrik Villefrance <hv@friis-moltke.dk>; Sune Bundesen <sb32@toender.dk>; Palle Kudsk <PKU@toender.dk>; Morten Bramstrup Jakobsen (mobj2@toender.dk) <mobj2@toender.dk>; Kim Kirkegaard Sørensen (kimkir@toender.dk) <kimkir@toender.dk>
Emne: aftaler i dag med indiv. træ - Haster

Hej Henrik

Jeg har ikke noget at tjekke tilbudslisten omkring det med træ indiv.
Men vi er enige om at der videreføres:

38x73 mm underlag på beton
Isolering ca 50 mm
Sort akustik dug
Og brædder som underbeklædning med 10 mm luft

Haster svar i det de skal med i ovnen
Kommune har tilkøbt ca 10 m2 i nicher

ed venlig hilsen

Henning Skriver
BYGNINGSKONSTRUKTØR BTH

KRAFTMAN A/S
T: 74622060
F: 7462 2080

44205



Solidt byggeri ...

www.kraftman.dk



Solidt byggeri ...

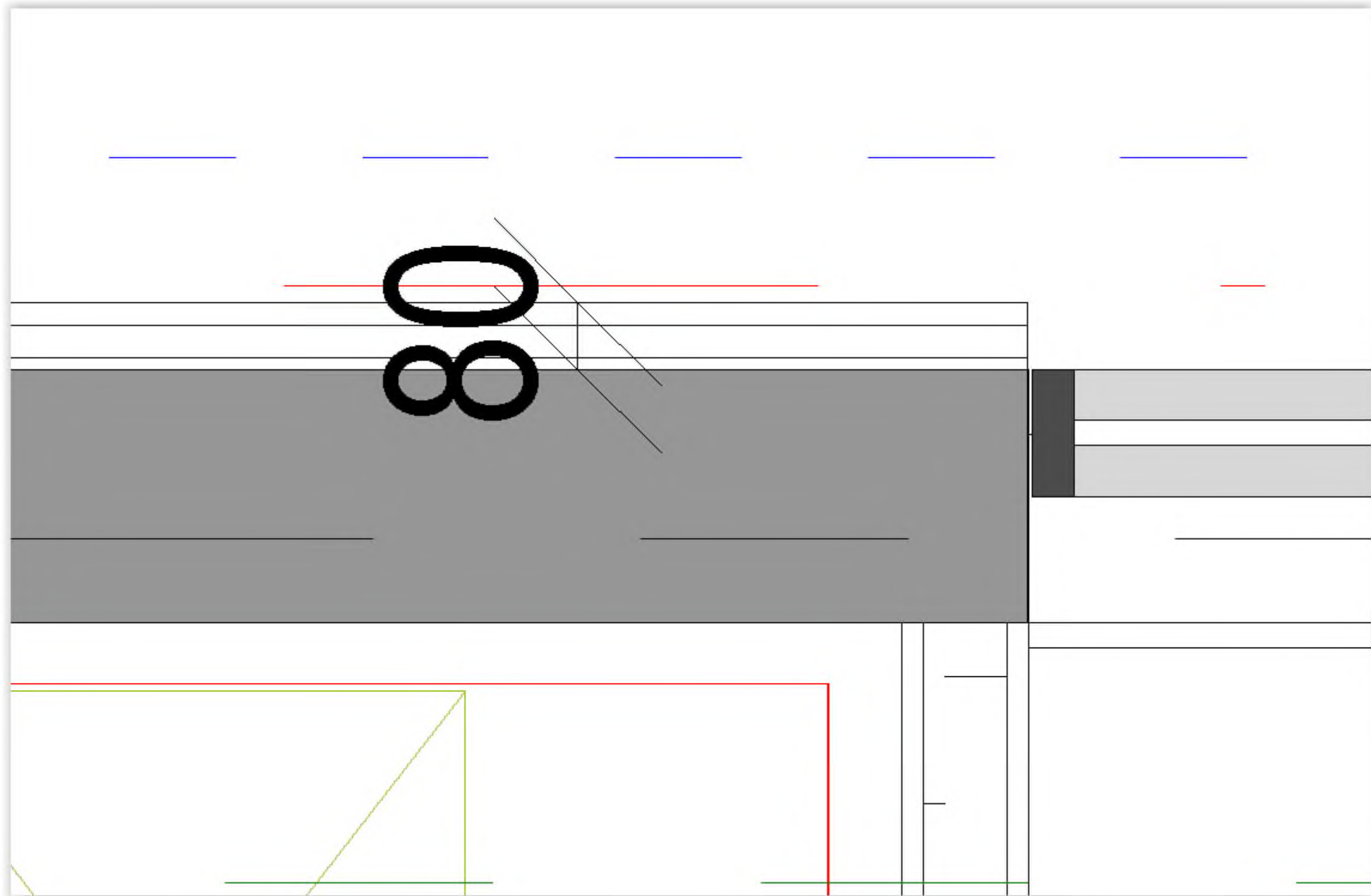





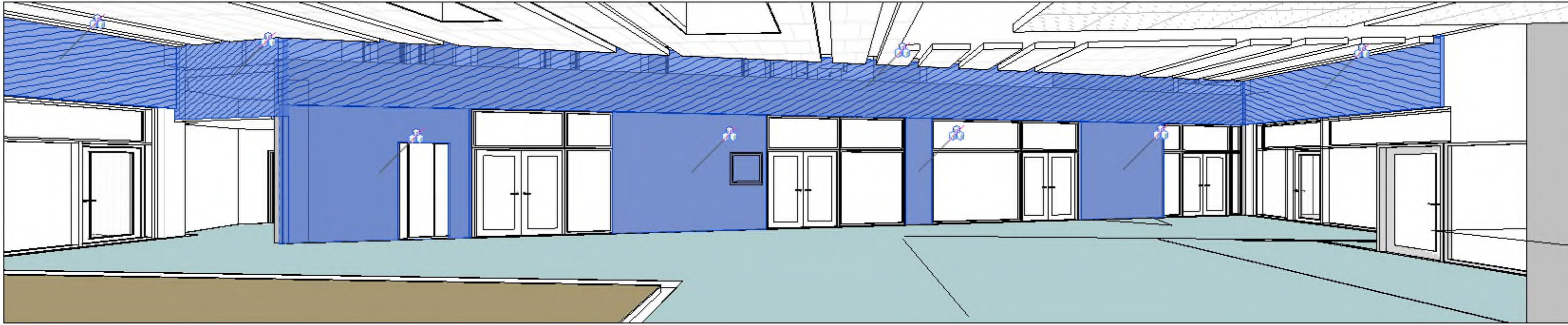

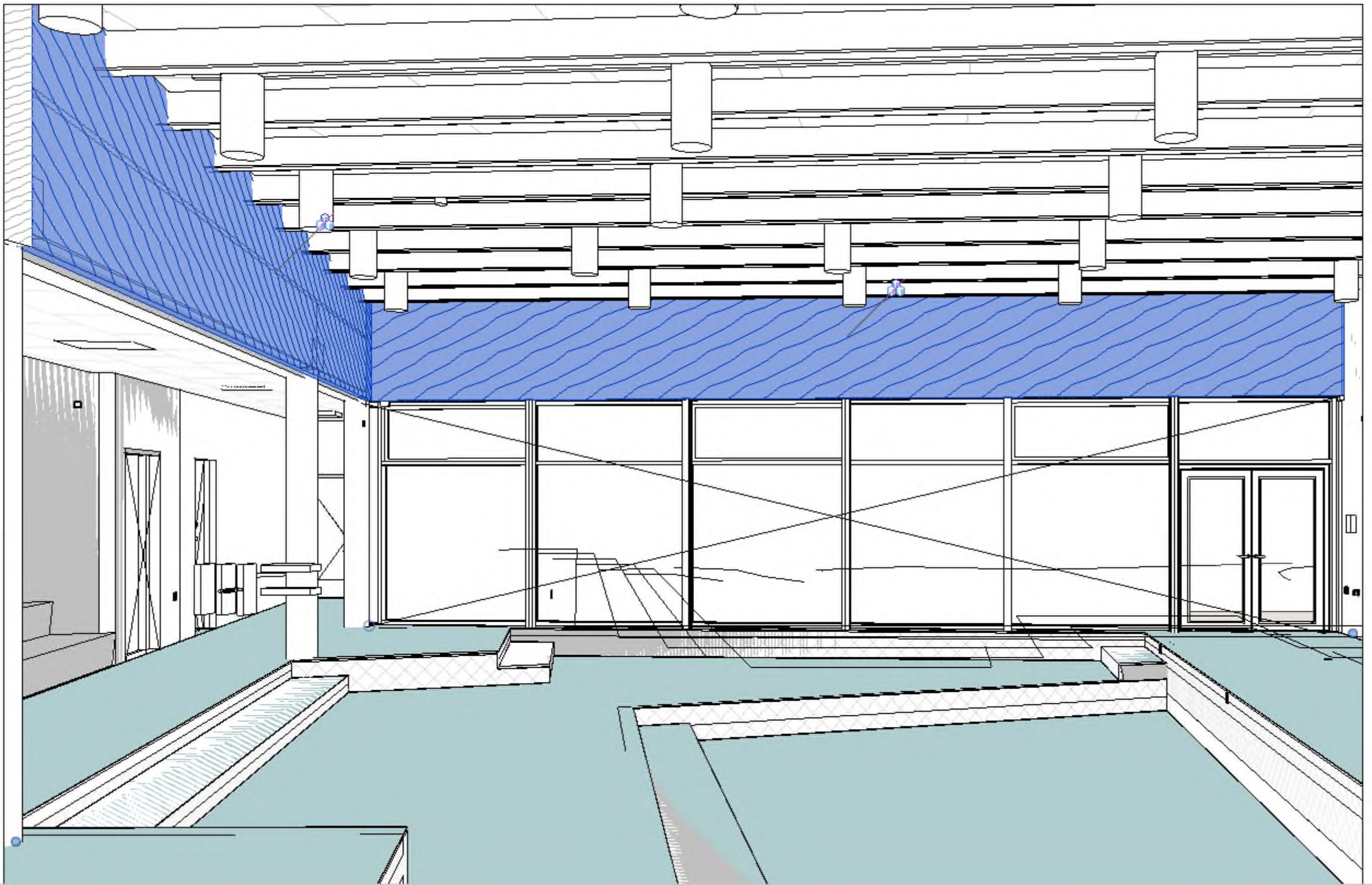

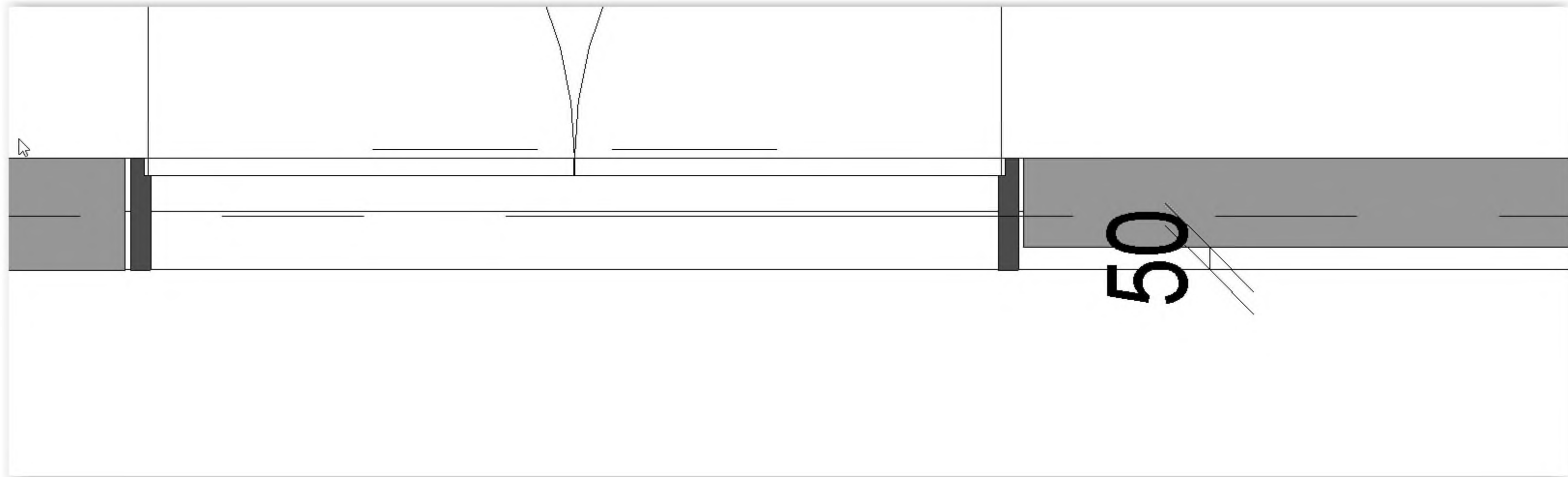

5714744#0 - Loftet i mellembygning

Fra: Henrik Villefrance [hv@friis-moltke.dk]
Til: Henning Skriver [hs@kraftman.dk]; Tommy Schneider [ts@kraftman.dk]; Kim Kirkegaard Sørensen [kimkir@toender.dk]; Morten Bramstrup Jakobsen [mobj2@toender.dk]; Sune Bundesen [sb32@toender.dk]; Arne Borum Linnet [al@fmbyggningsdrift.dk]
Cc: Ingri B. Løvsbogen [ibl@friis-moltke.dk]
Sendt dato: 08-07-2020 09:26
Modtaget Dato: 08-07-2020 09:26
Vedrørende: Loftet i mellembygning
Vedhæftninger: image001_921.png
Screen Shot 07-08-20 at 08.54 AM_0.PNG
Screen Shot 07-08-20 at 08.55 AM_0.PNG
Screen Shot 07-08-20 at 08.57 AM_0.PNG
Screen Shot 07-08-20 at 09.11 AM_0.PNG
Screen Shot 07-08-20 at 09.15 AM_0.PNG
Screen Shot 07-08-20 at 09.16 AM_0.PNG

Hej Rikke

Der var et spørgsmål til loftet i mellembygningen fra jeres tømrerformand.

I kan se på loftplanerne i signaturforklaringen hvad bygningsdels nr. loftet har og i materiale listen hvad det er for nogle loftet + farver.

Loftet i mellembygningen skal mont. Mellem TT som vist

Mht. knæk i loftet er det vist på 600mm (se loftplanerne)

Med venlig hilsen | Kind regards
FRIIS & MOLTKE A/S

Henrik Villefrance
Projektleder

Direkte/mobil: (+45) 41 94 70 57
hv@friis-moltke.dk



Aaboulevarden 1, 8000 Aarhus C
Tel: (+45) 72 10 00 52

www.friis-moltke.dk

[Facebook](#) · [LinkedIn](#)

 FRIIS & MOLTKE
ARCHITECTS

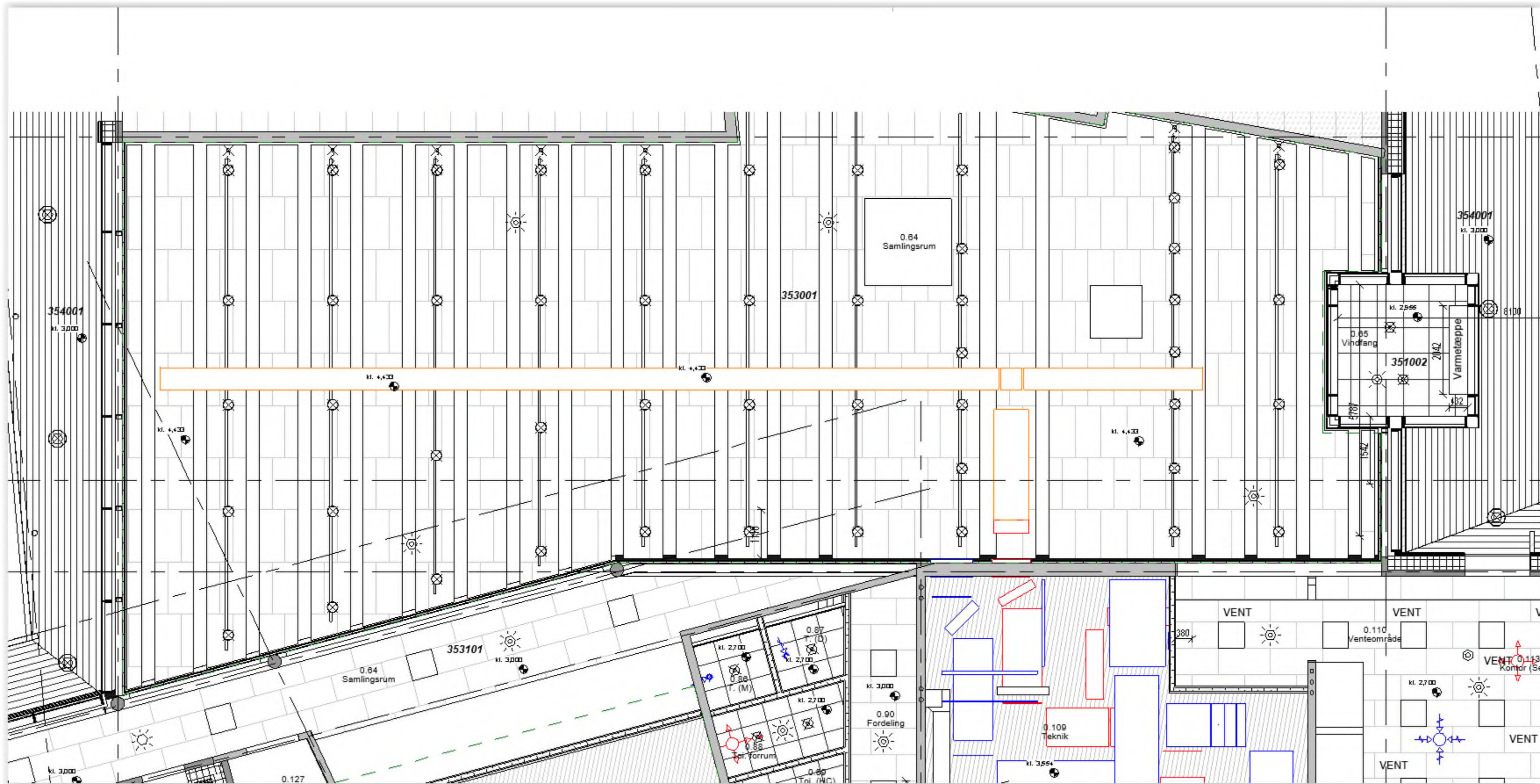



14

15

Lofter BD.nr. 353001	Samlingsrum iht. loftsp	Træbeton med bagvedliggende mineraluld monteret på forskalling direkte på underside af dæk 600x1200 mm i stående halvforbandt.	Sort Struktur: Grov med faskant		
BD.nr. 351002	Toiletter og rengøring iht. loftsplaner	Systemloft - gipsloft - 600x600 mm Demonterbar montering i nedhængt synligt skinnesystem.	Malerbehandles iht. malerbeskrivelse Hvid RAL 9016		

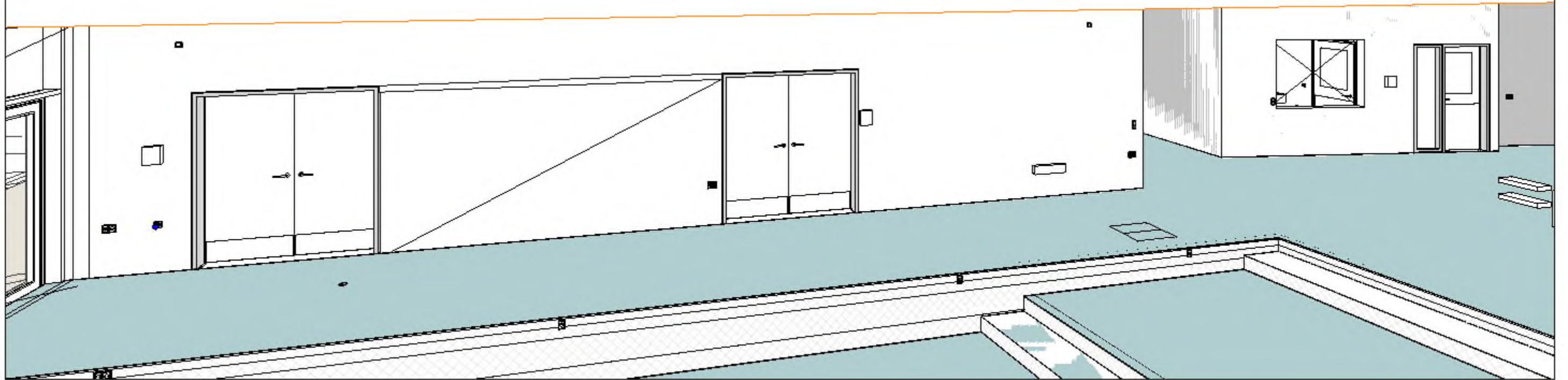
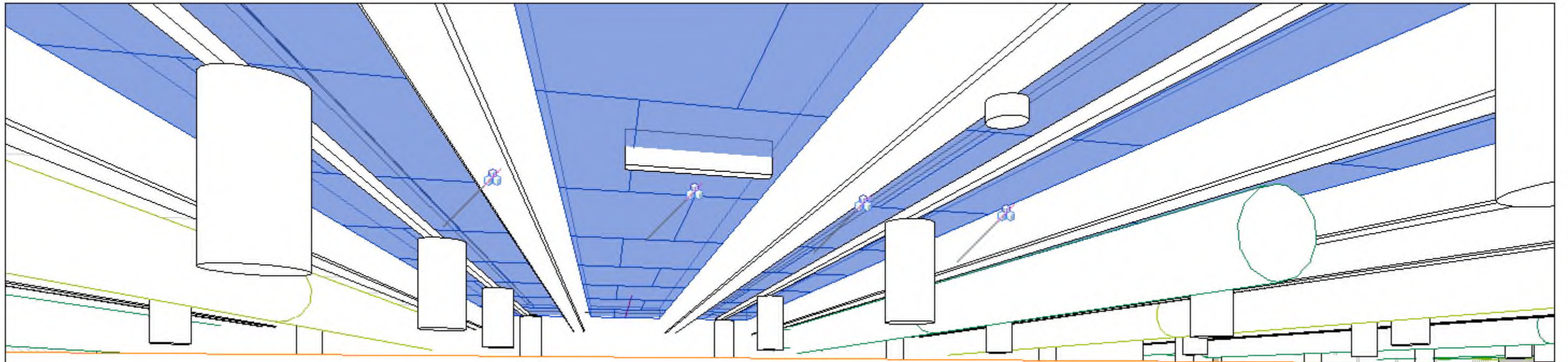

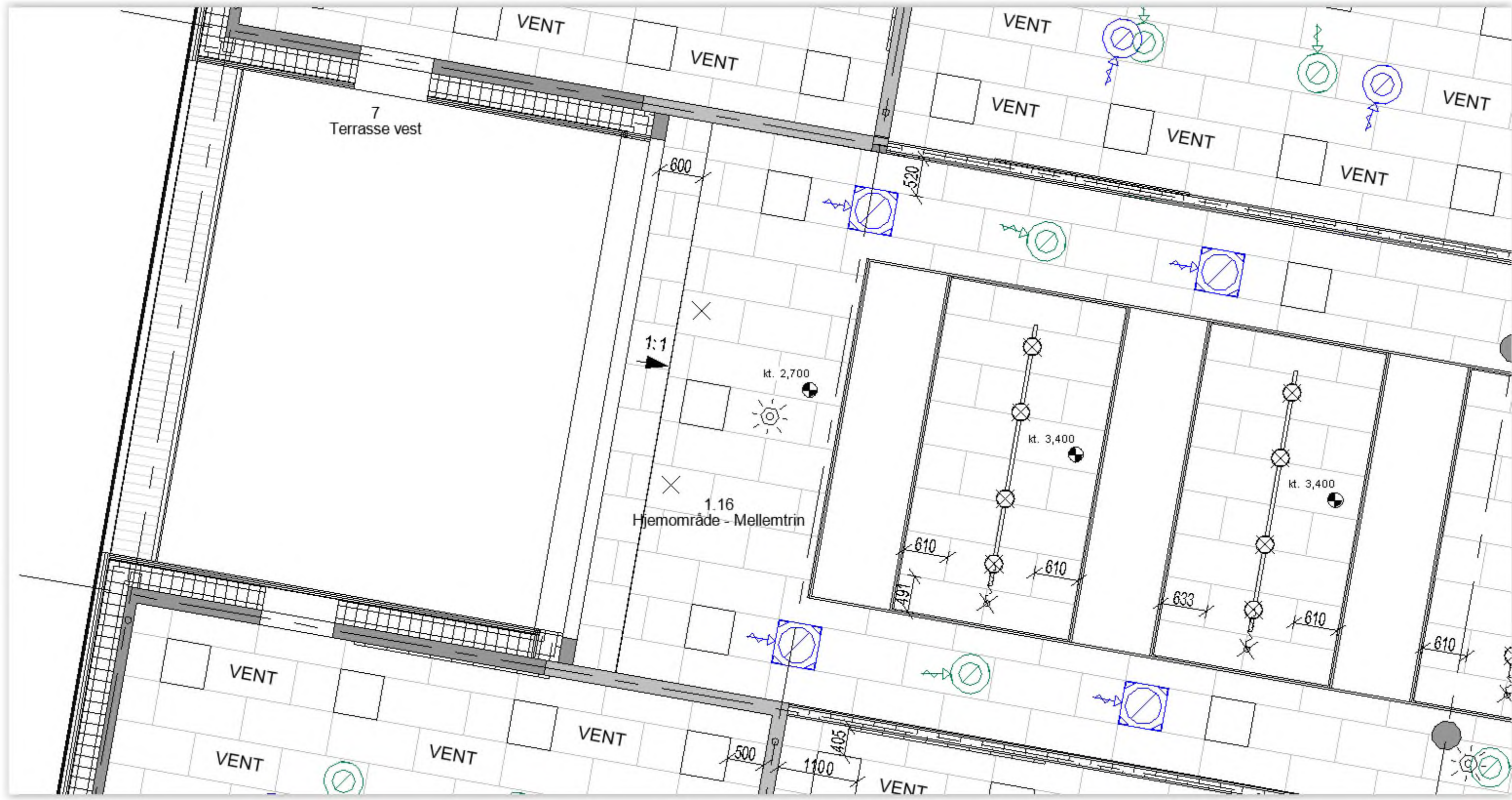



5709504#0 - 06 Lofter i mellembygning

Fra: Henrik Villefrance [hv@friis-moltke.dk]
Til: Henning Skriver [hs@kraftman.dk]; Tommy Schneider [ts@kraftman.dk]; Kim Kirkegaard Sørensen [kimkir@toender.dk]; Morten Bramstrup Jakobsen [mobj2@toender.dk]; Sune Bundesen [sb32@toender.dk]; Arne Borum Linnet [al@fmbyggningsdrift.dk]
Cc: Ingri B. Løvsbogen [ibl@friis-moltke.dk]
Sendt dato: 08-07-2020 09:26
Modtaget Dato: 08-07-2020 09:26
Vedrørende: Lofter i mellembygning
Vedhæftninger: Screen Shot 07-08-20 at 08.54 AM.PNG
Screen Shot 07-08-20 at 08.55 AM.PNG
Screen Shot 07-08-20 at 08.57 AM.PNG
Screen Shot 07-08-20 at 09.11 AM.PNG
Screen Shot 07-08-20 at 09.15 AM.PNG
Screen Shot 07-08-20 at 09.16 AM.PNG

Hej Rikke

Der var et spørgsmål til lofter i mellembygningen fra jeres tømrerformand.

I kan se på loftplanerne i signaturforklaringen hvad bygningsdels nr. lofterne har og i materiale listen hvad det er for nogle lofter + farver.

Lofterne i mellembygningen skal mont. Mellem TT som vist

Mht. knæk i lofterne er det vist på 600mm (se loftplanerne)

Med venlig hilsen | Kind regards
FRIIS & MOLTKE A/S

Henrik Villefrance
Projektleder

Direkte/mobil: (+45) 41 94 70 57
hv@friis-moltke.dk





Aaboulevarden 1, 8000 Aarhus C
Tel: (+45) 72 10 00 52

www.friis-moltke.dk

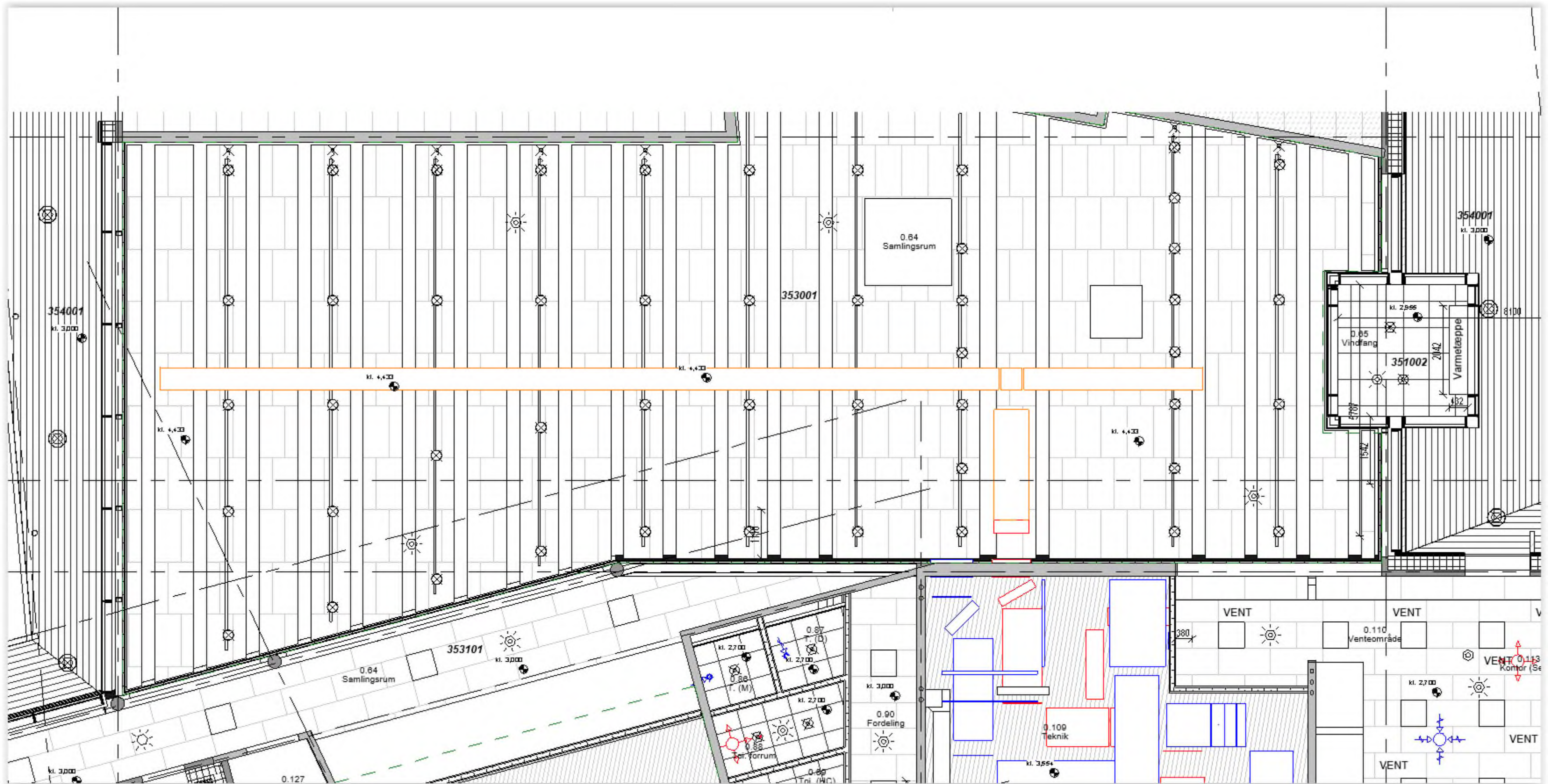
[Facebook](#) · [LinkedIn](#)

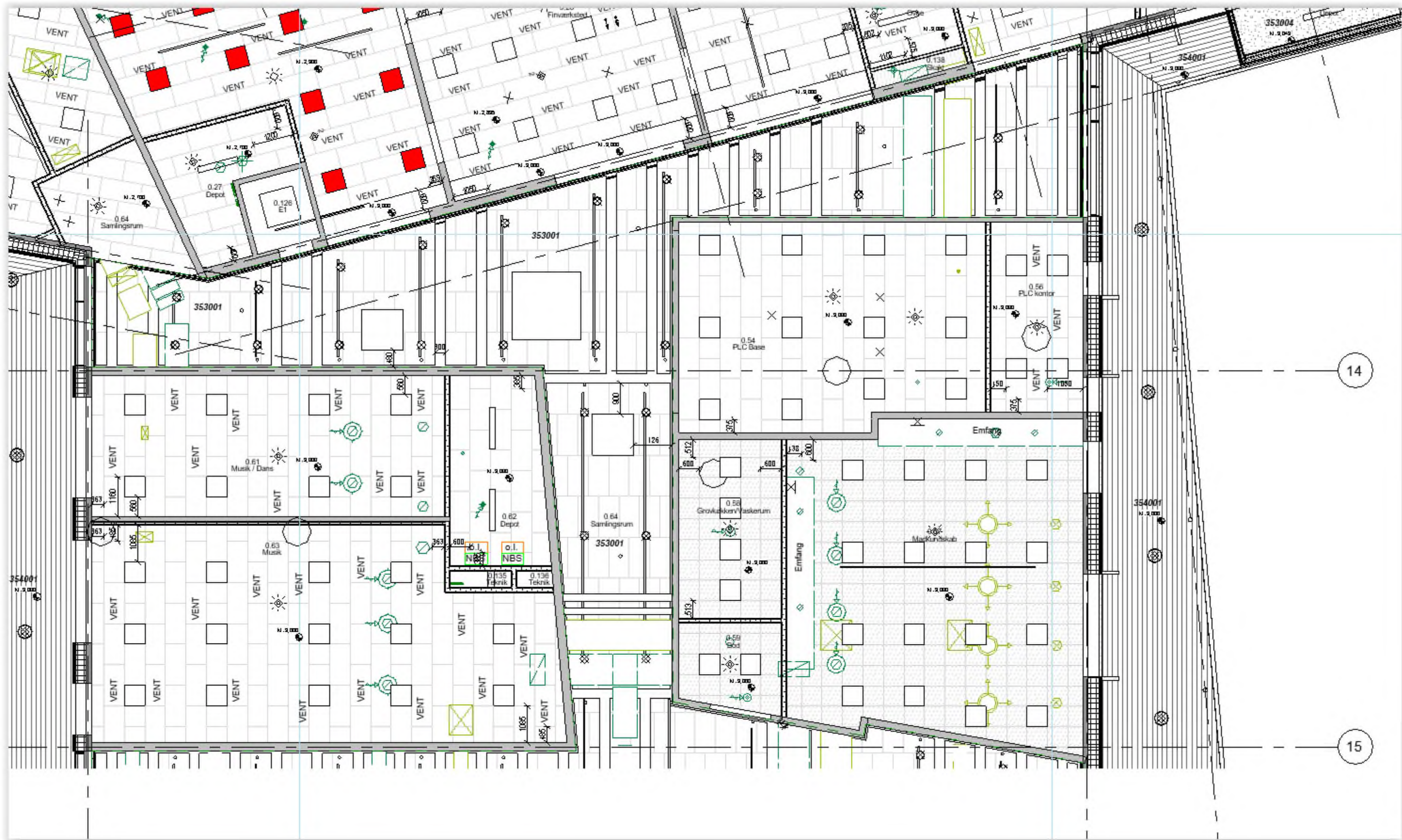



Lofter BD.nr. 353001	Samlingsrum iht. loftsp	Træbeton med bagvedliggende mineraluld monteret på forskalling direkte på underside af dæk 600x1200 mm i stående halvforbandt.	Sort Struktur: Grov med faskant		
BD.nr. 351002	Toiletter og rengøring iht. loftsplaner	Systemloft - gipsloft - 600x600 mm Demonterbar montering i nedhængt synligt skinnesystem.	Malerbehandles iht. malerbeskrivelse Hvid RAL 9016		

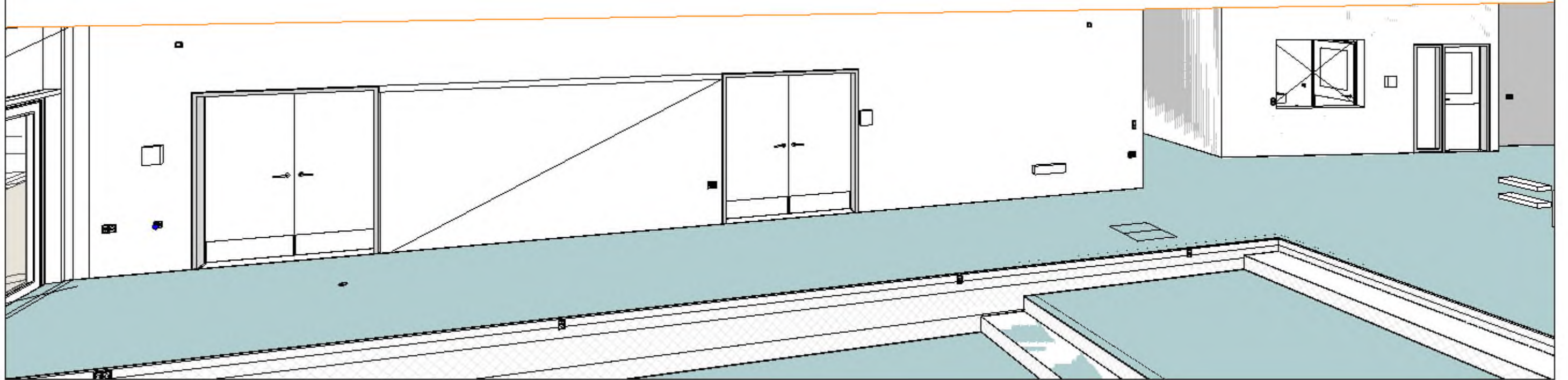
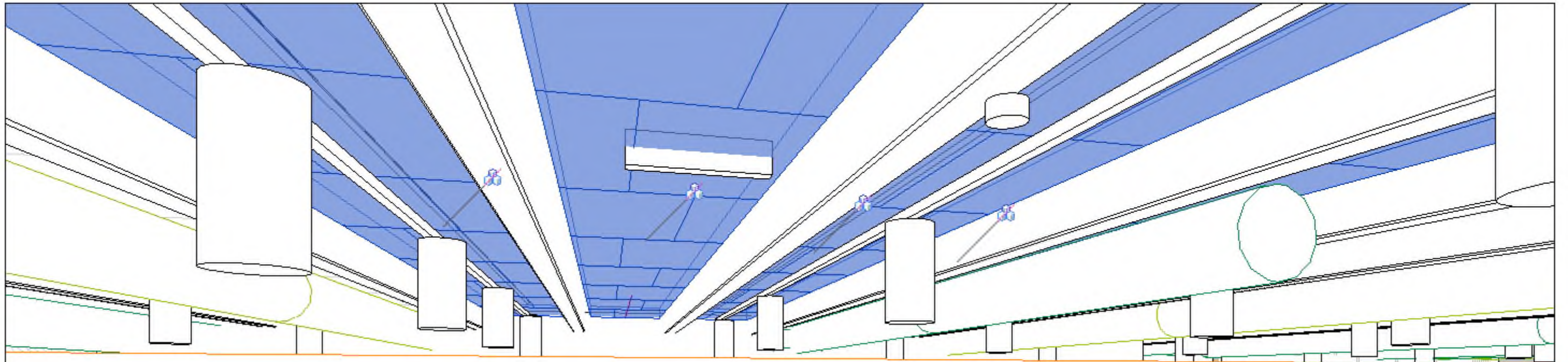



Fra: 5711092#0 - Henrik Villefrance [hv@friis-moltke.dk] - mængder

Til: Henning Skriver [hs@kraftman.dk]; Kim Kirkegaard Sørensen [kimkir@toender.dk]; Morten Bramstrup Jakobsen [mobj2@toender.dk]; Ingri B. Løvsbogen [ibl@friis-moltke.dk]; Arne Borum Linnet [al@fmbyggningsdrift.dk]; Sune Bundesen [sb32@toender.dk]

Sendt dato: 08-07-2020 11:21

Modtaget Dato: 08-07-2020 11:21

Vedrørende: VS: aftaler i dag med indv. træ - Haster

Vedhæftninger: image001_60.jpg
image002_520.png
Screen Shot 07-08-20 at 08.24 AM_0.PNG
Screen Shot 07-08-20 at 08.30 AM_0.PNG
Screen Shot 07-08-20 at 08.31 AM_0.PNG
Screen Shot 07-08-20 at 08.38 AM_0.PNG
Screen Shot 07-08-20 at 08.40 AM_0.PNG
Screen Shot 07-08-20 at 08.43 AM_0.PNG

328001	Indvendig lodret bræddebeklædning:	62 m ²
328003	Træfinerplader med isolering bag:	146 m ²

Hej Henning

Her er udtræk fra Revit på indv. beklædning

Beklædning som udv. Med fer og not 62 m²
Beklædning over døre 146m²

OBS husk spild.

Med venlig hilsen | Kind regards
FRIIS & MOLTKE A/S

Henrik Villefrance
Projektleder

Fra: Henrik Villefrance

Sendt: 8. juli 2020 08:47

Til: Henning Skriver <hs@kraftman.dk>; Sune Bundesen <sb32@toender.dk>; Palle Kudsk <PKU@toender.dk>; Morten Bramstrup Jakobsen (mobj2@toender.dk) <mobj2@toender.dk>; Kim Kirkegaard Sørensen (kimkir@toender.dk) <kimkir@toender.dk>; Tommy Schneider <ts@kraftman.dk>; Arne Borum Linnet <al@fmbyggningsdrift.dk>

Emne: SV: aftaler i dag med indv. træ - Haster

Hej Igen

Der er afsat 80 mm til opbygning. Den må gerne være smallere.

I nicherne ved musik er der kun en niche på 50 mm så der skal i bruge en smal forskalling eller bore direkte i beton.

Du må gerne køre med en 25 x 100 forskalling hvis man kan få en batt på 25 mm ellers bruge en 45 x 45 med en 50 mm batt.
Du bestemmer hvad der passer bedst. (se lige efter uden på pladsen at vi ikke løber hen i et vindue eller noget andet i enderne)

Som du kan se på billederne så er den glatte blå med fjer og not – Den anden er med luft for akustik.

Håber dette giver mening ellers ring 😊

Ingri sender mængder senere i dag.

Med venlig hilsen | Kind regards
FRIIS & MOLTKE A/S

Henrik Villefrance
Projektleder

Fra: Henning Skriver <hs@kraftman.dk>

Sendt: 7. juli 2020 17:37

Til: Henrik Villefrance <hv@friis-moltke.dk>; Sune Bundesen <sb32@toender.dk>; Palle Kudsk <PKU@toender.dk>; Morten Bramstrup Jakobsen (mobj2@toender.dk) <mobj2@toender.dk>; Kim Kirkegaard Sørensen (kimkir@toender.dk) <kimkir@toender.dk>

Emne: aftaler i dag med indv. træ - Haster

Hej Henrik

Jeg har ikke noget at tjekke tilbudslisten omkring det med træ indv.
Men vi er enige om at der videreføres:

38x73 mm underlag på beton
Isolering ca 50 mm
Sort akutik dug
Og brædder som underbeklædning med 10 mm luft

Haster svar i det de skal med i ovnen
Kommune har tilkøbt ca 10 m² i nicher

44209

ed venlig hilsen

Henning Skriver
BYGNINGSKONSTRUKTØR BTH

KRAFTMAN A/S
T: 7462 2060
F: 7462 2080



Solidt byggeri ...

www.kraftman.dk



Solidt byggeri ...

328001	Indvendig lodret bræddebeklædning:	62 m ²
328003	Træfinerplader med isolering bag:	146 m ²

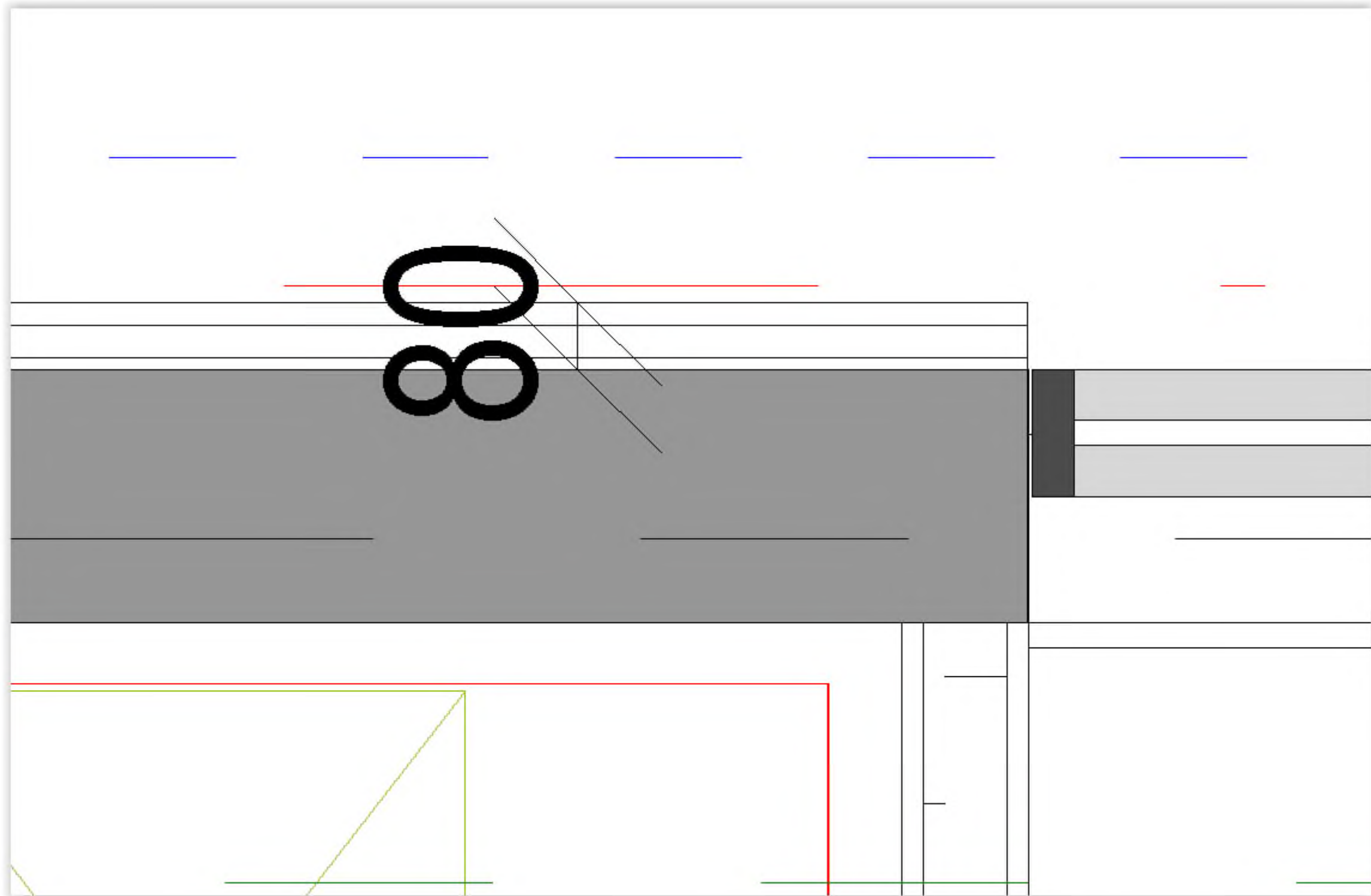





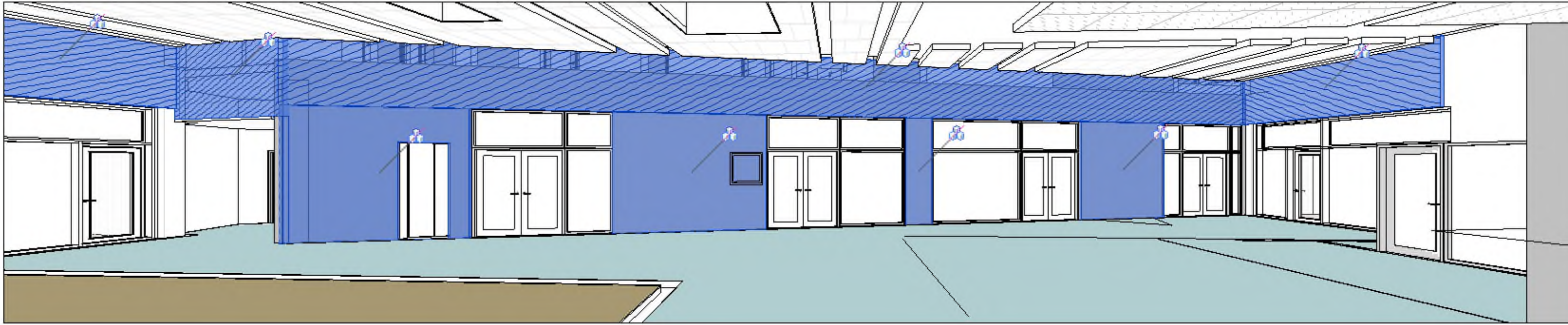

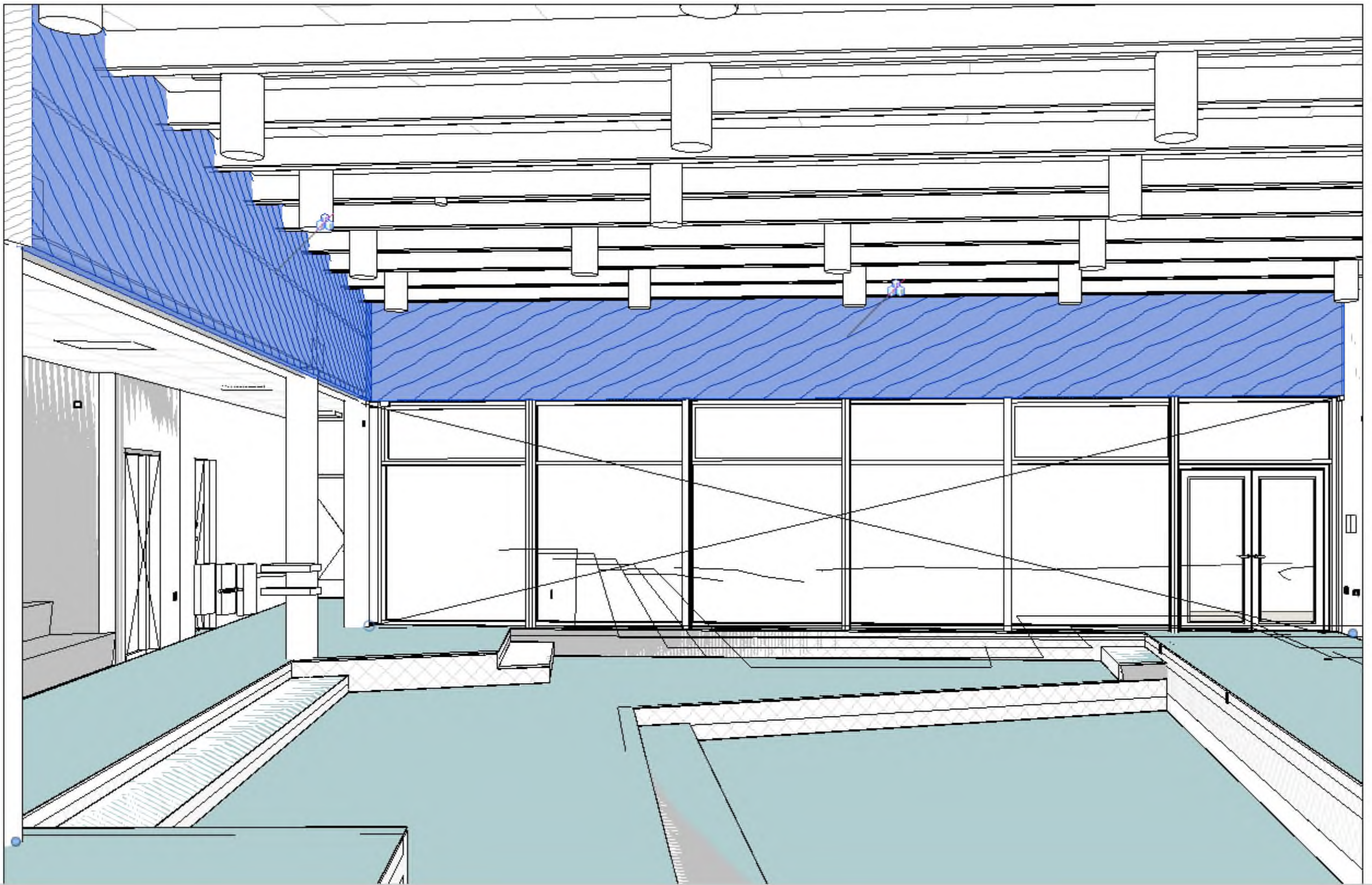

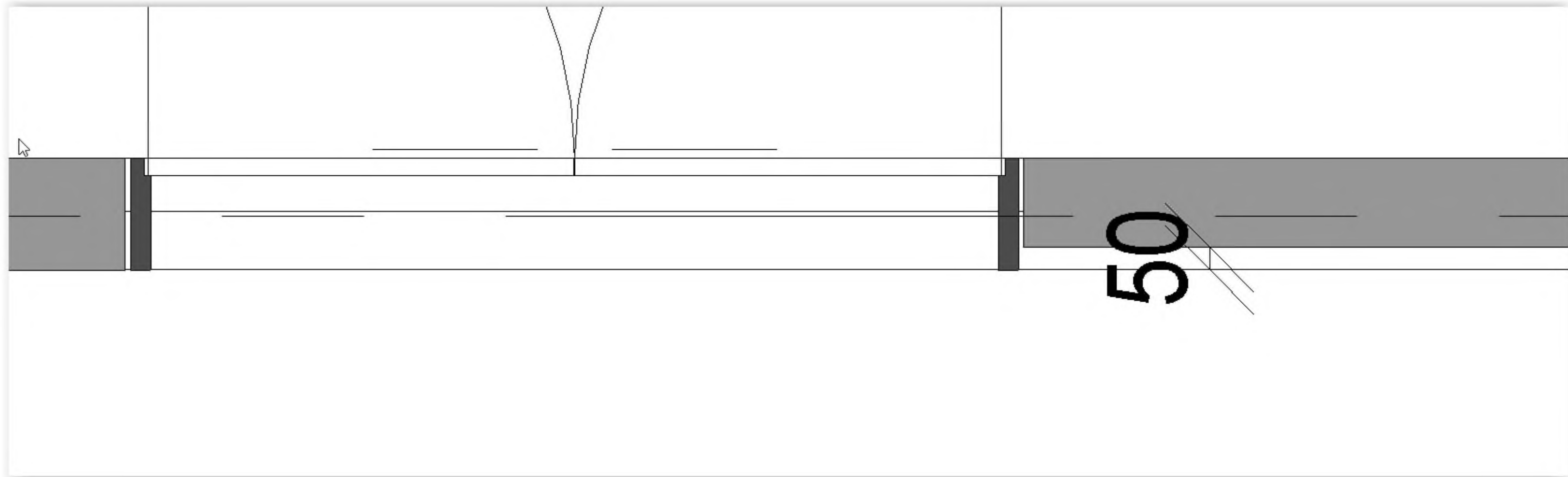

5709794#0 - 06 Aftaleseddel JE08 spørgsmål og svar

Fra: Kasper Bornstein Larsen [kbl@taekker.dk]
Til: Sune Bundesen [sb32@toender.dk]
Cc: Morten Høier [moh@taekker.dk]; Peter Boe Hauggaard-Nielsen [phn@taekker.dk]; hv@friis-moltke.dk [hv@friis-moltke.dk]; Morten Bramstrup Jakobsen [mobj2@toender.dk]; Henrik Villefrance [hv@friis-moltke.dk]; Arne Borum Linnet [al@fmbyggningsdrift.dk]
Sendt dato: 08-07-2020 12:11
Modtaget Dato: 08-07-2020 12:11
Vedrørende: SV: SSK - Aftaleseddel JE08

Hej Sune.

Hvis det er angående *Montage af Danfoss FJV Ventiler i alle blandesløjfer*, så er det et krav som der er opstillet fra fjernvarmeleverandøren om at der skal monteres returventiler på *alle* blandeanlæg. Dette er ikke noget der normalt udføres, hvoraf det ikke har været med i den oprindelige projektering og deraf pris fra VVS. Kasper Fønnesbæk havde en dialog med forsyningen, og det udførte er det absolutte minimum som de ville acceptere. Montagen blev udført hensigtsmæssigt ift. den øvrige montage og blev inkluderet i projektet tidsnok til at der ikke skulle udføres en ombygning af varmeanlægget.

Hvis du har yderligere spørgsmål så giv mig et kald på nedenstående kontakt oplysninger.

De bedste hilsner
Mit freundlichen Grüßen
Best regards

Kasper Bornstein Larsen
Civilingeniør i energi, indeklima, VVS og ventilation
kbl@taekker.dk

Tækker Rådgivende Ingeniører A/S
Toldkammeret
Hack Kampmanns Plads 1, st. tv.
8000 Aarhus C - Danmark

M +45 41711328
T +45 8619 1844

www.taekker.dk



Fra: Sune Bundesen <sb32@toender.dk>
Sendt: 8. juli 2020 11:50
Til: Morten Høier <moh@taekker.dk>; Kasper Bornstein Larsen <kbl@taekker.dk>
Cc: Henrik Villefrance (hv@friis-moltke.dk) <hv@friis-moltke.dk>; Arne Borum Linnet (al@fmbyggningsdrift.dk) <al@fmbyggningsdrift.dk>; Morten Bramstrup Jakobsen <mobj2@toender.dk>
Emne: SSK - Aftaleseddel JE08

Hej Morten og Kasper

Jeg har tidligere spurgt ind til aftaleseddel JE.08 men ikke fået et svar.

Hvad er det for nogle ventiler og hvorfor er de ekstra?

Venlig hilsen

Sune Bundesen
Bygningskonsulent
Ejendomme
Teknik & Plan

Tønder Kommune
Wegners Plads 2 - 6270 Tønder
Tlf. +45 74 92 92 86 - Mobil +45 61 36 20 82 - E-mail sb32@toender.dk



OL_Logo

Fra: Morten Bramstrup Jakobsen [mailto:O=TONDERKOM/OU=EXCHANGE ADMINISTRATIVE GROUP (FYDIBOHF23SPDLT)/CN=RECIPIENTS/CN=MORTEN BRAMSTRUP JAKOBSEN536]
Til: 'Daniel Rohde Detlefsen' [dde@bomichelsen.dk]
Cc: Kim Kirkegaard Sørensen [kimkir@toender.dk]; Sune Bundesen [sb32@toender.dk]
Sendt dato: 08-07-2020 13:42
Modtaget Dato: 08-07-2020 13:42
Vedrørende: SV: SSK - Aftaleseddel på byggepladsdrift
Vedhæftninger: image001_411.png
image002_401.png
image003_407.png
image004_406.png
image005_408.png
image006_327.jpg
image007_98.jpg
image008_54.jpg
image009_9.jpg
image010_6.jpg

Hej Daniel.

Jeg har netop underskrevet aftalesedlen til Arne, så jeg forventer I har den inden længe.

Vi er helt enig, FM bygningsdrift kunne heldigvis godt selv se udfordringerne og har lovet, at vise mere ansvar på pladsen fremadrettet ift. sikkerheden. Søren Aaby fremlægger en permanent plan i uge 30, så bliver I informeret efterfølgende.

Venlig hilsen

Morten Bramstrup Jakobsen

Bygningskonsulent
Ejendomme
Teknik & Plan

Tønder Kommune

Wegners Plads 2 - 6270 Tønder
Tlf. +45 74 92 93 14 - Mobil +45 29 17 86 64 - E-mail mobj2@toender.dk



Fra: Daniel Rohde Detlefsen [mailto:dde@bomichelsen.dk]
Sendt: 8. juli 2020 12:30
Til: Morten Bramstrup Jakobsen
Cc: Jeppe Markmann Olesen
Emne: SV: SSK - Referat fra dialogmøde imellem Bo Michelsen og Tønder Kommune d. 03.07

Hej Morten

Tak for fremsendte...

Bo Michelsen har ikke yderligere at bemærke til det fremsendte referat.

Jeg blev g.d. i forlængelse af byggemødet informeret af Sune om, at den samlede økonomi var accepteret af kommunens økonomiudvalg, og at aftalesedler ville blive fremsendt til de enkelte entreprenører.
Hvornår forventes disse udsendt?

Det er i øvrigt godt at se, at der allerede nu er taget bedre hånd omkring håndteringen af sikkerheden på pladsen, og at der arbejdes på en bedre og mere permanent plan fremadrettet.

Med venlig hilsen

Daniel Rohde Detlefsen

Projektleder
Mobil: 22603775

Bo Michelsen A/S
Hansborggade 30, 3. sal
6100 Haderslev



[Klik her for at se vores nye profilvideo](#)

Fra: Morten Bramstrup Jakobsen <mobj2@toender.dk>

Sendt: 6. juli 2020 14:35

Til: Jeppe Markmann Olesen <jol@bomichelsen.dk>; Daniel Rohde Detlefsen <dde@bomichelsen.dk>

Emne: SSK - Referat fra dialogmøde imellem Bo Michelsen og Tønder Kommune d. 03.07

Hej Jeppe og Daniel.

Her er referat fra mødet i fredags til godkendelse.

Venlig hilsen

Morten Bramstrup Jakobsen

Bygningskonsulent

Ejendomme

Teknik & Plan

Tønder Kommune

Wegners Plads 2 - 6270 Tønder

Tlf. +45 74 92 93 14 - Mobil +45 29 17 86 64 - E-mail mobj2@toender.dk















RIG PÅ TUR

NATUR ARKITEKTUR KULTUR VANDRETUR
FORTIDSTUR MUSIKKULTUR STRANDTUR
MARSKTUR CAFÉTUR SHOPPETUR DINTUR









5710321#0 (SV: Skærbæk skole) = TØNDER KOM/OU=EXCHANGE AD
Fra: Morten Bramstrup Jakobsen (FYDIBOHF23SPDLT)/CN=RECIPIENTS/CN=MORTEN BRAMSTRUP JAKOBSEN536
Til: 'Ingri B. Løvsbogen' [ibl@friis-moltke.dk]
Cc: 'Arne Borum Linnet' [al@fmbyggningsdrift.dk]
Sendt dato: 08-07-2020 14:15
Modtaget Dato: 08-07-2020 14:15
Vedrørende: SV: Skærbæk skole: definition af ped. værksted.
Vedhæftninger: image002_425.png
image003_433.png
image004_431.png
image005_434.png
image006_53.png
image007_102.jpg
image008_24.png
image009_11.jpg

Hej Ingri.

Helt enig. - Indtil videre er det kun nord- og syd bygningen, hvor de projekterede loftsinner konflikter med ventilation og elinstallationer.

Venlig hilsen

Morten Bramstrup Jakobsen
Bygningskonsulent
Ejendomme
Teknik & Plan

Tønder Kommune

Wegners Plads 2 - 6270 Tønder
Tlf. +45 74 92 93 14 - Mobil +45 29 17 86 64 - E-mail mobj2@toender.dk



Fra: Ingri B. Løvsbogen [mailto:ibl@friis-moltke.dk]
Sendt: 8. juli 2020 11:59
Til: Morten Bramstrup Jakobsen
Cc: Arne Borum Linnet
Emne: SV: Skærbæk skole: definition af ped. værksted.

Hej Morten,

Jeg er gået i gang med at revidere loftplaner, da jeg har fået besked om at vi roterer alle loftplader(353101) 90 grader så det passer bedre iht. ventilationsrør. Skal loftpladerne i 0.61 + 0.62 + 0.63 + 0.54 + 0.56 også roteres?

Jeg synes det giver god mening at beholdes disse som de er, da det ikke er kommet nogen kommentarer på koalitioner med ventilation.

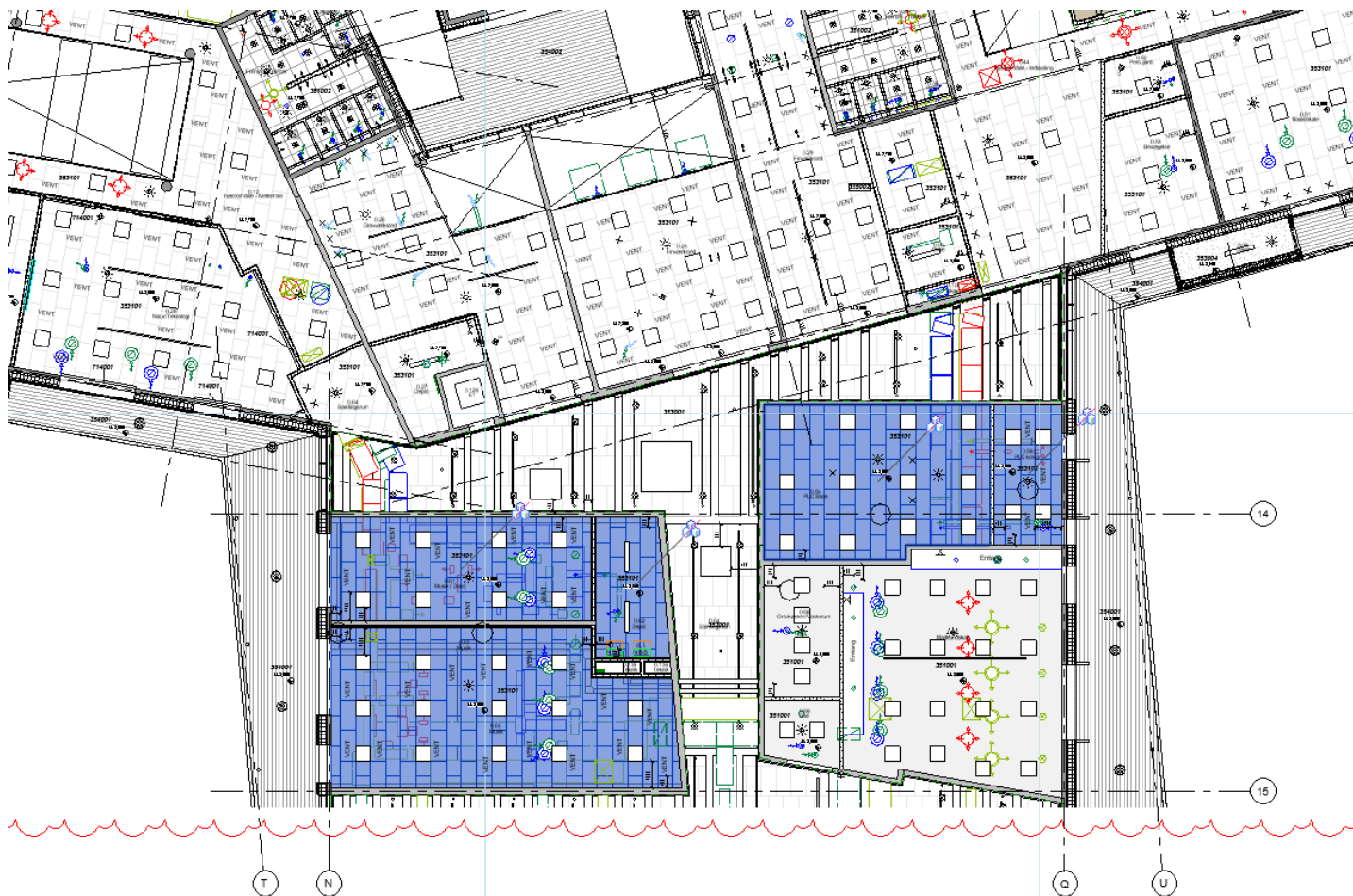

Jeg holder sommerferie uge 29, 30 og 31.

Med venlig hilsen | Kind regards
FRIIS & MOLTKE A/S

Ingri Bollingmo Løvsbogen
Tlf.: 41947079
E-mail: ibl@friis-moltke.dk



 **Tænk på miljøet før du udskriver denne E-mail**
Husk at 3 stk. papir sparet = 1 liter vand sparet!

Fra: Ingri B. Løvsbogen
Sendt: 6. juli 2020 13:55
Til: Morten Bramstrup Jakobsen <mobj2@toender.dk>
Emne: SV: Skærbæk skole: definition af ped. værksted.

Hej Morten,

Tusind tak for hurtigt svar – jeg melder dette tilbage til ingeniør.
Personalerum samt forberedelse defineres som undervisningslokaler i BR18.

Jeg holder sommerferie uge 29, 30 og 31.

Med venlig hilsen | Kind regards
FRIIS & MOLTKE A/S

Ingri Bollingmo Løvsbogen
Tlf.: 41947079
E-mail: ibl@friis-moltke.dk



 **Tænk på miljøet før du udskriver denne E-mail**
Husk at 3 stk. papir sparet = 1 liter vand sparet!

Fra: Morten Bramstrup Jakobsen <mobj2@toender.dk>
Sendt: 6. juli 2020 13:53
Til: Ingri B. Løvsbogen <ibl@friis-moltke.dk>
Emne: SV: Skærbæk skole: definition af ped. værksted.

Hej Ingri.

Det skal ikke defineres som et undervisningslokale.
- Jeg mener ikke der er andet end lære forberedelse mv. på den etage.

Venlig hilsen
41883
Morten Bramstrup Jakobsen

Bygningskonsulent
Ejendomme
Teknik & Plan

Tønder Kommune

Wegners Plads 2 - 6270 Tønder
Tlf. +45 74 92 93 14 - Mobil +45 29 17 86 64 - E-mail mobj2@toender.dk



Fra: Ingri B. Løvskogen [<mailto:ibl@friis-moltke.dk>]

Sendt: 6. juli 2020 13:47

Til: Kim Kirkegaard Sørensen; Morten Bramstrup Jakobsen

Cc: Sune Bundesen

Emne: Skærbæk skole: definition af ped. værksted.

Hej Kim/Morten,

Kan I hjælpe med definition af 1.72 Pæd. Værksted i sydbygning på 1. sal?

Skal dette defineres som undervisningslokale eller kan vi lempe lydkravet og definere dette som fælles opholdsrum?

Jeg holder sommerferie uge 29, 30 og 31.

Med venlig hilsen | Kind regards
FRIIS & MOLTKE A/S

Ingri Bollingmo Løvskogen

Tlf.: 41947079

E-mail: ibl@friis-moltke.dk



 **Tænk på miljøet før du udskriver denne E-mail**
Husk at 3 stk. papir sparet = 1 liter vand sparet!













RIG PÅ TUR

NATUR ARKITEKTUR KULTUR VANDRETUR
FORTIDSTUR MUSIKKULTUR STRANDTUR
MARSKTUR CAFÉTUR SHOPPETUR DINTUR

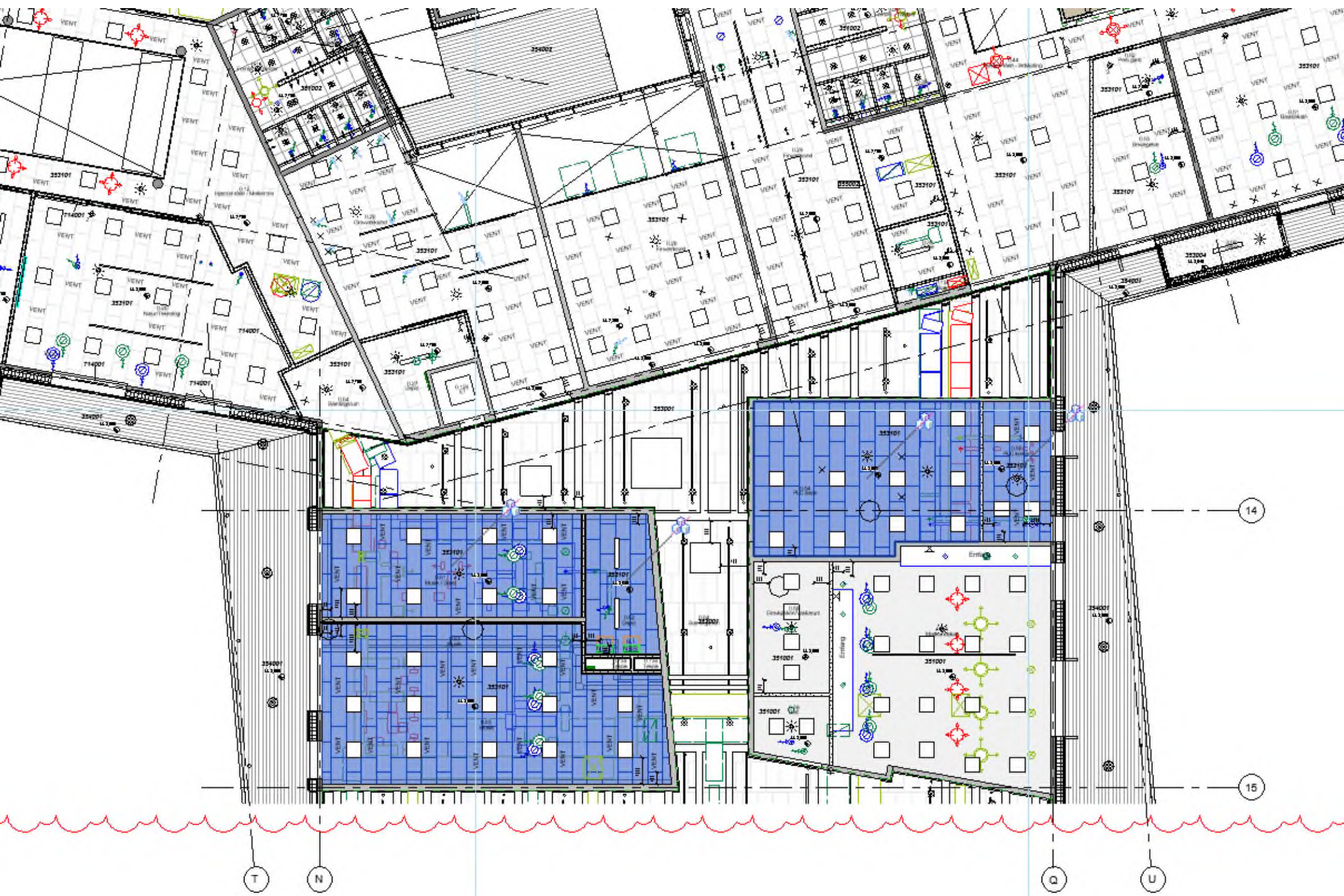



5718947#0 - SSK - aftalesedler som mangler tilretning eller de

Fra: Arne Borum Linnet [al@fmbygningsdrift.dk]
Til: Henning Skriver [hs@kraftman.dk]; Jan M. Løper [adm@kraftman.dk]
Cc: Morten Bramstrup Jakobsen [mobj2@toender.dk]; hv@friis-moltke.dk [hv@friis-moltke.dk]; Lars Mathiesen [lm@fmbygningsdrift.dk]; Sune Bundesen [sb32@toender.dk]
Sendt dato: 09-07-2020 08:42
Modtaget Dato: 09-07-2020 08:42
Vedrørende: SSK - aftalesedler som mangler tilretning eller der er uenighed omkring
Vedhæftninger: image001_304.png

Hej Henning og Jan

Disse sedler hænger imellem jer og BH. Har jeg misforstået noget så komme gerne med jeres bemærkninger. Der må indkaldes til et møde mere omkring nedenstående efter sommerferie. Som jeg ser det er det kun CE20 hvor der er uenighed omkring. Resten mangler tilrettet pris pga. døre skema

Tømrer:

- CE20 facadearbejde – Tilsyn er ikke enig i prisen.
- CE23 Vindues skema – ID nr. som står på Esben ark viser indvendige vinduer, disse er ikke bestilt endnu.
- CE24 Beslagsæt – Der er uploadet et nyt skema i mandags, kender ikke jeres pris endnu.
- CE25 Fradrag for beslagssæt G-L - Der er uploadet et nyt skema i mandags, kender ikke jeres pris endnu.
- CE28 UDGÅR bliver til CE40
- CE31 UDGÅR
- CE32 ADK – Der er uploadet et nyt skema i mandags, kender ikke jeres pris endnu.
- CE36 Fælles stillads – Kender ikke prisen i og med at HS meldte til byggemøde, at vil blive dyrere end den anførte pris.
- CE37 Fjerne spær - Mangler BH signering

aftalesedler som mangler tilretning eller der er uenighed omkring.

Med venlig hilsen

Arne Borum Linnet
Bygge- og projektleder

Mobilnr.: +45 2677 8923
Mail: al@fmbygningsdrift.dk
Web: www.fmbygningsdrift.dk



Hovedkontor:	Afdeling Sverige:
FM Bygningsdrift ApS	FM Management AB
Bryggergade 6A, 1.	Bergaliden 11
7400 Herning	252 23 Helsingborg

FM Bygningsdrift
Logistik & Rådgivning

5714745#0 - Skærbæk skole - besparelser

Fra: Henrik Villefrance [hv@friis-moltke.dk]
Til: Kim Kirkegaard Sørensen [kimkir@toender.dk]; Morten Bramstrup Jakobsen [mobj2@toender.dk]
Cc: Arne Borum Linnet [al@fmbyggningsdrift.dk]; Karen Marie Fisker Langkjer (kml@mgarkitekter.dk) [kml@mgarkitekter.dk]; Mogens Husted Kristensen [mhk@friis-moltke.dk]
Sendt dato: 09-07-2020 08:57
Modtaget Dato: 09-07-2020 08:57
Vedrørende: Skærbæk skole - besparelser
Vedhæftninger: image001_922.png

Hej Kim

Som opfølgning på besparelser runden har vi forståelse for at kommunen gerne selv vil forestå dele af rådgiverarbejdet, og såfremt de selv forestår rådgivningsydelse vedr. ændringer, herunder ændringer i projekt, tilsyn m.v. påtager de sig samtidig rådgiveransvaret.

Hvis vi skal lave en opretning af eks. Landskabsprojektet vil vi gerne høre herom, dette vil være ekstra og honoreret på medgået tid.

Med venlig hilsen | Kind regards
FRIIS & MOLTKE A/S

Henrik Villefrance
Projektleder

Direkte/mobil: (+45) 41 94 70 57
hv@friis-moltke.dk



Aaboulevarden 1, 8000 Aarhus C
Tel: (+45) 72 10 00 52

www.friis-moltke.dk
- [Facebook](#) · [LinkedIn](#)

 FRIIS & MOLTKE
ARCHITECTS

Fra: Henning Skriver [hs@kraftman.dk]
Til: bema@advodan.dk [bema@advodan.dk]
Cc: Henrik Villefrance (hv@friis-moltke.dk) [hv@friis-moltke.dk];Palle Kudsk [PKU@toender.dk];Morten Bramstrup Jakobsen [mobj2@toender.dk];Kim Kirkegaard Sørensen [kimkir@toender.dk];Arne Borum Linnet [al@fmbyggningsdrift.dk];Lars-Erik Skydsbjerg [les@toender.dk];Jan M. Løper [adm@kraftman.dk];Esben Jessen [beregner@kraftman.dk];Kraftman Tømrer og Snedker [ts@kraftman.dk]
Sendt dato: 09-07-2020 12:44
Modtaget Dato: 09-07-2020 12:44
Vedrørende: Skærbæk skole
Vedhæftninger: SKM_C30820070912270.pdf
image001_215.jpg

Hej palle

Kraftman kan ikke tiltræde den varslet sagkyndige beslutning og vil ikke have andel i omkostninger da den er i strid med den interne aftale vi har Følgende blev aftalt af dig selv da vi sagde ja til fælles front – som nu åbenbart ikke længere er en fælles front ?

KM skulle ikke have del i omkostninger. idet vi har fremvist dokumentation fra sodrä, kefilico og frøslev træ at man mister din godkendelse hvis brandimpregneret ubehandlet træ påføres en "natur" væske efter dokumentation af brandgodkendelse. Kraftman har hele tiden kunne levere ubehandlet gran brandimpregneret – men så ikke efterfølgende give den en imprægnering for råd og svamp, og dokumenteret at ubehandlet gran jf. de tre største trælastgrossister vil rådne inden for 3-5 år

Når I så sender +1000 sider til voldgift – mod den aftalte en' side vil sagen eksploderer i sagsomkostninger og sikkert overstige det beløb som advokaten fejlagtigt skriver:

Advokaten tager 136.776 for meget med (inkl. moms 170.970) da dette udelukkende skyldes at arkitekten har skrevet forkert mængder på tilbudslist. Dette fremgår også af aftalesedlen. Dermed nedsættes uenigheden til kr. inkl. moms 220.603. ved valg af Thermo Wood skal der anvendes syrefaste A4 skruer og ikke A2 skruer ved gran dermed nedsættes stridigheden med yderlige kr. 19.850,30 – og bliver dermed 200.752 kr. og IKKE 391.573,-

Sagens kerne at Thermo fyr ikke kan tilsidesættes med det i udbuddet beskrevet. Vi har dokumenteret over for jer at "listepriser" på gran og Thermo Wood er x antal % dyrere (sodrä +38 %) Det var billigere ved bygma som kan ses af vores aftale som også indeholde arbejds løn.

Hvis I ikke tror på dette syntes jeg at advokat skal starter der ved at kontakte 3 grossisterne idet varmebehandlet træ skal igennem endnu en proces for at kunne "stå ude" – nogen siger en udvidelse af levetid fra 3-5 år til op mod 30 års levetid som jeg dog ikke på nogen måder vil garanterer.

I øvrigt blev der aftalt at der skulle indsendes en side til voldgift (fra beskrivelse) med spørgsmålet:

- Kan man påfører en godkendt brandimpregneret færdig varer en natur væske uden at miste sin brandgodkendelse.

Hvis i stadig er i tvivl vedlægger jeg dokumentation fra sodra og fra frøslevtræ
Jeg mener at denne sag skal lukkes inden den er startet

Med venlig hilsen

Henning Skriver
BYGNINGSKONSTRUKTØR BTH

KRAFTMAN A/S
T:74622060
F:7462 2080



Solidt byggeri ...

www.kraftman.dk



Solidt byggeri ...

Henning Skriver

Fra: Bygma <mim@bygma.dk>
Sendt: 27. maj 2020 12:41
Til: Henning Skriver
Emne: Fwd: Skærbæk - Beklædning

Med venlig hilsen

Michael Mamsen
Bygma Aabenraa

Start på videresendt besked:

Fra: "Geel, Jorgen" <Jorgen.Geel@sodra.com>
Dato: 27. maj 2020 kl. 12.27.42 CEST
Til: Michael Mamsen <mim@bygma.dk>
Emne: SV: Skærbæk - Beklædning

Hej Michael.

Tak for samtalen tidligere i dag.

Som lovet kort information omhandlende projekt Skærbæk Skole.

Vi vil ikke tilbyde brandimprægnerede facadebeklædninger i fyr eller gran. Produkterne er ikke egnet til formålet og vil have meget begrænset levetid.

Den optimale løsning er at anvende Thermowood fyr brandimprægneret med SÖDRA C260 EXT. Her er ingen krav om malingsfilm.

Produktet vil patinere flot i grålige nuancer. Endvidere er produktet vedligeholdelsesfrit, hvorfor der er store besparelse på drift og vedligehold.

Ønsker bygherre på trods af vores anbefalinger at anvende gran, skal facaden males. Det vil medføre at malingsfilmen løbende skal vedligeholdes.

Maledede facadebeklædninger, hvor der er anvendt transparente eller klare malingstyper har begrænsede funktions levetider, typisk hver 2-4 år.

Heldækkende malinger skal genbehandles hvert 6-8 år.

I Jespers tidligere fremsendte CPR fil fremgår vores brand dokumentationen. Dette gælder både brandimprægneret granpanel malet og brandimprægneret ThermoWOOD.

Jeg vil mene det giver god mening, at jeg kommer i dialog med brandrådgiver eller arkitekt. Byggeriets beslutningstagere er velkommen til at kontakte mig.

*ni har ~~meget~~ facadepluk
og har budget
den ved
Bygma*

Med venlig hilsen

Jørgen Geel

Södra Wood A/S
DK-3400 Hillerød, Danmark

Tlf +45 48 48 82 00
Mobil +45 40 45 45 61
Fax +45 48 48 82 64
E-post jorgen.geel@sodra.com
www.sodra.com alternativ www.sodra.dk

Fra: Michael Mamsen <mim@bygma.dk>

Sendt: 27. maj 2020 11:48

Til: Geel, Jorgen <Jorgen.Geel@sodra.com>

Emne: Fwd: Skærbæk - Beklædning

Med venlig hilsen

Bygma Aabenraa

Michael Mamsen
Salgsdirektør

Tøndervej 50 - DK-6200 Aabenraa

Tlf.: +45 74 62 61 91

Dir.tlf.: +45 73 62 52 16

Mobil: +45 22 98 51 79

E-mail: mim@bygma.dk

Web: www.bygma.dk



Henning Skriver

Fra: Thomas Venås <tv@froeslev.dk>
Sendt: 4. juni 2020 12:11
Til: Henning Skriver
Emne: Brandimprægnering

Hej Henning

Tak for snakken vedr. brandimprægneret gran.

En godkendelse til at markedsføre brandimprægneret træ indeholder en mængde tests for at sikre, at produktet lever op til lovens krav.

Hvis man - efter at produktet har forladt producenten - påfører fx en grundingsolië eller lignende for at beskytte mod svampeangreb, så bortfalder godkendelsen. Man ved da ikke, hvad systemet kan.

Er der anvendt gran vil jeg altid foreslå, at det overfladebehandles med Drywood Firestain, som vi har fået testet og godkendt.

Alternativt kan vi tilbyde den behandling som hedder Brandimprægnering (FRX) Extteriør, som vi kan udføre på Thermowood, cedertræ og lignende som fra starten er beskyttet godt mod svampeangreb.

Heldækkende overflade



Vidste du...

... at vi kan levere direkte til byggepladsen!

Ring 7467 0600 og hør mere.

Med venlig hilsen / Mit freundlichen Grüßen / Kind regards.

Thomas Mark Venås
Udviklingschef

T: +45 29 79 78 49
E: tv@froeslev.dk
W: froeslev.dk

Frøslev Træ A/S
Jens P. L. Petersens Vej 1, Frøslev
DK-6330 Padborg, Danmark
CVR-nr: 14 24 83 31
T: +45 74 67 06 00
F: +45 74 67 47 01
E: Info@froeslev.dk

FRØSLEV

5714746#0 - Skærbæk - Indvendige døre

Fra: Henrik Villefrance [hv@friis-moltke.dk]
Til: Henning Skriver [hs@kraftman.dk]; Esben Jessen [beregner@kraftman.dk]; Tommy Schneider [ts@kraftman.dk]
Cc: Sune Bundesen [sb32@toender.dk]; Kim Kirkegaard Sørensen [kimkir@toender.dk]; Morten Bramstrup Jakobsen [mobj2@toender.dk]; Palle Kudsk [PKU@toender.dk]
Sendt dato: 09-07-2020 13:09
Modtaget Dato: 09-07-2020 13:09
Vedrørende: Skærbæk - Indvendige døre
Vedhæftninger: 12150-2_Skærbæk_skole_Beslagsæt_1.doc
12150-2_Skærbæk_skole_Beslagsæt_1.xls
Dørskema.pdf
Indv døre.pdf
image001_923.png
Screen Shot 07-09-20 at 12.53 PM.PNG

Hej Henning

Vi når ikke at rette de indiv. opstalter i dag, Ingri gør det så hurtigt som muligt.

Mht. glas udskæring så er det type 2 vi gerne vil anvende (Se vedhæftet)

Hvis du sender Indv. opstalter + dørskema + vedhæftet med type 2 + beslagsset, så kan du godt få en pris på alle de indiv. døre.

OBS Alle døre/vinduespartier skal opmåles på pladsen.

@ Sune og Kim hvis i er uenig i overstående/vedhæftet så skriv gerne hurtigt til mig og Henning.

Med venlig hilsen | Kind regards
FRIIS & MOLTKE A/S

Henrik Villefrance
Projektleder

Direkte/mobil: (+45) 41 94 70 57
hv@friis-moltke.dk



Aaboulevarden 1, 8000 Aarhus C
Tel: (+45) 72 10 00 52

www.friis-moltke.dk

[Facebook](#) · [LinkedIn](#)

Projektnavn: **Skærbæk skole**

Projektreference: 12150-2

ASSA ABLOY
Opening Solutions

Beslagsæt

Revision nr.	2	Consultant	Jan Røssner
Dato	01/07/2020	E-mail	jan.roessner@assaabloy.com
Oprettet dato	26/05/2020	Prisliste ID	01/05/2020

SET 1.1 EI2 30/60-C, dørlukker, aflåselig. cy/vr

Brand	Varenummer	Produktbeskrivelse	Overfl	Antal	Enhed
ASSA ABLOY	936122	Tapbærende hængsler 3228, justerbare med justerbrik	zinkbe handlet	3	stk
ASSA ABLOY	920007	Modullåsekasse 560 dobbelt falle, inkl. slutblik,	mat forzink et	1	stk
ASSA ABLOY	197506	Triton 401 ovalcylinder, TS1660	rustfrit look	1	stk
ASSA ABLOY	951405	Ruko-Line cylinder/vrider tilbh. angiv højde cyl. ring AISI 316L	rustfrit stål	1	stk
ASSA ABLOY	954506	ScanFlex dørstop skildpadde til gulv Ø45x25 mm	rustfrit stål	1	stk
ASSA ABLOY	951510	Ruko-Line dørgræb 0219 U-19 mm.m. ros., nålelj., AISI 316L	rustfrit stål	1	stk
ASSA ABLOY	930859	DC700DA dørlukker m/glideskinne 195		1	stk

Total antal døre 3

Dør-nr. ID.0.057, ID.0.082, ID.1.065

Noter

SET 2.0 Toiletør med toiletbesætning

ASSA ABLOY Opening Solutions Denmark A/S
Marielundvej 20
DK – 2730 Herlev
Mail: info.dk.openingsolutions@assaabloy.com
Tlf: +45 4454 4454

1 / 17

Projektnavn: **Skærbæk skole**

Projektreferance: 12150-2

ASSA ABLOY
Opening Solutions

Brand	Varenummer	Produktbeskrivelse	Overfl	Antal	Enhed
ASSA ABLOY	936122	Tapbærende hængsler 3228, justerbare med justerbrik	zinkbe handlet	3	stk
ASSA ABLOY	920078	Modullåsekasse 565 falle rigel, inkl. slutblik	mat forzink et	1	stk
ASSA ABLOY	954545	ScanFlex dørstop 85 mm	rustfrit stål	1	stk
ASSA ABLOY	951510	Ruko-Line dørgrab 0219 U-19 mm.m. ros., nålelj., AISI 316L	rustfrit stål	1	stk
ASSA ABLOY	951542	Ruko-Line toiletmarkering 3002 AISI 316L	rustfrit stål	1	stk

Total antal døre 44

Dør-nr. ID.0.013, ID.0.014, ID.0.015, ID.0.016, ID.0.017, ID.0.018, ID.0.034, ID.0.035, ID.0.036, ID.0.037, ID.0.038, ID.0.039, ID.0.040, ID.0.063, ID.0.064, ID.0.065, ID.0.067, ID.0.068, ID.0.077, ID.0.078, ID.0.095, ID.1.010,

Noter

*) Evt. dørfabrikantens standard.

SET 3.0 E12 30/60-C, dørlukker, aflåselig. cy/cy

Brand	Varenummer	Produktbeskrivelse	Overfl	Antal	Enhed
ASSA ABLOY	936122	Tapbærende hængsler 3228, justerbare med justerbrik	zinkbe handlet	3	stk
ASSA ABLOY	920007	Modullåsekasse 560 dobbelt falle, inkl. slutblik,	mat forzink et	1	stk
ASSA ABLOY	197512	Triton 401 rokokko cylinder TS2602	rustfrit look	1	stk
ASSA ABLOY	951435	3502-9118 Cylinder tilbehør 18mm indiv. og udv. cyl ring	rustfrit stål	1	stk
ASSA ABLOY	954506	ScanFlex dørstop skildpadde til gulv Ø45x25 mm	rustfrit stål	1	stk
ASSA ABLOY	951510	Ruko-Line dørgrab 0219 U-19 mm.m. ros., nålelj., AISI 316L	rustfrit stål	1	stk

ASSA ABLOY Opening Solutions Denmark A/S
Marielundvej 20
DK – 2730 Herlev
Mail: info.dk.openingsolutions@assaabloy.com
Tlf: +45 4454 4454

2 / 17

Projektnavn: **Skærbæk skole**

Projektreferance: 12150-2

ASSA ABLOY
Opening Solutions

ASSA ABLOY	930859	DC700DA dørlukker m/glideskinne 195	1	stk
------------	--------	-------------------------------------	---	-----

Total antal døre 4

Dør-nr. ID.0.019, ID.0.021, ID.0.047, ID.0.052

Noter

Fasthold må ikke monteres på branddøre

SET 4.0 Uklas, uaflåselig. Bl.

Brand	Varenummer	Produktbeskrivelse	Overfl	Antal	Enhed
ASSA ABLOY	936122	Tapbærende hængsler 3228, justerbare med justerbrik	zinkbe handlet	3	stk
ASSA ABLOY	927000	Modullåsekasse 1498 enkelt falle, inkl. slutblik	mat forzink et	1	stk
ASSA ABLOY	954506	ScanFlex dørstop skildpadde til gulv Ø45x25 mm	rustfrit stål	1	stk
ASSA ABLOY	951531	Ruko-Line blindrosetter 2802 til cylinder AISI 316L	rustfrit stål	1	stk
ASSA ABLOY	951510	Ruko-Line dørgræb 0219 U-19 mm.m. ros., nålelj., AISI 316L	rustfrit stål	1	stk

Total antal døre 25

Dør-nr. ID.0.049, ID.0.062, ID.0.066, ID.0.075, ID.0.079, ID.0.084, ID.0.088, ID.0.090, ID.0.092, ID.0.094, ID.0.097, ID.0.106, ID.0.107, ID.0.116, ID.1.000, ID.1.022, ID.1.044, ID.1.058, ID.1.076, ID.1.077, ID.1.078, ID.1.079

Noter

*) Evt. dørfabrikantens standard.

SET 5.0 Uklas./EI2 30, dørlukker, uaflåselig. Bl.

Brand	Varenummer	Produktbeskrivelse	Overfl	Antal	Enhed
ASSA ABLOY	936122	Tapbærende hængsler 3228, justerbare med justerbrik	zinkbe handlet	3	stk

ASSA ABLOY Opening Solutions Denmark A/S
Marielundvej 20
DK – 2730 Herlev
Mail: info.dk.openingsolutions@assaabloy.com
Tlf: +45 4454 4454

Projektnavn: **Skærbæk skole**

Projektreference: 12150-2

ASSA ABLOY
Opening Solutions

ASSA ABLOY	927000	Modullåsekasse 1498 enkelt falle, inkl. slutblik	mat forzink et	1	stk
ASSA ABLOY	954506	ScanFlex dørstop skildpadde til gulv Ø45x25 mm	rustfrit stål	1	stk
ASSA ABLOY	951531	Ruko-Line blindrosetter 2802 til cylinder AISI 316L	rustfrit stål	1	stk
ASSA ABLOY	951510	Ruko-Line dørgræb 0219 U-19 mm.m. ros., nålelj., AISI 316L	rustfrit stål	1	stk
ASSA ABLOY	930859	DC700DA dørlukker m/glideskinne 195		1	stk

Total antal døre 5

Dør-nr. ID.0.033, ID.0.076, ID.1.025, ID.1.054, ID.1.074

Noter

*) Evt. dørfabrikantens standard.

SET 6.0 Uklas./EI2 30, aflåselig. cycz

Brand	Varenummer	Produktbeskrivelse	Overfl	Antal	Enhed
ASSA ABLOY	936122	Tapbærende hængsler 3228, justerbare med justerbrik	zinkbe handlet	3	stk
ASSA ABLOY	920078	Modullåsekasse 565 falle rigel, inkl. slutblik	mat forzink et	1	stk
ASSA ABLOY	197512	Triton 401 rokokko cylinder TS2602	rustfrit look	1	stk
ASSA ABLOY	951435	3502-9118 Cylinder tilbehør 18mm indiv. og udv. cyl ring	rustfrit stål	1	stk
ASSA ABLOY	954506	ScanFlex dørstop skildpadde til gulv Ø45x25 mm	rustfrit stål	1	stk
ASSA ABLOY	951510	Ruko-Line dørgræb 0219 U-19 mm.m. ros., nålelj., AISI 316L	rustfrit stål	1	stk

Total antal døre 17

Dør-nr. ID.0.001, ID.0.010, ID.0.042, ID.0.043, ID.0.044, ID.0.050, ID.0.074, ID.0.098, ID.0.112, ID.1.061, ID.1.070, ID.1.072, ID.1.104, ID.1.105, ID.1.106, ID.1.107, ID.1.110

ASSA ABLOY Opening Solutions Denmark A/S
Marielundvej 20
DK – 2730 Herlev
Mail: info.dk.openingsolutions@assaabloy.com
Tlf: +45 4454 4454

4 / 17

Projektnavn: **Skærbæk skole**

Projektreferance: 12150-2

ASSA ABLOY
Opening Solutions

Noter

*) Evt. dørfabrikantens standard.

SET 7.0 Uklas./EI2 30, aflåselig. cy/vr

Brand	Varenummer	Produktbeskrivelse	Overfl	Antal	Enhed
ASSA ABLOY	936122	Tapbærende hængsler 3228, justerbare med justerbrik	zinkbe handlet	3	stk
ASSA ABLOY	920078	Modullåsekasse 565 falle rigel, inkl. slutblik	mat forzink et	1	stk
ASSA ABLOY	197506	Triton 401 ovalcylinder, TS1660	rustfrit look	1	stk
ASSA ABLOY	951405	Ruko-Line cylinder/vrider tilbh. angiv højde cyl. ring AISI 316L	rustfrit stål	1	stk
ASSA ABLOY	954506	ScanFlex dørstop skildpadde til gulv Ø45x25 mm	rustfrit stål	1	stk
ASSA ABLOY	951510	Ruko-Line dørgreb 0219 U-19 mm.m. ros., nålelj., AISI 316L	rustfrit stål	1	stk

Total antal døre 57

Dør-nr. 152, 155, 165, 613, 616, ID.0.002, ID.0.003, ID.0.005, ID.0.006, ID.0.011, ID.0.041, ID.0.045, ID.0.046, ID.0.048, ID.0.074, ID.0.083, ID.0.085, ID.0.088, ID.0.089, ID.0.094, ID.0.098, ID.0.103, ID.0.115, ID.1.004

Noter

*) Evt. dørfabrikantens standard.

SET 8.1 EI2 30/60-C, dørlukker, 2-fl., aflåselig. cy/vr

Brand	Varenummer	Produktbeskrivelse	Overfl	Antal	Enhed
ASSA ABLOY	936122	Tapbærende hængsler 3228, justerbare med justerbrik	zinkbe handlet	6	stk
ASSA ABLOY	920007	Modullåsekasse 560 dobbelt falle, inkl. slutblik,	mat forzink et	1	stk
ASSA ABLOY	197506	Triton 401 ovalcylinder, TS1660	rustfrit look	1	stk

ASSA ABLOY Opening Solutions Denmark A/S
Marielundvej 20
DK – 2730 Herlev
Mail: info.dk.openingsolutions@assaabloy.com
Tlf: +45 4454 4454

5 / 17

Projektnavn: **Skærbæk skole**

Projektreferance: 12150-2

ASSA ABLOY
Opening Solutions

ASSA ABLOY	951405	Ruko-Line cylinder/vrider tilbh. angiv højde cyl. ring AISI 316L	rustfrit stål	1	stk
ASSA ABLOY	954506	ScanFlex dørstop skildpadde til gulv Ø45x25 mm	rustfrit stål	2	stk
ASSA ABLOY	951510	Ruko-Line dørgreb 0219 U-19 mm.m. ros., nålelj. AISI 316L	rustfrit stål	1	stk
ASSA ABLOY	936572	Automatisk kantrigel 2396, inkl. slutblik og styrerør	glansfo rzinket	2	stk
ASSA ABLOY	930943	Dørlukkersystem G461 m/DC700 2-fl.		1	stk

Total antal døre 6

Dør-nr. ID.0.022, ID.0.024, ID.0.025, ID.0.031, ID.0.051, ID.0.110

Noter

Hænger evt. dørfabrikantens standard

SET 9.0 Udv. dør, dørlukker, 2-fl., ADK-T, aflåselig.

Brand	Varenummer	Produktbeskrivelse	Overfl	Antal	Enhed
ASSA ABLOY	936836	Kabel EA220 til elektromekanisk lås		1	stk
ASSA ABLOY	971621	Karmoverføring, EA281, 519 mm	blank krom	1	stk
ASSA ABLOY	982002	Sikkerhedslutblik 4630 til Abloy		1	stk
ASSA ABLOY	971905	Magnetlås enkeltfalle m/2-delt fallerør 12- 24 VDC EL580L	blank krom	1	stk
ASSA ABLOY	196506	Triton 501 ovalcylinder, TH1660	rustfrit look	1	stk
ASSA ABLOY	951421	Ruko-Line cyl. tilbh. 2802 cyl.ring m/blindroset AISI316L	rustfrit stål	1	stk
ASSA ABLOY	954544	ScanFlex gulvdørstop, 45 mm.	rustfrit stål	2	stk
ASSA ABLOY	951510	Ruko-Line dørgreb 0219 U-19 mm.m. ros., nålelj. AISI 316L	rustfrit stål	1	stk
ASSA ABLOY	951313	Pinol skrue til dørgrebspind		2	stk
ASSA ABLOY	935197	Manuel kantrigel 1396 inkl. slutblik	glansfo rzinket	2	stk

ASSA ABLOY Opening Solutions Denmark A/S
Marielundvej 20
DK – 2730 Herlev
Mail: info.dk.openingsolutions@assaabloy.com
Tlf: +45 4454 4454

6 / 17

Projektnavn: **Skærbæk skole**

Projektreferance: 12150-2

ASSA ABLOY
Opening Solutions

ASSA ABLOY 930859 DC700DA dørlukker m/glideskinne 195 1 stk

Total antal døre 5

Dør-nr. UD.0.010, UD.0.023, UD.0.026, UD.0.040, UD.1.011

Noter

Hængsler leveres af dørfabrikanten

SET 10.0 Uklas./E12 30, 2-fl., aflåselig. cy/vr

Brand	Varenummer	Produktbeskrivelse	Overfl	Antal	Enhed
ASSA ABLOY	936122	Tapbærende hængsler 3228, justerbare med justerbrik	zinkbe handlet	6	stk
ASSA ABLOY	920078	Modullåsekasse 565 falle rigel, inkl. slutblik	mat forzink et	1	stk
ASSA ABLOY	197506	Triton 401 ovalcylinder, TS1660	rustfrit look	1	stk
ASSA ABLOY	951405	Ruko-Line cylinder/vrider tilbh. angiv højde cyl. ring AISI 316L	rustfrit stål	1	stk
ASSA ABLOY	954506	ScanFlex dørstop skildpadde til gulv Ø45x25 mm	rustfrit stål	2	stk
ASSA ABLOY	951510	Ruko-Line dørgreb 0219 U-19 mm.m. ros., nålelj., AISI 316L	rustfrit stål	1	stk
ASSA ABLOY	935197	Manuel kantrigel 1396 inkl. slutblik	glansfo rzinket	2	stk

Total antal døre 9

Dør-nr. ID.0.069, ID.0.070, ID.0.072, ID.0.073, ID.1.002, ID.1.006, ID.1.049, ID.1.050, ID.1.102

Noter

*) Evt. dørfabrikantens standard.

SET 11.0 E12 30/60-C, dørlukker, aflåselig. cy/vr

Brand	Varenummer	Produktbeskrivelse	Overfl	Antal	Enhed
-------	------------	--------------------	--------	-------	-------

ASSA ABLOY Opening Solutions Denmark A/S
Marielundvej 20
DK – 2730 Herlev
Mail: info.dk.openingsolutions@assaabloy.com
Tlf: +45 4454 4454

Projektnavn: **Skærbæk skole**

Projektreferance: 12150-2

ASSA ABLOY
Opening Solutions

ASSA ABLOY	936122	Tapbærende hængsler 3228, justerbare med justerbrik	zinkbe handlet	3	stk
ASSA ABLOY	920007	Modullåsekasse 560 dobbelt falle, inkl. slutblik,	mat forzink et	1	stk
ASSA ABLOY	197506	Triton 401 ovalcylinder, TS1660	rustfrit look	1	stk
ASSA ABLOY	951405	Ruko-Line cylinder/vrider tilbh. angiv højde cyl. ring AISI 316L	rustfrit stål	1	stk
ASSA ABLOY	954506	ScanFlex dørstop skildpadde til gulv Ø45x25 mm	rustfrit stål	1	stk
ASSA ABLOY	951510	Ruko-Line dørgreb 0219 U-19 mm.m. ros., nåleli., AISI 316L	rustfrit stål	1	stk
ASSA ABLOY	930859	DC700DA dørlukker m/glideskinne 195		1	stk

Total antal døre 15

Dør-nr. ID.0.004, ID.0.007, ID.0.009, ID.0.053, ID.0.109, ID.1.018, ID.1.022, ID.1.023, ID.1.034, ID.1.053, ID.1.064, ID.1.088, ID.1.090, ID.1.095, ID.1.096

Noter

SET 12.0 E12 30/60-C, dørlukker, 2-fl., aflåselig. cy/vr

Brand	Varenummer	Produktbeskrivelse	Overfl	Antal	Enhed
ASSA ABLOY	936122	Tapbærende hængsler 3228, justerbare med justerbrik	zinkbe handlet	6	stk
ASSA ABLOY	920007	Modullåsekasse 560 dobbelt falle, inkl. slutblik,	mat forzink et	1	stk
ASSA ABLOY	197506	Triton 401 ovalcylinder, TS1660	rustfrit look	1	stk
ASSA ABLOY	951405	Ruko-Line cylinder/vrider tilbh. angiv højde cyl. ring AISI 316L	rustfrit stål	1	stk
ASSA ABLOY	954506	ScanFlex dørstop skildpadde til gulv Ø45x25 mm	rustfrit stål	2	stk

ASSA ABLOY Opening Solutions Denmark A/S
Marielundvej 20
DK – 2730 Herlev
Mail: info.dk.openingsolutions@assaabloy.com
Tlf: +45 4454 4454

8 / 17

Projektnavn: **Skærbæk skole**

Projektreferance: 12150-2

ASSA ABLOY
Opening Solutions

ASSA ABLOY	951510	Ruko-Line dørgræb 0219 U-19 mm.m. ros., nålelj., AISI 316L	rustfrit stål	1	stk
ASSA ABLOY	936572	Automatisk kantrigel 2396, inkl. slutblik og styrerør	glansfo rzinket	2	stk
ASSA ABLOY	930943	Dørlukkersystem G461 m/DC700 2-fl.		1	stk

Total antal døre 3

Dør-nr. ID.0.081, ID.0.099, UD.0.011

Noter

Hængsler evt. dørfabrikantens standard

SET 13.1 Ukla./EI2 30, 2-fl., aflåselig. cy/cy

Brand	Varenummer	Produktbeskrivelse	Overfl	Antal	Enhed
ASSA ABLOY	936122	Tapbærende hængsler 3228, justerbare med justerbrik	zinkbe handlet	6	stk
ASSA ABLOY	920078	Modullåsekasse 565 falle rigel, inkl. slutblik	mat forzink et	1	stk
ASSA ABLOY	197512	Triton 401 rokokko cylinder TS2602	rustfrit look	1	stk
ASSA ABLOY	951435	3502-9118 Cylinder tilbehør 18mm indiv. og udv. cyl ring	rustfrit stål	1	stk
ASSA ABLOY	954506	ScanFlex dørstop skildpadde til gulv Ø45x25 mm	rustfrit stål	2	stk
ASSA ABLOY	951510	Ruko-Line dørgræb 0219 U-19 mm.m. ros., nålelj., AISI 316L	rustfrit stål	1	stk
ASSA ABLOY	935197	Manuel kantrigel 1396 inkl. slutblik	glansfo rzinket	2	stk

Total antal døre 3

Dør-nr. ID.0.055, ID.0.056, IGP.017

Noter

*) Evt. dørfabrikantens standard.

ASSA ABLOY Opening Solutions Denmark A/S
Marielundvej 20
DK – 2730 Herlev
Mail: info.dk.openingsolutions@assaabloy.com
Tlf: +45 4454 4454

9 / 17

Projektnavn: **Skærbæk skole**

Projektreferance: 12150-2

ASSA ABLOY
Opening Solutions

SET 14.0 E12 30/60-C, dørlukker, uaflåselig. Bl.

Brand	Varenummer	Produktbeskrivelse	Overfl	Antal	Enhed
ASSA ABLOY	936122	Tapbærende hængsler 3228, justerbare med justerbrik	zinkbe handlet	3	stk
ASSA ABLOY	927000	Modullåsekasse 1498 enkelt falle, inkl. slutblik	mat forzink et	1	stk
ASSA ABLOY	954506	ScanFlex dørstop skildpadde til gulv Ø45x25 mm	rustfrit stål	1	stk
ASSA ABLOY	951531	Ruko-Line blindrosetter 2802 til cylinder AISI 316L	rustfrit stål	1	stk
ASSA ABLOY	951510	Ruko-Line dørgreb 0219 U-19 mm.m. ros., nålelj., AISI 316L	rustfrit stål	1	stk
ASSA ABLOY	930859	DC700DA dørlukker m/glideskinne 195		1	stk

Total antal døre 8

Dør-nr. ID.0.008, ID.0.012, ID.0.058, ID.0.059, ID.0.060, ID.1.046, ID.1.066, ID.1.085

Noter

*) Evt. dørfabrikantens standard.

SET 15.0 Toilettdør med handicap toiletbesætning

Brand	Varenummer	Produktbeskrivelse	Overfl	Antal	Enhed
ASSA ABLOY	936122	Tapbærende hængsler 3228, justerbare med justerbrik	zinkbe handlet	3	stk
ASSA ABLOY	920078	Modullåsekasse 565 falle rigel, inkl. slutblik	mat forzink et	1	stk
ASSA ABLOY	954506	ScanFlex dørstop skildpadde til gulv Ø45x25 mm	rustfrit stål	1	stk
ASSA ABLOY	951510	Ruko-Line dørgreb 0219 U-19 mm.m. ros., nålelj., AISI 316L	rustfrit stål	1	stk
ASSA ABLOY	951545	Ruko-Line handicap toiletmarkering 3003 AISI 316L	rustfrit stål	1	stk

ASSA ABLOY Opening Solutions Denmark A/S
Marielundvej 20
DK – 2730 Herlev
Mail: info.dk.openingsolutions@assaabloy.com
Tlf: +45 4454 4454

10 / 17

Projektnavn: **Skærbæk skole**

Projektreferance: 12150-2

ASSA ABLOY
Opening Solutions

ASSA ABLOY	951703	Ruko-Line dørhank 7019 enkelt 19x300 mm. AISI 316L	rustfrit stål	1	stk
------------	--------	--	---------------	---	-----

Total antal døre 1

Dør-nr. ID.1.080

Noter

*) Evt. dørfabrikantens standard.

SET 16.1 Uklas./E12 30, aflåselig. cy/vr

Brand	Varenummer	Produktbeskrivelse	Overfl	Antal	Enhed
ASSA ABLOY	936122	Tapbærende hængsler 3228, justerbare med justerbrik	zinkbe handlet	3	stk
ASSA ABLOY	920078	Modullåsekasse 565 falle rigel, inkl. slutblik	mat forzink et	1	stk
ASSA ABLOY	197506	Triton 401 ovalcylinder, TS1660	rustfrit look	1	stk
ASSA ABLOY	951405	Ruko-Line cylinder/vrider tilbh. angiv højde cyl. ring AISI 316L	rustfrit stål	1	stk
ASSA ABLOY	954506	ScanFlex dørstop skildpadde til gulv Ø45x25 mm	rustfrit stål	1	stk
ASSA ABLOY	951510	Ruko-Line dørgreb 0219 U-19 mm.m. ros., nålelj., AISI 316L	rustfrit stål	1	stk

Total antal døre 1

Dør-nr. ID.0.054

Noter

*) Evt. dørfabrikantens standard.

SET 17.0 E12 30/60-C, dørlukker, 2-fl., aflåselig. cy/cy

Brand	Varenummer	Produktbeskrivelse	Overfl	Antal	Enhed
-------	------------	--------------------	--------	-------	-------

ASSA ABLOY Opening Solutions Denmark A/S
Marielundvej 20
DK – 2730 Herlev
Mail: info.dk.openingsolutions@assaabloy.com
Tlf: +45 4454 4454

Projektnavn: **Skærbæk skole**

Projektreferance: 12150-2

ASSA ABLOY
Opening Solutions

ASSA ABLOY	936122	Tapbærende hængsler 3228, justerbare med justerbrik	zinkbe handlet	6	stk
ASSA ABLOY	920007	Modullåsekasse 560 dobbelt falle, inkl. slutblik,	mat forzink et	1	stk
ASSA ABLOY	197512	Triton 401 rokokko cylinder TS2602	rustfrit look	1	stk
ASSA ABLOY	951435	3502-9118 Cylinder tilbehør 18mm indiv. og udv. cyl ring	rustfrit stål	1	stk
ASSA ABLOY	954506	ScanFlex dørstop skildpadde til gulv Ø45x25 mm	rustfrit stål	2	stk
ASSA ABLOY	951510	Ruko-Line dørgreb 0219 U-19 mm.m. ros., nålelj., AISI 316L	rustfrit stål	1	stk
ASSA ABLOY	936572	Automatisk kantrigel 2396, inkl. slutblik og styrerør	glansfo rzinket	2	stk
ASSA ABLOY	930943	Dørlukkersystem G461 m/DC700 2-fl.		1	stk

Total antal døre 1

Dør-nr. ID.0.029

Noter

*) Evt. dørfabrikantens standard.

SET 18.0 Udv. dør, dørlukker, ADK-T, aflåselig.

Brand	Varenummer	Produktbeskrivelse	Overfl	Antal	Enhed
ASSA ABLOY	936836	Kabel EA220 til elektromekanisk lås		1	stk
ASSA ABLOY	971621	Karmoverføring, EA281, 519 mm	blank krom	1	stk
ASSA ABLOY	982002	Sikkerhedslutblik 4630 til Abloy		1	stk
ASSA ABLOY	971905	Magnetlås enkeltfalle m/2-delt fallerør 12-24 VDC EL580L	blank krom	1	stk
ASSA ABLOY	196506	Triton 501 ovalcylinder, TH1660	rustfrit look	1	stk
ASSA ABLOY	951421	Ruko-Line cyl. tilbh. 2802 cyl.ring m/blindroset AISI316L	rustfrit stål	1	stk

ASSA ABLOY Opening Solutions Denmark A/S
Marielundvej 20
DK – 2730 Herlev
Mail: info.dk.openingsolutions@assaabloy.com
Tlf: +45 4454 4454

12 / 17

Projektnavn: **Skærbæk skole**

Projektreference: 12150-2

ASSA ABLOY
Opening Solutions

ASSA ABLOY	954544	ScanFlex gulvdørstop, 45 mm.	rustfrit stål	1	stk
ASSA ABLOY	951510	Ruko-Line dørgræb 0219 U-19 mm.m. ros., nålelj., AISI 316L	rustfrit stål	1	stk
ASSA ABLOY	951313	Pinol skrue til dørgræbspind		2	stk
ASSA ABLOY	930859	DC700DA dørlukker m/glideskinne 195		1	stk

Total antal døre 1

Dør-nr. UD.0.039

Noter

Hængsler leveres af dørfabrikanten

SET 19.0 EI2 30/60-C, dørluk.ABDL, 2-fl., aflåselig. cy/vr

Brand	Varenummer	Produktbeskrivelse	Overfl	Antal	Enhed
ASSA ABLOY	936122	Tapbærende hængsler 3228, justerbare med justerbrik	zinkbe handlet	6	stk
ASSA ABLOY	920007	Modullåsekasse 560 dobbelt falle, inkl. slutblik,	mat forzink et	1	stk
ASSA ABLOY	197506	Triton 401 ovalcylinder, TS1660	rustfrit look	1	stk
ASSA ABLOY	951405	Ruko-Line cylinder/vrider tilbh. angiv højde cyl. ring AISI 316L	rustfrit stål	1	stk
ASSA ABLOY	954506	ScanFlex dørstop skildpadde til gulv Ø45x25 mm	rustfrit stål	2	stk
ASSA ABLOY	951510	Ruko-Line dørgræb 0219 U-19 mm.m. ros., nålelj., AISI 316L	rustfrit stål	1	stk
ASSA ABLOY	936572	Automatisk kantrigel 2396, inkl. slutblik og styrerør	glansfo rzinket	2	stk
ASSA ABLOY	930945	G462 m/DC700 komplet Sølv (2018)		1	stk
ASSA ABLOY	939050	Trykkontakt DA033 til udtryk	hvid	1	stk

Total antal døre 1

Dør-nr. ID.0.080

ASSA ABLOY Opening Solutions Denmark A/S
Marielundvej 20
DK – 2730 Herlev
Mail: info.dk.openingsolutions@assaabloy.com
Tlf: +45 4454 4454

13 / 17

Projektnavn: **Skærbæk skole**

Projektreferance: 12150-2

ASSA ABLOY
Opening Solutions

Noter

*) Evt. dørfabrikantens standard.

SET 20.0 Ukas-EI2 30, 2-fl., uafåselig. Bl.

Brand	Varenummer	Produktbeskrivelse	Overfl	Antal	Enhed
ASSA ABLOY	936122	Tapbærende hængsler 3228, justerbare med justerbrik	zinkbe handlet	6	stk
ASSA ABLOY	927000	Modullåsekasse 1498 enkelt falle, inkl. slutblik	mat forzink et	1	stk
ASSA ABLOY	954506	ScanFlex dørstop skildpadde til gulv Ø45x25 mm	rustfrit stål	2	stk
ASSA ABLOY	951531	Ruko-Line blindrosetter 2802 til cylinder AISI 316L	rustfrit stål	1	stk
ASSA ABLOY	951510	Ruko-Line dørgræb 0219 U-19 mm.m. ros., nålelj., AISI 316L	rustfrit stål	1	stk
ASSA ABLOY	935197	Manuel kantrigel 1396 inkl. slutblik	glansfo rzinket	2	stk

Total antal døre 3

Dør-nr. ID.0.023, ID.0.026, ID.0.087

Noter

*) Evt. dørfabrikantens standard.

SET 21.0 Ukas./EI2 30, 2-fl., aflåselig. cy/cy

Brand	Varenummer	Produktbeskrivelse	Overfl	Antal	Enhed
ASSA ABLOY	936122	Tapbærende hængsler 3228, justerbare med justerbrik	zinkbe handlet	6	stk
ASSA ABLOY	920078	Modullåsekasse 565 falle rigel, inkl. slutblik	mat forzink et	1	stk
ASSA ABLOY	197512	Triton 401 rokokko cylinder TS2602	rustfrit look	1	stk

ASSA ABLOY Opening Solutions Denmark A/S
Marielundvej 20
DK – 2730 Herlev
Mail: info.dk.openingsolutions@assaabloy.com
Tlf: +45 4454 4454

14 / 17

Projektnavn: **Skærbæk skole**

Projektreferance: 12150-2

ASSA ABLOY
Opening Solutions

ASSA ABLOY	951435	3502-9118 Cylinder tilbehør 18mm indiv. oq udv. cyl ring	rustfrit stål	1	stk
ASSA ABLOY	954506	ScanFlex dørstop skildpadde til gulv Ø45x25 mm	rustfrit stål	2	stk
ASSA ABLOY	951510	Ruko-Line dørgræb 0219 U-19 mm.m. ros., nålelj., AISI 316L	rustfrit stål	1	stk
ASSA ABLOY	935197	Manuel kantrigel 1396 inkl. slutblik	glansfo rzinket	2	stk

Total antal døre 1

Dør-nr. ID.0.117

Noter

*) Evt. dørfabrikantens standard.

SET 22.1 E12 30/60-C, dørlukker, ABDL, 2-fl., aflåselig

Brand	Varenummer	Produktbeskrivelse	Overfl	Antal	Enhed
ASSA ABLOY	936122	Tapbærende hængsler 3228, justerbare med justerbrik	zinkbe handlet	6	stk
ASSA ABLOY	920007	Modullåsekasse 560 dobbelt falle, inkl. slutblik,	mat forzink et	1	stk
ASSA ABLOY	197506	Triton 401 ovalcylinder, TS1660	rustfrit look	1	stk
ASSA ABLOY	951405	Ruko-Line cylinder/vrider tilbh. angiv højde cyl. ring AISI 316L	rustfrit stål	1	stk
ASSA ABLOY	954506	ScanFlex dørstop skildpadde til gulv Ø45x25 mm	rustfrit stål	2	stk
ASSA ABLOY	951510	Ruko-Line dørgræb 0219 U-19 mm.m. ros., nålelj., AISI 316L	rustfrit stål	1	stk
ASSA ABLOY	936572	Automatisk kantrigel 2396, inkl. slutblik oq styrerør	glansfo rzinket	2	stk
ASSA ABLOY	930945	G462 m/DC700 komplet Sølv (2018)		1	stk
ASSA ABLOY	939050	Trykkontakt DA033 til udtryk	hvid	1	stk

Total antal døre 3

ASSA ABLOY Opening Solutions Denmark A/S
Marielundvej 20
DK – 2730 Herlev
Mail: info.dk.openingsolutions@assaabloy.com
Tlf: +45 4454 4454

15 / 17

Projektnavn: **Skærbæk skole**

Projektreferance: 12150-2

ASSA ABLOY
Opening Solutions

Dør-nr. ID.0.020, ID.0.061, ID.1.062

Noter

*) Evt. dørfabrikantens standard.

SET 23.0 E12 30/60-C, dørlukker, ABDL, aflåselig. cy/vr

Brand	Varenummer	Produktbeskrivelse	Overfl	Antal	Enhed
ASSA ABLOY	936122	Tapbærende hængsler 3228, justerbare med justerbrik	zinkbe handlet	3	stk
ASSA ABLOY	920007	Modullåsekasse 560 dobbelt falle, inkl. slutblik,	mat forzink et	1	stk
ASSA ABLOY	197506	Triton 401 ovalcylinder, TS1660	rustfrit look	1	stk
ASSA ABLOY	951405	Ruko-Line cylinder/vrider tilbh. angiv højde cyl. ring AISI 316L	rustfrit stål	1	stk
ASSA ABLOY	954506	ScanFlex dørstop skildpadde til gulv Ø45x25 mm	rustfrit stål	1	stk
ASSA ABLOY	951510	Ruko-Line dørgreb 0219 U-19 mm.m. ros., nålelj., AISI 316L	rustfrit stål	1	stk
ASSA ABLOY	930939	G460 m/DC700 komplet Sølv / G460		1	stk
ASSA ABLOY	939050	Trykkontakt DA033 til udtryk	hvid	1	stk

Total antal døre 2

Dør-nr. ID.1.045, ID.1.081

Noter

SET 24.0 E12 30/60-C, dørlukker, ABDL, 2-fl., uafåselig.

Brand	Varenummer	Produktbeskrivelse	Overfl	Antal	Enhed
ASSA ABLOY	936122	Tapbærende hængsler 3228, justerbare med justerbrik	zinkbe handlet	6	stk

ASSA ABLOY Opening Solutions Denmark A/S
Marielundvej 20
DK – 2730 Herlev
Mail: info.dk.openingsolutions@assaabloy.com
Tlf: +45 4454 4454

16 / 17

Projektnavn: **Skærbæk skole**

Projektreferance: 12150-2

ASSA ABLOY
Opening Solutions

ASSA ABLOY	927000	Modullåsekasse 1498 enkelt falle, inkl. slutblik	mat forzink et	1	stk
ASSA ABLOY	954506	ScanFlex dørstop skildpadde til gulv Ø45x25 mm	rustfrit stål	2	stk
ASSA ABLOY	951531	Ruko-Line blindrosetter 2802 til cylinder AISI 316L	rustfrit stål	1	stk
ASSA ABLOY	951510	Ruko-Line dørgræb 0219 U-19 mm.m. ros., nålelj., AISI 316L	rustfrit stål	1	stk
ASSA ABLOY	936572	Automatisk kantrigel 2396, inkl. slutblik og styrerør	glansfo rzinket	2	stk
ASSA ABLOY	930945	G462 m/DC700 komplet Sølv (2018)		1	stk
ASSA ABLOY	939050	Trykkontakt DA033 til udtryk	hvid	1	stk

Total antal døre 2

Dør-nr. ID.1.019, ID.1.024

Noter

*) Evt. dørfabrikantens standard.

SET 27.0 Øvrige dele

Brand	Varenummer	Produktbeskrivelse	Overfl	Antal	Enhed
ASSA ABLOY	942550	Triton 501 system nøgle v/nyt system		300	stk

Total antal døre 1

Dør-nr. Nøgler

Noter

Alle øvrige ADK dele jf. el-entreprise.

ASSA ABLOY Opening Solutions Denmark A/S
Marielundvej 20
DK – 2730 Herlev
Mail: info.dk.openingsolutions@assaabloy.com
Tlf: +45 4454 4454

17 / 17

Beslagsæt

Revision nr.	2	Consultant	Jan Røssner
Dato	01/07/2020	E-mail	jan.roessner@assaabloy.com
Oprettet dato	26/05/2020	Prisliste ID	01/05/2020

SET 1.1 EI2 30/60-C, dørlukker, aflåselig. cy/vr

Brand	Varenummer	Produktbeskrivelse	Overfl	Antal	Enhed
ASSA ABLOY	936122	Tapbærende hængsler 3228, justerbare med justerbrik	zinkbehandle	3	stk
ASSA ABLOY	920007	Modullåsekasse 560 dobbelt falle, inkl. slutblik,	mat forzinket	1	stk
ASSA ABLOY	197506	Triton 401 ovalcylinder, TS1660	rustfrit look	1	stk
ASSA ABLOY	951405	Ruko-Line cylinder/vrider tilbh. angiv højde cyl. ring AISI 316L	rustfrit stål	1	stk
ASSA ABLOY	954506	ScanFlex dørstop skildpadde til gulv Ø45x25 mm	rustfrit stål	1	stk
ASSA ABLOY	951510	Ruko-Line dørgreb 0219 U-19 mm.m. ros., nålelj., AISI 316L	rustfrit stål	1	stk
ASSA ABLOY	930859	DC700DA dørlukker m/glideskinne 195 sølv (2018)		1	stk

Total antal døre 3**Dør-nr.** ID.0.057, ID.0.082, ID.1.065**Noter**

Hængsler evt. dørfabrikantens standard.

Fasthold må ikke monteres på branddøre.

Højde på cylinderring skal angives.

Alt beslag skal leveres komplet med skruer.

SET 2.0 Toilettdør med toiletbesætning

Brand	Varenummer	Produktbeskrivelse	Overfl	Antal	Enhed
ASSA ABLOY	936122	Tapbærende hængsler 3228, justerbare med justerbrik	zinkbehandle t	3	stk
ASSA ABLOY	920078	Modullåsekasse 565 falle rigel, inkl. slutblik	mat forzink et	1	stk
ASSA ABLOY	954545	ScanFlex dørstop 85 mm	rustfrit stål	1	stk
ASSA ABLOY	951510	Ruko-Line dørgreb 0219 U-19 mm.m. ros., nålelj., AISI 316L	rustfrit stål	1	stk
ASSA ABLOY	951542	Ruko-Line toiletmarkering 3002 AISI 316L	rustfrit stål	1	stk

Total antal døre 44

Dør-nr. ID.0.013, ID.0.014, ID.0.015, ID.0.016, ID.0.017, ID.0.018, ID.0.034, ID.0.035, ID.0.036, ID.0.037, ID.0.038, ID.0.039, ID.0.040, ID.0.063, ID.0.064, ID.0.065, ID.0.067, ID.0.068, ID.0.077, ID.0.078, ID.0.095, ID.1.010, ID.1.011, ID.1.012, ID.1.013, ID.1.014, ID.1.015, ID.1.016, ID.1.017, ID.1.026, ID.1.027, ID.1.028, ID.1.029, ID.1.030, ID.1.031, ID.1.032, ID.1.055, ID.1.056, ID.1.057, ID.1.059, ID.1.060, ID.1.067, ID.1.068, ID.1.075

Noter

*) Evt. dørfabrikantens standard.

Alt beslag skal leveres med skruer

SET 3.0 EI2 30/60-C, dørlukker, aflåselig. cy/cy

Brand	Varenummer	Produktbeskrivelse	Overfl	Antal	Enhed
ASSA ABLOY	936122	Tapbærende hængsler 3228, justerbare med justerbrik	zinkbehandle	3	stk
ASSA ABLOY	920007	Modullåsekasse 560 dobbelt falle, inkl. slutblik,	mat forzinket	1	stk
ASSA ABLOY	197512	Triton 401 rokoko cylinder TS2602	rustfrit look	1	stk
ASSA ABLOY	951435	3502-9118 Cylinder tilbehør 18mm indv. og udv. cyl ring	rustfrit stål	1	stk
ASSA ABLOY	954506	ScanFlex dørstop skildpadde til gulv Ø45x25 mm	rustfrit stål	1	stk
ASSA ABLOY	951510	Ruko-Line dørgreb 0219 U-19 mm.m. ros., nålelj., AISI 316L	rustfrit stål	1	stk
ASSA ABLOY	930859	DC700DA dørlukker m/glideskinne 195 sølv (2018)		1	stk

Total antal døre 4

Dør-nr. ID.0.019, ID.0.021, ID.0.047, ID.0.052

Noter

Fasthold må ikke monteres på branddøre

Alt beslag skal leveres med skruer

Fasthold må ikke monteres på branddøre.

Højde på cylinderring skal angives.

SET 4.0 Uklas, uaflåselig. Bl.

Brand	Varenummer	Produktbeskrivelse	Overfl	Antal	Enhed
ASSA ABLOY	936122	Tapbærende hængsler 3228, justerbare med justerbrik	zinkbehandle	3	stk
ASSA ABLOY	927000	Modullåsekasse 1498 enkelt falle, inkl. slutblik	mat forzinket	1	stk
ASSA ABLOY	954506	ScanFlex dørstop skildpadde til gulv Ø45x25 mm	rustfrit stål	1	stk
ASSA ABLOY	951531	Ruko-Line blindrosetter 2802 til cylinder AISI 316L	rustfrit stål	1	stk
ASSA ABLOY	951510	Ruko-Line dørgreb 0219 U-19 mm.m. ros., nålelj., AISI 316L	rustfrit stål	1	stk

Total antal døre 25

Dør-nr. ID.0.049, ID.0.062, ID.0.066, ID.0.075, ID.0.079, ID.0.084, ID.0.088, ID.0.090, ID.0.092, ID.0.094, ID.0.097, ID.0.106, ID.0.107, ID.0.116, ID.1.009, ID.1.033, ID.1.044, ID.1.058, ID.1.076, ID.1.077, ID.1.078, ID.1.079, ID.1.093, ID.1.094, ID.1.101

Noter

*) Evt. dørfabrikantens standard.

Alt beslag skal leveres med skruer

SET 5.0 Uklas./E12 30, dørlukker, uaflåselig. Bl.

Brand	Varenummer	Produktbeskrivelse	Overfl	Antal	Enhed
ASSA ABLOY	936122	Tapbærende hængsler 3228, justerbare med justerbrik	zinkbehandle	3	stk
ASSA ABLOY	927000	Modullåsekasse 1498 enkelt falle, inkl. slutblik	mat forzinket	1	stk
ASSA ABLOY	954506	ScanFlex dørstop skildpadde til gulv Ø45x25 mm	rustfrit stål	1	stk
ASSA ABLOY	951531	Ruko-Line blindrosetter 2802 til cylinder AISI 316L	rustfrit stål	1	stk
ASSA ABLOY	951510	Ruko-Line dørgreb 0219 U-19 mm.m. ros., nålelj., AISI 316L	rustfrit stål	1	stk
ASSA ABLOY	930859	DC700DA dørlukker m/glideskinne 195 sølv (2018)		1	stk

Total antal døre 5

Dør-nr. ID.0.033, ID.0.076, ID.1.025, ID.1.054, ID.1.074

Noter

*) Evt. dørfabrikantens standard.

Alt beslag skal leveres med skruer

SET 6.0 Ukla./EI2 30, aflåselig. cych

Brand	Varenummer	Produktbeskrivelse	Overfl	Antal	Enhed
ASSA ABLOY	936122	Tapbærende hængsler 3228, justerbare med justerbrik	zinkbehandle	3	stk
ASSA ABLOY	920078	Modullåsekasse 565 falle rigel, inkl. slutblik	mat forzinket	1	stk
ASSA ABLOY	197512	Triton 401 rokoko cylinder TS2602	rustfrit look	1	stk
ASSA ABLOY	951435	3502-9118 Cylinder tilbehør 18mm indv. og udv. cyl ring	rustfrit stål	1	stk
ASSA ABLOY	954506	ScanFlex dørstop skildpadde til gulv Ø45x25 mm	rustfrit stål	1	stk
ASSA ABLOY	951510	Ruko-Line dørgreb 0219 U-19 mm.m. ros., nålelj., AISI 316L	rustfrit stål	1	stk

Total antal døre 17

Dør-nr. ID.0.001, ID.0.010, ID.0.042, ID.0.043, ID.0.044, ID.0.050, ID.0.074, ID.0.098, ID.0.112, ID.1.061, ID.1.070, ID.1.072, ID.1.104, ID.1.105, ID.1.106, ID.1.107, ID.1.110

Noter

*) Evt. dørfabrikantens standard.

Alt beslag skal leveres med skruer

Højde på cylinderring skal angives.

SET 7.0 Ukas./EI2 30, aflåselig. cy/vr

Brand	Varenummer	Produktbeskrivelse	Overfl	Antal	Enhed
ASSA ABLOY	936122	Tapbærende hængsler 3228, justerbare med justerbrik	zinkbehandle t	3	stk
ASSA ABLOY	920078	Modullåsekasse 565 falle rigel, inkl. slutblik	mat forzink et	1	stk
ASSA ABLOY	197506	Triton 401 ovalcylinder, TS1660	rustfrit look	1	stk
ASSA ABLOY	951405	Ruko-Line cylinder/vrider tilbh. angiv højde cyl. ring AISI 316L	rustfrit stål	1	stk
ASSA ABLOY	954506	ScanFlex dørstop skildpadde til gulv Ø45x25 mm	rustfrit stål	1	stk
ASSA ABLOY	951510	Ruko-Line dørgreb 0219 U-19 mm.m. ros., nålelj., AISI 316L	rustfrit stål	1	stk

Total antal døre 57

Dør-nr. 152, 155, 165, 613, 616, ID.0.002, ID.0.003, ID.0.005, ID.0.006, ID.0.011, ID.0.041, ID.0.045, ID.0.046, ID.0.048, ID.0.071, ID.0.083, ID.0.085, ID.0.086, ID.0.089, ID.0.091, ID.0.093, ID.0.103, ID.0.115, ID.1.001, ID.1.003, ID.1.004, ID.1.007, ID.1.008, ID.1.020, ID.1.021, ID.1.035, ID.1.036, ID.1.037, ID.1.038, ID.1.039, ID.1.040, ID.1.041, ID.1.042, ID.1.043, ID.1.047, ID.1.048, ID.1.051, ID.1.052, ID.1.069, ID.1.071, ID.1.073, ID.1.082, ID.1.084, ID.1.087, ID.1.091, ID.1.092, ID.1.097, ID.1.098, ID.1.099, ID.1.100, ID.1.103, ID.1.108

Noter

*) Evt. dørfabrikantens standard.

Alt beslag skal leveres med skruer

Højde på cylinderring skal angives.

SET 8.1 EI2 30/60-C, dørlukker, 2-fl., aflåselig. cy/vr

Brand	Varenummer	Produktbeskrivelse	Overfl	Antal	Enhed
ASSA ABLOY	936122	Tapbærende hængsler 3228, justerbare med justerbrik	zinkbehandle t	6	stk
ASSA ABLOY	920007	Modullåsekasse 560 dobbelt falle, inkl. slutblik,	mat forzink et	1	stk
ASSA ABLOY	197506	Triton 401 ovalcylinder, TS1660	rustfrit look	1	stk
ASSA ABLOY	951405	Ruko-Line cylinder/vrider tilbh. angiv højde cyl. ring AISI 316L	rustfrit stål	1	stk
ASSA ABLOY	954506	ScanFlex dørstop skildpadde til gulv Ø45x25 mm	rustfrit stål	2	stk
ASSA ABLOY	951510	Ruko-Line dørgreb 0219 U-19 mm.m. ros., nålelj., AISI 316L	rustfrit stål	1	stk
ASSA ABLOY	936572	Automatisk kantrigel 2396, inkl. slutblik og styrerør	glansfo rzinket	2	stk
ASSA ABLOY	930943	Dørlukkersystem G461 m/DC700 2-fl. Sølv (2018)		1	stk

Total antal døre 6

Dør-nr. ID.0.022, ID.0.024, ID.0.025, ID.0.031, ID.0.051, ID.0.110

Noter

Hængsler evt. dørfabrikantens standard.

Fasthold må ikke monteres på branddøre.

Højde på cylinderring skal angives.

Alt beslag skal leveres komplet med skruer.

SET 9.0 Udv. dør, dørlukker, 2-fl., ADK-T, aflåselig.

Brand	Varenummer	Produktbeskrivelse	Overfl	Antal	Enhed
ASSA ABLOY	936836	Kabel EA220 til elektromekanisk lås EL580 m.fl., 10 meter		1	stk
ASSA ABLOY	971621	Karmoverføring, EA281, 519 mm	blank krom	1	stk
ASSA ABLOY	982002	Sikkerhedslutblik 4630 til Abloy magnetlås		1	stk
ASSA ABLOY	971905	Magnetlås enkeltfalle m/2-delt fallerør 12-24 VDC EL580L	blank krom	1	stk
ASSA ABLOY	196506	Triton 501 ovalcylinder, TH1660	rustfrit look	1	stk
ASSA ABLOY	951421	Ruko-Line cyl. tilbh. 2802 cyl.ring m/blindroset AISI316L	rustfrit stål	1	stk
ASSA ABLOY	954544	ScanFlex gulvdørstop, 45 mm.	rustfrit stål	2	stk
ASSA ABLOY	951510	Ruko-Line dørgreb 0219 U-19 mm.m. ros., nålelj., AISI 316L	rustfrit stål	1	stk
ASSA ABLOY	951313	Pinol skrue til dørgrebspind		2	stk
ASSA ABLOY	935197	Manuel kantrigel 1396 inkl. slutblik	glansfo rzinket	2	stk
ASSA ABLOY	930859	DC700DA dørlukker m/glideskinne 195 sølv (2018)		1	stk

Total antal døre 5

Dør-nr. UD.0.010, UD.0.023, UD.0.026, UD.0.040, UD.1.011

Noter

Hængsler leveres af dørfabrikanten

Alt beslag skal leveres med skruer

Alle øvrige ADK dele jf. el-entreprise.

Væglæser leveres i anden entreprise.

Højde på cylinderring skal angives.

SET 10.0 Ukla./EI2 30, 2-fl., aflåselig. cy/vr

Brand	Varenummer	Produktbeskrivelse	Overfl	Antal	Enhed
ASSA ABLOY	936122	Tapbærende hængsler 3228, justerbare med justerbrik	zinkbehandle	6	stk
ASSA ABLOY	920078	Modullåsekasse 565 falle rigel, inkl. slutblik	mat forzinket	1	stk
ASSA ABLOY	197506	Triton 401 ovalcylinder, TS1660	rustfrit look	1	stk
ASSA ABLOY	951405	Ruko-Line cylinder/vrider tilbh. angiv højde cyl. ring AISI 316L	rustfrit stål	1	stk
ASSA ABLOY	954506	ScanFlex dørstop skildpadde til gulv Ø45x25 mm	rustfrit stål	2	stk
ASSA ABLOY	951510	Ruko-Line dørgreb 0219 U-19 mm.m. ros., nålelj., AISI 316L	rustfrit stål	1	stk
ASSA ABLOY	935197	Manuel kantrigel 1396 inkl. slutblik	glansforzinket	2	stk

Total antal døre 9

Dør-nr. ID.0.069, ID.0.070, ID.0.072, ID.0.073, ID.1.002, ID.1.006, ID.1.049, ID.1.050, ID.1.102

Noter

*) Evt. dørfabrikantens standard.

Alt beslag skal leveres med skruer

Højde på cylinderring skal angives.

SET 11.0 EI2 30/60-C, dørlukker, aflåselig, cy/vr

Brand	Varenummer	Produktbeskrivelse	Overfl	Antal	Enhed
ASSA ABLOY	936122	Tapbærende hængsler 3228, justerbare med justerbrik	zinkbehandle	3	stk
ASSA ABLOY	920007	Modullåsekasse 560 dobbelt falle, inkl. slutblik,	mat forzinket	1	stk
ASSA ABLOY	197506	Triton 401 ovalcylinder, TS1660	rustfrit look	1	stk
ASSA ABLOY	951405	Ruko-Line cylinder/vrider tilbh. angiv højde cyl. ring AISI 316L	rustfrit stål	1	stk
ASSA ABLOY	954506	ScanFlex dørstop skildpadde til gulv Ø45x25 mm	rustfrit stål	1	stk
ASSA ABLOY	951510	Ruko-Line dørgreb 0219 U-19 mm.m. ros., nålelj., AISI 316L	rustfrit stål	1	stk
ASSA ABLOY	930859	DC700DA dørlukker m/glideskinne 195 sølv (2018)		1	stk

Total antal døre 15

Dør-nr. ID.0.004, ID.0.007, ID.0.009, ID.0.053, ID.0.109, ID.1.018, ID.1.022, ID.1.023, ID.1.034, ID.1.053, ID.1.064, ID.1.088, ID.1.089, ID.1.095, ID.1.096

Noter

Hængsler evt. dørfabrikantens standard.

Fasthold må ikke monteres på branddøre.

Højde på cylinderring skal angives.

Alt beslag skal leveres komplet med skruer.

SET 12.0 EI2 30/60-C, dørlukker, 2-fl., aflåselig. cy/vr

Brand	Varenummer	Produktbeskrivelse	Overfl	Antal	Enhed
ASSA ABLOY	936122	Tapbærende hængsler 3228, justerbare med justerbrik	zinkbehandle t	6	stk
ASSA ABLOY	920007	Modullåsekasse 560 dobbelt falle, inkl. slutblik,	mat forzink et	1	stk
ASSA ABLOY	197506	Triton 401 ovalcylinder, TS1660	rustfrit look	1	stk
ASSA ABLOY	951405	Ruko-Line cylinder/vrider tilbh. angiv højde cyl. ring AISI 316L	rustfrit stål	1	stk
ASSA ABLOY	954506	ScanFlex dørstop skildpadde til gulv Ø45x25 mm	rustfrit stål	2	stk
ASSA ABLOY	951510	Ruko-Line dørgreb 0219 U-19 mm.m. ros., nålelj., AISI 316L	rustfrit stål	1	stk
ASSA ABLOY	936572	Automatisk kantrigel 2396, inkl. slutblik og styrerør	glansfo rzinket	2	stk
ASSA ABLOY	930943	Dørlukkersystem G461 m/DC700 2-fl. Sølv (2018)		1	stk

Total antal døre 3

Dør-nr. ID.0.081, ID.0.099, UD.0.011

Noter

Hængsler evt. dørfabrikantens standard.

Fasthold må ikke monteres på branddøre.

Højde på cylinderring skal angives.

Alt beslag skal leveres komplet med skruer.

SET 13.1 Ukla./EI2 30, 2-fl., aflåselig. cy/cy

Brand	Varenummer	Produktbeskrivelse	Overfl	Antal	Enhed
ASSA ABLOY	936122	Tapbærende hængsler 3228, justerbare med justerbrik	zinkbehandle	6	stk
ASSA ABLOY	920078	Modullåsekasse 565 falle rigel, inkl. slutblik	mat forzinket	1	stk
ASSA ABLOY	197512	Triton 401 rokoko cylinder TS2602	rustfrit look	1	stk
ASSA ABLOY	951435	3502-9118 Cylinder tilbehør 18mm indiv. og udv. cyl ring	rustfrit stål	1	stk
ASSA ABLOY	954506	ScanFlex dørstop skildpadde til gulv Ø45x25 mm	rustfrit stål	2	stk
ASSA ABLOY	951510	Ruko-Line dørgreb 0219 U-19 mm.m. ros., nålelj., AISI 316L	rustfrit stål	1	stk
ASSA ABLOY	935197	Manuel kantrigel 1396 inkl. slutblik	glansforzinket	2	stk

Total antal døre 3

Dør-nr. ID.0.055, ID.0.056, IGP.017

Noter

*) Evt. dørfabrikantens standard.

Alt beslag skal leveres med skruer

Højde på cylinderring skal angives.

SET 14.0 EI2 30/60-C, dørlukker, uaflåselig. Bl.

Brand	Varenummer	Produktbeskrivelse	Overfl	Antal	Enhed
ASSA ABLOY	936122	Tapbærende hængsler 3228, justerbare med justerbrik	zinkbehandle	3	stk
ASSA ABLOY	927000	Modullåsekasse 1498 enkelt falle, inkl. slutblik	mat forzinket	1	stk
ASSA ABLOY	954506	ScanFlex dørstop skildpadde til gulv Ø45x25 mm	rustfrit stål	1	stk
ASSA ABLOY	951531	Ruko-Line blindrosetter 2802 til cylinder AISI 316L	rustfrit stål	1	stk
ASSA ABLOY	951510	Ruko-Line dørgreb 0219 U-19 mm.m. ros., nålelj., AISI 316L	rustfrit stål	1	stk
ASSA ABLOY	930859	DC700DA dørlukker m/glideskinne 195 sølv (2018)		1	stk

Total antal døre 8

Dør-nr. ID.0.008, ID.0.012, ID.0.058, ID.0.059, ID.0.060, ID.1.046, ID.1.066, ID.1.085

Noter

*) Evt. dørfabrikantens standard.

Fasthold må ikke monteres på branddøre

Alt beslag skal leveres med skruer

SET 15.0 Toiletør med handicap toiletbesætning

Brand	Varenummer	Produktbeskrivelse	Overfl	Antal	Enhed
ASSA ABLOY	936122	Tapbærende hængsler 3228, justerbare med justerbrik	zinkbehandle	3	stk
ASSA ABLOY	920078	Modullåsekasse 565 falle rigel, inkl. slutblik	mat forzinket	1	stk
ASSA ABLOY	954506	ScanFlex dørstop skildpadde til gulv Ø45x25 mm	rustfrit stål	1	stk
ASSA ABLOY	951510	Ruko-Line dørgreb 0219 U-19 mm.m. ros., nålelj., AISI 316L	rustfrit stål	1	stk
ASSA ABLOY	951545	Ruko-Line handicap toiletmarkering 3003 AISI 316L	rustfrit stål	1	stk
ASSA ABLOY	951703	Ruko-Line dørhank 7019 enkelt 19x300 mm. AISI 316L	rustfrit stål	1	stk

Total antal døre 1

Dør-nr. ID.1.080

Noter

*) Evt. dørfabrikantens standard.

Alt beslag skal leveres med skruer

SET 16.1 Ukla./EI2 30, aflåselig. cy/vr

Brand	Varenummer	Produktbeskrivelse	Overfl	Antal	Enhed
ASSA ABLOY	936122	Tapbærende hængsler 3228, justerbare med justerbrik	zinkbehandle	3	stk
ASSA ABLOY	920078	Modullåsekasse 565 falle rigel, inkl. slutblik	mat forzinket	1	stk
ASSA ABLOY	197506	Triton 401 ovalcylinder, TS1660	rustfrit look	1	stk
ASSA ABLOY	951405	Ruko-Line cylinder/vrider tilbh. angiv højde cyl. ring AISI 316L	rustfrit stål	1	stk
ASSA ABLOY	954506	ScanFlex dørstop skildpadde til gulv Ø45x25 mm	rustfrit stål	1	stk
ASSA ABLOY	951510	Ruko-Line dørgreb 0219 U-19 mm.m. ros., nålelj., AISI 316L	rustfrit stål	1	stk

Total antal døre 1

Dør-nr. ID.0.054

Noter

*) Evt. dørfabrikantens standard.

Alt beslag skal leveres med skruer

Højde på cylinderring skal angives.

SET 17.0 EI2 30/60-C, dørlukker, 2-fl., aflåselig. cy/cy

Brand	Varenummer	Produktbeskrivelse	Overfl	Antal	Enhed
ASSA ABLOY	936122	Tapbærende hængsler 3228, justerbare med justerbrik	zinkbehandle t	6	stk
ASSA ABLOY	920007	Modullåsekasse 560 dobbelt falle, inkl. slutblik,	mat forzink et	1	stk
ASSA ABLOY	197512	Triton 401 rokoko cylinder TS2602	rustfrit look	1	stk
ASSA ABLOY	951435	3502-9118 Cylinder tilbehør 18mm indiv. og udv. cyl ring	rustfrit stål	1	stk
ASSA ABLOY	954506	ScanFlex dørstop skildpadde til gulv Ø45x25 mm	rustfrit stål	2	stk
ASSA ABLOY	951510	Ruko-Line dørgreb 0219 U-19 mm.m. ros., nålelj., AISI 316L	rustfrit stål	1	stk
ASSA ABLOY	936572	Automatisk kantrigel 2396, inkl. slutblik og styrerør	glansfo rzinket	2	stk
ASSA ABLOY	930943	Dørlukkersystem G461 m/DC700 2-fl. Sølv (2018)		1	stk

Total antal døre 1

Dør-nr. ID.0.029

Noter

*) Evt. dørfabrikantens standard.

Fasthold må ikke monteres på branddøre

Alt beslag skal leveres med skruer

Højde på cylinderring skal angives.

SET 18.0 Udv. dør, dørlukker, ADK-T, aflåselig.

Brand	Varenummer	Produktbeskrivelse	Overfl	Antal	Enhed
ASSA ABLOY	936836	Kabel EA220 til elektromekanisk lås EL580 m.fl., 10 meter		1	stk
ASSA ABLOY	971621	Karmoverføring, EA281, 519 mm	blank krom	1	stk
ASSA ABLOY	982002	Sikkerhedslutblik 4630 til Abloy magnetlås		1	stk
ASSA ABLOY	971905	Magnetlås enkeltfalle m/2-delt fallerør 12-24 VDC EL580L	blank krom	1	stk
ASSA ABLOY	196506	Triton 501 ovalcylinder, TH1660	rustfrit look	1	stk
ASSA ABLOY	951421	Ruko-Line cyl. tilbh. 2802 cyl.ring m/blindroset AISI316L	rustfrit stål	1	stk
ASSA ABLOY	954544	ScanFlex gulvdørstop, 45 mm.	rustfrit stål	1	stk
ASSA ABLOY	951510	Ruko-Line dørgreb 0219 U-19 mm.m. ros., nålelj., AISI 316L	rustfrit stål	1	stk
ASSA ABLOY	951313	Pinol skrue til dørgrebspind		2	stk
ASSA ABLOY	930859	DC700DA dørlukker m/glideskinne 195 sølv (2018)		1	stk

Total antal døre 1

Dør-nr. UD.0.039

Noter

Hængsler leveres af dørfabrikanten

Alt beslag skal leveres med skruer

Alle øvrige ADK dele jf. el-entreprise.

Væglæser leveres i anden entreprise.

Højde på cylinderring skal angives.

SET 19.0 EI2 30/60-C, dørluk.ABDL, 2-fl., aflåselig. cy/vr

Brand	Varenummer	Produktbeskrivelse	Overfl	Antal	Enhed
ASSA ABLOY	936122	Tapbærende hængsler 3228, justerbare med justerbrik	zinkbehandle t	6	stk
ASSA ABLOY	920007	Modullåsekasse 560 dobbelt falle, inkl. slutblik,	mat forzink et	1	stk
ASSA ABLOY	197506	Triton 401 ovalcylinder, TS1660	rustfrit look	1	stk
ASSA ABLOY	951405	Ruko-Line cylinder/vrider tilbh. angiv højde cyl. ring AISI 316L	rustfrit stål	1	stk
ASSA ABLOY	954506	ScanFlex dørstop skildpadde til gulv Ø45x25 mm	rustfrit stål	2	stk
ASSA ABLOY	951510	Ruko-Line dørgreb 0219 U-19 mm.m. ros., nålelj., AISI 316L	rustfrit stål	1	stk
ASSA ABLOY	936572	Automatisk kantrigel 2396, inkl. slutblik og styrerør	glansfo rzinket	2	stk
ASSA ABLOY	930945	G462 m/DC700 komplet Sølv (2018)		1	stk
ASSA ABLOY	939050	Trykkontakt DA033 til udtryk komplet/ABDL test	hvid	1	stk

Total antal døre 1

Dør-nr. ID.0.080

Noter

*) Evt. dørfabrikantens standard.

Alt beslag skal leveres med skruer

Tilsluttes ABDL anlæg.

Højde på cylinderring skal angives.

SET 20.0 Ukla-EI2 30, 2-fl., uafåselig. Bl.

Brand	Varenummer	Produktbeskrivelse	Overfl	Antal	Enhed
ASSA ABLOY	936122	Tapbærende hængsler 3228, justerbare med justerbrik	zinkbehandle	6	stk
ASSA ABLOY	927000	Modullåsekasse 1498 enkelt falle, inkl. slutblik	mat forzinket	1	stk
ASSA ABLOY	954506	ScanFlex dørstop skildpadde til gulv Ø45x25 mm	rustfrit stål	2	stk
ASSA ABLOY	951531	Ruko-Line blindrosetter 2802 til cylinder AISI 316L	rustfrit stål	1	stk
ASSA ABLOY	951510	Ruko-Line dørgreb 0219 U-19 mm.m. ros., nålelj., AISI 316L	rustfrit stål	1	stk
ASSA ABLOY	935197	Manuel kantrigel 1396 inkl. slutblik	glansforzinket	2	stk

Total antal døre 3

Dør-nr. ID.0.023, ID.0.026, ID.0.087

Noter

*) Evt. dørfabrikantens standard.

Alt beslag skal leveres med skruer

SET 21.0 Ukla./EI2 30, 2-fl., aflåselig. cy/cy

Brand	Varenummer	Produktbeskrivelse	Overfl	Antal	Enhed
ASSA ABLOY	936122	Tapbærende hængsler 3228, justerbare med justerbrik	zinkbehandle	6	stk
ASSA ABLOY	920078	Modullåsekasse 565 falle rigel, inkl. slutblik	mat forzinket	1	stk
ASSA ABLOY	197512	Triton 401 rokoko cylinder TS2602	rustfrit look	1	stk
ASSA ABLOY	951435	3502-9118 Cylinder tilbehør 18mm indiv. og udv. cyl ring	rustfrit stål	1	stk
ASSA ABLOY	954506	ScanFlex dørstop skildpadde til gulv Ø45x25 mm	rustfrit stål	2	stk
ASSA ABLOY	951510	Ruko-Line dørgreb 0219 U-19 mm.m. ros., nålelj., AISI 316L	rustfrit stål	1	stk
ASSA ABLOY	935197	Manuel kantrigel 1396 inkl. slutblik	glansforzinket	2	stk

Total antal døre 1

Dør-nr. ID.0.117

Noter

*) Evt. dørfabrikantens standard.

Alt beslag skal leveres med skruer

Højde på cylinderring skal angives.

SET 22.1 EI2 30/60-C, dørlukker, ABDL, 2-fl., aflåselig

Brand	Varenummer	Produktbeskrivelse	Overfl	Antal	Enhed
ASSA ABLOY	936122	Tapbærende hængsler 3228, justerbare med justerbrik	zinkbehandle t	6	stk
ASSA ABLOY	920007	Modullåsekasse 560 dobbelt falle, inkl. slutblik,	mat forzink et	1	stk
ASSA ABLOY	197506	Triton 401 ovalcylinder, TS1660	rustfrit look	1	stk
ASSA ABLOY	951405	Ruko-Line cylinder/vrider tilbh. angiv højde cyl. ring AISI 316L	rustfrit stål	1	stk
ASSA ABLOY	954506	ScanFlex dørstop skildpadde til gulv Ø45x25 mm	rustfrit stål	2	stk
ASSA ABLOY	951510	Ruko-Line dørgreb 0219 U-19 mm.m. ros., nålelj., AISI 316L	rustfrit stål	1	stk
ASSA ABLOY	936572	Automatisk kantrigel 2396, inkl. slutblik og styrerør	glansfo rzinket	2	stk
ASSA ABLOY	930945	G462 m/DC700 komplet Sølv (2018)		1	stk
ASSA ABLOY	939050	Trykkontakt DA033 til udtryk komplet/ABDL test	hvid	1	stk

Total antal døre 3

Dør-nr. ID.0.020, ID.0.061, ID.1.062

Noter

*) Evt. dørfabrikantens standard.

Fasthold må ikke monteres på branddøre

Alt beslag skal leveres med skruer

Alle øvrige ADK dele jf. el-entreprise.

Væglæser leveres i anden entreprise.

Højde på cylinderring skal angives.

SET 23.0 EI2 30/60-C, dørlukker, ABDL, aflåselig, cy/vr

Brand	Varenummer	Produktbeskrivelse	Overfl	Antal	Enhed
ASSA ABLOY	936122	Tapbærende hængsler 3228, justerbare med justerbrik	zinkbehandle	3	stk
ASSA ABLOY	920007	Modullåsekasse 560 dobbelt falle, inkl. slutblik,	mat forzinket	1	stk
ASSA ABLOY	197506	Triton 401 ovalcylinder, TS1660	rustfrit look	1	stk
ASSA ABLOY	951405	Ruko-Line cylinder/vrider tilbh. angiv højde cyl. ring AISI 316L	rustfrit stål	1	stk
ASSA ABLOY	954506	ScanFlex dørstop skildpadde til gulv Ø45x25 mm	rustfrit stål	1	stk
ASSA ABLOY	951510	Ruko-Line dørgreb 0219 U-19 mm.m. ros., nålelj., AISI 316L	rustfrit stål	1	stk
ASSA ABLOY	930939	G460 m/DC700 komplet Sølv / G460 (2018)		1	stk
ASSA ABLOY	939050	Trykkontakt DA033 til udtryk komplet/ABDL test	hvid	1	stk

Total antal døre 2

Dør-nr. ID.1.045, ID.1.081

Noter

Hængsler evt. dørfabrikantens standard.

Fasthold må ikke monteres på branddøre.

Højde på cylinderring skal angives.

Alt beslag skal leveres komplet med skruer.

SET 24.0 EI2 30/60-C, dørlukker, ABDL, 2-fl., uaflåselig.

Brand	Varenummer	Produktbeskrivelse	Overfl	Antal	Enhed
ASSA ABLOY	936122	Tapbærende hængsler 3228, justerbare med justerbrik	zinkbehandle	6	stk
ASSA ABLOY	927000	Modullåsekasse 1498 enkelt falle, inkl. slutblik	mat forzinket	1	stk
ASSA ABLOY	954506	ScanFlex dørstop skildpadde til gulv Ø45x25 mm	rustfrit stål	2	stk
ASSA ABLOY	951531	Ruko-Line blindrosetter 2802 til cylinder AISI 316L	rustfrit stål	1	stk
ASSA ABLOY	951510	Ruko-Line dørgreb 0219 U-19 mm.m. ros., nålelj., AISI 316L	rustfrit stål	1	stk
ASSA ABLOY	936572	Automatisk kantrigel 2396, inkl. slutblik og styrerør	glansforzinket	2	stk
ASSA ABLOY	930945	G462 m/DC700 komplet Sølv (2018)		1	stk
ASSA ABLOY	939050	Trykkontakt DA033 til udtryk komplet/ABDL test	hvid	1	stk

Total antal døre 2

Dør-nr. ID.1.019, ID.1.024

Noter

*) Evt. dørfabrikantens standard.

Alt beslag skal leveres med skruer

SET 27.0 Øvrige dele



Brand	Varenummer	Produktbeskrivelse	Overfl	Antal	Enhed
ASSA ABLOY	942550	Triton 501 system nøgle v/nyt system		300	stk

Total antal døre 1

Dør-nr. Nøgler

Noter

Alle øvrige ADK dele jf. el-entreprise.

Sag: Skærbæk skole		Sag nr. 17-041	•  FRIIS & MOLTKE		Åboulevarden 1, 8000 Aarhus C www.friis-moltke.dk	Tlf: 72 10 00 52
Emne: Dørskema		Tegn. nr. A.X.644.EX	○  Tækker		Hack Kampmanns Plads 1-3, 1. mf. DK 8000 Aarhus C www.taekker.dk	Tlf: 86 19 18 44
Revision: Revision iht. skyer		06.07.2020	○  Møller & Grønberg		Mindegade 13. DK 8000 Aarhus C www.mgarkitekter.dk	Tlf: 86 20 32 00
Dato: 2019.05.02		Papir: A3	Tegningsnummer: Fag Lokation A.X.14.E01 Tegningstype Løbenr./Etage			



Se beslagssæt dokument nr. 12150-2

Udførsel

ID	Bredde	Højde	Type kode	Type	Antal	LockSet	Akustik krav	Brand krav	ADK	ABDL	Rammedør	Farve	Friløb	Dørlukker	Sparkeplade	Sparkepl. højde	Vægtykkelse
UD.0.041				FM Wall Recess: FM Åbning ved sidenicher	1												
UD.0.064				FM Wall Recess: FM Dørhul	1												
: 2																	
311001																	
UD.0.037	1786	2188	311001	311 Udv dør udadgående: 311 D 18x22 EI2 60-C	1			EI2 60-C	No		No	7016		Dørlukker	No	0	324
311001: 1																	
311002																	
UD.0.010	1986	2188	311002	311 Udv dør udadgående: 311 D 20x22	1	Set 9.0			Yes		Yes	7016		Dørlukker	No	0	324
311002: 1																	
311003																	
UD.0.040	1786	2188	311003	311 Udv dør udadgående: 311 DR 18x22	1	Set 9.0			Yes		Yes	7016		Dørlukker	No	0	324
UD.1.011	1786	2188	311003	311 Udv dør udadgående: 311 DR 18x22	1	Set 9.0			Yes		Yes	7016			No	0	324
311003: 2																	
311004																	
UD.0.004	1986	2188	311004	311 Udv dør udadgående: 311 DR 20x22	1				Yes		Yes	7016		Dørlukker	No	0	324
311004: 1																	
311005																	
UD.1.002	986	2188	311005	311 Udv dør udadgående: 311 E 10x22	1				No		No	7016			No	0	324
UD.1.005	986	2188	311005	311 Udv dør udadgående: 311 E 10x22	1				No		No	7016			No	0	324
UD.1.012	986	2188	311005	311 Udv dør udadgående: 311 E 10x22	1				No		No	7016			No	0	324
UD.1.014	986	2188	311005	311 Udv dør udadgående: 311 E 10x22	1				No		No	7016			No	0	324
UD.1.015	986	2188	311005	311 Udv dør udadgående: 311 E 10x22	1				No		No	7016			No	0	324
UD.1.018	986	2188	311005	311 Udv dør udadgående: 311 E 10x22	1				No		No	7016			No	0	324
311005: 6																	
311006																	
UD.1.007	886	2188	311006	311 Udv dør udadgående: 311 ER 9x22	1				No		Yes	7016			No	0	324
UD.1.008	886	2188	311006	311 Udv dør udadgående: 311 ER 9x22	1				No		Yes	7016			No	0	324
UD.1.009	886	2188	311006	311 Udv dør udadgående: 311 ER 9x22	1				No		Yes	7016			No	0	324
311006: 3																	
311007																	
UD.1.001	886	2188	311007	311 Udv dør udadgående: 311 ER 9x22 EI2 60-C	1			EI2 60-C	No		Yes	7016		Dørlukker	No	0	324
311007: 1																	
311008																	
UD.0.002	986	2188	311008	311 Udv dør udadgående: 311 ER 10x22	1				No		Yes	7016			No	0	324
UD.0.014	986	2188	311008	311 Udv dør udadgående: 311 ER 10x22	1				No		Yes	7016			No	0	324
UD.0.015	986	2188	311008	311 Udv dør udadgående: 311 ER 10x22	1				No		Yes	7016			No	0	324
UD.0.017	986	2188	311008	311 Udv dør udadgående: 311 ER 10x22	1				No		Yes	7016			No	0	324
UD.0.018	986	2188	311008	311 Udv dør udadgående: 311 ER 10x22	1				No		Yes	7016		Dørlukker	No	0	324
UD.0.021	986	2188	311008	311 Udv dør udadgående: 311 ER 10x22	1				No		Yes	7016			No	0	324
UD.0.027	986	2188	311008	311 Udv dør udadgående: 311 ER 10x22	1				No		Yes	7016			No	0	324
UD.0.028	986	2188	311008	311 Udv dør udadgående: 311 ER 10x22	1				No		Yes	7016			No	0	324
UD.0.029	986	2188	311008	311 Udv dør udadgående: 311 ER 10x22	1				No		Yes	7016			No	0	324
UD.0.030	986	2188	311008	311 Udv dør udadgående: 311 ER 10x22	1				No		Yes	7016			No	0	324
UD.0.031	986	2188	311008	311 Udv dør udadgående: 311 ER 10x22	1				No		Yes	7016			No	0	324
UD.0.032	986	2188	311008	311 Udv dør udadgående: 311 ER 10x22	1				No		Yes	7016			No	0	324
UD.0.033	986	2188	311008	311 Udv dør udadgående: 311 ER 10x22	1				No		Yes	7016			No	0	324
UD.0.034	986	2188	311008	311 Udv dør udadgående: 311 ER 10x22	1				No		Yes	7016			No	0	324
UD.0.036	986	2188	311008	311 Udv dør udadgående: 311 ER 10x22	1				No		Yes	7016			No	0	324
UD.0.039	986	2188	311008	311 Udv dør udadgående: 311 ER 10x22	1	Set 18.0			Yes		Yes	7016			No	0	324
UD.0.041	986	2188	311008	311 Udv dør udadgående: 311 ER 10x22	1				No		Yes	7016		Dørlukker	No	250	324
UD.0.042	986	2188	311008	311 Udv dør udadgående: 311 ER 10x22	1				No		Yes	7016			No	0	324
UD.0.044	986	2188	311008	311 Udv dør udadgående: 311 ER 10x22	1				No		Yes	7016			No	0	324
UD.0.046	986	2188	311008	311 Udv dør udadgående: 311 ER 10x22	1				No		Yes	7016			No	0	324
UD.0.048	986	2188	311008	311 Udv dør udadgående: 311 ER 10x22	1				No		Yes	7016			No	0	324
UD.0.051	986	2188	311008	311 Udv dør udadgående: 311 ER 10x22	1				No		Yes	7016			No	0	324
UD.0.052	986	2188	311008	311 Udv dør udadgående: 311 ER 10x22	1				No		Yes	7016			No	0	324
UD.0.054	986	2188	311008	311 Udv dør udadgående: 311 ER 10x22	1				No		Yes	7016			No	0	324
UD.0.056	986	2188	311008	311 Udv dør udadgående: 311 ER 10x22	1				No		Yes	7016			No	0	324
UD.0.058	986	2188	311008	311 Udv dør udadgående: 311 ER 10x22	1				No		Yes	7016			No	0	324
UD.0.060	986	2188	311008	311 Udv dør udadgående: 311 ER 10x22	1				No		Yes	7016			No	0	324
UD.0.066	986	2188	311008	311 Udv dør udadgående: 311 ER 10x22	1				No		Yes	7016			No	0	324
UD.0.067	986	2188	311008	311 Udv dør udadgående: 311 ER 10x22	1				No		Yes	7016			No	0	324
UD.1.003	986	2188	311008	311 Udv dør udadgående: 311 ER 10x22	1				No		Yes	7016			No	0	324
UD.1.004	986	2188	311008	311 Udv dør udadgående: 311 ER 10x22	1				No		Yes	7016			No	0	324
UD.1.006	986	2188	311008	311 Udv dør udadgående: 311 ER 10x22	1				No		Yes	7016			No	0	324
UD.1.010	986	2188	311008	311 Udv dør udadgående: 311 ER 10x22	1				No		Yes	7016			No	0	324
UD.1.013	986	2188	311008	311 Udv dør udadgående: 311 ER 10x22	1				No		Yes	7016			No	0	324
UD.1.016	986	2188	311008	311 Udv dør udadgående: 311 ER 10x22	1				No		Yes	7016			No	0	324
UD.1.017	986	2188	311008	311 Udv dør udadgående: 311 ER 10x22	1				No		Yes	7016			No	0	324

311008: 36
311009



Alle døre samt karmbredder opmåles på pladsen. Alle sidepartier males i samme farve som dør. Karme og dørplader males i samme farve.

Sag: Skærbæk skole		Sag nr. 17-041	 Friis & Moltke Åboulevarden 1, 8000 Aarhus C www.friis-moltke.dk Tlf: 72 10 00 52	
Emne: Dørskema s. 2		Tegn. nr. A.X.644.s2	 Tækker Hack Kampmanns Plads 1-3, 1. mf. DK 8000 Aarhus C www.taekker.dk Tlf: 86 19 18 44	
Revision: Revision iht. skyer 06.07.2020 P				 Møller & Grønberg Mindegade 13. DK 8000 Aarhus C www.mgarkitekter.dk Tlf: 86 20 32 00
Dato: 2019.05.02 Papir: A3		Udførsel		Tegningsnummer: Fag Lokation A.X.14.E01 Tegningstype Løbenr./Etage

Se beslagssæt dokument nr. 12150-2

ID	Bredde	Højde	Type kode	Type	Antal	LockSet	Akustik krav	Brand krav	ADK	ABDL	Rammedør	Farve	Friløb	Dørlukker	Sparkeplade	Sparkepl. højde	Vægtykkelse
UD.0.001	886	2188	311009	311 Udv dør udadgående: 3110 E 9x22 Trædør	1				No		No	7016			No	0	104
UD.0.003	886	2188	311009	311 Udv dør udadgående: 3110 E 9x22 Trædør	1				No		No	7016			No	0	104
UD.0.013	886	2188	311009	311 Udv dør udadgående: 3110 E 9x22 Trædør	1				No		No	7016			No	0	104
UD.0.016	886	2188	311009	311 Udv dør udadgående: 3110 E 9x22 Trædør	1				No		No	7016			No	0	104
UD.0.019	886	2188	311009	311 Udv dør udadgående: 3110 E 9x22 Trædør	1				No		No	7016			No	0	104
UD.0.024	886	2188	311009	311 Udv dør udadgående: 3110 E 9x22 Trædør	1				No		No	7016			No	0	104
UD.0.035	886	2188	311009	311 Udv dør udadgående: 3110 E 9x22 Trædør	1				No		No	7016			No	0	104
UD.0.043	886	2188	311009	311 Udv dør udadgående: 3110 E 9x22 Trædør	1				No		No	7016			No	0	104
UD.0.045	886	2188	311009	311 Udv dør udadgående: 3110 E 9x22 Trædør	1				No		No	7016			No	0	104
UD.0.049	886	2188	311009	311 Udv dør udadgående: 3110 E 9x22 Trædør	1				No		No	7016			No	0	104
UD.0.055	886	2188	311009	311 Udv dør udadgående: 3110 E 9x22 Trædør	1				No		No	7016			No	0	104
UD.0.057	886	2188	311009	311 Udv dør udadgående: 3110 E 9x22 Trædør	1				No		No	7016			No	0	104
UD.2.001	886	2188	311009	311 Udv dør udadgående: 3110 E 9x22 Trædør	1				No		No	7016			No	0	238
311009: 13																	
311010																	
UD.0.038	886	2188	311010	311 Udv dør udadgående: 3110 E 9x22 Trædør EI2 30-C	1			EI2 30-C	No		No	7016		Dørlukker	No	0	104
311010: 1																	
311011																	
UD.0.012	1786	2188	311011	311 Udv dør udadgående: 3112 D 18x22 Ståldør	1				No		No	7016			No	0	154
311011: 1																	
311012																	
UD.0.011	1786	2188	311012	311 Udv dør udadgående: 3112 D 18x22 Ståldør EI2 60-C	1	Set 12.0		EI2 60-C	No		No	7016		Dørlukker	No	0	154
UD.0.061	1786	2188	311012	311 Udv dør udadgående: 3112 D 18x22 Ståldør EI2 60-C	1			EI2 60-C	No		No	7016		Dørlukker	No	0	200
311012: 2																	
311013																	
UD.0.026	1986	2188	311013	311 Udv dør udadgående: 3112 D 20x22 Ståldør	1	Set 9.0			Yes		No	7016		Dørlukker	No	0	324
311013: 1																	
311014																	
UD.0.005	986	2188	311014	311 Udv dør udadgående: 3112 E 10x22 Ståldør	1				No		No	7016			No	0	324
UD.0.006	986	2188	311014	311 Udv dør udadgående: 3112 E 10x22 Ståldør	1				No		No	7016			No	0	324
311014: 2																	
313001																	
UD.0.009	987	2120	313001	313 Glasdør enkelt ramme: 313 Udv. glasrammedør 986x2121 enkelt, hærdet og lamineret	1				No			7016					
UD.0.020	986	2161	313001	313 Glasdør enkelt ramme: 313 Udv. glasrammedør 986x2121 enkelt, hærdet og lamineret	1				No			7016					
UD.0.053	974	2121	313001	313 Glasdør enkelt ramme: 313 Udv. glasrammedør 986x2121 enkelt, hærdet og lamineret	1				No			7016					
313001: 3																	
313002																	
UD.0.007	1906	2149	313002	313 Dobbelt glasdør: 313 Udv. glasrammedør dobbelt, 1906x2121 hærdet og lamineret, glasfacadesystem	1				No			7016					
UD.0.008	1907	2149	313002	313 Dobbelt glasdør: 313 Udv. glasrammedør dobbelt, 1906x2121 hærdet og lamineret, glasfacadesystem	1				No			7016					
313002: 2																	
313003																	
UD.0.023	2052	2161	313003	313 Dobbelt glasdør: 313 Udv. glasrammedør dobbelt, 1986x2121 hærdet og lamineret, glasfacadesystem	1	Set 9.0			Yes			7016		Dørlukker			
UD.0.050	1986	2161	313003	313 Dobbelt glasdør: 313 Udv. glasrammedør dobbelt, 1986x2121 hærdet og lamineret, glasfacadesystem	1				No			7016					
UD.0.062	2032	2161	313003	313 Dobbelt glasdør: 313 Udv. glasrammedør dobbelt, 1986x2121 hærdet og lamineret, glasfacadesystem	1				No			7016					
313003: 3																	
321001																	
ID.1.019	1586	2088	321001	3210 Ind. Dør: 3210 D 16x21 Csa	1	Set 24.0		Csa		ABDL	No	7016	No	Dørlukker	Yes	300	150
321001: 1																	
321002																	
ID.0.117	1786	2088	321002	3210 Ind. Dør: 3210 D 18x21	1	Set 21.0					No	9016	No	Dørlukker	Yes	300	150
321002: 1																	
321003																	
ID.1.049	1786	2088	321003	3210 Ind. Dør: 3210 D 18x21 44 dB EI2 30	1	Set 10.0	40dB	EI2 30			No	7016	No		Yes	300	200
ID.1.050	1786	2088	321003	3210 Ind. Dør: 3210 D 18x21 44 dB EI2 30	1	Set 10.0	40dB	EI2 30			No	7016	No		Yes	300	200
321003: 2																	
321004																	
ID.0.080	1786	2088	321004	3210 Ind. Dør: 3210 D 18x21 EI2 30-C	1	Set 19.0		EI2 30-C	No	ABDL	No	7016	Yes	Dørlukker	Yes	300	150
321004: 1																	
321005																	
ID.0.081	1786	2088	321005	3210 Ind. Dør: 3210 D 18x21 EI2 60-C	1	Set 12.0	43dB	EI2 60-C			No	7016	No	Dørlukker	Yes	300	200
321005: 1																	
321006																	
ID.0.072	1986	2088	321006	3210 Ind. Dør: 3210 D 20x21 44 dB EI2 30	1	Set 10.0	40dB	EI2 30	No		No	7016	No		Yes	300	200
ID.0.073	1986	2088	321006	3210 Ind. Dør: 3210 D 20x21 44 dB EI2 30	1	Set 10.0	40dB	EI2 30	No		No	7016	No		Yes	300	200
ID.1.002	1986	2088	321006	3210 Ind. Dør: 3210 D 20x21 44 dB EI2 30	1	Set 10.0	40dB	EI2 30	No		No	9016	No		Yes	300	200
ID.1.006	1986	2088	321006	3210 Ind. Dør: 3210 D 20x21 44 dB EI2 30	1	Set 10.0	40dB	EI2 30	No		No	9016	No		Yes	300	200
321006: 4																	



Alle døre samt karmbredder opmåles på pladsen. Alle sidepartier males i samme farve som dør. Karme og dørlplader males i samme farve.

Sag: Skærbæk skole		Sag nr. 17-041	•  FRIIS & MOLTKE		Åboulevarden 1 , 8000 Aarhus C www.friis-moltke.dk		Tlf: 72 10 00 52
Emne: Dørskema s. 3		Tegn. nr. A.X.644.s3	○  Tækker		Hack Kampmanns Plads 1-3, 1. mf. DK 8000 Aarhus C www.taekker.dk		Tlf: 86 19 18 44
Revision: Revision iht. skyer		06.07.2020	○  Møller & Grønberg		Mindegade 13. DK 8000 Aarhus C www.mgarkitekter.dk		Tlf: 86 20 32 00
Dato: 2019.05.02		Papir: A3	Udførsel		Tegningsnummer: Fag Lokation A.X.14.E01 Tegningstype Løbenr./Etage		

Se beslagssæt dokument nr. 12150-2

ID	Bredde	Højde	Type kode	Type	Antal	LockSet	Akustik krav	Brand krav	ADK	ABDL	Rammedør	Farve	Friløb	Dørlukker	Sparkeplade	Sparkepl. højde	Vægtykkelse
321007																	
ID.0.087	1986	2088	321007	3210 Ind. Dør: 3210 D 20x21 40 dB	1	Set 20.0	40dB		No		No	9016	No		Yes	300	150
321007: 1																	
321008																	
ID.0.029	1986	2088	321008	3210 Ind. Dør: 3210 D 20x21 EI2 30	1	Set 17.0		EI2 30-C	No		No	9016	No	Dørlukker	Yes	300	150
321008: 1																	
321009																	
ID.0.051	1986	2088	321009	3210 Ind. Dør: 3210 D 20x21 47 dB	1	Set 8.1	47dB	EI2 30	No		No	7016	No	Dørlukker	Yes	300	250
ID.0.055	1986	2088	321009	3210 Ind. Dør: 3210 D 20x21 47 dB	1	Set 13.1	47dB	EI2 30	No		No	7016	No		Yes	300	250
ID.0.056	1986	2088	321009	3210 Ind. Dør: 3210 D 20x21 47 dB	1	Set 13.1	47dB	EI2 30	No		No	7016	No		Yes	300	250
321009: 3																	
321010																	
ID.1.062	1576	2088	321010	3210 Ind. Dør: 3210 DA 16x21	1	Set 22.1		E 60-C	No	ABDL	No	7016	No	Dørlukker	Yes	300	150
321010: 1																	
321011																	
ID.0.061	1486	2088	321011	3210 Ind. Dør: 3210 DA 15x21 E 60-C	1	Set 22.1		E 60-C	No	ABDL	No	7016	No	Dørlukker	Yes	300	150
321011: 1																	
321012																	
ID.0.106	1286	2088	321012	3210 Ind. Dør: 3210 DAR 13x21 33dB EI2 30	1	Set 4.0	33dB	EI2 30			Yes	7016	No	Dørlukker	No	0	150
321012: 1																	
321013																	
ID.0.082	1286	2088	321013	3210 Ind. Dør: 3210 DAR 14x21 E 60-C	1	Set 1.1		E 60-C	No		Yes	7016	No	Dørlukker	No	0	200
321013: 1																	
321014																	
ID.1.102	1786	2088	321014	3210 Ind. Dør: 3210 DR 18x21	1	Set 10.0					Yes	7016	No	Dørlukker	No	0	150
321014: 1																	
321015																	
ID.0.031	1986	2088	321015	3210 Ind. Dør: 3210 DR 20x21	1	Set 8.1		E 60-C	No		Yes	7016	No	Dørlukker	No	0	300
321015: 1																	
321016																	
ID.0.110	1986	2088	321016	3210 Ind. Dør: 3210 DR 20x21 33dB EI2 60-C	1	Set 8.1	33dB	EI2 60-C	No		Yes	7016	No	Dørlukker	No	0	300
321016: 1																	
321017																	
ID.0.022	1986	2088	321017	3210 Ind. Dør: 3210 DR 20x21 44dB EI2 60-C	1	Set 8.1	43dB	EI2 60-C	No		No	7016	No	Dørlukker	No	0	300
ID.0.024	1986	2088	321017	3210 Ind. Dør: 3210 DR 20x21 44dB EI2 60-C	1	Set 8.1	43dB	EI2 60-C	No		No	7016	No	Dørlukker	No	0	300
ID.0.025	1986	2088	321017	3210 Ind. Dør: 3210 DR 20x21 44dB EI2 60-C	1	Set 8.1	43dB	EI2 60-C	No		No	7016	No	Dørlukker	No	0	300
321017: 3																	
321018																	
ID.0.020	2486	2088	321018	3210 Ind. Dør: 3210 DR 25x21 EI2 60-C	1	Set 22.1		EI2 60-C	No	ABDL	Yes	7016	No	Dørlukker	No	0	150
321018: 1																	
321019																	
ID.1.096	686	2088	321019	3210 Ind. Dør: 3210 E 7x21 EI2 60-C	1	Set 11.0		EI2 60-C			No	9016	No	Dørlukker	Yes	300	150
321019: 1																	
321020																	
ID.0.013	786	2088	321020	3210 Ind. Dør: 3210 E 8x21	1	Set 2.0					No	9016	No		Yes	300	100
ID.0.014	786	2088	321020	3210 Ind. Dør: 3210 E 8x21	1	Set 2.0					No	9016	No		Yes	300	100
ID.0.015	786	2088	321020	3210 Ind. Dør: 3210 E 8x21	1	Set 2.0					No	9016	No		Yes	300	100
ID.0.016	786	2088	321020	3210 Ind. Dør: 3210 E 8x21	1	Set 2.0					No	9016	No		Yes	300	100
ID.0.017	786	2088	321020	3210 Ind. Dør: 3210 E 8x21	1	Set 2.0					No	9016	No		Yes	300	100
ID.0.018	786	2088	321020	3210 Ind. Dør: 3210 E 8x21	1	Set 2.0					No	9016	No		Yes	300	100
ID.0.034	786	2088	321020	3210 Ind. Dør: 3210 E 8x21	1	Set 2.0					No	9016	No		Yes	300	100
ID.0.035	786	2088	321020	3210 Ind. Dør: 3210 E 8x21	1	Set 2.0					No	9016	No		Yes	300	100
ID.0.036	786	2088	321020	3210 Ind. Dør: 3210 E 8x21	1	Set 2.0					No	9016	No		Yes	300	100
ID.0.037	786	2088	321020	3210 Ind. Dør: 3210 E 8x21	1	Set 2.0					No	9016	No		Yes	300	100
ID.0.038	786	2088	321020	3210 Ind. Dør: 3210 E 8x21	1	Set 2.0					No	9016	No		Yes	300	100
ID.0.039	786	2088	321020	3210 Ind. Dør: 3210 E 8x21	1	Set 2.0					No	9016	No		Yes	300	100
ID.0.040	786	2088	321020	3210 Ind. Dør: 3210 E 8x21	1	Set 2.0					No	9016	No		Yes	300	100
ID.0.063	786	2088	321020	3210 Ind. Dør: 3210 E 8x21	1	Set 2.0					No	9016	No		Yes	300	100
ID.0.064	786	2088	321020	3210 Ind. Dør: 3210 E 8x21	1	Set 2.0					No	9016	No		Yes	300	100
ID.0.065	786	2088	321020	3210 Ind. Dør: 3210 E 8x21	1	Set 2.0					No	7016	No		Yes	300	150
ID.0.067	786	2088	321020	3210 Ind. Dør: 3210 E 8x21	1	Set 2.0					No	9016	No		Yes	300	100
ID.0.068	786	2088	321020	3210 Ind. Dør: 3210 E 8x21	1	Set 2.0					No	9016	No		Yes	300	100
ID.0.077	786	2088	321020	3210 Ind. Dør: 3210 E 8x21	1	Set 2.0					No	9016	No		Yes	300	150
ID.0.078	786	2088	321020	3210 Ind. Dør: 3210 E 8x21	1	Set 2.0					No	9016	No		Yes	300	150
ID.0.092	786	2088	321020	3210 Ind. Dør: 3210 E 8x21	1	Set 4.0					No	7016	No		Yes	300	150
ID.0.095	786	2088	321020	3210 Ind. Dør: 3210 E 8x21	1	Set 2.0					No	7016	No		Yes	300	150
ID.1.010	786	2088	321020	3210 Ind. Dør: 3210 E 8x21	1	Set 2.0					No	9016	No		Yes	300	100
ID.1.011	786	2088	321020	3210 Ind. Dør: 3210 E 8x21	1	Set 2.0					No	9016	No		Yes	300	100
ID.1.012	786	2088	321020	3210 Ind. Dør: 3210 E 8x21	1	Set 2.0					No	9016	No		Yes	300	100
ID.1.013	786	2088	321020	3210 Ind. Dør: 3210 E 8x21	1	Set 2.0					No	9016	No		Yes	300	100



Alle døre samt karmbredder opmåles på pladsen. Alle sidepartier males i samme farve som dør. Karme og dørlukker males i samme farve.

Sag: Skærbæk skole		Sag nr. 17-041	 Åboulevarden 1, 8000 Aarhus C www.friis-moltke.dk Tlf: 72 10 00 52	
Emne: Dørskema s. 4		Tegn. nr. A.X.644.s4	 Hack Kampmanns Plads 1-3, 1. mf. DK 8000 Aarhus C www.taekker.dk Tlf: 86 19 18 44	
Revision: Revision iht. skyer		06.07.2020	 Mindegade 13. DK 8000 Aarhus C www.mgarkitekter.dk Tlf: 86 20 32 00	
Dato: 2019.05.02		Papir: A3	Udførsel Tegningsnummer: Fag Lokation A.X.14.E01 Tegningstype Løbenr./Etage	

Se beslagssæt dokument nr. 12150-2

ID	Bredde	Højde	Type kode	Type	Antal	LockSet	Akustik krav	Brand krav	ADK	ABDL	Rammedør	Farve	Friløb	Dørlukker	Sparkeplade	Sparkepl. højde	Vægtykkelse
ID.1.014	786	2088	321020	3210 Ind. Dør: 3210 E 8x21	1	Set 2.0					No	9016	No		Yes	300	100
ID.1.015	786	2088	321020	3210 Ind. Dør: 3210 E 8x21	1	Set 2.0					No	9016	No		Yes	300	100
ID.1.016	786	2088	321020	3210 Ind. Dør: 3210 E 8x21	1	Set 2.0					No	9016	No		Yes	300	100
ID.1.017	786	2088	321020	3210 Ind. Dør: 3210 E 8x21	1	Set 2.0					No	9016	No		Yes	300	100
ID.1.026	786	2088	321020	3210 Ind. Dør: 3210 E 8x21	1	Set 2.0					No	9016	No		Yes	300	100
ID.1.027	786	2088	321020	3210 Ind. Dør: 3210 E 8x21	1	Set 2.0					No	9016	No		Yes	300	100
ID.1.028	786	2088	321020	3210 Ind. Dør: 3210 E 8x21	1	Set 2.0					No	9016	No		Yes	300	100
ID.1.029	786	2088	321020	3210 Ind. Dør: 3210 E 8x21	1	Set 2.0					No	9016	No		Yes	300	100
ID.1.030	786	2088	321020	3210 Ind. Dør: 3210 E 8x21	1	Set 2.0					No	9016	No		Yes	300	100
ID.1.031	786	2088	321020	3210 Ind. Dør: 3210 E 8x21	1	Set 2.0					No	9016	No		Yes	300	100
ID.1.032	786	2088	321020	3210 Ind. Dør: 3210 E 8x21	1	Set 2.0					No	9016	No		Yes	300	100
ID.1.055	786	2088	321020	3210 Ind. Dør: 3210 E 8x21	1	Set 2.0					No	9016	No		Yes	300	100
ID.1.056	786	2088	321020	3210 Ind. Dør: 3210 E 8x21	1	Set 2.0					No	9016	No		Yes	300	100
ID.1.059	786	2088	321020	3210 Ind. Dør: 3210 E 8x21	1	Set 2.0					No	9016	No		Yes	300	100
ID.1.060	786	2088	321020	3210 Ind. Dør: 3210 E 8x21	1	Set 2.0					No	9016	No		Yes	300	100
ID.1.067	786	2088	321020	3210 Ind. Dør: 3210 E 8x21	1	Set 2.0					No	9016	No		Yes	300	100
ID.1.068	786	2088	321020	3210 Ind. Dør: 3210 E 8x21	1	Set 2.0					No	9016	No		Yes	300	100
ID.1.075	786	2088	321020	3210 Ind. Dør: 3210 E 8x21	1	Set 2.0					No	9016	No		Yes	300	100
ID.1.076	786	2088	321020	3210 Ind. Dør: 3210 E 8x21	1	Set 4.0					No	9016	No		Yes	300	100
ID.1.077	786	2088	321020	3210 Ind. Dør: 3210 E 8x21	1	Set 4.0					No	9016	No		Yes	300	100
ID.1.078	786	2088	321020	3210 Ind. Dør: 3210 E 8x21	1	Set 4.0					No	9016	No		Yes	300	100
ID.1.079	786	2088	321020	3210 Ind. Dør: 3210 E 8x21	1	Set 4.0					No	9016	No		Yes	300	100
321020: 48																	
321021																	
ID.0.045	886	2088	321021	3210 Ind. Dør: 3210 E 9x21	1	Set 7.0					No	7016	No	Dørlukker	Yes	300	200
ID.1.054	886	2088	321021	3210 Ind. Dør: 3210 E 9x21	1	Set 5.0					No	7016	No		Yes	300	100
ID.1.057	886	2088	321021	3210 Ind. Dør: 3210 E 9x21	1	Set 2.0					No	7016	No		Yes	300	100
ID.1.058	886	2088	321021	3210 Ind. Dør: 3210 E 9x21	1	Set 4.0					No	7016	No		Yes	300	100
ID.1.093	886	2088	321021	3210 Ind. Dør: 3210 E 9x21	1	Set 4.0					No	9016	No		Yes	300	100
ID.1.094	886	2088	321021	3210 Ind. Dør: 3210 E 9x21	1	Set 4.0					No	9016	No		Yes	300	100
321021: 6																	
321022																	
ID.1.061	886	2088	321022	3210 Ind. Dør: 3210 E 9x21 40dB EI2 30	1	Set 6.0	40dB	EI2 30			No	7016	No		Yes	300	150
321022: 1																	
321023																	
ID.0.004	886	2088	321023	3210 Ind. Dør: 3210 E 9x21 EI2 30-C	1	Set 11.0		EI2 30-C	No	No	No	7016	No	Dørlukker	Yes	300	200
ID.0.008	886	2088	321023	3210 Ind. Dør: 3210 E 9x21 EI2 30-C	1	Set 14.0		EI2 30-C	No	No	No	9016	No	Dørlukker	Yes	300	150
ID.0.021	886	2088	321023	3210 Ind. Dør: 3210 E 9x21 EI2 30-C	1	Set 3.0		EI2 30-C	No	No	No	9016	No	Dørlukker	Yes	300	150
ID.0.052	886	2088	321023	3210 Ind. Dør: 3210 E 9x21 EI2 30-C	1	Set 3.0		EI2 30-C	No	No	No	9016	No	Dørlukker	Yes	300	150
ID.0.053	886	2088	321023	3210 Ind. Dør: 3210 E 9x21 EI2 30-C	1	Set 11.0		EI2 30-C	No	No	No	9016	No	Dørlukker	Yes	300	150
ID.0.059	886	2088	321023	3210 Ind. Dør: 3210 E 9x21 EI2 30-C	1	Set 14.0		EI2 30-C	No	No	No	9016	No	Dørlukker	Yes	300	150
ID.0.109	886	2088	321023	3210 Ind. Dør: 3210 E 9x21 EI2 30-C	1	Set 11.0		EI2 30-C	No	No	No	7016	No	Dørlukker	Yes	300	150
ID.1.034	886	2088	321023	3210 Ind. Dør: 3210 E 9x21 EI2 30-C	1	Set 11.0		EI2 30-C	No	No	No	7016	No	Dørlukker	Yes	300	150
ID.1.089	886	2088	321023	3210 Ind. Dør: 3210 E 9x21 EI2 30-C	1	Set 11.0		EI2 30-C	No	No	No	9016	No	Dørlukker	Yes	300	150
321023: 9																	
321024																	
ID.0.007	886	2088	321024	3210 Ind. Dør: 3210 E 9x21 EI2 60-C	1	Set 11.0		EI2 60-C			No	7016	No	Dørlukker	Yes	300	150
321024: 1																	
321025																	
ID.1.033	986	2088	321025	3210 Ind. Dør: 3210 E 10x21	1	Set 4.0			No	No	No	9016	No		Yes	300	100
ID.1.074	986	2088	321025	3210 Ind. Dør: 3210 E 10x21	1	Set 5.0			No	No	No	7016	No		Yes	300	150
ID.1.080	986	2088	321025	3210 Ind. Dør: 3210 E 10x21	1	Set 15.0			No	No	No	9016	No		Yes	300	100
321025: 3																	
321027																	
ID.1.036	986	2088	321027	3210 Ind. Dør: 3210 E 10x21 40dB EI2 30	1	Set 7.0	40dB	EI2 30	No	No	No	9016	No		Yes	300	200
ID.1.043	986	2088	321027	3210 Ind. Dør: 3210 E 10x21 40dB EI2 30	1	Set 7.0	40dB	EI2 30	No	No	No	7016	No		Yes	300	200
ID.1.051	986	2088	321027	3210 Ind. Dør: 3210 E 10x21 40dB EI2 30	1	Set 7.0	40dB	EI2 30	No	No	No	9016	No		Yes	300	150
ID.1.069	986	2088	321027	3210 Ind. Dør: 3210 E 10x21 40dB EI2 30	1	Set 7.0	40dB	EI2 30	No	No	No	7016	No		Yes	300	150
ID.1.071	986	2088	321027	3210 Ind. Dør: 3210 E 10x21 40dB EI2 30	1	Set 7.0	40dB	EI2 30	No	No	No	7016	No		Yes	300	150
321027: 5																	
321028																	
ID.1.088	986	2088	321028	3210 Ind. Dør: 3210 E 10x21 40dB EI2 30-C	1	Set 11.0	40dB	EI2 30-C	No	No	No	9016	No	Dørlukker	Yes	300	150
321028: 1																	
321029																	
ID.1.064	986	2088	321029	3210 Ind. Dør: 3210 E 10x21 40dB EI2 60-C	1	Set 11.0	40dB	EI2 60-C	No	No	No	7016	No	Dørlukker	Yes	300	150
321029: 1																	
321030																	
ID.0.047	986	2088	321030	3210 Ind. Dør: 3210 E 10x21 EI2 30-C	1	Set 3.0		EI2 30-C	No	No	No	7016	No	Dørlukker	Yes	300	150
ID.1.022	986	2088	321030	3210 Ind. Dør: 3210 E 10x21 EI2 30-C	1	Set 11.0		EI2 30-C	No	No	No	7016	No	Dørlukker	Yes	300	150
ID.1.045	986	2088	321030	3210 Ind. Dør: 3210 E 10x21 EI2 30-C	1	Set 23.0		EI2 30-C	No	ABDL	No	7016	Yes	Dørlukker	Yes	300	200



Alle døre samt karmbredder opmåles på pladsen. Alle sidepartier males i samme farve som dør. Karme og dørplader males i samme farve.

Sag: Skærbæk skole		Sag nr. 17-041			Åboulevarden 1, 8000 Aarhus C www.friis-moltke.dk	Tlf: 72 10 00 52
Emne: Dørskema s. 5		Tegn. nr. A.X.644.s5			Hack Kampmanns Plads 1-3, 1. mf. DK 8000 Aarhus C www.taekker.dk	Tlf: 86 19 18 44
Revision: Revision iht. skyer		06.07.2020			Mindegade 13. DK 8000 Aarhus C www.mgarkitekter.dk	Tlf: 86 20 32 00
Dato: 2019.05.02		Papir: A3	Udførsel		Tegningsnummer: Fag Lokation A.X.14.E01 Tegningstype Løbenr./Etage	

Se beslagssæt dokument nr. 12150-2

ID	Bredde	Højde	Type kode	Type	Antal	LockSet	Akustik krav	Brand krav	ADK	ABDL	Rammedør	Farve	Friløb	Dørlukker	Sparkeplade	Sparkepl. højde	Vægtykkelse
ID.1.081	986	2088	321030	3210 Ind. Dør: 3210 E 10x21 EI2 30-C	1	Set 23.0		EI2 30-C	No	ABDL	No	9016	Yes	Dørlukker	Yes	300	100
321030: 4																	
321031																	
ID.1.066	986	2088	321031	3210 Ind. Dør: 3210 E 10x21 EI2 60-C	1	Set 14.0		EI2 60-C	No		No	7016	No		Yes	300	195
321031: 1																	
321032																	
ID.0.010	986	2088	321032	3210 Ind. Dør: 3210 ER 10x21	1	Set 6.0					Yes	7016	No		No	0	150
ID.0.011	986	2088	321032	3210 Ind. Dør: 3210 ER 10x21	1	Set 7.0					Yes	7016	No		No	0	150
ID.0.033	986	2088	321032	3210 Ind. Dør: 3210 ER 10x21	1	Set 5.0			No		Yes	7016	No		No	0	200
ID.0.075	986	2088	321032	3210 Ind. Dør: 3210 ER 10x21	1	Set 4.0			No		Yes	7016	No	Dørlukker	No	0	150
ID.0.076	986	2088	321032	3210 Ind. Dør: 3210 ER 10x21	1	Set 5.0			No		Yes	7016	No		No	0	150
ID.0.079	986	2088	321032	3210 Ind. Dør: 3210 ER 10x21	1	Set 4.0			No		Yes	9016	No		No	0	150
ID.0.088	986	2088	321032	3210 Ind. Dør: 3210 ER 10x21	1	Set 4.0			No		Yes	7016	No		No	0	150
ID.0.089	986	2088	321032	3210 Ind. Dør: 3210 ER 10x21	1	Set 7.0					Yes	7016	No		No	0	150
ID.1.009	986	2088	321032	3210 Ind. Dør: 3210 ER 10x21	1	Set 4.0			No		Yes	7016	No		No	0	200
ID.1.025	986	2088	321032	3210 Ind. Dør: 3210 ER 10x21	1	Set 5.0			No		Yes	7016	No		No	0	150
321032: 10																	
321033																	
ID.0.050	986	2088	321033	3210 Ind. Dør: 3210 ER 10x21 33dB	1	Set 6.0	33dB				Yes	7016	No		No	0	150
ID.0.098	986	2088	321033	3210 Ind. Dør: 3210 ER 10x21 33dB	1	Set 6.0	33dB				Yes	7016	No		No	0	150
ID.0.103	986	2088	321033	3210 Ind. Dør: 3210 ER 10x21 33dB	1	Set 7.0	33dB				Yes	7016	No		No	0	150
ID.1.103	986	2088	321033	3210 Ind. Dør: 3210 ER 10x21 33dB	1	Set 7.0	33dB				Yes	7016	No		No	0	150
ID.1.104	986	2088	321033	3210 Ind. Dør: 3210 ER 10x21 33dB	1	Set 6.0	33dB				Yes	7016	No		No	0	150
ID.1.105	986	2088	321033	3210 Ind. Dør: 3210 ER 10x21 33dB	1	Set 6.0	33dB				Yes	7016	No		No	0	150
ID.1.106	986	2088	321033	3210 Ind. Dør: 3210 ER 10x21 33dB	1	Set 6.0	33dB				Yes	7016	No		No	0	150
ID.1.107	986	2088	321033	3210 Ind. Dør: 3210 ER 10x21 33dB	1	Set 6.0	33dB				Yes	7016	No		No	0	150
321033: 8																	
321034																	
ID.1.095	986	2088	321034	3210 Ind. Dør: 3210 ER 10x21 33dB E 60-C	1	Set 11.0	33dB	E 60-C			Yes	7016	No		No	0	150
321034: 1																	
321035																	
ID.0.048	986	2088	321035	3210 Ind. Dør: 3210 ER 10x21 35dB EI2 60-C	1	Set 7.0	35dB	EI2 30			Yes	7016	No		No	0	150
321035: 1																	
321036																	
ID.0.001	986	2088	321036	3210 Ind. Dør: 3210 ER 10x21 44dB	1	Set 6.0	40dB				Yes	7016	No		No	0	150
ID.0.041	986	2088	321036	3210 Ind. Dør: 3210 ER 10x21 44dB	1	Set 7.0	40dB				Yes	7016	No		No	0	200
ID.0.042	986	2088	321036	3210 Ind. Dør: 3210 ER 10x21 44dB	1	Set 6.0	40dB				Yes	7016	No		No	0	195
ID.0.043	986	2088	321036	3210 Ind. Dør: 3210 ER 10x21 44dB	1	Set 6.0	40dB				Yes	7016	No		No	0	195
ID.0.044	986	2088	321036	3210 Ind. Dør: 3210 ER 10x21 44dB	1	Set 6.0	40dB				Yes	7016	No		No	0	195
ID.0.071	986	2088	321036	3210 Ind. Dør: 3210 ER 10x21 44dB	1	Set 7.0	40dB				Yes	9016	No		No	0	150
ID.0.074	986	2088	321036	3210 Ind. Dør: 3210 ER 10x21 44dB	1	Set 6.0	40dB				Yes	7016	No		No	0	150
ID.0.084	986	2088	321036	3210 Ind. Dør: 3210 ER 10x21 44dB	1	Set 4.0	40dB		No		Yes	7016	No		No	0	150
ID.0.090	986	2088	321036	3210 Ind. Dør: 3210 ER 10x21 44dB	1	Set 4.0	40dB		No		Yes	7016	No		No	0	150
ID.0.097	986	2088	321036	3210 Ind. Dør: 3210 ER 10x21 44dB	1	Set 4.0	40dB		No		Yes	7016	No		No	0	150
ID.0.115	986	2088	321036	3210 Ind. Dør: 3210 ER 10x21 44dB	1	Set 7.0	40dB				Yes	9016	No		No	0	150
ID.1.020	986	2088	321036	3210 Ind. Dør: 3210 ER 10x21 44dB	1	Set 7.0	40dB				Yes	7016	No		No	0	150
ID.1.021	986	2088	321036	3210 Ind. Dør: 3210 ER 10x21 44dB	1	Set 7.0	40dB				Yes	7016	No		No	0	150
ID.1.040	986	2088	321036	3210 Ind. Dør: 3210 ER 10x21 44dB	1	Set 7.0	40dB				Yes	7016	No		No	0	200
ID.1.052	986	2088	321036	3210 Ind. Dør: 3210 ER 10x21 44dB	1	Set 7.0	40dB				Yes	7016	No		No	0	150
ID.1.087	986	2088	321036	3210 Ind. Dør: 3210 ER 10x21 44dB	1	Set 7.0	40dB				Yes	7016	No		No	0	150
ID.1.101	986	2088	321036	3210 Ind. Dør: 3210 ER 10x21 44dB	1	Set 4.0	40dB				Yes	9016	No		No	0	150
ID.1.108	986	2088	321036	3210 Ind. Dør: 3210 ER 10x21 44dB	1	Set 7.0	40dB				Yes	7016	No		No	0	150
ID.1.110	986	2088	321036	3210 Ind. Dør: 3210 ER 10x21 44dB	1	Set 6.0	40dB		No		Yes	7016	No		No	0	150
321036: 19																	
321037																	
ID.0.002	986	2088	321037	3210 Ind. Dør: 3210 ER 10x21 40dB EI2 30	1	Set 7.0	40dB	EI2 30			Yes	7016	No		No	0	200
ID.0.003	986	2088	321037	3210 Ind. Dør: 3210 ER 10x21 40dB EI2 30	1	Set 7.0	40dB	EI2 30			Yes	7016	No		No	0	150
ID.0.005	986	2088	321037	3210 Ind. Dør: 3210 ER 10x21 40dB EI2 30	1	Set 7.0	40dB	EI2 30			Yes	7016	No		No	0	200
ID.0.006	986	2088	321037	3210 Ind. Dør: 3210 ER 10x21 40dB EI2 30	1	Set 7.0	40dB	EI2 30			Yes	7016	No		No	0	150
ID.0.046	986	2088	321037	3210 Ind. Dør: 3210 ER 10x21 40dB EI2 30	1	Set 7.0	40dB	EI2 30			Yes	7016	No		No	0	200
ID.0.083	986	2088	321037	3210 Ind. Dør: 3210 ER 10x21 40dB EI2 30	1	Set 7.0	40dB	EI2 30			Yes	7016	No		No	0	150
ID.0.085	986	2088	321037	3210 Ind. Dør: 3210 ER 10x21 40dB EI2 30	1	Set 7.0	40dB	EI2 30	No		Yes	7016	No		No	0	150
ID.0.086	986	2088	321037	3210 Ind. Dør: 3210 ER 10x21 40dB EI2 30	1	Set 7.0	40dB	EI2 30	No		Yes	7016	No		No	0	150
ID.0.091	986	2088	321037	3210 Ind. Dør: 3210 ER 10x21 40dB EI2 30	1	Set 7.0	40dB	EI2 30	No		Yes	7016	No		No	0	150
ID.0.093	986	2088	321037	3210 Ind. Dør: 3210 ER 10x21 40dB EI2 30	1	Set 7.0	40dB	EI2 30	No		Yes	7016	No		No	0	150
ID.1.001	986	2088	321037	3210 Ind. Dør: 3210 ER 10x21 40dB EI2 30	1	Set 7.0	40dB	EI2 30			Yes	7016	No		No	0	150
ID.1.003	986	2088	321037	3210 Ind. Dør: 3210 ER 10x21 40dB EI2 30	1	Set 7.0	40dB	EI2 30			Yes	7016	No		No	0	150
ID.1.004	986	2088	321037	3210 Ind. Dør: 3210 ER 10x21 40dB EI2 30	1	Set 7.0	40dB	EI2 30			Yes	7016	No		No	0	150
ID.1.007	986	2088	321037	3210 Ind. Dør: 3210 ER 10x21 40dB EI2 30	1	Set 7.0	40dB	EI2 30			Yes	7016	No		No	0	150

Alle døre samt karmbredder opmåles på pladsen. Alle sidepartier males i samme farve som dør. Karme og dørplader males i samme farve.



Sag: Skærbæk skole		Sag nr. 17-041	 Åboulevarden 1, 8000 Aarhus C www.friis-moltke.dk Tlf: 72 10 00 52	
Emne: Dørskema s. 6		Tegn. nr. A.X.644.s6	 Hack Kampmanns Plads 1-3, 1. mf. DK 8000 Aarhus C www.taekker.dk Tlf: 86 19 18 44	
Revision: Revision iht. skyer		06.07.2020	 Mindegade 13. DK 8000 Aarhus C www.mgarkitekter.dk Tlf: 86 20 32 00	
Dato: 2019.05.02		Papir: A3	Tegningsnummer: Fag Lokation A.X.14.E01 Tegningstype Løbenr./Etage	
Udførsel				

Se beslagssæt dokument nr. 12150-2

ID	Bredde	Højde	Type kode	Type	Antal	LockSet	Akustik krav	Brand krav	ADK	ABDL	Rammedør	Farve	Friløb	Dørlukker	Sparkeplade	Sparkepl. højde	Vægtykkelse	
ID.1.008	986	2088	321037	3210 Ind. Dør: 3210 ER 10x21 40dB EI2 30	1	Set 7.0	40dB	EI2 30			Yes	7016	No		No	0	150	
ID.1.035	986	2088	321037	3210 Ind. Dør: 3210 ER 10x21 40dB EI2 30	1	Set 7.0	40dB	EI2 30			Yes	7016	No		No	0	150	
ID.1.037	986	2088	321037	3210 Ind. Dør: 3210 ER 10x21 40dB EI2 30	1	Set 7.0	40dB	EI2 30			Yes	7016	No		No	0	150	
ID.1.038	986	2088	321037	3210 Ind. Dør: 3210 ER 10x21 40dB EI2 30	1	Set 7.0	40dB	EI2 30			Yes	7016	No		No	0	200	
ID.1.041	986	2088	321037	3210 Ind. Dør: 3210 ER 10x21 40dB EI2 30	1	Set 7.0	40dB	EI2 30			Yes	7016	No		No	0	150	
ID.1.047	986	2088	321037	3210 Ind. Dør: 3210 ER 10x21 40dB EI2 30	1	Set 7.0	40dB	EI2 30			Yes	7016	No		No	0	200	
ID.1.048	986	2088	321037	3210 Ind. Dør: 3210 ER 10x21 40dB EI2 30	1	Set 7.0	40dB	EI2 30			Yes	7016	No		No	0	200	
ID.1.073	986	2088	321037	3210 Ind. Dør: 3210 ER 10x21 40dB EI2 30	1	Set 7.0	40dB	EI2 30			Yes	7016	No		No	0	150	
ID.1.082	986	2088	321037	3210 Ind. Dør: 3210 ER 10x21 40dB EI2 30	1	Set 7.0	40dB	EI2 30			Yes	7016	No		No	0	200	
ID.1.084	986	2088	321037	3210 Ind. Dør: 3210 ER 10x21 40dB EI2 30	1	Set 7.0	40dB	EI2 30			Yes	7016	No		No	0	200	
ID.1.091	986	2088	321037	3210 Ind. Dør: 3210 ER 10x21 40dB EI2 30	1	Set 7.0	40dB	EI2 30			Yes	7016	No		No	0	200	
ID.1.092	986	2088	321037	3210 Ind. Dør: 3210 ER 10x21 40dB EI2 30	1	Set 7.0	40dB	EI2 30			Yes	7016	No		No	0	200	
ID.1.097	986	2088	321037	3210 Ind. Dør: 3210 ER 10x21 40dB EI2 30	1	Set 7.0	40dB	EI2 30			Yes	7016	No		No	0	150	
321037: 27																		
321039																		
ID.0.009	986	2088	321039	3210 Ind. Dør: 3210 ER 10x21 40dB EI2 60-C	1	Set 11.0	40dB	EI2 60-C			Yes	7016	No	Dørlukker	No	0	150	
321039: 1																		
321040																		
ID.0.054	986	2088	321040	3210 Ind. Dør: 3210 ER 10x21 47 dB EI2 30	1	Set 16.1	47dB	EI2 30	No		No	7016	No		Yes	300	250	
321040: 1																		
321041																		
ID.0.107	986	2088	321041	3210 Ind. Dør: 3210 ER 10x21 EI2 30	1	Set 4.0		EI2 30	No		Yes	7016	No		No	0	150	
321041: 1																		
321042																		
ID.0.058	986	2088	321042	3210 Ind. Dør: 3210 ER 10x21 EI2 30-C m. glasudskæring	1	Set 14.0		EI2 30-C	No		No	9016	No	Dørlukker	Yes	900	150	
ID.0.060	986	2088	321042	3210 Ind. Dør: 3210 ER 10x21 EI2 30-C m. glasudskæring	1	Set 14.0		EI2 30-C	No		No	9016	No	Dørlukker	Yes	900	150	
321042: 2																		
321043																		
ID.0.012	986	2088	321043	3210 Ind. Dør: 3210 ER 10x21 EI2 60-C	1	Set 14.0		EI2 60-C	No		Yes	7016	No		No	0	200	
ID.1.065	986	2088	321043	3210 Ind. Dør: 3210 ER 10x21 EI2 60-C	1	Set 1.1		EI2 60-C	No		Yes	7016	No	Dørlukker	No	0	200	
321043: 2																		
321044																		
ID.0.099	1510	2100	321044	3210 Indv. Dørbeltdør Asymetrisk: 3210 DA 15x21 44dB EI2 30-C	1	Set 12.0	43dB	EI2 30-C				7016		Dørlukker	Yes	300		
321044: 1																		
321045																		
ID.1.046	1010	2100	321045	3210 Indv. Skydedør i væg: 10x21 EI2 30-C	1	Set 14.0		EI2 30-C				9016		Dørlukker	Yes			
321045: 1																		
321046																		
ID.1.085	1090	2100	321046	3210 Indv. Skydedør påbygget: 11x21 EI2 60-C	1	Set 14.0		EI2 60-C				7016		Dørlukker	Yes			
321046: 1																		
321047																		
ID.0.049	1210	2100	321047	3210 Indv. Skydedør påbygget: 12x21	1	Set 4.0						7016			Yes			
321047: 1																		
321048																		
ID.0.094	1010	2100	321048	3210 Indv. Skydedør: 10x21	1	Set 4.0						7016			Yes			
321048: 1																		
321049																		
ID.0.112	986	2088	321049	3210 Ind. Dør: 3210 ER 10x21 33dB glasdør	1	Set 6.0	33dB				Yes	7016	No		No	0	150	
321049: 1																		
321050																		
ID.0.062	886	2088	321050	3210 Ind. Dør: 3210 ER 9x21	1	Set 4.0					Yes	7016	No		No	0	150	
ID.0.066	886	2088	321050	3210 Ind. Dør: 3210 ER 9x21	1	Set 4.0					Yes	7016	No		No	0	150	
321050: 2																		
321051																		
ID.0.116	886	2288	321051	3210 Ind. Dør: 3210 E 9x23	1	Set 4.0					No	9016	No	Dørlukker	Yes	300	150	
321051: 1																		
321052																		
ID.0.057	986	2088	321052	3210 Ind. Dør: 3210 ER 10x21 44 dB EI2 30-C m. glasudskæring	1	Set 1.1	44dB	EI2 30-C	No		No	7016	No	Dørlukker	Yes	900	200	
321052: 1																		
321053																		
ID.1.024	1486	2088	321053	3210 Ind. Dør: 3210 D 15x21 Csa	1	Set 24.0		Csa		ABDL	No	7016	No	Dørlukker	Yes	300	150	
321053: 1																		
321054																		
ID.0.023	1986	2088	321054	3210 Ind. Dør: 3210 D 20x21 43 dB EI2 30	1	Set 20.0	43dB	EI2 30			No	7016	No		Yes	300	200	
ID.0.069	1986	2088	321054	3210 Ind. Dør: 3210 D 20x21 43 dB EI2 30	1	Set 10.0	43dB	EI2 30	No		No	7016	No		Yes	300	200	
ID.0.070	1986	2088	321054	3210 Ind. Dør: 3210 D 20x21 43 dB EI2 30	1	Set 10.0	43dB	EI2 30	No		No	7016	No		Yes	300	200	
321054: 3																		
321055																		
ID.0.026	1986	2088	321055	3210 Ind. Dør: 3210 D 20x21 43dB	1	Set 20.0	43dB				No	7016	No		Yes	300	200	

15986

Alle døre samt karmbredder opmåles på pladsen. Alle sidepartier males i samme farve som dør. Karme og dørplader males i samme farve.



Sag: Skærbæk skole		Sag nr. 17-041	•  FRIIS & MOLTKE		Åboulevarden 1 , 8000 Aarhus C www.friis-moltke.dk		Tlf: 72 10 00 52
Emne: Dørskema s. 7		Tegn. nr. A.X.644.s7	○  Tækker		Hack Kampmanns Plads 1-3, 1. mf. DK 8000 Aarhus C www.taekker.dk		Tlf: 86 19 18 44
Revision: Revision iht. skyer		06.07.2020	○  Møller & Grønberg		Mindegade 13. DK 8000 Aarhus C www.mgarkitekter.dk		Tlf: 86 20 32 00
Dato: 2019.05.02			Papir: A3		Tegningsnummer: Fag Lokation A.X.14.E01 Tegningstype Løbenr./Etage		

Se beslagssæt dokument nr. 12150-2

Udførsel



ID	Bredde	Højde	Type kode	Type	Antal	LockSet	Akustik krav	Brand krav	ADK	ABDL	Rammedør	Farve	Friløb	Dørlukker	Sparkeplade	Sparkepl. højde	Vægtykkelse
055: 1																	
056																	
.070	886	2088	321056	3210 Ind. Dør: 3210 E 9x21 43dB EI2 30	1	Set 6.0	43dB	EI2 30			No	9016	No		Yes	300	150
.072	886	2088	321056	3210 Ind. Dør: 3210 E 9x21 43dB EI2 30	1	Set 6.0	43dB	EI2 30			No	9016	No		Yes	300	150
056: 2																	
057																	
.039	986	2088	321057	3210 Ind. Dør: 3210 E 10x21 43dB EI2 30	1	Set 7.0	43dB	EI2 30	No		No	9016	No		Yes	300	200
.042	986	2088	321057	3210 Ind. Dør: 3210 E 10x21 43dB EI2 30	1	Set 7.0	43dB	EI2 30	No		No	9016	No		Yes	300	200
.044	986	2088	321057	3210 Ind. Dør: 3210 E 10x21 43dB EI2 30	1	Set 4.0	43dB	EI2 30	No		No	9016	No		Yes	300	150
057: 3																	
058																	
.023	986	2088	321058	3210 Ind. Dør: 3210 E 10x21 43dB EI2 30-C	1	Set 11.0	43dB	EI2 30-C	No		No	7016	No	Dørlukker	Yes	300	150
.053	986	2088	321058	3210 Ind. Dør: 3210 E 10x21 43dB EI2 30-C	1	Set 11.0	43dB	EI2 30-C	No		No	7016	No	Dørlukker	Yes	300	150
058: 2																	
059																	
.018	986	2088	321059	3210 Ind. Dør: 3210 E 10x21 43dB EI2 60-C	1	Set 11.0	43dB	EI2 60-C	No		No	7016	No	Dørlukker	Yes	300	150
059: 1																	
060																	
.098	986	2088	321060	3210 Ind. Dør: 3210 ER 10x21 43dB EI2 30	1	Set 7.0	43dB	EI2 30			No	7016	No		No	0	150
.099	986	2088	321060	3210 Ind. Dør: 3210 ER 10x21 43dB EI2 30	1	Set 7.0	43dB	EI2 30			No	7016	No		No	0	150
.100	986	2088	321060	3210 Ind. Dør: 3210 ER 10x21 43dB EI2 30	1	Set 7.0	43dB	EI2 30			No	7016	No		No	0	150
060: 3																	
061																	
.019	986	2088	321061	3210 Ind. Dør: 3210 ER 10x21 43dB EI2 60-C	1	Set 3.0	43dB	EI2 60-C			No	7016	No	Dørlukker	No	0	200
061: 1																	

nd total: 288

Sag: Skærbæk skole		Sag nr. 17-041	•  FRIIS & MOLTKE	Åboulevarden 1 , 8000 Aarhus C www.friis-moltke.dk	Tlf: 72 10 00 52
Emne: Dørskema s. 8		Tegn. nr. A.X.644.s8	○  Tækker	Hack Kampmanns Plads 1-3, 1. mf. DK 8000 Aarhus C www.taekker.dk	Tlf: 86 19 18 44
Revision: Revision iht. skyer	19.05.2020		A	○  Møller & Grønberg	Mindegade 13. DK 8000 Aarhus C www.mgarkitekter.dk
Dato: 05/18/20	Papir: A3	Udførsel	Tegningsnummer: Fag Lokation A.X.14.E01 Tegningstype Løbenr./Etage		



Se beslagssæt dokument nr. 12150-2

ID	Bredde	Højde	Type kode	Type	Antal	LockSet	Akustik krav	Brand krav	ADK	ABDL	Rammedør	Farve	Friløb	Dørlukker	Sparkeplade	Sparkepl. højde	Vægtykkelse
----	--------	-------	-----------	------	-------	---------	--------------	------------	-----	------	----------	-------	--------	-----------	-------------	-----------------	-------------

Sag: Skærbæk skole		Sag nr. 17-041	•  FRIIS & MOLTKE	Åboulevarden 1, 8000 Aarhus C www.friis-moltke.dk	Tlf: 72 10 00 52
Emne: Dørskema s. 9		Tegn. nr. A.X.644.s9	○  Tækker	Hack Kampmanns Plads 1-3, 1. mf. DK 8000 Aarhus C www.taekker.dk	Tlf: 86 19 18 44
Revision: Revision iht. skyer			○  Møller & Grønberg	Mindegade 13. DK 8000 Aarhus C www.mgarkitekter.dk	Tlf: 86 20 32 00
Dato: 05/18/20		Udførsel		Tegningsnummer: Fag Lokation A.X.14.E01 Tegningstype Løbenr./Etage	
Revision: Revision iht. skyer		19.05.2020 A			
Papir: A3					



Se beslagssæt dokument nr. 12150-2

ID	Bredde	Højde	Type kode	Type	Antal	LockSet	Akustik krav	Brand krav	ADK	ABDL	Rammedør	Farve	Friløb	Dørlukker	Sparkeplade	Sparkepl. højde	Vægtykkelse
----	--------	-------	-----------	------	-------	---------	--------------	------------	-----	------	----------	-------	--------	-----------	-------------	-----------------	-------------

Sag: Skærbæk skole		Sag nr. 17-041	 Åboulevarden 1, 8000 Aarhus C www.friis-moltke.dk Tlf: 72 10 00 52	
Emne: Dørskema s. 10		Tegn. nr. A.X.644.s10	<input type="radio"/>  Hack Kampmanns Plads 1-3, 1. mf. DK 8000 Aarhus C www.taekker.dk Tlf: 86 19 18 44	
Revision: Revision iht. skyer 19.05.2020 A			<input type="radio"/>  Mindegade 13. DK 8000 Aarhus C www.mgarkitekter.dk Tlf: 86 20 32 00	
Dato: 05/18/20 Papir: A3		Udførsel		Tegningsnummer: Fag Lokation A.X.14.E01 Tegningstype Løbenr./Etage



Se beslagssæt dokument nr. 12150-2

Bredde	Højde	Type kode	Type	Antal	LockSet	Akustik krav	Brand krav	ADK	ABDL	Rammedør	Farve	Friløb	Dørlukker	Sparkeplade	Sparkepl. højde	Vægtykkelse
--------	-------	-----------	------	-------	---------	--------------	------------	-----	------	----------	-------	--------	-----------	-------------	-----------------	-------------

Sag: Skærbæk skole		Sag nr. 17-041	•  FRIIS & MOLTKE	Åboulevarden 1, 8000 Aarhus C www.friis-moltke.dk	Tlf: 72 10 00 52
Emne: Dørskema s. 11		Tegn. nr. A.X.644.s11	○  Tækker	Hack Kampmanns Plads 1-3, 1. mf. DK 8000 Aarhus C www.taekker.dk	Tlf: 86 19 18 44
Revision: Revision iht. skyer			○  Møller & Grønberg	Mindegade 13. DK 8000 Aarhus C www.mgarkitekter.dk	Tlf: 86 20 32 00
Dato: 05/18/20		Udførsel		Tegningsnummer: Fag Lokation A.X.14.E01 Tegningstype Løbenr./Etage	
Revision: Revision iht. skyer		19.05.2020 A			
Papir: A3					

Se beslagssæt dokument nr. 12150-2



Bredde	Højde	Type kode	Type	Antal	LockSet	Akustik krav	Brand krav	ADK	ABDL	Rammedør	Farve	Friløb	Dørlukker	Sparkeplade	Sparkepl. højde	Vægtykkelse
--------	-------	-----------	------	-------	---------	--------------	------------	-----	------	----------	-------	--------	-----------	-------------	-----------------	-------------

Sag: Skærbæk skole		Sag nr. 17-041	 Åboulevarden 1, 8000 Aarhus C www.friis-moltke.dk Tlf: 72 10 00 52	
Emne: Dørskema s. 12		Tegn. nr. A.X.644.s12	<input type="radio"/>  Hack Kampmanns Plads 1-3, 1. mf. DK 8000 Aarhus C www.taekker.dk Tlf: 86 19 18 44	
Revision: Revision iht. skyer 19.05.2020 A			<input type="radio"/>  Mindegade 13. DK 8000 Aarhus C www.mgarkitekter.dk Tlf: 86 20 32 00	
Dato: 05/18/20 Papir: A3			Tegningsnummer: Fag Lokation A.X.14.E01 Tegningstype Løbenr./Etage	

Se beslagssæt dokument nr. 12150-2

Udførsel

Bredde	Højde	Type kode	Type	Antal	LockSet	Akustik krav	Brand krav	ADK	ABDL	Rammedør	Farve	Friløb	Dørlukker	Sparkeplade	Sparkepl. højde	Vægtykkelse
--------	-------	-----------	------	-------	---------	--------------	------------	-----	------	----------	-------	--------	-----------	-------------	-----------------	-------------

Sag: Skærbæk skole		Sag nr. 17-041	  	Åboulevarden 1 , 8000 Aarhus C www.friis-moltke.dk	Tlf: 72 10 00 52	
Emne: Vinduesskema		Tegn. nr. A.X.652.EX		Hack Kampmanns Plads 1-3, 1. mf. DK 8000 Aarhus C www.taekker.dk	Tlf: 86 19 18 44	
Revision: Revision iht. skyer 06.07.2020 O		Udførsel	Mindegade 13. DK 8000 Aarhus C www.mgarkitekter.dk			Tlf: 86 20 32 00
Dato: 2019.05.02 Papir: A3			Tegningsnummer: Fag Lokation A.X.14.E01 Tegningstype Løbenr./Etage			

ID	Bredde	Højde	Type kode	Type	Antal	Akustik	Farve	Brandkrav	Tophængt motorstyret
312001									
UV.038	478	2188	312001	1 - Parti - Fast 502X2212mm	1				
UV.042	478	2188	312001	1 - Parti - Fast 502X2212mm	1				
UV.043	478	2188	312001	1 - Parti - Fast 502X2212mm	1				
UV.045	478	2188	312001	1 - Parti - Fast 502X2212mm	1				
UV.052	478	2188	312001	1 - Parti - Fast 502X2212mm	1				
UV.055	478	2188	312001	1 - Parti - Fast 502X2212mm	1				
UV.056	478	2188	312001	1 - Parti - Fast 502X2212mm	1				
UV.059	478	2188	312001	1 - Parti - Fast 502X2212mm	1				
UV.061	478	2188	312001	1 - Parti - Fast 502X2212mm	1				
UV.083	478	2188	312001	1 - Parti - Fast 502X2212mm	1				
UV.087	478	2188	312001	1 - Parti - Fast 502X2212mm	1				
UV.089	478	2188	312001	1 - Parti - Fast 502X2212mm	1				
UV.091	478	2188	312001	1 - Parti - Fast 502X2212mm	1				
UV.190	478	2188	312001	1 - Parti - Fast 502X2212mm	1				
UV.192	478	2188	312001	1 - Parti - Fast 502X2212mm	1				

312001: 15

312002

UV.051	828	2188	312002	1 - Parti - Fast 852X2212mm	1				
UV.075	828	2188	312002	1 - Parti - Fast 852X2212mm	1				

312002: 2

312003

UV.060	1476	788	312003	1 - Parti - Fast 1500X812	1				
UV.082	1476	788	312003	1 - Parti - Fast 1500X812	1				No
UV.090	1476	788	312003	1 - Parti - Fast 1500X812	1				
UV.191	1476	788	312003	1 - Parti - Fast 1500X812	1				

312003: 4

312004

UV.171	986	788	312004	1 - Parti - Fast 1010X812	1				
UV.173	986	788	312004	1 - Parti - Fast 1010X812	1				
UV.180	986	788	312004	1 - Parti - Fast 1010X812	1				
UV.181	986	788	312004	1 - Parti - Fast 1010X812	1				

312004: 4

312005

UV.063	978	2188	312005	1 - Parti - Fast 1002X2212mm	1				
UV.065	978	2188	312005	1 - Parti - Fast 1002X2212mm	1				
UV.068	978	2188	312005	1 - Parti - Fast 1002X2212mm	1				
UV.070	978	2188	312005	1 - Parti - Fast 1002X2212mm	1				
UV.074	978	2188	312005	1 - Parti - Fast 1002X2212mm	1				

312005: 5

312006

UV.072	1328	2188	312006	1 - Parti - Fast 1352X2212mm	1				
UV.081	1328	2188	312006	1 - Parti - Fast 1352X2212mm	1				
UV.085	1328	2188	312006	1 - Parti - Fast 1352X2212mm	1				

312006: 3

312007

UV.145	1476	1476	312007	1 - Parti - Fast 1500X1500	1				
UV.123	1476	1476	312007	1 - Parti - Fast 1500X1500	1				
UV.108	1476	1476	312007	1 - Parti - Fast 1500X1500	1				

312007: 3

312008



UV.002	976	2988	312008	2 - Partier - Fast + overparti 1000x3120mm	1				
UV.010	976	2988	312008	2 - Partier - Fast + overparti 1000x3120mm	1				

312008: 2



312009

UV.050	1978	2188	312009	1 - Parti - Fast 1978X2188	1				
UV.159	1978	2188	312009	1 - Parti - Fast 1978X2188	1				

312009: 2



Sag: Skærbæk skole		Sag nr. 17-041	 Friis & Moltke Åboulevarden 1, 8000 Aarhus C www.friis-moltke.dk Tlf: 72 10 00 52	
Emne: Vindueskema s. 2		Tegn. nr. A.X.652.s2	 Tækker Rådgivende Ingeniører AS Hack Kampmanns Plads 1-3, 1. mf. DK 8000 Aarhus C www.taekker.dk Tlf: 86 19 18 44	
Revision: Revision iht. skyer 06.07.2020 O		 Møller & Grønberg Mindegade 13. DK 8000 Aarhus C www.mgarkitekter.dk Tlf: 86 20 32 00		
Dato: 2019.05.02	Papir: A3	Udførsel Tegningsnummer: Fag Lokation A.X.14.E01 Tegningstype Løbenr./Etage		

ID	Bredde	Højde	Type kode	Type	Antal	Akustik	Farve	Brandkrav	Tophængt motorstyret
312010									
UV.177	1976	788	312010	1 - Parti - Fast 2000X812	1				
UV.179	1976	788	312010	1 - Parti - Fast 2000X812	1				
312010: 2									
312011									
UV.158	1476	2976	312011	2 - Partier - Fast + overparti 1500x3000mm	1				Yes
UV.157	1476	2976	312011	2 - Partier - Fast + overparti 1500x3000mm	1				Yes
UV.105	1476	2976	312011	2 - Partier - Fast + overparti 1500x3000mm	1				Yes
312011: 3									
312012									
UV.142	2976	2976	312012	2 - Partier - Fast + overparti 3000x3000mm	1				Yes
312012: 1									
312013									
UV.017	1476	2988	312013	3 - Partier - Opluk, Sidehængt Ud - 1500x3012mm	1				Yes
UV.021	1476	2988	312013	3 - Partier - Opluk, Sidehængt Ud - 1500x3012mm	1				Yes
UV.036	1476	2988	312013	3 - Partier - Opluk, Sidehængt Ud - 1500x3012mm	1				Yes
312013: 3									
312014									
UV.182	2199	2188	312014	1 - Parti - Fast 2223x2212	1				
312014: 1									
312015									
UV.186	2382	788	312015	1 - Parti - Fast 2406X812	1				
UV.170	2382	788	312015	1 - Parti - Fast 2406X812	1				
312015: 2									
312016									
UV.172	2382	2188	312016	1 - Parti - Fast 2406x2212	1				
UV.175	2382	2188	312016	1 - Parti - Fast 2406x2212	1				
312016: 2									
312017									
UV.176	3197	788	312017	1 - Parti - Fast 3221X812	1				
312017: 1									
312018									
UV.174	886	788	312018	1 - Parti - Opluk tophængt 910X812	1				Yes
312018: 1									
312019									
UV.178	2000	788	312019	1 - Parti - Fast 2024X812	1				
312019: 1									
312020									
UV.118	976	976	312020	1 - Parti - Opluk, Sidehængt Ud 1000X1000	1				
UV.154	976	976	312020	1 - Parti - Opluk, Sidehængt Ud 1000X1000	1				
312020: 2									
312021									
UV.144	1476	1476	312021	1 - Parti - Opluk, Sidehængt Ud 1500X1500	1				
UV.138	1476	1476	312021	1 - Parti - Opluk, Sidehængt Ud 1500X1500	1				
UV.137	1476	1476	312021	1 - Parti - Opluk, Sidehængt Ud 1500X1500	1				
UV.134	1476	1476	312021	1 - Parti - Opluk, Sidehængt Ud 1500X1500	1				
UV.133	1476	1476	312021	1 - Parti - Opluk, Sidehængt Ud 1500X1500	1				
UV.126	1476	1476	312021	1 - Parti - Opluk, Sidehængt Ud 1500X1500	1				
UV.107	1476	1476	312021	1 - Parti - Opluk, Sidehængt Ud 1500X1500	1				
UV.117	1476	1476	312021	1 - Parti - Opluk, Sidehængt Ud 1500X1500	1				
312021: 8									
312022									
UV.066	986	788	312022	1 - Parti - Opluk, tophængt 1010x812mm	1				Yes
312022: 1									

Sag: Skærbæk skole		Sag nr. 17-041	  	Åboulevarden 1 , 8000 Aarhus C www.friis-moltke.dk	Tlf: 72 10 00 52	
Emne: Vinduesskema s. 3		Tegn. nr. A.X.652.s3		Hack Kampmanns Plads 1-3, 1. mf. DK 8000 Aarhus C www.taekker.dk	Tlf: 86 19 18 44	
Revision: Revision iht. skyer		06.07.2020	Mindegade 13. DK 8000 Aarhus C www.mgarkitekter.dk			Tlf: 86 20 32 00
Dato: 2019.05.02		Papir: A3	Tegningsnummer: Fag Lokation A.X.14.E01 Tegningstype Løbenr./Etage			



Udførsel

ID	Bredde	Højde	Type kode	Type	Antal	Akustik	Farve	Brandkrav	Tophængt motorstyret
312023									
UV.037	1476	788	312023	1 - Parti - Opluk, tophængt 1500x812mm	1				Yes
UV.041	1476	788	312023	1 - Parti - Opluk, tophængt 1500x812mm	1				Yes
UV.044	1476	788	312023	1 - Parti - Opluk, tophængt 1500x812mm	1				Yes
UV.046	1476	788	312023	1 - Parti - Opluk, tophængt 1500x812mm	1				Yes
UV.053	1476	788	312023	1 - Parti - Opluk, tophængt 1500x812mm	1				Yes
UV.054	1476	788	312023	1 - Parti - Opluk, tophængt 1500x812mm	1				Yes
UV.057	1476	788	312023	1 - Parti - Opluk, tophængt 1500x812mm	1				Yes
UV.058	1476	788	312023	1 - Parti - Opluk, tophængt 1500x812mm	1				Yes
UV.086	1476	788	312023	1 - Parti - Opluk, tophængt 1500x812mm	1				Yes
UV.088	1476	788	312023	1 - Parti - Opluk, tophængt 1500x812mm	1				Yes
UV.189	1476	788	312023	1 - Parti - Opluk, tophængt 1500x812mm	1				Yes
312023: 11									
312024									
UV.076	1826	788	312024	1 - Parti - Opluk, tophængt 1850x812mm	1				Yes
UV.079	1826	788	312024	1 - Parti - Opluk, tophængt 1850x812mm	1				Yes
312024: 2									
312025									
UV.062	1976	788	312025	1 - Parti - Opluk, tophængt 2000x812mm	1				Yes
UV.064	1976	788	312025	1 - Parti - Opluk, tophængt 2000x812mm	1				Yes
UV.067	1976	788	312025	1 - Parti - Opluk, tophængt 2000x812mm	1				Yes
UV.069	1976	788	312025	1 - Parti - Opluk, tophængt 2000x812mm	1				Yes
UV.073	1976	788	312025	1 - Parti - Opluk, tophængt 2000x812mm	1				Yes
312025: 5									
312026									
UV.071	2326	788	312026	1 - Parti - Opluk, tophængt 2350x812mm	1				Yes
UV.080	2326	788	312026	1 - Parti - Opluk, tophængt 2350x812mm	1				Yes
UV.084	2326	788	312026	1 - Parti - Opluk, tophængt 2350x812mm	1				Yes
312026: 3									
312027									
UV.077	2926	788	312027	1 - Parti - Opluk, tophængt 2950x812mm	1				Yes
312027: 1									
312028									
UV.049	2976	788	312028	1 - Parti - Opluk, tophængt 3000x812mm	1				Yes
UV.164	2976	788	312028	1 - Parti - Opluk, tophængt 3000x812mm	1				Yes
312028: 2									
312029									
UV.151	976	2576	312029	2 - Partier - Fast + overparti 1000x2600mm	1				
312029: 1									
312030									
UV.112	976	2976	312030	2 - Partier - Fast + overparti 1000x3000mm	1				Yes
UV.113	976	2976	312030	2 - Partier - Fast + overparti 1000x3000mm	1				Yes
312030: 2									
312031									
UV.023	1476	2988	312031	2 - Partier - Fast + overparti 1500x3012mm	1				
312031: 1									
312032									
UV.033	2976	2076	312032	2 - Partier - Fast + overparti 3000x2100mm	1				Yes
312032: 1									
312033									
UV.025	976	2576	312033	2 - Partier - Opluk, Sidehængt ud 1000x2600mm	1				Yes
312033: 1									
312034									
UV.014	976	2988	312034	2 - Partier - Opluk, Sidehængt ud 1000x3012mm	1				
312034: 1									



Sag: Skærbæk skole		Sag nr. 17-041	 Åboulevarden 1, 8000 Aarhus C www.friis-moltke.dk Tlf: 72 10 00 52	
Emne: Vinduesskema s. 4		Tegn. nr.	 Hack Kampmanns Plads 1-3, 1. mf. DK 8000 Aarhus C www.taekker.dk Tlf: 86 19 18 44	
Revision: Revision iht. skyer 06.07.2020 O		A.X.652.s4	 Mindegade 13. DK 8000 Aarhus C www.mgarkitekter.dk Tlf: 86 20 32 00	
Dato: 2019.05.02 Papir: A3			Tegningsnummer: Fag Lokation A.X.14.E01 Tegningstype Løbenr./Etage	

Udførsel

ID	Bredde	Højde	Type kode	Type	Antal	Akustik	Farve	Brandkrav	Tophængt motorstyret
312035									
UV.018	976	2988	312035	2 - Partier - Opluk, Sidehængt ud 1000x3012mm	1				Yes
UV.019	976	2988	312035	2 - Partier - Opluk, Sidehængt ud 1000x3012mm	1				Yes
UV.022	976	2988	312035	2 - Partier - Opluk, Sidehængt ud 1000x3012mm	1				Yes
UV.007	976	2988	312035	2 - Partier - Opluk, Sidehængt ud 1000x3012mm	1				Yes
UV.020	976	2988	312035	2 - Partier - Opluk, Sidehængt ud 1000x3012mm	1				Yes
UV.013	976	2988	312035	2 - Partier - Opluk, Sidehængt ud 1000x3012mm	1				Yes
312035: 6									
312037									
UV.027	1476	2576	312037	2 - Partier - Opluk, Sidehængt ud 1500x2600mm	1				Yes
UV.016	1476	2576	312037	2 - Partier - Opluk, Sidehængt ud 1500x2600mm	1				Yes
UV.148	1476	2576	312037	2 - Partier - Opluk, Sidehængt ud 1500x2600mm	1				Yes
UV.129	1476	2576	312037	2 - Partier - Opluk, Sidehængt ud 1500x2600mm	1				Yes
UV.012	1476	2576	312037	2 - Partier - Opluk, Sidehængt ud 1500x2600mm	1				Yes
UV.109	1476	2576	312037	2 - Partier - Opluk, Sidehængt ud 1500x2600mm	1				Yes
UV.128	1476	2576	312037	2 - Partier - Opluk, Sidehængt ud 1500x2600mm	1				Yes
312037: 7									
312038									
UV.135	976	976	312038	1 - Parti - Fast 1000X1000	1				
UV.136	976	976	312038	1 - Parti - Fast 1000X1000	1				
UV.132	976	976	312038	1 - Parti - Fast 1000X1000	1				
UV.130	976	976	312038	1 - Parti - Fast 1000X1000	1				
UV.131	976	976	312038	1 - Parti - Fast 1000X1000	1				
UV.104	976	976	312038	1 - Parti - Fast 1000X1000	1				
UV.141	976	976	312038	1 - Parti - Fast 1000X1000	1				
UV.140	976	976	312038	1 - Parti - Fast 1000X1000	1				
UV.153	976	976	312038	1 - Parti - Fast 1000X1000	1				
UV.119	976	976	312038	1 - Parti - Fast 1000X1000	1				
312038: 10									
312039									
UV.078	1928	2188	312039	1 - Parti - Fast 1952X2212mm	1				
312039: 1									
312040									
UV.167	1976	2188	312040	1 - Parti - Fast 2000X2212	1				
UV.183	1976	2188	312040	1 - Parti - Fast 2000X2212	1				
312040: 2									
312041									
UV.011	1976	2176	312041	3 - Partier - Opluk, Sidehængt Ud - 2000x2200mm	1				Yes
UV.005	1976	2176	312041	3 - Partier - Opluk, Sidehængt Ud - 2000x2200mm	1				Yes
UV.004	1976	2176	312041	3 - Partier - Opluk, Sidehængt Ud - 2000x2200mm	1				Yes
UV.001	1976	2176	312041	3 - Partier - Opluk, Sidehængt Ud - 2000x2200mm	1				Yes
UV.003	1976	2176	312041	3 - Partier - Opluk, Sidehængt Ud - 2000x2200mm	1				Yes
312041: 5									
312042									
UV.028	1976	2576	312042	3 - Partier - Opluk, Sidehængt Ud - 2000x2600mm	1				Yes
UV.031	1976	2576	312042	3 - Partier - Opluk, Sidehængt Ud - 2000x2600mm	1				Yes
UV.139	1976	2576	312042	3 - Partier - Opluk, Sidehængt Ud - 2000x2600mm	1				Yes
UV.122	1976	2576	312042	3 - Partier - Opluk, Sidehængt Ud - 2000x2600mm	1				Yes
UV.103	1976	2576	312042	3 - Partier - Opluk, Sidehængt Ud - 2000x2600mm	1				Yes
UV.101	1976	2576	312042	3 - Partier - Opluk, Sidehængt Ud - 2000x2600mm	1				Yes
UV.115	1976	2576	312042	3 - Partier - Opluk, Sidehængt Ud - 2000x2600mm	1				Yes
UV.111	1976	2576	312042	3 - Partier - Opluk, Sidehængt Ud - 2000x2600mm	1				Yes
UV.155	1976	2576	312042	3 - Partier - Opluk, Sidehængt Ud - 2000x2600mm	1				Yes
UV.034	1976	2576	312042	3 - Partier - Opluk, Sidehængt Ud - 2000x2600mm	1				Yes
UV.152	1976	2576	312042	3 - Partier - Opluk, Sidehængt Ud - 2000x2600mm	1				Yes
312042: 11									
312043									
UV.106	1976	2976	312043	3 - Partier - Opluk, Sidehængt Ud - 2000x3000mm	1				Yes
312043: 1									
312044									
UV.146	2476	2576	312044	3 - Partier - Opluk, Sidehængt Ud - 2500x2600mm	1				Yes

Sag: Skærbæk skole		Sag nr. 17-041	•  FRIIS & MOLTKE	Åboulevarden 1 , 8000 Aarhus C www.friis-moltke.dk	Tlf: 72 10 00 52
Emne: Vinduesskema s. 5		Tegn. nr. A.X.652.s5	○  Tækker	Hack Kampmanns Plads 1-3, 1. mf. DK 8000 Aarhus C www.taekker.dk	Tlf: 86 19 18 44
Revision: Revision iht. skyer 06.07.2020 O		Udførsel	○  Møller & Grønberg	Mindegade 13. DK 8000 Aarhus C www.mgarkitekter.dk	Tlf: 86 20 32 00
Dato: 2019.05.02 Papir: A3			Tegningsnummer: Fag Lokation A.X.14.E01 Tegningstype Løbenr./Etage		

ID	Bredde	Højde	Type kode	Type	Antal	Akustik	Farve	Brandkrav	Tophængt motorstyret
UV.150	2476	2576	312044	3 - Partier - Opluk, Sidehængt Ud - 2500x2600mm	1				Yes
UV.149	2476	2576	312044	3 - Partier - Opluk, Sidehængt Ud - 2500x2600mm	1				Yes
UV.110	2476	2576	312044	3 - Partier - Opluk, Sidehængt Ud - 2500x2600mm	1				Yes
312044: 4									
312045									
UV.015	2976	2076	312045	3 - Partier - Opluk, Sidehængt Ud - 3000x2100mm	1				Yes
312045: 1									
312046									
UV.143	2976	2576	312046	3 - Partier - Opluk, Sidehængt Ud - 3000x2600mm	1				Yes
UV.147	2976	2576	312046	3 - Partier - Opluk, Sidehængt Ud - 3000x2600mm	1				Yes
UV.120	2976	2576	312046	3 - Partier - Opluk, Sidehængt Ud - 3000x2600mm	1				Yes
UV.116	2976	2576	312046	3 - Partier - Opluk, Sidehængt Ud - 3000x2600mm	1				Yes
UV.156	2976	2576	312046	3 - Partier - Opluk, Sidehængt Ud - 3000x2600mm	1				Yes
312046: 5									
312047									
UV.035	2976	2988	312047	3 - Partier - Opluk, Sidehængt Ud - 3000x3012mm	1				Yes
312047: 1									
312048									
UV.127	3976	2576	312048	3 - Partier - Opluk, Sidehængt Ud - 4000x2600mm	1				Yes
UV.121	3976	2576	312048	3 - Partier - Opluk, Sidehængt Ud - 4000x2600mm	1				Yes
UV.102	3976	2576	312048	3 - Partier - Opluk, Sidehængt Ud - 4000x2600mm	1				Yes
312048: 3									
312049									
UV.184	2000	2188	312049	1 - Parti - Fast 2024X2212	1				
312049: 1									
312050									
UV.124	1976	2976	312050	3 - Partier - Opluk, Kip ind - 2000x3000mm	1				Yes
UV.125	1976	2976	312050	3 - Partier - Opluk, Kip ind - 2000x3000mm	1				Yes
UV.114	1976	2976	312050	3 - Partier - Opluk, Kip ind - 2000x3000mm	1				Yes
312050: 3									
312051									
UV.032	2976	2988	312051	2 - Partier - Fast + overparti 3000x3012mm	1				Yes
312051: 1									
312052									
UV.026	1976	2988	312052	3 - Partier - Opluk, Sidehængt Ud - 2000x3012mm	1				Yes
UV.030	1976	2988	312052	3 - Partier - Opluk, Sidehængt Ud - 2000x3012mm	1				Yes
UV.029	1976	2988	312052	3 - Partier - Opluk, Sidehængt Ud - 2000x3012mm	1				Yes
312052: 3									
312053									
UV.009	1482	2988	312053	3 - Partier - Opluk, Sidehængt Ud - 1506x3012mm	1				Yes
UV.008	1482	2988	312053	3 - Partier - Opluk, Sidehængt Ud - 1506x3012mm	1				Yes
312053: 2									
312054									
UV.006	976	2988	312054	2 - Partier - Fast + overparti 1000x3012mm	1				Yes
312054: 1									
312055									
UV.024	1986	788	312055	1 - Parti - Fast 2010X812	1				
312055: 1									
314001									
UV.093	2724	770	314001	314001 Oplukkeligt parti - Curtainwall	1				Yes
UV.094	1983	770	314001	314001 Oplukkeligt parti - Curtainwall	1				Yes
UV.095	2166	770	314001	314001 Oplukkeligt parti - Curtainwall	1				Yes
UV.096	2755	770	314001	314001 Oplukkeligt parti - Curtainwall	1				Yes
UV.097	1907	610	314001	314001 Oplukkeligt parti - Curtainwall	1				Yes
UV.098	2069	770	314001	314001 Oplukkeligt parti - Curtainwall	1				Yes
UV.092	1906	610	314001	314001 Oplukkeligt parti - Curtainwall	1				Yes

Sag: Skærbæk skole		Sag nr. 17-041	  	Åboulevarden 1, 8000 Aarhus C www.friis-moltke.dk	Tlf: 72 10 00 52
Emne: Vinduesskema s. 6		Tegn. nr. A.X.652.s6		Hack Kampmanns Plads 1-3, 1. mf. DK 8000 Aarhus C www.taekker.dk	Tlf: 86 19 18 44
Revision: Revision iht. skyer		06.07.2020	P	Mindegade 13. DK 8000 Aarhus C www.mgarkitekter.dk	Tlf: 86 20 32 00
Dato: 2019.05.02		Papir: A3		Udførsel	
Tegningsnummer: Fag Lokation A.X.14.E01 Tegningstype Løbenr./Etage					

ID	Bredde	Højde	Type kode	Type	Antal	Akustik	Farve	Brandkrav	Tophængt motorstyret
UV.187	1907	661	314001	314001 Oplukkeligt parti - Curtainwall	1				Yes
UV.188	1906	661	314001	314001 Oplukkeligt parti - Curtainwall	1				Yes
UV.099	2072	770	314001	314001 Oplukkeligt parti - Curtainwall	1				Yes
UV.0100	2091	770	314001	314001 Oplukkeligt parti - Curtainwall	1				Yes
UV.0101	2094	770	314001	314001 Oplukkeligt parti - Curtainwall	1				Yes
UV.0102	2094	770	314001	314001 Oplukkeligt parti - Curtainwall	1				Yes
UV.0103	1907	598	314001	314001 Oplukkeligt parti - Curtainwall	1				Yes
UV.0104	1906	598	314001	314001 Oplukkeligt parti - Curtainwall	1				Yes
UV.0105	2845	770	314001	314001 Oplukkeligt parti - Curtainwall	1				Yes

314001: 16

322001

IV.058	296	2076	322001	322 - Indvendigt Vindue Fast 320x2100mm EI2 30 44dB	1	44dB	7016	EI2 30	
--------	-----	------	--------	---	---	------	------	--------	--

322001: 1

322002

IV. 130	303	2076	322002	322 - Indvendigt Vindue Fast 327x2100mm EI2 60 33dB	1	33dB	7016	EI2 60	
---------	-----	------	--------	---	---	------	------	--------	--

322002: 1

322003

IV. 126	303	2076	322003	322 - Indvendigt Vindue Fast 327x2100mm 200 karm EI2 60	1		7016	EI2 60	
---------	-----	------	--------	---	---	--	------	--------	--

322003: 1

322005

IV.016	426	2076	322005	322 - Indvendigt Vindue Fast 450x2100mm EI2 60 44dB	1	44dB	7016	EI2 60	
--------	-----	------	--------	---	---	------	------	--------	--

322005: 1

322006

IV.036	476	2076	322006	322 - Indvendigt Vindue Fast 500x2100mm	1		7016		
--------	-----	------	--------	---	---	--	------	--	--

322006: 1

322007

IV.035	576	2076	322007	322 - Indvendigt Vindue Fast 600x2100mm 33dB	1	33dB	7016	Uklassificeret glas	
--------	-----	------	--------	--	---	------	------	---------------------	--

322007: 1

322008

IV.004	576	2076	322008	322 - Indvendigt Vindue Fast 600x2100mm 44dB	1	44dB	7016	Uklassificeret glas	
--------	-----	------	--------	--	---	------	------	---------------------	--

322008: 1

322009

IV.026	576	2076	322009	322 - Indvendigt Vindue Fast 600x2100mm 200mm karm EI2 30	1		7016	EI2 30	
--------	-----	------	--------	---	---	--	------	--------	--

322009: 1

322010

IV.007	776	2076	322010	322 - Indvendigt Vindue Fast 800x2100mm	1		7016	Uklassificeret glas	
--------	-----	------	--------	---	---	--	------	---------------------	--

IV.009	776	2076	322010	322 - Indvendigt Vindue Fast 800x2100mm	1		7016	Uklassificeret glas	
--------	-----	------	--------	---	---	--	------	---------------------	--

322010: 2

322012

IV.018	776	2076	322012	322 - Indvendigt Vindue Fast 800x2100mm EI2 60 44dB	1	44dB	7016	EI2 60	
--------	-----	------	--------	---	---	------	------	--------	--

322012: 1

322013

IV.057	976	2076	322013	322 - Indvendigt Vindue Fast 1000x2100mm 200mm karm 44dB	1	44dB	7016		
--------	-----	------	--------	--	---	------	------	--	--

322013: 1

322014

IV.012	976	2076	322014	322 - Indvendigt Vindue Fast 1000x2100mm 200mm karm EI2 30 44dB	1	44dB	7016	EI2 30	
--------	-----	------	--------	---	---	------	------	--------	--

322014: 1

322015

IV.116	976	2076	322015	322 - Indvendigt Vindue Fast 1000x2100mm EI2 30 44dB	1	44dB	7016	EI2 30	
--------	-----	------	--------	--	---	------	------	--------	--

UV.047	976	2076	322015	322 - Indvendigt Vindue Fast 1000x2100mm EI2 30 44dB	1	44dB	7016	EI2 30	
--------	-----	------	--------	--	---	------	------	--------	--



UV.194	976	2076	322015	322 - Indvendigt Vindue Fast 1000x2100mm EI2 30 44dB	1	44dB	7016	EI2 30	
--------	-----	------	--------	--	---	------	------	--------	--

322015: 3

322016



IV. 131	1016	2076	322016	322 - Indvendigt Vindue Fast 1040x2100mm 150 karm 44dB	1	44dB	7016	Uklassificeret glas	
---------	------	------	--------	--	---	------	------	---------------------	--

322016: 1



Sag: Skærbæk skole		Sag nr. 17-041	•  FRIIS & MOLTKE		Åboulevarden 1 , 8000 Aarhus C www.friis-moltke.dk	Tlf: 72 10 00 52	
Emne: Vindueskema s. 7		Tegn. nr.	○  Tækker		Hack Kampmanns Plads 1-3, 1. mf. DK 8000 Aarhus C www.taekker.dk	Tlf: 86 19 18 44	
Revision: Revision iht. skyer		06.07.2020	○	○  Møller & Grønberg		Mindegade 13. DK 8000 Aarhus C www.mgarkitekter.dk	Tlf: 86 20 32 00
Dato: 2019.05.02				Papir: A3		Tegningsnummer: Fag Lokation A.X.14.E01 Tegningstype Løbenr./Etage	
		A.X.652.s7		Udførsel			

ID	Bredde	Højde	Type kode	Type	Antal	Akustik	Farve	Brandkrav	Tophængt motorstyret
322017									
IV.024	1076	2076	322017	322 - Indvendigt Vindue Fast 1100x2100mm 200 karm 44dB	1	44dB	7016	Uklassificeret glas	
322017: 1									
322018									
IV.020	1076	2076	322018	322 - Indvendigt Vindue Fast 1100x2100mm 200 karm EI2 30 44dB	1	44dB	7016	EI2 30	
IV.133	1076	2076	322018	322 - Indvendigt Vindue Fast 1100x2100mm 200 karm EI2 30 44dB	1	44dB	7016	EI2 30	
322018: 2									
322019									
IV.019	1076	2076	322019	322 - Indvendigt Vindue Fast 1100x2100mm EI2 30 35dB	1	35dB	7016	EI2 30	
322019: 1									
322020									
UV.039	1076	2076	322020	322 - Indvendigt Vindue Fast 1100x2100mm EI2 30 44dB	1	44dB	7016	EI2 30	
UV.198	1076	2076	322020	322 - Indvendigt Vindue Fast 1100x2100mm EI2 30 44dB	1	44dB	7016	EI2 30	
322020: 2									
322021									
IV.055	976	2076	322021	322 - Indvendigt Vindue Fast 1000x2100mm EI2 60 44dB	1	44dB	7016	EI2 60	
IV.013	1076	2076	322021	322 - Indvendigt Vindue Fast 1100x2100mm EI2 60 44dB	1	44dB	7016	EI2 60	
322021: 2									
322022									
IV.111	1148	2076	322022	322 - Indvendigt Vindue Fast 1172x2100mm EI2 60	1		7016	EI2 60	
322022: 1									
322023									
IV.056	1176	1726	322023	322 - Indvendigt Vindue Fast 1200x1750mm 200mm karm EI2 30 44dB	1	44dB	7016	EI2 30	
322023: 1									
322024									
IV.040	1176	2076	322024	322 - Indvendigt Vindue Fast 1200x2100mm 200mm karm EI2 30 44dB	1	44dB	7016	EI2 30	
IV. 136	1176	2076	322024	322 - Indvendigt Vindue Fast 1200x2100mm 200mm karm EI2 30 44dB	1	44dB	7016	EI2 30	
IV. 135	1176	2076	322024	322 - Indvendigt Vindue Fast 1200x2100mm 200mm karm EI2 30 44dB	1	44dB	7016	EI2 30	
322024: 3									
322025									
IV.015	1376	1726	322025	322 - Indvendigt Vindue Fast 1400x1750mm 200mm karm 44dB	1	44dB	7016		
322025: 1									
322026									
IV.037	1376	1726	322026	322 - Indvendigt Vindue Fast 1400x1750mm 200mm karm EI2 30 44dB	1	44dB	7016	EI2 30	
322026: 1									
322027									
IV.043	1376	2076	322027	322 - Indvendigt Vindue Fast 1400x2100mm 150mm karm 44dB	1	44dB	7016	Uklassificeret glas	
322027: 1									
322029									
UV.199	1526	2076	322029	322 - Indvendigt Vindue Fast 1550x2100mm 33dB	1	33dB	7016	Uklassificeret glas	
322029: 1									
322031									
IV.041	1563	2076	322031	322 - Indvendigt Vindue Fast 1587x2100mm 44dB	1		9016	Uklassificeret glas	
IV.129	1563	2076	322031	322 - Indvendigt Vindue Fast 1587x2100mm 44dB	1	44dB	7016	Uklassificeret glas	
322031: 2									
322032									
IV.039	1576	2076	322032	322 - Indvendigt Vindue Fast 1600x2100mm 200mm karm EI2 30 44dB	1	44dB	7016	EI2 30	
322032: 1									
322034									
IV.103	1676	2076	322034	322 - Indvendigt Vindue Fast 1700x2100mm EI2 30 44dB	1	44dB	7016	EI2 30	
IV.104	1676	2076	322034	322 - Indvendigt Vindue Fast 1700x2100mm EI2 30 44dB	1	44dB	7016	EI2 30	
IV.108	1676	2076	322034	322 - Indvendigt Vindue Fast 1700x2100mm EI2 30 44dB	1	44dB	7016	EI2 30	
IV.109	1676	2076	322034	322 - Indvendigt Vindue Fast 1700x2100mm EI2 30 44dB	1	44dB	7016	EI2 30	



322034: 4
45663

Sag: Skærbæk skole		Sag nr. 17-041	  	Åboulevarden 1 , 8000 Aarhus C www.friis-moltke.dk	Tlf: 72 10 00 52
Emne: Vinduesskema s. 8		Tegn. nr. A.X.652.s8		Hack Kampmanns Plads 1-3, 1. mf. DK 8000 Aarhus C www.taekker.dk	Tlf: 86 19 18 44
Revision: Revision iht. skyer 06.07.2020 O		Udførsel		Mindegade 13. DK 8000 Aarhus C www.mgarkitekter.dk	Tlf: 86 20 32 00
Dato: 2019.05.02 Papir: A3				Tegningsnummer: Fag Lokation A.X.14.E01 Tegningstype Løbenr./Etage	

ID	Bredde	Højde	Type kode	Type	Antal	Akustik	Farve	Brandkrav	Tophængt motorstyret
322035									
IV.023	1676	2076	322035	322 - Indvendigt Vindue Fast 1700x2100mm 200mm karm 44dB	1	44dB	7016	Uklassificeret glas	
322035: 1									
322036									
IV.001	1776	2076	322036	322 - Indvendigt Vindue Fast 1800x2100mm EI2 30 44dB	1	44dB	7016	EI2 30	
IV.002	1776	2076	322036	322 - Indvendigt Vindue Fast 1800x2100mm EI2 30 44dB	1	44dB	7016	EI2 30	
IV.006	1776	2076	322036	322 - Indvendigt Vindue Fast 1800x2100mm EI2 30 44dB	1	44dB	7016	EI2 30	
322036: 3									
322037									
IV.005	1776	2076	322037	322 - Indvendigt Vindue Fast 1800x2100mm 150mm karm EI2 30 44dB	1	44dB	7016	EI2 30	
IV.101	1776	2076	322037	322 - Indvendigt Vindue Fast 1800x2100mm 150mm karm EI2 30 44dB	1	44dB	7016	EI2 30	
UV.048	1676	2076	322037	322 - Indvendigt Vindue Fast 1700x2100mm karm EI2 30 44dB	1	44dB	7016	EI2 30	
322037: 3									
322038									
IV.014	1876	2076	322038	322 - Indvendigt Vindue Fast 1900x2100mm EI2 60 44dB	1	44dB	7016	EI2 60	
322038: 1									
322039									
IV.022	2206	2076	322039	322 - Indvendigt Vindue Fast 2280x2100mm 200mm karm 44dB	1	44dB	7016	Uklassificeret glas	
322039: 1									
322042									
IV.027	2713	2076	322042	322 - Indvendigt Vindue Fast 2737x2100mm EI2 60 33dB	1	33dB	7016	EI2 60	
UV.168	2713	2076	322042	322 - Indvendigt Vindue Fast 2737x2100mm EI2 60 33dB	1		7016		
UV.169	2713	2076	322042	322 - Indvendigt Vindue Fast 2737x2100mm EI2 60 33dB	1		7016		
UV.185	2713	2076	322042	322 - Indvendigt Vindue Fast 2737x2100mm EI2 60 33dB	1		7016		
322042: 4									
322044									
IV.021	1476	2076	322044	322 - Indvendigt Vindue Fast 1500x2100mm 200 karm 44dB	1	44dB	7016	Uklassificeret glas	
322044: 1									
322045									
IV.128	2463	2076	322045	322 - Indvendigt Vindue Fast 2487x2100mm 44dB	1	44dB	7016	Uklassificeret glas	
322045: 1									
322046									
IV.017	2876	2076	322046	322 - Indvendigt Vindue Fast 2900x2100mm EI2 60 44dB	1	44dB	7016	EI2 60	
322046: 1									
322047									
UV.162	2595	2076	322047	322 - Indvendigt Vindue Fast 2619x2100mm 44dB	1	44dB	7016	Uklassificeret glas	
UV.193	2595	2076	322047	322 - Indvendigt Vindue Fast 2619x2100mm 44dB	1	44dB	7016	Uklassificeret glas	
322047: 2									
322050									
IV.042	3251	2076	322050	322 - Indvendigt Vindue Fast 3275x2100mm 200mm karm 44dB	1	44dB	7016	EI2 30	
322050: 1									
322051									
IV.025	3356	2076	322051	322 - Indvendigt Vindue Fast 3380x2100mm 33dB	1	33dB	7016		
322051: 1									
322052									
UV.195	2903	2076	322052	322 - Indvendigt Vindue Fast 2927x2100mm 44dB	1	44dB	7016	Uklassificeret glas	
322052: 1									
322053									
IV.010	4288	976	322053	322 - Indvendigt Vindue Fast 4312x1000mm EI2 60 44dB	1	44dB	7016	EI2 60	
322053: 1									
322054									
IV.033	4726	2076	322054	322 - Indvendigt Vindue Fast 4700x2100mm 33dB	1	33dB	7016	Uklassificeret glas	
322054: 1									
45804 322055									
IV.053	1986	888	322055	322 - Indvendigt Vindue Fast 2010x912mm EI2 60 33dB	1	33dB	7016	EI2 60	

Sag: Skærbæk skole		Sag nr. 17-041	•  FRIIS & MOLTKE	Åboulevarden 1 , 8000 Aarhus C www.friis-moltke.dk	Tlf: 72 10 00 52
Emne: Vinduesskema s.9		Tegn. nr. A.X.652.s9	○  Tækker	Hack Kampmanns Plads 1-3, 1. mf. DK 8000 Aarhus C www.taekker.dk	Tlf: 86 19 18 44
Revision: Revision iht. skyer	06.07.2020	C	○  Møller & Grønberg	Mindegade 13. DK 8000 Aarhus C www.mgarkitekter.dk	Tlf: 86 20 32 00
Dato: 12/11/19	Papir: A3	Udførsel	Tegningsnummer: Fag Lokation A.X.14.E01 Tegningstype Løbenr./Etage		

ID	Bredde	Højde	Type kode	Type	Antal	Akustik	Farve	Brandkrav	Tophængt motorstyret
322055: 1									
322057									
IV.045	1986	888	322057	322 - Indvendigt Vindue Fast 2010x912mm EI2 60 44dB	1	44dB	7016	EI2 60	
IV.046	1986	888	322057	322 - Indvendigt Vindue Fast 2010x912mm EI2 60 44dB	1	44dB	7016	EI2 60	
IV.047	1986	888	322057	322 - Indvendigt Vindue Fast 2010x912mm EI2 60 44dB	1	44dB	7016	EI2 60	
IV.048	1986	888	322057	322 - Indvendigt Vindue Fast 2010x912mm EI2 60 44dB	1	44dB	7016	EI2 60	
322057: 4									
322058									
IV.049	1076	888	322058	322 - Indvendigt Vindue Fast 1100x912mm EI2 60 44dB	1	44dB	7016	EI2 60	
322058: 1									
322059									
IV.051	776	888	322059	322 - Indvendigt Vindue Fast 800x912mm EI2 60 44dB	1	44dB	7016	EI2 60	
322059: 1									
322060									
IV.050	2876	888	322060	322 - Indvendigt Vindue Fast 2900x912mm EI2 60 44dB	1	44dB	7016	EI2 60	
322060: 1									
322061									
IV.052	426	888	322061	322 - Indvendigt Vindue Fast 450x912mm EI2 60 44dB	1	44dB	7016	EI2 60	
322061: 1									
322062									
IV.137	2337	2188	322062	1 - Parti - Fast 2361x2212	1		7016		
322062: 1									
322063									
IV.044	1876	888	322063	322 - Indvendigt Vindue Fast 1900x912mm EI2 60 44dB	1	44dB	7016	EI2 60	
322063: 1									
322065									
IV.054	2676	888	322065	322 - Indvendigt Vindue Fast 2700x912mm EI2 60 33dB	1	33dB	7016	EI2 60	
322065: 1									
322066									
UV.216	976	2076	322066	322 - Indvendigt Vindue Fast 1000x2100mm 150 karm	1	33dB	7016	Uklassificeret glas	
UV.217	976	2076	322066	322 - Indvendigt Vindue Fast 1000x2100mm 150 karm	1	33dB	7016	Uklassificeret glas	
UV.218	976	2076	322066	322 - Indvendigt Vindue Fast 1000x2100mm 150 karm	1	33dB	7016	Uklassificeret glas	
UV.219	976	2076	322066	322 - Indvendigt Vindue Fast 1000x2100mm 150 karm	1	33dB	7016	Uklassificeret glas	
322066: 4									
372001									
UV.206	2490	1120	372001	Double glazing, 2490 x 1180mm	1				
UV.207	2490	1120	372001	Double glazing, 2490 x 1180mm	1				
UV.208	2490	1120	372001	Double glazing, 2490 x 1180mm	1				
UV.209	2490	1120	372001	Double glazing, 2490 x 1180mm	1				
UV.210	2490	1120	372001	Double glazing, 2490 x 1180mm	1				
UV.211	2490	1120	372001	Double glazing, 2490 x 1180mm	1				
372001: 6									
372002									
UV.160	1200	1200	372002	Ovenlys 1200 x 1200	1				
UV.161	1200	1200	372002	Ovenlys 1200 x 1200	1				
UV.200	1200	1200	372002	Ovenlys 1200 x 1200	1				
UV.163	1200	1200	372002	Ovenlys 1200 x 1200	1				
372002: 4									
372003									
UV.201	1000	1000	372003	Brandventilation automatisk	1				
UV.300	1000	1000	372003	Brandventilation automatisk	1				
372003: 2									
372004									
UV.165	2000	2000	372004	Double glazing, 2000 x 2000mm	1				

Sag: Skærbæk skole		Sag nr. 17-041	•  FRIIS & MOLTKE	Åboulevarden 1 , 8000 Aarhus C www.friis-moltke.dk	Tlf: 72 10 00 52
Emne: Vinduesskema s.10		Tegn. nr. A.X.652.s10	○  Tækker	Hack Kampmanns Plads 1-3, 1. mf. DK 8000 Aarhus C www.taekker.dk	Tlf: 86 19 18 44
Revision: Revision iht. skyer		06.07.2020 N	○  Møller & Grønberg	Mindegade 13. DK 8000 Aarhus C www.mgarkitekter.dk	Tlf: 86 20 32 00
Dato: 2019.05.02		Papir: A3	Udførsel		
Tegningsnummer: Fag Lokation A.X.14.E01 Tegningstype Løbenr./Etage					

ID	Bredde	Højde	Type kode	Type	Antal	Akustik	Farve	Brandkrav	Tophængt motorstyret
UV.166	2000	2000	372004	Double glazing, 2000 x 2000mm	1				
372004: 2									
372005									
UV.202	4620	1120	372005	Double glazing, 4620 x 1120 - 6 moduler	1				
UV.203	4620	1120	372005	Double glazing, 4620 x 1120 - 6 moduler	1				
UV.204	4620	1120	372005	Double glazing, 4620 x 1120 - 6 moduler	1				
UV.215	4620	1120	372005	Double glazing, 4620 x 1120 - 6 moduler	1				
UV.205	4620	1120	372005	Double glazing, 4620 x 1120 - 6 moduler	1				
372005: 5									
372006									
UV.212	6000	1120	372006	Double glazing, 6000 x 1120	1				
UV.213	6000	1120	372006	Double glazing, 6000 x 1120	1				
UV.214	6000	1120	372006	Double glazing, 6000 x 1120	1				
372006: 3									

Glasparti udvendig									
ID	Længde	Højde	Type kode	Type	Function	Count			
UGP.045	1176	2200	313001	216001 Udv. glasfacadesystem 300mm	Exterior	1			
UGP.003	11306	7556	313001	216001 Udv. glasfacadesystem 300mm	Exterior	1			
UGP.004	2371	2200	313001	216001 Udv. glasfacadesystem 300mm	Exterior	1			
UGP.014	3045	3000	313002	216002 Udv. glasfacadesystem 250mm	Exterior	1			
IGP.047	3045	3000	313002	216002 Udv. glasfacadesystem 250mm	Exterior	1			
UGP.013	1480	3000	313002	216002 Udv. glasfacadesystem 250mm	Exterior	1			
UGP.015	1480	3000	313002	216002 Udv. glasfacadesystem 250mm	Exterior	1			
UGP.012	2246	3000	313002	216002 Udv. glasfacadesystem 250mm	Exterior	1			
UGP.016	2835	3000	313002	216002 Udv. glasfacadesystem 250mm	Exterior	1			
IGP.046	1171	3000	313002	216002 Udv. glasfacadesystem 250mm	Exterior	1			
IGP.048	1171	3000	313002	216002 Udv. glasfacadesystem 250mm	Exterior	1			
UGP.010	4816	3000	313002	216002 Udv. glasfacadesystem 250mm	Exterior	1			
UGP.036	12660	3000	313002	216002 Udv. glasfacadesystem 250mm	Exterior	1			
UGP.034	6406	3000	313002	216002 Udv. glasfacadesystem 250mm	Exterior	1			
UGP.035	3332	3000	313002	216002 Udv. glasfacadesystem 250mm	Exterior	1			
UGP.038	2925	3000	313002	216002 Udv. glasfacadesystem 250mm	Exterior	1			

Grand total: 16

 FRIIS & MOLTKE
ARCHITECTS

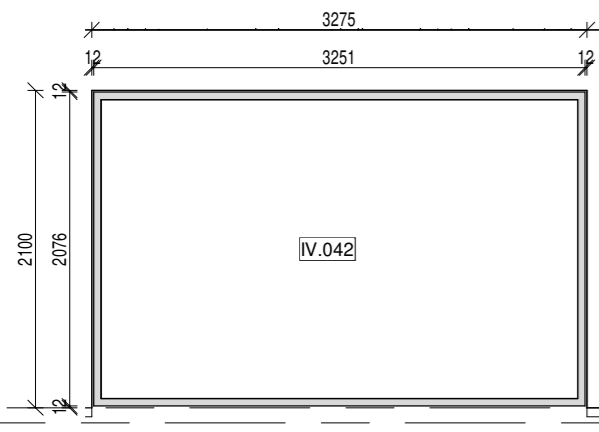

IGP.024
1 : 50

E00
K.O.S
9000 8900

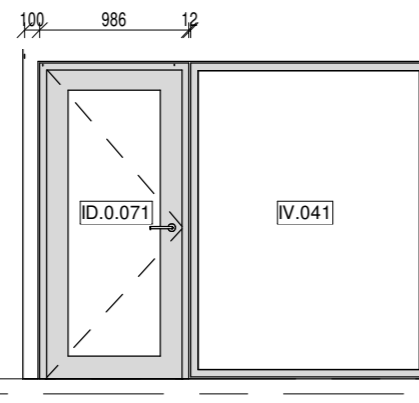

IGP.025
1 : 50

K.O.S
8900

E00
9000

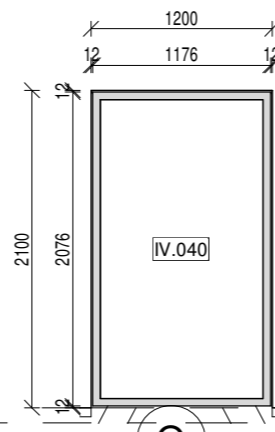

IGP.026
1 : 50

E00
9000

K.O.S
8900

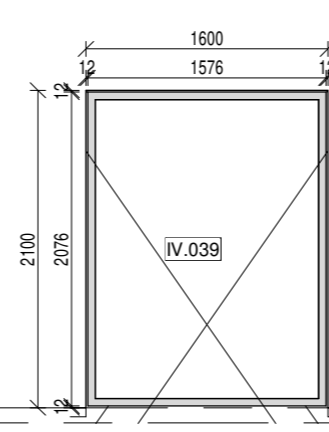

IGP.027
1 : 50

E00
9000

K.O.S
8900

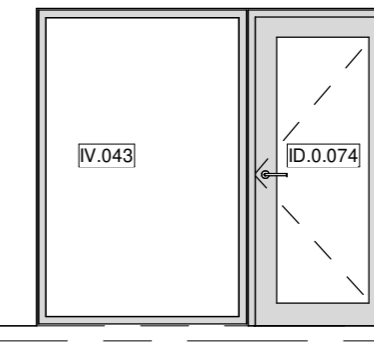

IGP.029
1 : 50

E00
9000

K.O.S
8900

24

24

22

22

23

23

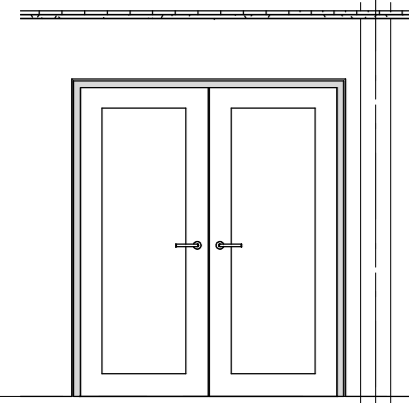

IGP.030
1 : 50

E00
K.O.S
9000 8900

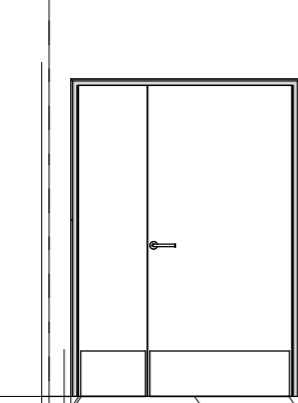

IGP.031
1 : 50

E00
K.O.S
9000 8900

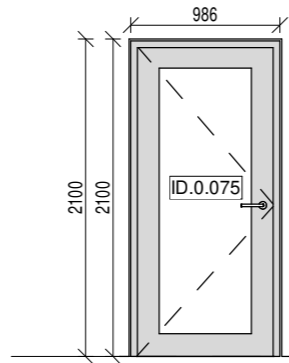

IGP.032
1 : 50

E00
9000

Q

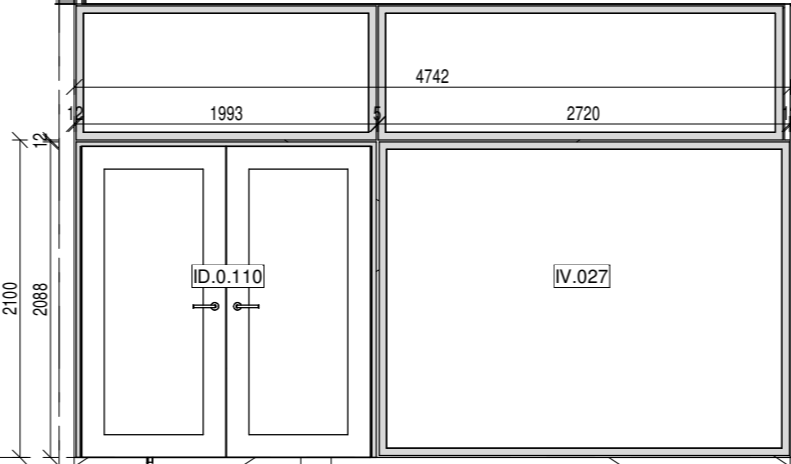

IGP.033
1 : 50

E00
K.O.S
9000 8900

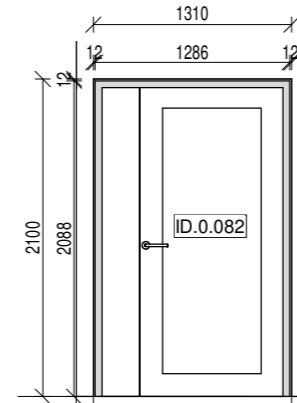

IGP.034
1 : 50

E00
K.O.S
9000 8900

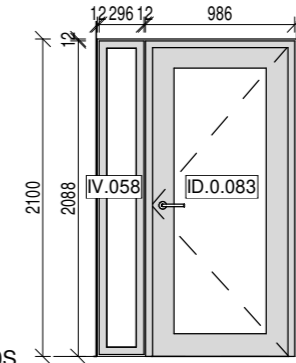

IGP.035
1 : 50

E00
9000

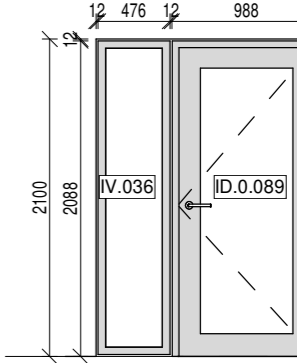

IGP.036
1 : 50

E00
9000

A.2.417.E0

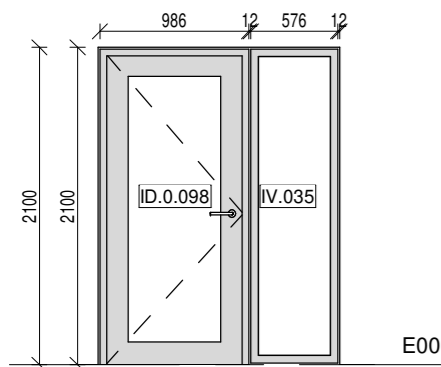

IGP.037
1 : 50

E00
9000

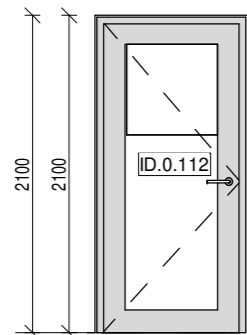

IGP.038
1 : 50

E00
9000

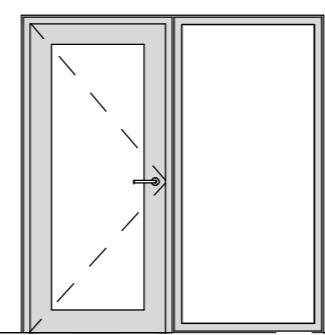

IGP.039
1 : 50

E00
9000

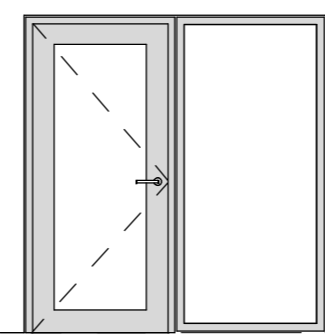

IGP.040
1 : 50

E00
9000

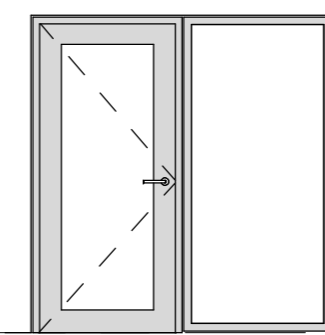

IGP.041
1 : 50

E00
9000

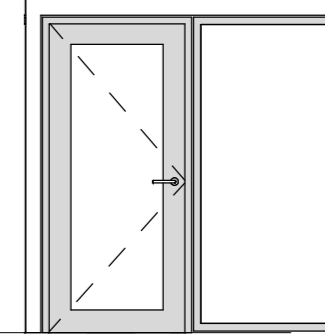

IGP.042
1 : 50

E00
9000

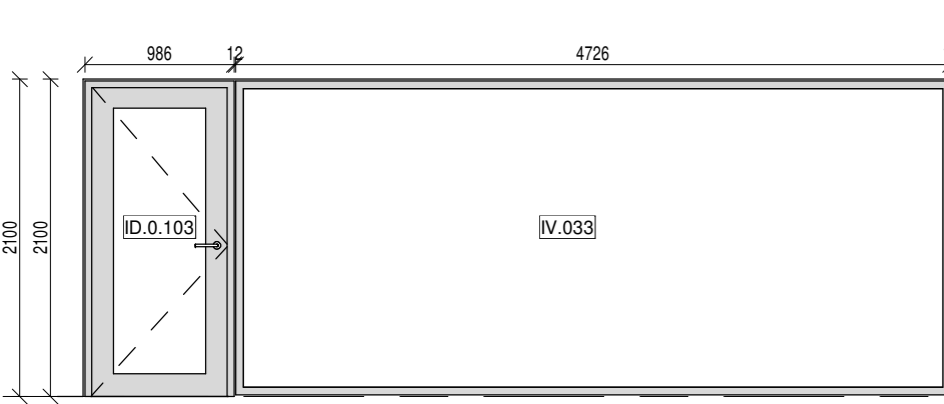

IGP.043
1 : 50

E00
K.O.S
9000 8900

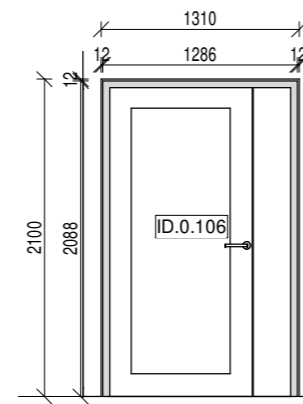

IGP.044
1 : 50

E00
K.O.S
9000 8900

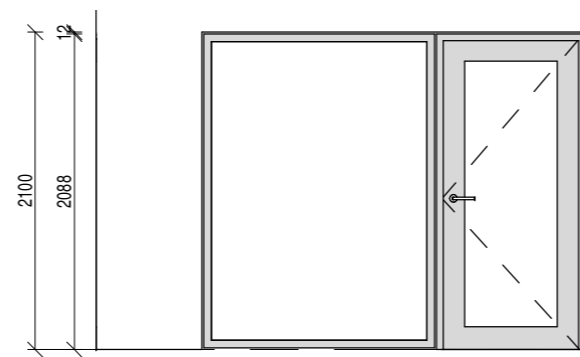

IGP.045
1 : 50

E00
9000



Hack Kampmanns Plads 1-3, 1. mf. DK 8000 Aarhus C
www.taekker.dk

Mindegade 13, DK 8000 Aarhus C
www.mgarkitekter.dk

Abulevarden 1, DK 8000 Aarhus C
www.friis-moltke.dk

TLF 86 19 18 44

TLF 86 20 32 00

TLF 72 10 00 52

SAG NR: 17-041

Skærbæk skole

UDARB. AF: FM
KONTROL: FM
GODK. AF: FM

Bygningsdel indv. glaspartier

Udførsel

DATO: 2019.05.02 MÅL: 1 : 50

A.2.417.E0

Dansk kvalitetsprodukt

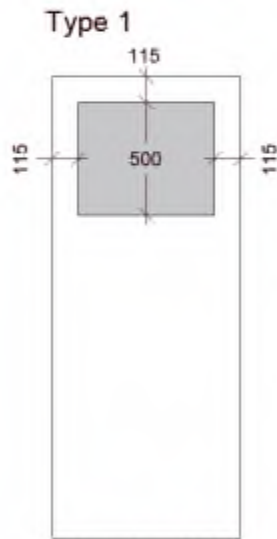

Type 1

F30/F60/BD30/
BD60/Ukl.

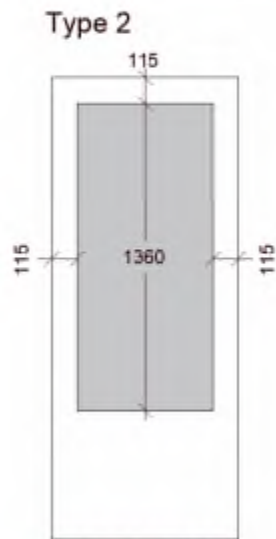

Type 2

F30/F60/BD30/
BD60/Ukl.

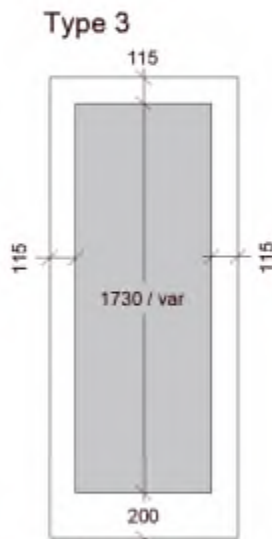

Type 3

Ukl.

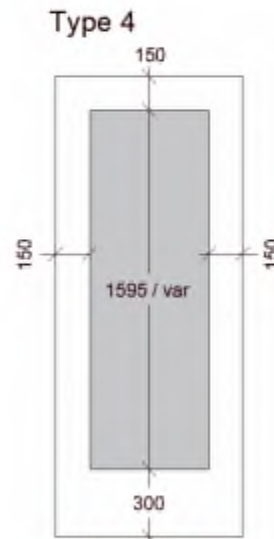

Type 4

F30/F60/BD30/
BD60/Ukl.

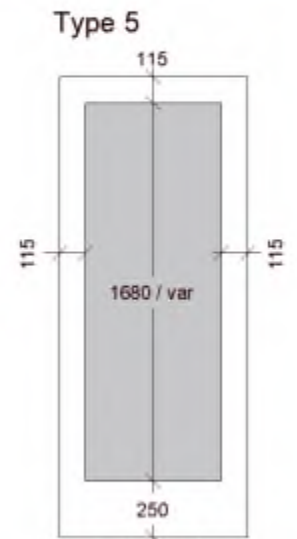

Type 5

F30/F60/BD30/
BD60/Ukl.

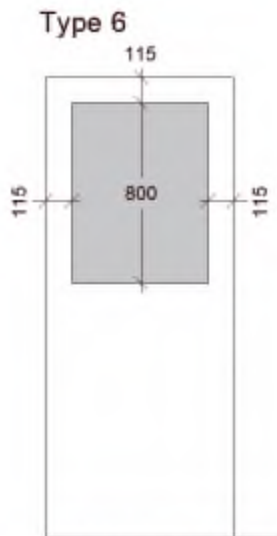

Type 6

F30/F60/BD30/
BD60/Ukl.

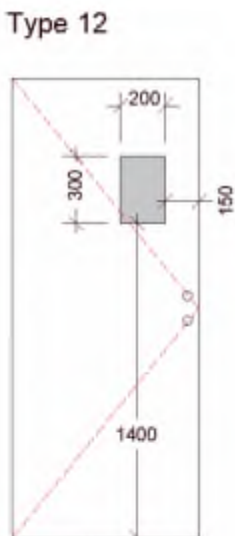

Type 12

F30/F60/BD30/
BD60/Ukl.

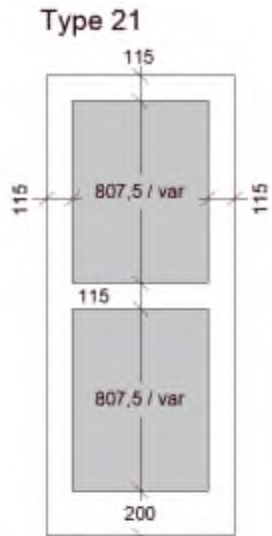

Type 21

Ukl.

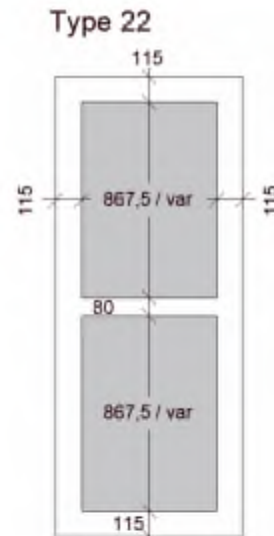

Type 22

Ukl.

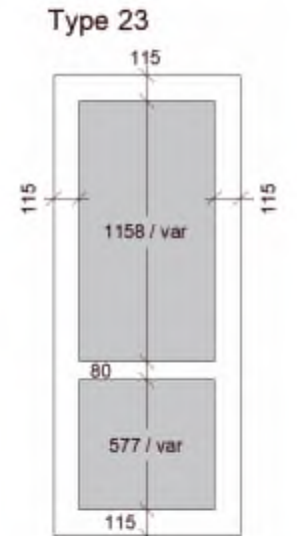

Type 23

Ukl.

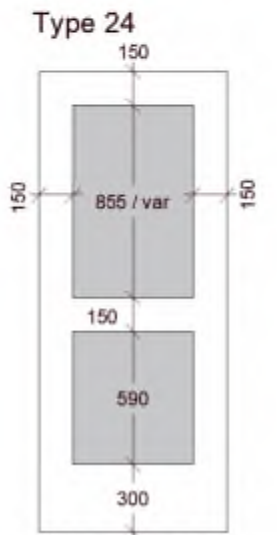

Type 24

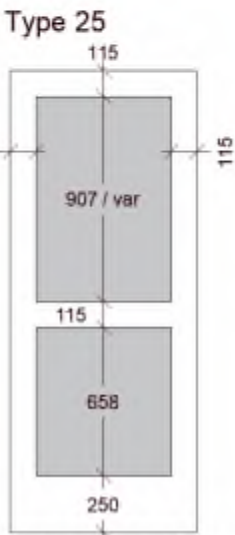

Type 25

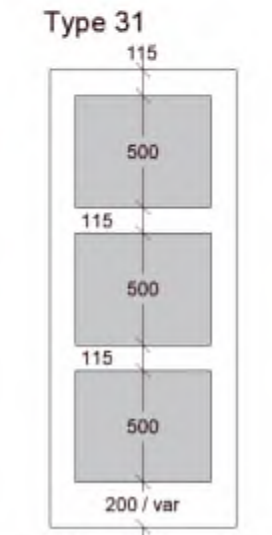

Type 31

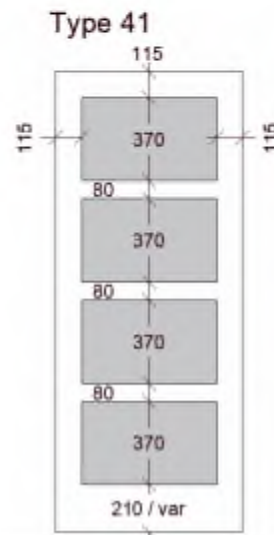

Type 41

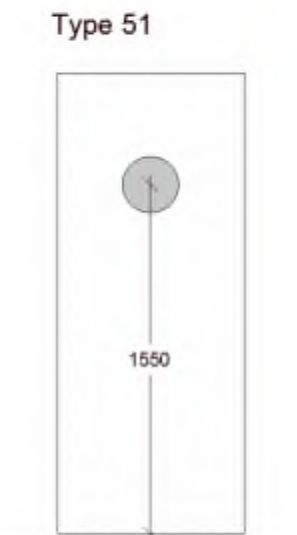

Type 51

5715103#0 - SSK - besparelse på fliserne - Skal forsat være i

Fra: Arne Borum Linnét [al@fmbyggningsdrift.dk]
Til: hen@nielsenaps.dk [hen@nielsenaps.dk]
Cc: Morten Bramstrup Jakobsen [mobj2@toender.dk]; Kim Kirkegaard Sørensen [kimkir@toender.dk]; hv@friis-moltke.dk [hv@friis-moltke.dk]
Sendt dato: 09-07-2020 13:13
Modtaget Dato: 09-07-2020 13:13
Vedrørende: SSK - besparelse på fliserne - Skal forsat være i brusenicheerne.
Vedhæftninger: image001_953.png

Hej Hans Erik

BH har valgt at de fleste af fliserne udgår. Det de vil beholde i projektet er følgende.

Opsætning af de 4 stk. bruservænger.

Vi kan evt. lige tales sammen efter sommerferien. Jeg har forsat ikke lagt noget i tidsplan omkring jer. Men tænker ikke mere 1 uges tid for disse vænger.

Med venlig hilsen

Arne Borum Linnét
Bygge- og projektleder

Mobilnr.: +45 2677 8923
Mail: al@fmbyggningsdrift.dk
Web: www.fmbyggningsdrift.dk



Hovedkontor: FM Bygningsdrift ApS Bryggergade 6A, 1. 7400 Herning	Afdeling Sverige: FM Management AB Bergaliden 11 252 23 Helsingborg
---	---

FM Bygningsdrift
Logistik & Rådgivning

5711527#0 - SV Skærbæk - Indvendige døre

Fra: Morten Bramstrup Jakobsen [/O=TONDERKOM/OU=EXCHANGE ADMINISTRATIVE GROUP (FYDIBOHF23SPDLT)/CN=RECIPIENTS/CN=MORTEN BRAMSTRUP JAKOBSEN536]
Til: 'Henrik Villefrance' [hv@friis-moltke.dk]; 'Henning Skriver' [hs@kraftman.dk]; 'Esben Jessen' [bjergner@kraftman.dk]; 'Tommy Schneider' [ts@kraftman.dk]
Cc: Sune Bundesen [sb32@toender.dk]; Kim Kirkegaard Sørensen [kimkir@toender.dk]; Palle Kudsk [PKU@toender.dk]
Sendt dato: 09-07-2020 13:41
Modtaget Dato: 09-07-2020 13:41
Vedrørende: SV: Skærbæk - Indvendige døre
Vedhæftninger: image002_559.png
image003_568.png
image004_568.png
image005_574.png
image006_81.png
image007_126.jpg
image008_39.png

Hej Henning.

Tak for snakken.

Har du mulighed for at sætte de døre i bestilling iht. fremsendte fra Henrik med nuværende opstalter?
Jeg ser ikke et problem, da det nu handler om en dør med fuld plade i stedet for en glasdør. Det må de kunne regne hurtigere.

Med henblik på beslagsæt, så har vi svært ved at se, at det bliver dyre grundet nuværende revision.
Derudover er det ikke længere dB44 døre, der skal leveres og omfanget af ADK er også i et mindre omfang, så på de parameter må der jo være en besparelse.

Venlig hilsen

Morten Bramstrup Jakobsen
Bygningskonsulent
Ejendomme
Teknik & Plan

Tønder Kommune

Wegners Plads 2 - 6270 Tønder
Tlf. +45 74 92 93 14 - Mobil +45 29 17 86 64 - E-mail mobj2@toender.dk



Fra: Henrik Villefrance [mailto:hv@friis-moltke.dk]
Sendt: 9. juli 2020 13:09
Til: Henning Skriver; Esben Jessen; Tommy Schneider
Cc: Sune Bundesen; Kim Kirkegaard Sørensen; Morten Bramstrup Jakobsen; Palle Kudsk
Emne: Skærbæk - Indvendige døre

Hej Henning

Vi når ikke at rette de indiv. opstalter i dag, Ingri gør det så hurtigt som muligt.

Mht. glas udskæring så er det type 2 vi gerne vil anvende (Se vedhæftet)

Hvis du sender Indv. opstalter + dørskema + vedhæftet med type 2 + beslagsset, så kan du godt få en pris på alle de indiv. døre.

OBS Alle døre/vinduespartier skal opmåles på pladsen.

@ Sune og Kim hvis i er uenig i overstående/vedhæftet så skriv gerne hurtigt til mig og Henning.

Med venlig hilsen | Kind regards
FRIIS & MOLTKE A/S

Henrik Villefrance
Projektleder

Direkte/mobil: (+45) 41 94 70 57
hv@friis-moltke.dk

45772













RIG PÅ TUR

NATUR ARKITEKTUR KULTUR VANDRETUR
FORTIDSTUR MUSIKKULTUR STRANDTUR
MARSKTUR CAFÉTUR SHOPPETUR DINTUR



5714762#0 - SV: Skærbæk - Indvendige døre

Fra: Henning Skriver [hs@kraftman.dk]
Til: Morten Bramstrup Jakobsen [mobj2@toender.dk]; 'Henrik Villefrance' [hv@friis-moltke.dk]; Esben Jessen [beregner@kraftman.dk]; Kraftman Tømrer og Snedker [ts@kraftman.dk]
Cc: Sune Bundesen [sb32@toender.dk]; Kim Kirkegaard Sørensen [kimkir@toender.dk]; Palle Kudsk [PKU@toender.dk]
Sendt dato: 09-07-2020 14:07
Modtaget Dato: 09-07-2020 14:07
Vedrørende: SV: Skærbæk - Indvendige døre
Vedhæftninger: image001_216.jpg
image002_938.png
image003_933.png
image004_934.png
image005_939.png
image006_176.png
image007_232.jpg
image008_79.png

Hej morten

Og skulle det være det modsatte jf. tilbudslisten og de beslagssæt der fremgår – betaler du så ?

Med venlig hilsen

Henning Skriver
BYGNINGSKONSTRUKTØR BTH

KRAFTMAN A/S
T: 74622060
F: 7462 2080



Solidt byggeri ...

www.kraftman.dk

Fra: Morten Bramstrup Jakobsen <mobj2@toender.dk>

Sendt: 9. juli 2020 13:42

Til: 'Henrik Villefrance' <hv@friis-moltke.dk>; Henning Skriver <hs@kraftman.dk>; Esben Jessen <beregner@kraftman.dk>; Kraftman Tømrer og Snedker <ts@kraftman.dk>

Cc: Sune Bundesen <sb32@toender.dk>; Kim Kirkegaard Sørensen <kimkir@toender.dk>; Palle Kudsk <PKU@toender.dk>

Emne: SV: Skærbæk - Indvendige døre

Hej Henning.

Tak for snakken.

Har du mulighed for at sætte de døre i bestilling iht. fremsendte fra Henrik med nuværende opstalter?

Jeg ser ikke et problem, da det nu handler om en dør med fuld plade i stedet for en glasdør. Det må de kunne regne hurtigere.

Med henblik på beslagssæt, så har vi svært ved at se, at det bliver dyre grundet nuværende revision.

Derudover er det ikke længere dB44 døre, der skal leveres og omfanget af ADK er også i et mindre omfang, så på de parameter må der jo være en besparelse.

Venlig hilsen

Morten Bramstrup Jakobsen
Bygningskonsulent
Ejendomme
Teknik & Plan

Tønder Kommune

Wegners Plads 2 - 6270 Tønder
Tlf. +45 74 92 93 14 - Mobil +45 29 17 86 64 - E-mail mobj2@toender.dk



Fra: Henrik Villefrance [<mailto:hv@friis-moltke.dk>]

Sendt: 9. juli 2020 13:09

Til: Henning Skriver; Esben Jessen; Tommy Schneider

Cc: Sune Bundesen; Kim Kirkegaard Sørensen; Morten Bramstrup Jakobsen; Palle Kudsk

Emne: Skærbæk - Indvendige døre

Hej Henning

Vi når ikke at rette de indv. opstaltes i dag, Ingri gør det så hurtigt som muligt.

Mht. glas udskæring så er det type 2 vi gerne vil anvende (Se vedhæftet)

Hvis du sender Indv. opstaltes + dørskema + vedhæftet med type 2 + beslagsset, så kan du godt få en pris på alle de indv. døre.

OBS Alle døre/vinduespartier skal opmåles på pladsen.

@ Sune og Kim hvis i er uenig i overstående/vedhæftet så skriv gerne hurtigt til mig og Henning.

Med venlig hilsen | Kind regards
FRIIS & MOLTKE A/S

Henrik Villefrance
Projektleder

Direkte/mobil: (+45) 41 94 70 57
hv@friis-moltke.dk



Aaboulevarden 1, 8000 Aarhus C
Tel: (+45) 72 10 00 52

www.friis-moltke.dk

[Facebook](#) · [LinkedIn](#)



Solidt byggeri ...













RIG PÅ TUR

NATUR ARKITEKTUR KULTUR VANDRETUR
FORTIDSTUR MUSIKKULTUR STRANDTUR
MARSKTUR CAFÉTUR SHOPPETUR DINTUR

 FRIIS & MOLTKE
ARCHITECTS

5711677#0 - SV: Skærbæk - Indvendige døre - nyt elektronisk på b

Fra: Morten Bramstrup Jakobsen [O=TONDERKOM/OU=EXCHANGE ADMINISTRATIVE GROUP (FYDIBOHF23SPDLT)/CN=RECIPIENTS/CN=MORTEN BRAMSTRUP JAKOBSEN536]
Til: 'Henning Skriver' [hs@kraftman.dk]; 'Henrik Villefrance' [hv@friis-moltke.dk]; 'Esben Jessen' [beregner@kraftman.dk]; 'Kraftman Tømrer og Snedker' [ts@kraftman.dk]
Cc: Sune Bundesen [sb32@toender.dk]; Kim Kirkegaard Sørensen [kimkir@toender.dk]; Palle Kudsk [PKU@toender.dk]
Sendt dato: 09-07-2020 14:55
Modtaget Dato: 09-07-2020 14:55
Vedrørende: SV: Skærbæk - Indvendige døre
Vedhæftninger: image002_569.png
image003_576.png
image004_576.png
image005_582.png
image006_83.png
image007_128.jpg
image009_19.jpg
image010_36.png

Hej Henning.

Igen, jeg har svært ved at se der tilfalder bygherre en ekstraudgift i og med ADK på 5 stk. indvendige døre er trukket ud af projektet. Udvendig er der trukket 5 stk. ADK døre ud af projektet, ud af de oprindelig 9 stk. ADK døre. Derudover skal du ikke længere levere speciale døre, der skal overholde lydkravet 44 dB og yderligere de 7 døre m. glas, der blev ændret ved sidste byggemøde v. klasselokalerne.

Vi betaler selvfølgelig for det, der er bliver leveret på pladsen, det skal selvfølgelig holdes op imod den pris, der er givet ved licitationen. Evt. prisforskel skal selvfølgelig dokumenteres ved levering.

Venlig hilsen

Morten Bramstrup Jakobsen

Bygningskonsulent
Ejendomme
Teknik & Plan

Tønder Kommune

Wegners Plads 2 - 6270 Tønder
Tlf. +45 74 92 93 14 - Mobil +45 29 17 86 64 - E-mail mobj2@toender.dk



Fra: Henning Skriver [mailto:hs@kraftman.dk]

Sendt: 9. juli 2020 14:07

Til: Morten Bramstrup Jakobsen; 'Henrik Villefrance'; Esben Jessen; Kraftman Tømrer og Snedker

Cc: Sune Bundesen; Kim Kirkegaard Sørensen; Palle Kudsk

Emne: SV: Skærbæk - Indvendige døre

Hej morten

Og skulle det være det modsatte jf. tilbudslisten og de beslægtede der fremgår – betaler du så ?

Med venlig hilsen

Henning Skriver
BYGNINGSKONSTRUKTØR BTH

KRAFTMAN A/S

T: 74622060
F: 7462 2080



Solidt byggeri ...

www.kraftman.dk

45061

Fra: Morten Bramstrup Jakobsen <mobj2@toender.dk>

Sendt: 9. juli 2020 13:42

Til: 'Henrik Villefrance' <hv@friis-moltke.dk>; Henning Skriver <hs@kraftman.dk>; Esben Jessen <beregner@kraftman.dk>; Kraftman Tømrer og Snedker <ts@kraftman.dk>

Cc: Sune Bundesen <sb32@toender.dk>; Kim Kirkegaard Sørensen <kimkir@toender.dk>; Palle Kudsk <PKU@toender.dk>

Emne: SV: Skærbæk - Indvendige døre

Hej Henning.

Tak for snakken.

Har du mulighed for at sætte de døre i bestilling iht. fremsendte fra Henrik med nuværende opstalter?
Jeg ser ikke et problem, da det nu handler om en dør med fuld plade i stedet for en glasdør. Det må de kunne regne hurtigere.

Med henblik på beslagsæt, så har vi svært ved at se, at det bliver dyre grundet nuværende revision.
Derudover er det ikke længere dB44 døre, der skal leveres og omfanget af ADK er også i et mindre omfang, så på de parameter må der jo være en besparelse.

Venlig hilsen

Morten Bramstrup Jakobsen

Bygningskonsulent
Ejendomme
Teknik & Plan

Tønder Kommune

Wegners Plads 2 - 6270 Tønder

Tlf. +45 74 92 93 14 - Mobil +45 29 17 86 64 - E-mail mobj2@toender.dk



Fra: Henrik Villefrance [<mailto:hv@friis-moltke.dk>]

Sendt: 9. juli 2020 13:09

Til: Henning Skriver; Esben Jessen; Tommy Schneider

Cc: Sune Bundesen; Kim Kirkegaard Sørensen; Morten Bramstrup Jakobsen; Palle Kudsk

Emne: Skærbæk - Indvendige døre

Hej Henning

Vi når ikke at rette de indiv. opstalter i dag, Ingri gør det så hurtigt som muligt.

Mht. glas udskæring så er det type 2 vi gerne vil anvende (Se vedhæftet)

Hvis du sender Indv. opstalter + dørskema + vedhæftet med type 2 + beslagsset, så kan du godt få en pris på alle de indiv. døre.

OBS Alle døre/vinduespartier skal opmåles på pladsen.

@ Sune og Kim hvis i er uenig i overstående/vedhæftet så skriv gerne hurtigt til mig og Henning.

Med venlig hilsen | Kind regards
FRIIS & MOLTKE A/S

Henrik Villefrance
Projektleder

Direkte/mobil: (+45) 41 94 70 57
hv@friis-moltke.dk



Aaboulevarden 1, 8000 Aarhus C
Tel: (+45) 72 10 00 52

www.friis-moltke.dk

[Facebook](#) · [LinkedIn](#)













RIG PÅ TUR

NATUR ARKITEKTUR KULTUR VANDRETUR
FORTIDSTUR MUSIKKULTUR STRANDTUR
MARSKTUR CAFÉTUR SHOPPETUR DINTUR



Solidt byggeri ...

 FRIIS & MOLTKE
ARCHITECTS

5711755#0 - SSK - aftalesedler som mangler tilretning eller de

Fra: Morten Bramstrup Jakobsen [mailto:MO=TONDERKOM/OU=EXCHANGE ADMINISTRATIVE GROUP (FYDIBOHF23SPDLT)/CN=RECIPIENTS/CN=MORTEN BRAMSTRUP JAKOBSEN536]
Til: 'Henning Skriver' [hs@kraftman.dk]; 'Jan M. Løper' [adm@kraftman.dk]
Cc: 'hv@friis-moltke.dk' [hv@friis-moltke.dk]; 'Lars Mathiesen' [lm@fmbyggningsdrift.dk]; Sune Bundesen [sb32@toender.dk]; 'Arne Borum Linnet' [al@fmbyggningsdrift.dk]; 'Palle Kudsk' [PKU@toender.dk]
Sendt dato: 09-07-2020 15:24
Modtaget Dato: 09-07-2020 15:24
Vedrørende: SV: SSK - aftalesedler som mangler tilretning eller der er uenighed omkring
Vedhæftninger: image002_578.png
image003_584.png
image004_584.png
image005_590.png
image006_87.png
image007_131.jpg
image008_44.png

Hej Henning.

Som opfølgning på vores telefonsamtale og understående mail fra Arne, så har vi aftalt, at der tages en gennemgang af alle aftalesedler, der endnu ikke er afklaret eller som I rykker for, ved mødet for afklaringspunkter. De aftalesedler, der kan godkendes bliver underskrevet af alle parter ved mødet i uge 32. – Det er første given lejlighed alle kan deltage.

Venlig hilsen

Morten Bramstrup Jakobsen

Bygningskonsulent
Ejendomme
Teknik & Plan

Tønder Kommune

Wegners Plads 2 - 6270 Tønder
Tlf. +45 74 92 93 14 - Mobil +45 29 17 86 64 - E-mail mobj2@toender.dk



Fra: Arne Borum Linnet [mailto:al@fmbyggningsdrift.dk]
Sendt: 9. juli 2020 08:42
Til: Henning Skriver; Jan M. Løper
Cc: Morten Bramstrup Jakobsen; hv@friis-moltke.dk; Lars Mathiesen; Sune Bundesen
Emne: SSK - aftalesedler som mangler tilretning eller der er uenighed omkring

Hej Henning og Jan

Disse sedler hænger imellem jer og BH. Har jeg misforstået noget så komme gerne med jeres bemærkninger. Der må indkaldes til et møde mere omkring nedenstående efter sommerferie. Som jeg ser det er det kun CE20 hvor der er uenighed omkring. Resten mangler tilrettet pris pga. døre skema

Tømrer: CE20 facadearbejde – Tilsyn er ikke enig i prisen.
CE23 Vindues skema – ID nr. som står på Esben ark viser indvendige vinduer, disse er ikke bestilt endnu.
CE24 Beslagsæt – Der er uploadet et nyt skema i mandags, kender ikke jeres pris endnu.
CE25 Fradrag for beslagssæt G-L - Der er uploadet et nyt skema i mandags, kender ikke jeres pris endnu.
CE28 UDGÅR bliver til CE40
CE31 UDGÅR
CE32 ADK – Der er uploadet et nyt skema i mandags, kender ikke jeres pris endnu.
CE36 Fælles stillads – Kender ikke prisen i og med at HS meldte til byggemøde, at vil blive dyrere end den anførte pris.
CE37 Fjerne spær - Mangler BH signering

aftalesedler som mangler tilretning eller der er uenighed omkring.

Med venlig hilsen

Arne Borum Linnet

Bygge- og projektleder

Mobilnr.: +45 2677 8923
Mail: al@fmbyggningsdrift.dk
Web: www.fmbyggningsdrift.dk

46061

FM Bygningsdrift

Logistik & Rådgivning

Hovedkontor:

FM Bygningsdrift ApS
Bryggergade 6A, 1.
7400 Herning

Afdeling Sverige:

FM Management AB
Bergaliden 11
252 23 Helsingborg













RIG PÅ TUR

NATUR ARKITEKTUR KULTUR VANDRETUR
FORTIDSTUR MUSIKKULTUR STRANDTUR
MARSKTUR CAFÉTUR SHOPPETUR DINTUR

FM Bygningsdrift
Logistik & Rådgivning

Fra: 5711811#0 - SV: SSK - aftalesedler som mangler tilretning eller [hs@kraftman.dk]
Til: Morten Bramstrup Jakobsen [mobj2@toender.dk]
Sendt dato: 09-07-2020 15:35
Modtaget Dato: 09-07-2020 15:35
Vedrørende: SV: SSK - aftalesedler som mangler tilretning eller der er uenighed omkring
Vedhæftninger: image001_85.jpg
image002_590.png
image003_596.png
image004_596.png
image005_602.png
image006_90.png
image007_137.jpg
image008_47.png

ok

Med venlig hilsen

Henning Skriver
BYGNINGSKONSTRUKTØR BTH

KRAFTMAN A/S
T: 74622060
F: 7462 2080



Solidt byggeri ...

www.kraftman.dk

Fra: Morten Bramstrup Jakobsen <mobj2@toender.dk>
Sendt: 9. juli 2020 15:24
Til: Henning Skriver <hs@kraftman.dk>; Jan M. Løper <adm@kraftman.dk>
Cc: hv@friis-moltke.dk; Lars Mathiesen <lm@fmbyggningsdrift.dk>; Sune Bundesen <sb32@toender.dk>; 'Arne Borum Linnet' <al@fmbyggningsdrift.dk>; Palle Kudsk <PKU@toender.dk>
Emne: SV: SSK - aftalesedler som mangler tilretning eller der er uenighed omkring

Hej Henning.

Som opfølgning på vores telefonsamtale og understående mail fra Arne, så har vi aftalt, at der tages en gennemgang af alle aftalesedler, der endnu ikke er afklaret eller som I rykker for, ved mødet for afklaringspunkter. De aftalesedler, der kan godkendes bliver underskrevet af alle parter ved mødet i uge 32. – Det er første given lejlighed alle kan deltage.

Venlig hilsen

Morten Bramstrup Jakobsen
Bygningskonsulent
Ejendomme
Teknik & Plan

Tønder Kommune
Wegners Plads 2 - 6270 Tønder
Tlf. +45 74 92 93 14 - Mobil +45 29 17 86 64 - E-mail mobj2@toender.dk



Fra: Arne Borum Linnet [<mailto:al@fmbyggningsdrift.dk>]
Sendt: 9. juli 2020 08:42
Til: Henning Skriver; Jan M. Løper
Cc: Morten Bramstrup Jakobsen; hv@friis-moltke.dk; Lars Mathiesen; Sune Bundesen
Emne: SSK - aftalesedler som mangler tilretning eller der er uenighed omkring

Hej Henning og Jan
46450

Disse sedler hænger imellem jer og BH. Har jeg misforstået noget så komme gerne med jeres bemærkninger. Der må indkaldes til et møde mere omkring nedenstående efter sommerferie. Som jeg ser det er det kun CE20 hvor der er uenighed omkring. Resten mangler tilrettet pris pga. døre skema

Tømrer: CE20 facadearbejde – Tilsyn er ikke enig i prisen.
CE23 Vindues skema – ID nr. som står på Esben ark viser indvendige vinduer, disse er ikke bestilt endnu.
CE24 Beslagsæt – Der er uploadet et nyt skema i mandags, kender ikke jeres pris endnu.
CE25 Fradrag for beslagsæt G-L - Der er uploadet et nyt skema i mandags, kender ikke jeres pris endnu.
CE28 UDGÅR bliver til CE40
CE31 UDGÅR
CE32 ADK – Der er uploadet et nyt skema i mandags, kender ikke jeres pris endnu.
CE36 Fælles stillads – Kender ikke prisen i og med at HS meldte til byggemøde, at vil blive dyrere end den anførte pris.
CE37 Fjerne spær - Mangler BH signering

aftalesedler som mangler tilretning eller der er uenighed omkring.

Med venlig hilsen

Arne Borum Linnet
Bygge- og projektleder

Mobilnr.: +45 2677 8923
Mail: al@fmbygningsdrift.dk
Web: www.fmbygningsdrift.dk



Hovedkontor:	Afdeling Sverige:
FM Bygningsdrift ApS	FM Management AB
Bryggergade 6A, 1.	Bergaliden 11
7400 Herning	252 23 Helsingborg



Solidt byggeri ...













RIG PÅ TUR

NATUR ARKITEKTUR KULTUR VANDRETUR
FORTIDSTUR MUSIKKULTUR STRANDTUR
MARSKTUR CAFÉTUR SHOPPETUR DINTUR

FM Bygningsdrift
Logistik & Rådgivning

5711838#0 - SSK - Gerigter på indv. døre

Fra: Morten Bramstrup Jakobsen [/O=TONDERKOM/OU=EXCHANGE ADMINISTRATIVE GROUP (FYDIBOHF23SPDLT)/CN=RECIPIENTS/CN=MORTEN BRAMSTRUP JAKOBSEN536]
Til: 'Egon Hofsted og Søn' [mhofsted@hotmail.com]
Cc: Kim Kirkegaard Sørensen [kimkir@toender.dk]; Sune Bundesen [sb32@toender.dk]; 'Arne Borum Linnet' [al@fmbyggningsdrift.dk]
Sendt dato: 09-07-2020 15:55
Modtaget Dato: 09-07-2020 15:55
Vedrørende: SSK - Gerigter på indv. døre.
Vedhæftninger: image001_596.png
image002_592.png
image003_598.png
image004_598.png
image005_604.png
image006_468.jpg

Hej Sune.

På sidste byggemøde nævnte Kraftman, at de vil levere dørene med gerigter i stedet. Det kræver selvfølgelig en efterbehandling fra Jeres side af og vi vil gerne lige gennemgå omfang, løsning og pris med dig. Hælder du mest til ubehandlet eller præmalet, vi skal selvfølgelig lige huske pris og tid.

Venlig hilsen

Morten Bramstrup Jakobsen
Bygningskonsulent
Ejendomme
Teknik & Plan

Tønder Kommune

Wegners Plads 2 - 6270 Tønder
Tlf. +45 74 92 93 14 - Mobil +45 29 17 86 64 - E-mail mobj2@toender.dk















RIG PÅ TUR

NATUR ARKITEKTUR KULTUR VANDRETUR
FORTIDSTUR MUSIKKULTUR STRANDTUR
MARSKTUR CAFÉTUR SHOPPETUR DINTUR

Fra: Arne Borum Linnet [al@fmbyggningsdrift.dk]
Til: Sune Bundesen [sb32@toender.dk]
Cc: Morten Bramstrup Jakobsen [mobj2@toender.dk]
Sendt dato: 09-07-2020 21:00
Modtaget Dato: 09-07-2020 21:00
Vedrørende: SV: SSK - Byggemødereferat

Hej Sune

Henning meldte mig han gerne så den var med en gang mere ift. diverse afklaring som han mener der hænger (indvendige døre ikke bestilt, uenig omkring vindpladerne, HS har aldrig godtaget tidsplanen), men han håber på at efter sommerferien er diverse uoverensstemmelser afsluttet.

Med venlig hilsen

Arne Borum Linnet

Bygge- og projektleder

Mobilnr.: +45 2677 8923
Mail: al@fmbyggningsdrift.dk
Web: www.fmbyggningsdrift.dk



Hovedkontor: FM Bygningsdrift ApS Bryggergade 6A, 1. 7400 Herning	Afdeling Sverige: FM Management AB Bergaliden 11 252 23 Helsingborg
---	---

Fra: Sune Bundesen <sb32@toender.dk>
Sendt: 9. juli 2020 15:56
Til: Arne Borum Linnet <al@fmbyggningsdrift.dk>
Cc: Morten Bramstrup Jakobsen <mobj2@toender.dk>
Emne: SSK - Byggemødereferat

Hej Arne

Jeg har en kommentar til byggemødereferatet.

Punkt 1.07.1

Blev vi ikke enige om til mødet, at Henning havde fået svar på alt i sin skrivelse fra d. 27. april, og at den derfor kan slettes fra referatet?

Venlig hilsen

Sune Bundesen
Bygningskonsulent
Ejendomme
Teknik & Plan

Tønder Kommune

Wegners Plads 2 - 6270 Tønder
Tlf. +45 74 92 92 86 - Mobil +45 61 36 20 82 - E-mail sb32@toender.dk



OL_Logo



5712181#0 - SV: SSK - Aftaleseddel AE38 Rev. til 5 stikdåser.

Fra: Arne Borum Linnet [al@fmbyggningsdrift.dk]
Til: Daniel Rohde Detlefsen [dde@bomichelsen.dk]; Morten Bramstrup Jakobsen [mobj2@toender.dk]; Sune Bundesen [sb32@toender.dk]
Cc: Lars Mathiesen [lm@fmbyggningsdrift.dk]
Sendt dato: 10-07-2020 07:48
Modtaget Dato: 10-07-2020 07:48
Vedrørende: SV: SSK - Aftaleseddel AE38 Rev. til 5 stikdåser.
Vedhæftninger: image001_638.png
image002_28.jpg
image003_8.jpg
image004_6.jpg
image005_2.jpg

Takker

Sender I den retur til os [@Morten Bramstrup Jakobsen](#) på forhånd tak

Med venlig hilsen

Arne Borum Linnet

Bygge- og projektleder

Mobilnr.: +45 2677 8923
Mail: al@fmbyggningsdrift.dk
Web: www.fmbyggningsdrift.dk



Hovedkontor: FM Byggningsdrift ApS Bryggergade 6A, 1. 7400 Herning	Afdeling Sverige: FM Management AB Bergaliden 11 252 23 Helsingborg
--	---

Fra: Daniel Rohde Detlefsen <dde@bomichelsen.dk>

Sendt: 10. juli 2020 07:31

Til: Arne Borum Linnet <al@fmbyggningsdrift.dk>; Morten Bramstrup Jakobsen <mobj2@toender.dk>; Sune Bundesen <sb32@toender.dk>

Cc: Lars Mathiesen <lm@fmbyggningsdrift.dk>

Emne: SV: SSK - Aftaleseddel AE38 Rev. til 5 stikdåser.

Hej Alle

Hermed med min underskrift...

Med venlig hilsen

Daniel Rohde Detlefsen

Projektleder
Mobil: 22603775

Bo Michelsen A/S
Hansborggade 30, 3. sal
6100 Haderslev



[Klik her for at se vores nye profilvideo](#)

Fra: Arne Borum Linnet <al@fmbyggningsdrift.dk>

Sendt: 9. juli 2020 20:53

Til: Morten Bramstrup Jakobsen <mobj2@toender.dk>; Sune Bundesen <sb32@toender.dk>

Cc: Lars Mathiesen <lm@fmbyggningsdrift.dk>; Daniel Rohde Detlefsen <dde@bomichelsen.dk>

Emne: SSK - Aftaleseddel AE38 Rev. til 5 stikdåser.

Hej ~~Sune~~ og Morten

Hermed rev. AE38 for Råhus vil I underskrive den.

Med venlig hilsen

Arne Borum Linnet

Bygge- og projektleder

Mobilnr.: +45 2677 8923

Mail: al@fmbygningsdrift.dk

Web: www.fmbygningsdrift.dk



Hovedkontor:

FM Bygningsdrift ApS
Bryggergade 6A, 1.
7400 Herning

Afdeling Sverige:

FM Management AB
Bergaliden 11
252 23 Helsingborg

FM Bygningsdrift
Logistik & Rådgivning









5712180#0 - VS SSK - besparelse på fliserne - Skal forsat være

Fra: Arne Borum Linnet [al@fmbygningsdrift.dk]
Til: Morten Bramstrup Jakobsen [mobj2@toender.dk]; Kim Kirkegaard Sørensen [kimkir@toender.dk]; Sune Bundesen [sb32@toender.dk]
Cc: hv@friis-moltke.dk [hv@friis-moltke.dk]; Ingri B. Løvsbogen [ibl@friis-moltke.dk]
Sendt dato: 10-07-2020 07:49
Modtaget Dato: 10-07-2020 07:49
Vedrørende: VS: SSK - besparelse på fliserne - Skal forsat være i brusenicheerne.
Vedhæftninger: image001_98.jpg
image002_635.png
image003_7.jpg

Hej Morten m.fl.

Nedenstående kan I se, at det er ok med Hans Erik at vi reducerer i antal m2 på fliserne på væggene. Vi tager den efter sommerferien.

Med venlig hilsen

Arne Borum Linnet
Bygge- og projektleder

Mobilnr.: +45 2677 8923
Mail: al@fmbygningsdrift.dk
Web: www.fmbygningsdrift.dk

FM Bygningsdrift

Logistik & Rådgivning

Hovedkontor: FM Bygningsdrift ApS
Bryggergade 6A, 1.
7400 Herning

Afdeling Sverige: FM Management AB
Bergaliden 11
252 23 Helsingborg

Fra: Hans Erik Nielsen <hen@nielsenaps.dk>
Sendt: 10. juli 2020 07:15
Til: Arne Borum Linnet <al@fmbygningsdrift.dk>
Emne: SV: SSK - besparelse på fliserne - Skal forsat være i brusenicheerne.

Hej det bare ok vi snakke efter sommerferie

Med venlig hilsen
Hans Erik Nielsen



Vi holder ferielukket i uge 29 & 30.
Ønsker alle en rigtig god sommer!



Fra: Arne Borum Linnet <al@fmbygningsdrift.dk>
Sendt: 9. juli 2020 13:13
Til: Hans Erik Nielsen <hen@nielsenaps.dk>
Cc: Morten Bramstrup Jakobsen <mobj2@toender.dk>; Kim Kirkegaard Sørensen <kimkir@toender.dk>; hv@friis-moltke.dk
Emne: SSK - besparelse på fliserne - Skal forsat være i brusenicheerne.

Hej Hans Erik

BH har valgt at de fleste af fliserne udgår. Det de vil beholde i projektet er følgende.

Opsætning af de 4 stk. bruservænger.

Vi kan evt. lige tales sammen efter sommerferien. Jeg har forsat ikke lagt noget i tidsplan omkring jer. Men tænker ikke mere 1 uges tid for disse vænger.

Med venlig hilsen

Arne Borum Linnet

Bygge- og projektleder

Mobilnr.: +45 2677 8923

Mail: al@fmbygningsdrift.dk

Web: www.fmbygningsdrift.dk



Hovedkontor:

FM Bygningsdrift ApS
Bryggergade 6A, 1.
7400 Herning

Afdeling Sverige:

FM Management AB
Bergaliden 11
252 23 Helsingborg

MURERMESTER
Peter S. Nielsen ApS



Møllergade 12 A | 6700 Skærbæk

Tlf. 74 75 01 10

CVR 19084671

FM Bygningsdrift
Logistik & Rådgivning



5714383#0 - SSK - Indvendige døre / glaspartier - Leveringsuge

Fra: Arne Borum Linnet [al@fmbyggningsdrift.dk]
Til: Henning Skriver [hs@kraftman.dk]
Cc: hv@friis-moltke.dk [hv@friis-moltke.dk]; Morten Bramstrup Jakobsen [mobj2@toender.dk]
Sendt dato: 10-07-2020 08:24
Modtaget Dato: 10-07-2020 08:24
Vedrørende: SSK - Indvendige døre / glaspartier - Leveringsuge?
Vedhæftninger: image001_882.png

Hej Henning

Jeg vil blot lige høre nærmere ind til leveringstiden på dørene som vi snakkede om efter byggemødet i tirsdags.
Er dørene bestilt + indvendige glaspartier?

Jeg forstod på mødet at Bygma kunne reducerer de 10-12 uger. Men var siger ordrebekræftelsen ift. leveringsuge som jeg kan tilrette tidsplanen efter?

Med venlig hilsen

Arne Borum Linnet

Bygge- og projektleder

Mobilnr.: +45 2677 8923
Mail: al@fmbyggningsdrift.dk
Web: www.fmbyggningsdrift.dk



Hovedkontor:	Afdeling Sverige:
FM Byggningsdrift ApS	FM Management AB
Bryggergade 6A, 1.	Bergaliden 11
7400 Herning	252 23 Helsingborg

FM Bygningsdrift
Logistik & Rådgivning

5714304#0 - SV:SSK - TØ fremsender aftaleseddel sprosser og mo

Fra: Henrik Villefrance [hv@friis-moltke.dk]
Til: Arne Borum Linnet [al@fmbygningsdrift.dk]; Morten Bramstrup Jakobsen [mobj2@toender.dk]; Sune Bundesen [sb32@toender.dk]
Cc: Palle Kudsk [PKU@toender.dk]; Lars Mathiesen [lm@fmbygningsdrift.dk]
Sendt dato: 10-07-2020 08:42
Modtaget Dato: 10-07-2020 08:42
Vedrørende: SV: SSK - TØ fremsender aftaleseddel sprosser og motorer - IKKE godkendt af Tilsyn
Vedhæftninger: image001_870.png

Hej Arne

Den aftale seddel er ikke godkendt. Den skal ikke betales.

Som du skriver så har jeg sagt til Henning at han skal fremsende dokumentation på at vi har godkendt den.

Jeg mener ikke at det er vores/bygherre s problem at han ikke kan levere de udbudte størrelser på vinduer. (Der er jo ikke taget forbehold)

Med venlig hilsen | Kind regards
FRIIS & MOLTKE A/S

Henrik Villefrance
Projektleder

Fra: Arne Borum Linnet <al@fmbygningsdrift.dk>
Sendt: 9. juli 2020 19:33
Til: Morten Bramstrup Jakobsen <mobj2@toender.dk>; Sune Bundesen <sb32@toender.dk>
Cc: Palle Kudsk <PKU@toender.dk>; Lars Mathiesen <lm@fmbygningsdrift.dk>; Henrik Villefrance <hv@friis-moltke.dk>
Emne: SSK - TØ fremsender aftaleseddel sprosser og motorer - IKKE godkendt af Tilsyn

Hej Morten

Hermed lidt omkring den seddel som Henning var efter dig på i dag.

SÅ vidt jeg husker siger Henrik til Henning at Tilsyn nok skal godkende aftaleseddel, hvis Henning kan påvise at Thomas U. har sagt ok til prisen den gang. Henning meldte at det kunne han finde i en af alle de mails de havde modtaget på vinduerne m.m. Der er dog blot ikke fremsendt noget til undertegnet hvis Henning har fundet den omtalte godkendelse.

Det kan være at Sune eller Palle kan huske mere omkring sedlen og udfordringen her.

Med venlig hilsen

Arne Borum Linnet
Bygge- og projektleder

Mobilnr.: +45 2677 8923
Mail: al@fmbygningsdrift.dk
Web: www.fmbygningsdrift.dk



Hovedkontor:	Afdeling Sverige:
FM Bygningsdrift ApS	FM Management AB
Bryggergade 6A, 1.	Bergaliden 11
7400 Herning	252 23 Helsingborg

FM Bygningsdrift
Logistik & Rådgivning

5751242#0 - 06 Ekstra arbejde - Rådgiver - svar til Friis & Moltke

Fra: Sune Bundesen [/O=TONDERKOM/OU=EXCHANGE ADMINISTRATIVE GROUP (FYDIBOHF23SPDLT)/CN=RECIPIENTS/CN=DL0VSB]
Til: 'Henrik Villefrance' [hv@friis-moltke.dk]
Cc: 'Mogens Husted Kristensen' [mhk@friis-moltke.dk]; 'Morten Høier' [moh@taekker.dk]; Palle Kudsk [PKU@toender.dk]; Lars-Erik Skydsbjerg [les@toender.dk]; Ditte Lundgaard Jakobsen [dilja@toender.dk]
Sendt dato: 10-07-2020 08:58
Modtaget Dato: 10-07-2020 08:58
Vedrørende: SV: Ekstra arbejde - Rådgiver

Hej Henrik

Tak for fremsendte, som Tønder Kommune dog stadig ikke kan acceptere. Grundet ferie, vender vi tilbage primo august med en uddybning af kommunens argumentation.

Jeg vil dog allerede nu fremhæve det som også fremgår af vores bemærkninger, at flere af ekstraarbejderne er afledt af rådgivers forglemmelser, eller manglende beskrivelser i udbudsmaterialet.

Herudover har rådgiver på intet tidspunkt i perioden fra uge 41 til 7. maj, gjort opmærksom på, at en opgave udløste ekstraarbejder. Der er ikke lavet aftalesedler på ekstraarbejder.

Det er Tønder Kommune opfattelse, at ekstraarbejderne ikke ligger ud over det der er indeholdt i totalhonoraret.

Venlig hilsen

Sune Bundesen
Bygningskonsulent
Ejendomme
Teknik & Plan

Tønder Kommune

Wegners Plads 2 - 6270 Tønder
Tlf. +45 74 92 92 86 - Mobil +45 61 36 20 82 - E-mail sb32@toender.dk



OL_Logo



Fra: Henrik Villefrance [mailto:hv@friis-moltke.dk]
Sendt: 9. juli 2020 10:58
Til: Sune Bundesen
Cc: Mogens Husted Kristensen; Morten Høier
Emne: SV: Ekstra arbejde - Rådgiver

Hej Sune

Vi har kommenteret med rød i arket.

Mht. Ing timer så har Morten sendt en time opgørelse, har du fået den ?

Med venlig hilsen | Kind regards
FRIIS & MOLTKE A/S

Henrik Villefrance
Projektleder

Fra: Sune Bundesen <sb32@toender.dk>
Sendt: 2. juli 2020 11:45
Til: Henrik Villefrance <hv@friis-moltke.dk>
Emne: SV: Ekstra arbejde - Rådgiver

Hej Henrik

Vi er nødt til at have en skriftlig forklaring på hvad de forskellige punkter dækker over, samt en forklaring på hvorfor I mener at det er ekstra, og ikke allerede indeholdt i rådgiverhonoraret. Så kan vi tage et møde efterfølgende hvis det er nødvendigt.

Venlig hilsen

Sune Bundesen
Bygningskonsulent
Ejendomme
Teknik & Plan

Tønder Kommune

Wegners Plads 2 - 6270 Tønder
Tlf. +45 74 92 92 86 - Mobil +45 61 36 20 82 - E-mail sb32@toender.dk



OL_Logo

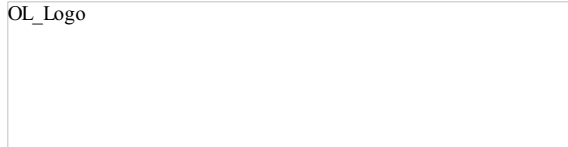

Fra: Henrik Villefrance [<mailto:hv@friis-moltke.dk>]

Sendt: 2. juli 2020 08:02

Til: Sune Bundesen

Emne: Ekstra arbejde - Rådgiver

Hej Sune

Jeg har fået denne omkring ekstra arbejde fra tidligere, skal vi løbe den igennem for at i får en forklaring på punkterne ?

Med venlig hilsen | Kind regards
FRIIS & MOLTKE A/S

Henrik Villefrance
Projektleder

Direkte/mobil: (+45) 41 94 70 57
hv@friis-moltke.dk

FM_logo_NEW



Aaboulevarden 1, 8000 Aarhus C
Tel: (+45) 72 10 00 52

www.friis-moltke.dk

[Facebook](#) · [LinkedIn](#)

5712558#0 - Bemærkninger til faktura vedrørende honorar

Fra: Ditte Lundgaard Jakobsen [dilja@toender.dk]
Til: 'Mogens Husted Kristensen' [mhk@friis-moltke.dk]
Cc: Klaus Liestmann [KlausLiestmann@toender.dk]; Jan Præstholm [japra@toender.dk]; Lars-Erik Skydsbjerg [les@toender.dk]; Sune Bundesen [sb32@toender.dk]; Palle Kudsk [PKU@toender.dk]; 'hv@friis-moltke.dk' [hv@friis-moltke.dk]
Sendt dato: 10-07-2020 09:39
Modtaget Dato: 10-07-2020 09:39
Vedrørende: Bemærkninger til faktura vedrørende honorar

Kære Mogens

Jeg kan nu konstatere fra juni måned, at der er indsendt 13 faktura med et samlet honorar på 316.000 kr., til blandt andet hotel, timer og kørsel. Vi kan ikke på nogen faktura se, hvad timerne reelt er anvendt til.

Jeg skal anmode om, at i samler timeregistreringen hos jer, så vi får en samlet faktura hver måned, med en udspecificering af hvad timerne er anvendt til.

Jeg henviser til, at der alene kan faktureres for ekstratimer ud over det der må forventes at være indeholdt i totalhonoraret, og vores aftale om, at honoraret maksimalt udgør 1,4 mio. kr.

Med det høje beløb der er fremsendt for juni måned, skal jeg igen understrege, at rådgiver ad flere omgange overfor Tønder Kommune har gjort opmærksom på, at time-registrering var en løsning for at nedbringe den samlede omkostning for byggeriet. Og at rådgiver accepterer, at kommunen har et honorarloft på 1,4 mio. kr., hvilket også ligger indenfor det estimerede rådgiver selv var med til at sætte for udgift efter timeafregning.

Herudover vil jeg fremhæve, at Tønder Kommune har overtaget en række opgaver fra rådgiver, eksempelvis forhandling med entreprenørerne i forbindelse med tidfristforlængelsen, hvor rådgiver ikke bidrog ud over deltagelse ved to møder. Det betyder naturligvis også, at vi er meget undrende overfor, hvordan udgiften i juni måned med timeafregning, kan ligger så meget højere, end de 0,175 mio. kr. der har været udbetalt månedligt frem til juni måned. Med de opgaver kommunen har overtaget, at der alene kan betales for ekstraarbejder og med rådgivers anbefaling om timeafregning, burde den forventelig være lavere end 0,175 mio. kr.

Kommunen betaler ingen faktura førend ovenstående er uddybet.

Venlig hilsen

Ditte Lundgaard Jakobsen

Direktør
Teknik & Miljø

Wegners Plads 2 - 6270 Tønder
Tlf. +45 74 92 92 92 - Mobil +45 22 15 41 04 - E-mail dilja@toender.dk



OL_Logo



5714764#0 - SV:SSK - Indvendige døre, glaspartier - Leveringsu

Fra: Henning Skriver [hs@kraftman.dk]
Til: Arne Borum Linnet [al@fmbyggningsdrift.dk];Palle Kudsk [PKU@toender.dk];Kraftman Tømrer og Snedker [ts@kraftman.dk]
Cc: hv@friis-moltke.dk [hv@friis-moltke.dk];Morten Bramstrup Jakobsen [mobj2@toender.dk];Kim Kirkegaard Sørensen [kimkir@toender.dk]
Sendt dato: 10-07-2020 12:23
Modtaget Dato: 10-07-2020 12:23
Vedrørende: SV: SSK - Indvendige døre / glaspartier - Leveringsuge?
Vedhæftninger: image002_35.jpg
image003_934.png

Hej Arne

Hele verden er forvirret i det nye dørschema er alle farver rettet til 9016
Nu skal I lige passe på for så passer ståldøre ikke til idealcombi og ej heller til alu/alu døre
Udhusdøre og er også rettet selv om de er leveret og monteret i ral 9004

Jeg ser mig ikke i stand til at bestille inden jeg har et retvisende udbud – herunder
Hvis jeg har noget i dag – kan jeg sikkert leverer uge 38 (døre) og glaspartier uge 40

Jeg rykker og rykker – siden januar og vi er ikke i mål endnu

Med venlig hilsen

Henning Skriver
BYGNINGSKONSTRUKTØR BTH

KRAFTMAN A/S
T:74622060
F:7462 2080



Solidt byggeri ...

www.kraftman.dk

Fra: Arne Borum Linnet <al@fmbyggningsdrift.dk>
Sendt: 10. juli 2020 08:25
Til: Henning Skriver <hs@kraftman.dk>
Cc: hv@friis-moltke.dk; Morten Bramstrup Jakobsen <mobj2@toender.dk>
Emne: SSK - Indvendige døre / glaspartier - Leveringsuge?

Hej Henning

Jeg vil blot lige høre nærmere ind til leveringstiden på dørene som vi snakkede om efter byggemødet i tirsdags.

Er dørene bestilt + indvendige glaspartier?

Jeg forstod på mødet at Bygma kunne reducerer de 10-12 uger. Men var siger ordrebekræftelsen ift. leveringsuge som jeg kan tilrette tidsplanen efter?

Med venlig hilsen

Arne Borum Linnet
Bygge- og projektleder

Mobilnr.: +45 2677 8923
Mail: al@fmbyggningsdrift.dk
Web: www.fmbyggningsdrift.dk



Hovedkontor: FM Bygningsdrift ApS
Bryggergade 6A, 1.
7400 Herning

Afdeling Sverige: FM Management AB
Bergaliden 11
252 23 Helsingborg

46687



Solidt byggeri ...

FM Bygningsdrift
Logistik & Rådgivning

5713030#0 - SV:SSK - Indvendige døre, glaspartier - Leveringsuge

Fra: Morten Bramstrup Jakobsen [/O=TONDERKOM/OU=EXCHANGE ADMINISTRATIVE GROUP (FYDIBOHF23SPDLT)/CN=RECIPIENTS/CN=MORTEN BRAMSTRUP JAKOBSEN536]
Til: 'Henning Skriver' [hs@kraftman.dk]; 'Arne Borum Linnet' [al@fmbyggningsdrift.dk]; 'Palle Kudsk' [PKU@toender.dk]; 'Kraftman Tømrer og Snedker' [ts@kraftman.dk]
Cc: 'hv@friis-moltke.dk' [hv@friis-moltke.dk]; Kim Kirkegaard Sørensen [kimkir@toender.dk]
Sendt dato: 10-07-2020 12:35
Modtaget Dato: 10-07-2020 12:35
Vedrørende: SV: SSK - Indvendige døre / glaspartier - Leveringsuge?
Vedhæftninger: image001_733.png
image004_738.png
image005_742.png
image006_120.png
image007_54.png
image008_105.jpg
image009_32.jpg
image010_49.png

Hej Henning.

Du ser bort fra de udvendige døre og, hvad de rettet til. Du har leveret de døre, og er sagen fuldstændig uvedkommende for bestillingen af indvendige døre.

Af det skema Henrik fremsendte i går står, hvilke døre der skal leveres i 9016 og 7016.

Bestil.

Venlig hilsen

Morten Bramstrup Jakobsen
Bygningskonsulent
Ejendomme
Teknik & Plan

Tønder Kommune

Wegners Plads 2 - 6270 Tønder
Tlf. +45 74 92 93 14 - Mobil +45 29 17 86 64 - E-mail mobj2@toender.dk



Fra: Henning Skriver [mailto:hs@kraftman.dk]
Sendt: 10. juli 2020 12:23
Til: Arne Borum Linnet; Palle Kudsk; Kraftman Tømrer og Snedker
Cc: hv@friis-moltke.dk; Morten Bramstrup Jakobsen; Kim Kirkegaard Sørensen
Emne: SV: SSK - Indvendige døre / glaspartier - Leveringsuge?

Hej Arne

Hele verden er forvirret i det nye dørschema er alle farver rettet til 9016
Nu skal I lige passe på for så passer ståldøre ikke til idealcombi og ej heller til alu/alu døre
Udhudøre og er også rettet selv om de er leveret og monteret i ral 9004

Jeg ser mig ikke i stand til at bestille inden jeg har et retvisende udbud – herunder
Hvis jeg har noget i dag – kan jeg sikkert leverer uge 38 (døre) og glaspartier uge 40

Jeg rykker og rykker – siden januar og vi er ikke i mål endnu

Med venlig hilsen

Henning Skriver
BYGNINGSKONSTRUKTØR BTH

KRAFTMAN A/S
T: 74622060
F: 7462 2080



Solidt byggeri ...

www.kraftman.dk

Fra: Arne Borum Linnet <al@fmbygningsdrift.dk>

Sendt: 10. juli 2020 08:25

Til: Henning Skriver <hs@kraftman.dk>

Cc: hv@friis-moltke.dk; Morten Bramstrup Jakobsen <mobj2@toender.dk>

Emne: SSK - Indvendige døre / glaspartier - Leveringsuge?

Hej Henning

Jeg vil blot lige høre nærmere ind til leveringstiden på dørene som vi snakkede om efter byggemødet i tirsdags.

Er dørene bestilt + indvendige glaspartier?

Jeg forstod på mødet at Bygma kunne reducerer de 10-12 uger. Men var siger ordrebekræftelsen ift. leveringsuge som jeg kan tilrette tidsplanen efter?

Med venlig hilsen

Arne Borum Linnet

Bygge- og projektleder

Mobilnr.: +45 2677 8923

Mail: al@fmbygningsdrift.dk

Web: www.fmbygningsdrift.dk



Hovedkontor:

FM Bygningsdrift ApS
Bryggergade 6A, 1.
7400 Herning

Afdeling Sverige:

FM Management AB
Bergaliden 11
252 23 Helsingborg













RIG PÅ TUR

NATUR ARKITEKTUR KULTUR VANDRETUR
FORTIDSTUR MUSIKKULTUR STRANDTUR
MARSKTUR CAFÉTUR SHOPPETUR DINTUR



Solidt byggeri ...

FM Bygningsdrift
Logistik & Rådgivning

5727166#0 - 06 afdækning vindspærre - svar fra Kraftman

Fra: Henning Skriver [hs@kraftman.dk]
Til: Arne Borum Linnet [al@fmbyggningsdrift.dk]
Cc: hv@friis-moltke.dk [hv@friis-moltke.dk]; Lars Mathiesen [lm@fmbyggningsdrift.dk]; Søren Aaby [saa@fmbyggningsdrift.dk]; Morten Bramstrup Jakobsen [mobj2@toender.dk]; Sune Bundesen [sb32@toender.dk]
Sendt dato: 10-07-2020 14:07
Modtaget Dato: 10-07-2020 14:07
Vedrørende: Re: Vedr. vores aftaleseddel 50, afdækning vindspærre

Hej Sune

Vi fastholder og henviser til mødereferater
I bedes kommentere jvf AB-12
Hvor i ikke kan forlange dette af mig
AB 92 stk 1

Med venlig hilsen

HENNING SKRIVER

KRAFTMAN A/S
T: 7462 2060

Se meget mere på www.kraftman.dk

Den 10. jul. 2020 kl. 13.09 skrev Arne Borum Linnet <al@fmbyggningsdrift.dk>:

□
Hej Henning

Se nedenstående svar fra BH omkring jeres aftaleseddel vedr. afdækning af vindspærre.

Aftalesedlen er afvist.

Med venlig hilsen

Arne Borum Linnet
Bygge- og projektleder

Mobilnr.: +45 2677 8923
Mail: al@fmbyggningsdrift.dk
Web: www.fmbyggningsdrift.dk

<image001.png>

Hovedkontor: FM Byggningsdrift ApS Bryggergade 6A, 1. 7400 Herning	Afdeling Sverige: FM Management AB Bergaliden 11 252 23 Helsingborg
--	---

Fra: Sune Bundesen <sb32@toender.dk>

Sendt: 10. juli 2020 13:08

Til: Arne Borum Linnet <al@fmbyggningsdrift.dk>; Morten Bramstrup Jakobsen <mobj2@toender.dk>

Cc: Lars Mathiesen <lm@fmbyggningsdrift.dk>; hv@friis-moltke.dk

Emne: SV: Vedr. vores aftaleseddel 50, afdækning vindspærre

Hej Arne
46601

Bygherre afviser aftalesedlen.

Vi er ikke enige i at begrundelsen for at vindspærren har været uafdækket så længe, skyldes bygherren.

Tønder Kommune er af den opfattelse, at Kraftman har undladt at bestille nødvendige materialer for færdiggørelse af facader.

Da Kraftman mener at de er berettiget til ekstra betaling for ovenstående, hvilket Tønder Kommune og Friis & Moltke ikke er enige i, må en sådan uenighed ikke standse arbejdet jf. AB92.

Vi vil ikke betale for afdækning af en vindspærre der har overskredet garantien.

Venlig hilsen

Sune Bundesen
Bygningskonsulent
Ejendomme
Teknik & Plan

Tønder Kommune

Wegners Plads 2 - 6270 Tønder

Tlf. +45 74 92 92 86 - Mobil +45 61 36 20 82 - E-mail sb32@toender.dk

[<image003.png>](#)

[<image004.png>](#)

[<image005.png>](#)

[<image006.png>](#)

[<image007.png>](#)

[<image008.jpg>](#)

Fra: Arne Borum Linnet [<mailto:al@fmbyggningsdrift.dk>]

Sendt: 10. juli 2020 12:09

Til: Sune Bundesen; Morten Bramstrup Jakobsen

Cc: Lars Mathiesen; lv@friis-moltke.dk

Emne: VS: Vedr. vores aftaleseddel 50, afdækning vindspærre

Hvordan er jeres holdning til denne aftaleseddel? Skal vi lave den med vores løb nr. på?

Med venlig hilsen

Arne Borum Linnet

Bygge- og projektleder

Mobilnr.: +45 2677 8923

Mail: al@fmbyggningsdrift.dk

Web: www.fmbyggningsdrift.dk

[<image001.png>](#)

Hovedkontor:

FM Bygningsdrift ApS

Bryggergade 6A, 1.

7400 Herning

Afdeling Sverige:

FM Management AB

Bergaliden 11

252 23 Helsingborg

Fra: Jan M. Løper <adm@kraftman.dk>

Sendt: 10. juli 2020 12:00

Til: Arne Borum Linnet <al@fmbyggningsdrift.dk>

Cc: Henning Skriver <hs@kraftman.dk>

Emne: Vedr. vores aftaleseddel 50, afdækning vindspærre

Hej Arne

I henhold til aftale med Henning fremsendes jeg hermed aftaleseddel 50 vedr. afdækning af vindspærre.

Med venlig hilsen

KRAFTMAN A/S

Jan M. Løper

Økonomichef

Tlf. 7462 2060 – Mobil 2163 4070

Fax. 7462 2080

www.kraftman.dk

46602

<image010.jpg>

Fra: mailservice@digitalgroup.dk <mailservice@digitalgroup.dk>

Sendt: 10. juli 2020 11:54

Til: Jan M. Løper <adm@kraftman.dk>

Emne: Scan fra Kraftman A/S

5714766#0 - Re: SSK - Indvendige døre, glaspartier - Leveringsu

Fra: Henning Skrivers [hs@kraftman.dk]
Til: Morten Bramstrup Jakobsen [mobj2@toender.dk]
Cc: Arne Borum Linnet [al@fmbyggningsdrift.dk];Palle Kudsk [PKU@toender.dk];Kraftman Tømrer og Snedker [ts@kraftman.dk];hv@friis-moltke.dk [hv@friis-moltke.dk];Kim Kirkegaard Sørensen [kimkir@toender.dk]
Sendt dato: 10-07-2020 14:14
Modtaget Dato: 10-07-2020 14:14
Vedrørende: Re: SSK - Indvendige døre / glaspartier - Leveringsuge?
Vedhæftninger: image001_925.png
image004_935.png
image005_940.png
image006_177.png
image007_104.png
image008_157.jpg
image009_40.jpg
image010_77.png

Ja men hvad med alle ståldøre som skal i
Der er 4 typer døre

Idealcombi
Trædøre (udhus)
Alu/alu
Og ståldøre - som ikke er leveret
Feks maskinhus etc

Med venlig hilsen

HENNING SKRIVER

KRAFTMAN A/S
T: 7462 2060

Se meget mere på www.kraftman.dk

Den 10. jul. 2020 kl. 12.35 skrev Morten Bramstrup Jakobsen <mobj2@toender.dk>:

Hej Henning.

Du ser bort fra de udvendige døre og, hvad de rettet til. Du har leveret de døre, og er sagen fuldstændig uvedkommende for bestillingen af indvendige døre.
Af det skema Henrik fremsendte i går står, hvilke døre der skal leveres i 9016 og 7016.

Bestil.

Venlig hilsen

Morten Bramstrup Jakobsen
Bygningskonsulent
Ejendomme
Teknik & Plan

Tønder Kommune
Wegners Plads 2 - 6270 Tønder
Tlf. +45 74 92 93 14 - Mobil +45 29 17 86 64 - E-mail mobj2@toender.dk

<[image001.png](#)>

<[image004.png](#)>

<[image005.png](#)>

<[image006.png](#)>

<[image007.png](#)>

<[image008.jpg](#)>

46694

Fra: Henning Skriver [mailto:hs@kraftman.dk]
Sendt: 10. juli 2020 12:23
Til: Arne Borum Linnet; Palle Kudsk; Kraftman Tømrer og Snedker
Cc: hv@friis-moltke.dk; Morten Bramstrup Jakobsen; Kim Kirkegaard Sørensen
Emne: SV: SSK - Indvendige døre / glaspartier - Leveringsuge?

Hej Arne

Hele verden er forvirret i det nye dørskema er alle farver rettet til 9016
Nu skal I lige passe på for så passer ståldøre ikke til idealcombi og ej heller til alu/alu døre
Udhusedøre og er også rettet selv om de er leveret og monteret i ral 9004

Jeg ser mig ikke i stand til at bestille inden jeg har et retvisende udbud – herunder
Hvis jeg har noget i dag – kan jeg sikkert leverer uge 38 (døre) og glaspartier uge 40

Jeg rykker og rykker – siden januar og vi er ikke i mål endnu

Med venlig hilsen

Henning Skriver
BYGNINGSKONSTRUKTØR BTH

KRAFTMAN A/S
T: 74622060
F: 7462 2080

<image009.jpg>

www.kraftman.dk

Fra: Arne Borum Linnet <al@fmbyggningsdrift.dk>
Sendt: 10. juli 2020 08:25
Til: Henning Skriver <hs@kraftman.dk>
Cc: hv@friis-moltke.dk; Morten Bramstrup Jakobsen <mobj2@toender.dk>
Emne: SSK - Indvendige døre / glaspartier - Leveringsuge?

Hej Henning

Jeg vil blot lige høre nærmere ind til leveringstiden på dørene som vi snakkede om efter byggemødet i tirsdags.
Er dørene bestilt + indvendige glaspartier?
Jeg forstod på mødet at Bygma kunne reducerer de 10-12 uger. Men var siger ordrebekræftelsen ift. leveringsuge som jeg kan tilrette
tidsplanen efter?

Med venlig hilsen

Arne Borum Linnet
Bygge- og projektleder

Mobilnr.: +45 2677 8923
Mail: al@fmbyggningsdrift.dk
Web: www.fmbyggningsdrift.dk

<image010.png>

Hovedkontor: FM Byggningsdrift ApS Bryggergade 6A, 1. 7400 Herning	Afdeling Sverige: FM Management AB Bergaliden 11 252 23 Helsingborg
--	---













RIG PÅ TUR

NATUR ARKITEKTUR KULTUR VANDRETUR
FORTIDSTUR MUSIKKULTUR STRANDTUR
MARSKTUR CAFÉTUR SHOPPETUR DINTUR



Solidt byggeri ...

FM Bygningsdrift
Logistik & Rådgivning

5716026#0 - VS: Vedr. vores aftaleseddel 50, afdækning vindspær

Fra: Arne Borum Linnet [al@fmbygningsdrift.dk]
Til: Morten Bramstrup Jakobsen [mobj2@toender.dk]; Sune Bundesen [sb32@toender.dk]
Cc: hv@friis-moltke.dk [hv@friis-moltke.dk]; Søren Aaby [saa@fmbygningsdrift.dk]; Palle Kudsk [PKU@toender.dk]; Henning Skriver [hs@kraftman.dk]
Sendt dato: 10-07-2020 14:48
Modtaget Dato: 10-07-2020 14:48
Vedrørende: VS: Vedr. vores aftaleseddel 50, afdækning vindspærre
Vedhæftninger: image001_4.png
image001_5.png
image003_3.png
image004_4.png
image005_4.png
image006_1.png
image007_1.png
image008.jpg
image010.jpg

Se nedenstående fra Kraftman ift. afdækning af vindpladerne.

Med venlig hilsen

Arne Borum Linnet
Bygge- og projektleder

Mobilnr.: +45 2677 8923
Mail: al@fmbygningsdrift.dk
Web: www.fmbygningsdrift.dk



Hovedkontor:	Afdeling Sverige:
FM Bygningsdrift ApS	FM Management AB
Bryggergade 6A, 1.	Bergaliden 11
7400 Herning	252 23 Helsingborg

Fra: Henning Skriver <hs@kraftman.dk>
Sendt: 10. juli 2020 14:07
Til: Arne Borum Linnet <al@fmbygningsdrift.dk>
Cc: hv@friis-moltke.dk; Lars Mathiesen <lm@fmbygningsdrift.dk>; Søren Aaby <saa@fmbygningsdrift.dk>; Morten Bramstrup Jakobsen <mobj2@toender.dk>; Sune Bundesen <sb32@toender.dk>
Emne: Re: Vedr. vores aftaleseddel 50, afdækning vindspærre

Hej Sune

Vi fastholder og henviser til mødereferater
I bedes kommentere jvf AB-12
Hvor i ikke kan forlange dette af mig
AB 92 stk 1

Med venlig hilsen

HENNING SKRIVER

KRAFTMAN A/S
T: 7462 2060

Se meget mere på www.kraftman.dk

46594

Den 10. jul. 2020 kl. 13.09 skrev Arne Borum Linnet <al@fmbyggningsdrift.dk>:

Hej Henning

Se nedenstående svar fra BH omkring jeres aftaleseddel vedr. afdækning af vindspærre.

Aftalesedlen er afvist.

Med venlig hilsen

Arne Borum Linnet

Bygge- og projektleder

Mobilnr.: +45 2677 8923
Mail: al@fmbyggningsdrift.dk
Web: www.fmbyggningsdrift.dk

<image001.png>

Hovedkontor: FM Bygningsdrift ApS Bryggergade 6A, 1. 7400 Herning	Afdeling Sverige: FM Management AB Bergaliden 11 252 23 Helsingborg
---	---

Fra: Sune Bundesen <sb32@toender.dk>

Sendt: 10. juli 2020 13:08

Til: Arne Borum Linnet <al@fmbyggningsdrift.dk>; Morten Bramstrup Jakobsen <mobj2@toender.dk>

Cc: Lars Mathiesen <lm@fmbyggningsdrift.dk>; hv@friis-moltke.dk

Emne: SV: Vedr. vores aftaleseddel 50, afdækning vindspærre

Hej Arne

Bygherre afviser aftalesedlen.

Vi er ikke enige i at begrundelsen for at vindspærren har været uafdækket så længe, skyldes bygherren.

Tønder Kommune er af den opfattelse, at Kraftman har undladt at bestille nødvendige materialer for færdiggørelse af facader.

Da Kraftman mener at de er berettiget til ekstra betaling for ovenstående, hvilket Tønder Kommune og Friis & Moltke ikke er enige i, må en sådan uenighed ikke standse arbejdet jf. AB92.

Vi vil ikke betale for afdækning af en vindspærre der har overskredet garantien.

Venlig hilsen

Sune Bundesen

Bygningskonsulent
Ejendomme
Teknik & Plan

Tønder Kommune

Wegners Plads 2 - 6270 Tønder
Tlf. +45 74 92 92 86 - Mobil +45 61 36 20 82 - E-mail sb32@toender.dk

<image003.png>

<image004.png>

<image005.png>

<image006.png>

<image007.png>

<image008.jpg>

Fra: Arne Borum Linnet [<mailto:al@fmbyggningsdrift.dk>]

Sendt: 10. juli 2020 12:09

Til: Sune Bundesen; Morten Bramstrup Jakobsen

Cc: Lars Mathiesen; hv@friis-moltke.dk

Emne: VS: Vedr. vores aftaleseddel 50, afdækning vindspærre

Hvordan er jeres holdning til denne aftaleseddel? Skal vi lave den med vores løb nr. på?

16805

Med venlig hilsen

Arne Borum Linnet

Bygge- og projektleder

Mobilnr.: +45 2677 8923
Mail: al@fmbyggningsdrift.dk
Web: www.fmbyggningsdrift.dk

<image001.png>

Hovedkontor: FM Bygningsdrift ApS Bryggergade 6A, 1. 7400 Herning	Afdeling Sverige: FM Management AB Bergaliden 11 252 23 Helsingborg
---	---

Fra: Jan M. Løper <adm@kraftman.dk>
Sendt: 10. juli 2020 12:00
Til: Arne Borum Linnet <al@fmbyggningsdrift.dk>
Cc: Henning Skriver <hs@kraftman.dk>
Emne: Vedr. vores aftaleseddel 50, afdækning vindspærre

Hej Arne

I henhold til aftale med Henning fremsendes jeg hermed aftaleseddel 50 vedr. afdækning af vindspærre.

Med venlig hilsen
KRAFTMAN A/S
Jan M. Løper
Økonomichef
Tlf. 7462 2060 – Mobil 2163 4070
Fax. 7462 2080
www.kraftman.dk

<image010.jpg>

Fra: mailservice@digitalgroup.dk <mailservice@digitalgroup.dk>
Sendt: 10. juli 2020 11:54
Til: Jan M. Løper <adm@kraftman.dk>
Emne: Scan fra Kraftman A/S

FM Bygningsdrift
Logistik & Rådgivning

FM Bygningsdrift
Logistik & Rådgivning













RIG PÅ TUR

NATUR ARKITEKTUR KULTUR VANDRETUR
FORTIDSTUR MUSIKKULTUR STRANDTUR
MARSKTUR CAFÉTUR SHOPPETUR DINTUR



5714120#0 - SV: Loftet henholdsvis gips

Fra: Ingri B. Løvskogen [ibl@friis-moltke.dk]
Til: Esben Jessen [beregner@kraftman.dk]; Arne Borum Linnet [al@fmbyggningsdrift.dk]; Morten Bramstrup Jakobsen [mobj2@toender.dk]; Palle Kudsk [PKU@toender.dk]; Henrik Villefrance [hv@friis-moltke.dk]
Cc: Jesper S. Hansen [jh@kraftman.dk]; Henning Skriver [hs@kraftman.dk]
Sendt dato: 10-07-2020 19:01
Modtaget Dato: 10-07-2020 19:01
Vedrørende: SV: Loftet
Vedhæftninger: image001_186.jpg
image004_9.jpg
image005_6.jpg
image006_644.jpg

Hej Esben,

På loftplaner er der vist 351001 gips hygiejne i fx køkken, og 351002 gips i fx toiletkerner . Tag gerne med en prøve efter ferien.

God sommer ☺

351001	Nedhængt systemloft: Synligt skinneresystem Gips 600 x 600 mm hygiejne
351002	Nedhængt systemloft: Synligt skinneresystem Gips 600 x 600 mm

Jeg holder sommerferie uge 29, 30 og 31.

Med venlig hilsen | Kind regards
FRIIS & MOLTKE A/S

Ingri Bollingmo Løvskogen
Tlf.: 41947079
E-mail: ibl@friis-moltke.dk



 **Tænk på miljøet før du udskriver denne E-mail**
Husk at 3 stk. papir sparet = 1 liter vand sparet!

Fra: Esben Jessen <beregner@kraftman.dk>

Sendt: 10. juli 2020 13:36

Til: Arne Borum Linnet <al@fmbyggningsdrift.dk>; Morten Bramstrup Jakobsen <mobj2@toender.dk>; Palle Kudsk <PKU@toender.dk>; Henrik Villefrance <hv@friis-moltke.dk>; Ingri B. Løvskogen <ibl@friis-moltke.dk>

Cc: Jesper S. Hansen <jh@kraftman.dk>; Henning Skriver <hs@kraftman.dk>

Emne: Loftet

Hej Arne.

Iht til samtale lige nu, jf udbudstegninger og beskrivelse , så er dette tegnet som mineraluld lofter - dette arbejder vi videre med. – revision 13, skriver de pludseligt gipslofter med huller og film. Dette er bygningsdel 351001.

Jeg går udfra at toiletkerner også er mineraluld lofter for lethedens til adgang til servicefag. – hører vi ikke andet, bestilles dette d.d. Dog tager vi en prøve med efter sommerferie.

GOD FERIE ☺

Esben M. Jessen
Beregner / KS

KRAFTMAN A/S

Dir: 6023 1825



Solidt byggeri ...

46926
www.kraftman.dk



351001	Nedhængt systemloft: Synligt skinnesystem Gips 600 x 600 mm hygiejne
351002	Nedhængt systemloft: Synligt skinnesystem Gips 600 x 600 mm

 FRIIS & MOLTKE
ARCHITECTS



Solidt byggeri ...



5730735#0 - Sv: SSK - Gerigter på indv. døre

Fra: Egon Hofsted og Søn [mhofsted@hotmail.com]
Til: Morten Bramstrup Jakobsen [mobj2@toender.dk]
Sendt dato: 11-07-2020 09:22
Modtaget Dato: 11-07-2020 09:22
Vedrørende: Sv: SSK - Gerigter på indv. døre.
Vedhæftninger: image001_367.png
image002_383.png
image003_385.png
image004_385.png
image005_385.png
image006_273.jpg

Hej Morten

Det synes jeg lyder som en god løsning. Det skal helst være formalet træ, og i samme farve, som angivet i projektet. tiden skal vi nok få presset med ind. Prisen er 25 kr pr lbm.
Prisen er ex moms.

Med venlig hilsen
Sune Hofsted

Fra: Morten Bramstrup Jakobsen <mobj2@toender.dk>
Sendt: 9. juli 2020 15:55
Til: 'Egon Hofsted og Søn' <mhofsted@hotmail.com>
Cc: Kim Kirkegaard Sørensen <kimkir@toender.dk>; Sune Bundesen <sb32@toender.dk>; 'Arne Borum Linnet' <al@fmbyggningsdrift.dk>
Emne: SSK - Gerigter på indv. døre.

Hej Sune.

På sidste byggemøde nævnte Kraftman, at de vil levere dørene med gerigter i stedet.
Det kræver selvfølgelig en efterbehandling fra Jeres side af og vi vil gerne lige gennemgå omfang, løsning og pris med dig.
Hælder du mest til ubehandlet eller præmalet, vi skal selvfølgelig lige huske pris og tid.

Venlig hilsen

Morten Bramstrup Jakobsen
Bygningskonsulent
Ejendomme
Teknik & Plan

Tønder Kommune
Wegners Plads 2 - 6270 Tønder
Tlf. +45 74 92 93 14 - Mobil +45 29 17 86 64 - E-mail mobj2@toender.dk















RIG PÅ TUR

NATUR ARKITEKTUR KULTUR VANDRETUR
FORTIDSTUR MUSIKKULTUR STRANDTUR
MARSKTUR CAFÉTUR SHOPPETUR DINTUR

5714380#0 - VS SSK - TØ fremsender aftaleseddel sprosser og motorer

Fra: Morten Bramstrup Jakobsen [/O=TONDERKOM/OU=EXCHANGE ADMINISTRATIVE GROUP (FYDIBOHF23SPDLT)/CN=RECIPIENTS/CN=MORTEN BRAMSTRUP JAKOBSEN536]
Til: 'Henning Skriver' [hs@kraftman.dk]
Cc: 'Arne Borum Linnet' [al@fmbyggningsdrift.dk]; Kim Kirkegaard Sørensen [kimkir@toender.dk]; Sune Bundesen [sb32@toender.dk]; 'Jan M. Løper' [adm@kraftman.dk]; Palle Kudsk [PKU@toender.dk]
Sendt dato: 13-07-2020 11:47
Modtaget Dato: 13-07-2020 11:47
Vedrørende: VS: SSK - TØ fremsender aftaleseddel sprosser og motorer - IKKE godkendt af Tilsyn
Vedhæftninger: image001_881.png
image002_898.png
image003_894.png
image004_895.png
image005_898.png
image006_165.png
image007_219.jpg

Hej Henning.

Jeg har snakket med både Arne og Henrik angående udstående på sprosser og motorer til vinduespartier. Den er blevet afvist første gang i december 19 af både rådgiver og bygherre, hvor I også sletter den af Jeres studeopgørelse. Den er efterfølgende blevet afvist af flere omgange..

Friis og Moltke er imødekommet Kraftman og IdealCombi så I kunne levere, du nævnte ikke der var tale om ekstraomkostninger. Friis og Moltke har sagt at, hvis du kan fremlægge dokumentation på, at de har accepteret en ekstraomkostning på sprosser og motorer, så skulle de nok stå på mål for det. – Hvis vi ikke modtager det, så kan jeg ikke se på nogen måde det er berettiget det krav.

Jeg forventer ligeledes, at det emne ikke bliver bragt op igen, igen.. før overstående er fremsendt.

Venlig hilsen

Morten Bramstrup Jakobsen
Bygningskonsulent
Ejendomme
Teknik & Plan

Tønder Kommune
Wegners Plads 2 - 6270 Tønder
Tlf. +45 74 92 93 14 - Mobil +45 29 17 86 64 - E-mail mobj2@toender.dk



Fra: Henrik Villefrance [mailto:hv@friis-moltke.dk]
Sendt: 10. juli 2020 08:42
Til: Arne Borum Linnet; Morten Bramstrup Jakobsen; Sune Bundesen
Cc: Palle Kudsk; Lars Mathiesen
Emne: SV: SSK - TØ fremsender aftaleseddel sprosser og motorer - IKKE godkendt af Tilsyn

Hej Arne

Den aftale seddel er ikke godkendt. Den skal ikke betales.

Som du skriver så har jeg sagt til Henning at han skal fremsende dokumentation på at vi har godkendt den.

Jeg mener ikke at det er vores/bygherre s problem at han ikke kan levere de udbudte størrelser på vinduer. (Der er jo ikke taget forbehold)

Med venlig hilsen | Kind regards
FRIIS & MOLTKE A/S

Henrik Villefrance
Projektleder

Fra: Arne Borum Linnet <al@fmbyggningsdrift.dk>
Sendt: 9. juli 2020 19:33
Til: Morten Bramstrup Jakobsen <mobj2@toender.dk>; Sune Bundesen <sb32@toender.dk>
Cc: Palle Kudsk <PKU@toender.dk>; Lars Mathiesen <lm@fmbyggningsdrift.dk>; Henrik Villefrance <hv@friis-moltke.dk>
Emne: SSK - TØ fremsender aftaleseddel sprosser og motorer - IKKE godkendt af Tilsyn

Hej Morten

47689

Hermed lidt omkring den seddel som Henning var efter dig på i dag.

SÅ vidt jeg husker siger Henrik til Henning at Tilsyn nok skal godkende aftaleseddel, hvis Henning kan påvise at Thomas U. har sagt ok til prisen den gang. Henning meldte at det kunne han finde i en af alle de mails de havde modtaget på vinduerne m.m. Der er dog blot ikke fremsendt noget til undertegnet hvis Henning har fundet den omtalte godkendelse.

Det kan være at Sune eller Palle kan huske mere omkring sedlen og udfordringen her.

Med venlig hilsen

Arne Borum Linnet

Bygge- og projektleder

Mobilnr.: +45 2677 8923

Mail: al@fmbyggningsdrift.dk

Web: www.fmbyggningsdrift.dk



Hovedkontor:

FM Bygningsdrift ApS

Bryggergade 6A, 1.

7400 Herning

Afdeling Sverige:

FM Management AB

Bergaliden 11

252 23 Helsingborg

FM Bygningsdrift
Logistik & Rådgivning













RIG PÅ TUR

NATUR ARKITEKTUR KULTUR VANDRETUR
FORTIDSTUR MUSIKKULTUR STRANDTUR
MARSKTUR CAFÉTUR SHOPPETUR DINTUR

5714996#0 - SV: SSK - valg af Gulvfarve juni 2020

Fra: Morten Bramstrup Jakobsen [mailto:lh@garant.nu]; 'O=TONDERKOM/OU=EXCHANGE ADMINISTRATIVE GROUP (FYDIBOHF23SPDLT)/CN=RECIPIENTS/CN=MORTEN BRAMSTRUP JAKOBSEN536]
Til: 'Lars Høj' [lh@garant.nu]; 'Arne Borum Linnet' [al@fmbygningsdrift.dk]
Cc: Kim Kirkegaard Sørensen [kimkir@toender.dk]; 'hv@friis-moltke.dk' [hv@friis-moltke.dk]
Sendt dato: 14-07-2020 08:41
Modtaget Dato: 14-07-2020 08:41
Vedrørende: SV: SSK - valg af Gulvfarve juni 2020
Vedhæftninger: image001_947.png
image002_956.png
image003_953.png
image004_953.png
image005_957.png
image006_717.jpg
image007.gif
image008_84.png

Hej Lars.

Tak for din mail

Den opdateret plan skulle meget gerne være tilgængelig på Dalux.
Angående aftalesedlen mangler jeg stadig en opgørelse for de reelle "ekstra m²". – Jeg vil foreslå et dialogmøde, hvor vi gennemgår hvorfor I, og Friis og Moltke kommer frem til to forskellige mængder. Jeg skal selvfølgelig gerne underskrive den når parterne er enig.

Er det en acceptabel løsning for Jer?

Venlig hilsen

Morten Bramstrup Jakobsen

Bygningskonsulent
Ejendomme
Teknik & Plan

Tønder Kommune

Wegners Plads 2 - 6270 Tønder
Tlf. +45 74 92 93 14 - Mobil +45 29 17 86 64 - E-mail mobj2@toender.dk



Fra: Lars Høj [mailto:lh@garant.nu]

Sendt: 14. juli 2020 08:37

Til: Morten Bramstrup Jakobsen; Arne Borum Linnet

Cc: Kim Kirkegaard Sørensen; hv@friis-moltke.dk

Emne: SV: SSK - valg af Gulvfarve juni 2020

Hej Morten

Jeg mangler stadig en opdateret gulvplan samt en aftaleseddel, så jeg kan få bestilt materialerne.
Arne: Hvordan ser tidsplanen ud for os?

Med venlig hilsen

Lars Høj

Garant

FOR GULVE OG GARDINER
Høj Tæpper A/S, Røddekro

Tlf. 74 66 21 24

Mobil 20 27 38 10

47538



Fra: Morten Bramstrup Jakobsen <mobj2@toender.dk>
Sendt: 25. juni 2020 11:03
Til: Lars Høi <lh@garant.nu>
Cc: Kim Kirkegaard Sørensen <kimkir@toender.dk>; hv@friis-moltke.dk
Emne: SV: SSK - valg af Gulvfarve juni 2020

Hej Lars.

Tak for det hurtige svar. Så tager vi den blå farve i delområderne. – Jeg tror Friis og Moltke er på sagen og får planen opdateret.

Venlig hilsen

Morten Bramstrup Jakobsen
Bygningskonsulent
Ejendomme
Teknik & Plan

Tønder Kommune
Wegners Plads 2 - 6270 Tønder
Tlf. +45 74 92 93 14 - Mobil +45 29 17 86 64 - E-mail mobj2@toender.dk



Fra: Lars Høi [<mailto:lh@garant.nu>]
Sendt: 25. juni 2020 11:01
Til: Morten Bramstrup Jakobsen
Cc: Kim Kirkegaard Sørensen
Emne: SV: SSK - valg af Gulvfarve juni 2020

Hej Morten

Der er ikke noget økonomi i at ændre farven.
Jeg vil meget gerne have en opdateret gulvplan hurtigst muligt (inden for en uge), så jeg kan få reserveret de forskellige mængder.

De prøver i har, må i gerne ligge i skurvognen på byggepladsen, så tager jeg dem med, når jeg engang skal til byggemøde.

Med venlig hilsen
Lars Høi

Garant
FOR GULVE OG GARDINER
Høi Tæpper A/S, Rødekro

Tlf. 74 66 21 24
Mobil 20 27 38 10



Fra: Morten Bramstrup Jakobsen <mobj2@toender.dk>
Sendt: 25. juni 2020 10:44
Til: Lars Høi <lh@garant.nu>
Cc: Kim Kirkegaard Sørensen <kimkir@toender.dk>
Emne: VS: SSK - valg af Gulvfarve juni 2020

Hej Lars.

Lige et par ting ift. skolen i Skærbæk. Som du kan se af nedenstående korrespondance.

Skolen ønsker gerne at dele af gulvet, hvor det var tiltænkt blå bliver lavet med Linoflex Forbo 809, lys blå i stedet for den grønne. Er det muligt at få med og er der evt. merøkonomi forbundet med det?

Jeg får selvfølgelig Friis og Moltke til at opdater, deres farveplan til dig. – Ellers ønskes de tre farver du har fremsendt.

Angående farveprøver samt katalog, skal jeg sende dem retur til dig?

Venlig hilsen

Morten Bramstrup Jakobsen

Bygningskonsulent
Ejendomme
Teknik & Plan

Tønder Kommune

Wegners Plads 2 - 6270 Tønder
Tlf. +45 74 92 93 14 - Mobil +45 29 17 86 64 - E-mail mobj2@toender.dk



Fra: Klaus Fog

Sendt: 25. juni 2020 08:26

Til: Thomas Ushus

Cc: Kim Kirkegaard Sørensen; Sune Bundesen

Emne: Gulve

Hej Thomas (cc Kim og Sune)

Vi har kigget en gang mere på gulvfarver efter, at det er blevet ændret til linoleum og alle væggene er blevet ændret til hvid farve. Vi kigger på at ændre gulvet i indskoling på begge etager til Linofleks Forbo 809 (lyseblå farve). Vores indskoling hedder "Vadehavet" og mange af udsmykningerne vil nok være i den genre. Derfor passer det bedst med et blå gulv. De øvrige gulve fastholder vi. Har du nogle faglige kommentarer til det?

Venlig hilsen

Klaus Fog

Distriktsskoleleder
Skærbæk Distriktsskole
Børn & Skole

Tønder Kommune

Skolegade 19 - 6780 Skærbæk
Tlf. +45 74 92 82 81 - E-mail kfo3@toender.dk



<Logo>













RIG PÅ TUR

NATUR ARKITEKTUR KULTUR VANDRETUR
FORTIDSTUR MUSIKKULTUR STRANDTUR
MARSKTUR CAFÉTUR SHOPPETUR DINTUR

Garant
FOR GULVE OG GARDINER



5715045#0 - SV: SSK - valg af Gulvfarve juni 2020

Fra: Morten Bramstrup Jakobsen [O=TONDERKOM/OU=EXCHANGE ADMINISTRATIVE GROUP (FYDIBOHF23SPDLT)/CN=RECIPIENTS/CN=MORTEN BRAMSTRUP JAKOBSEN536]
Til: 'Lars Høi' [lh@garant.nu]; 'Arne Borum Linnet' [al@fmbyggningsdrift.dk]
Cc: Kim Kirkegaard Sørensen [kimkir@toender.dk]; hv@friis-moltke.dk [hv@friis-moltke.dk]
Sendt dato: 14-07-2020 09:00
Modtaget Dato: 14-07-2020 09:00
Vedrørende: SV: SSK - valg af Gulvfarve juni 2020
Vedhæftninger: 20200629 Oplæg gulve_0.pdf
image001_951.png
image002_960.png
image003_957.png
image004_957.png
image005_961.png
image006_720.jpg
image007_0.gif
image008_88.png

Hej Lars.

Det kan jeg godt se. Den jeg refererede til var også kun et oplæg.
@Henrik vil i få opdateret planerne når i er tilbage på kontoret?

Jeg får arrangeret et møde i slut uge 33.

Venlig hilsen

Morten Bramstrup Jakobsen

Bygningskonsulent
Ejendomme
Teknik & Plan

Tønder Kommune

Wegners Plads 2 - 6270 Tønder
Tlf. +45 74 92 93 14 - Mobil +45 29 17 86 64 - E-mail mobj2@toender.dk



Fra: Lars Høi [mailto:lh@garant.nu]

Sendt: 14. juli 2020 08:53

Til: Morten Bramstrup Jakobsen; Arne Borum Linnet

Cc: Kim Kirkegaard Sørensen; hv@friis-moltke.dk

Emne: SV: SSK - valg af Gulvfarve juni 2020

Hej Morten

De gulvplaner, der er på Dalux er ikke opdateret med farvenumre på linoleum. Der står stadig "gummi eller linoleum". Dem jeg kan finde er uploaded i marts måned, så de er ikke opdateret.

Jeg har brug for at tegningerne viser de rigtige dessinumre, ellers er det dømt til at gå galt.

Jeg går på ferie fra næste uge. Vi kan tage et møde slut uge 33/start uge 34, hvis det kan passe jer.

Med venlig hilsen

Lars Høi

Garant

FOR GULVE OG GARDINER
Høi Tæpper A/S, Rødekre

Tlf. 74 66 21 24

Mobil 20 27 38 10

47269



Fra: Morten Bramstrup Jakobsen <mobj2@toender.dk>

Sendt: 14. juli 2020 08:41

Til: Lars Høi <lh@garant.nu>; Arne Borum Linnet <al@fmbygningsdrift.dk>

Cc: Kim Kirkegaard Sørensen <kimkir@toender.dk>; hv@friis-moltke.dk

Emne: SV: SSK - valg af Gulvfarve juni 2020

Hej Lars.

Tak for din mail

Den opdateret plan skulle meget gerne være tilgængelig på Dalux.

Angående aftalesedlen mangler jeg stadig en opgørelse for de reelle "ekstra m²". – Jeg vil foreslå et dialogmøde, hvor vi gennemgår hvorfor I, og Friis og Moltke kommer frem til to forskellige mængder. Jeg skal selvfølgelig gerne underskrive den når parterne er enig.

Er det en acceptabel løsning for Jer?

Venlig hilsen

Morten Bramstrup Jakobsen

Bygningskonsulent

Ejendomme

Teknik & Plan

Tønder Kommune

Wegners Plads 2 - 6270 Tønder

Tlf. +45 74 92 93 14 - Mobil +45 29 17 86 64 - E-mail mobj2@toender.dk



Fra: Lars Høi [<mailto:lh@garant.nu>]

Sendt: 14. juli 2020 08:37

Til: Morten Bramstrup Jakobsen; Arne Borum Linnet

Cc: Kim Kirkegaard Sørensen; hv@friis-moltke.dk

Emne: SV: SSK - valg af Gulvfarve juni 2020

Hej Morten

Jeg mangler stadig en opdateret gulvplan samt en aftaleseddel, så jeg kan få bestilt materialerne.

Arne: Hvordan ser tidsplanen ud for os?

Med venlig hilsen

Lars Høi

Garant

FOR GULVE OG GARDINER

Høi Tæpper A/S, Rødekre

Tlf. 74 66 21 24

Mobil 20 27 38 10



Fra: Morten Bramstrup Jakobsen <mobj2@toender.dk>

Sendt: 25. juni 2020 11:03

Til: Lars Høi <lh@garant.nu>

Cc: Kim Kirkegaard Sørensen <kimkir@toender.dk>; hv@friis-moltke.dk

Emne: SV: SSK - valg af Gulvfarve juni 2020

Hej Lars.

Tak for det hurtige svar. Så tager vi den blå farve i delområderne. – Jeg tror Friis og Moltke er på sagen og får planen opdateret.

Venlig hilsen

Morten Bramstrup Jakobsen

Bygningskonsulent
Ejendomme
Teknik & Plan

Tønder Kommune

Wegners Plads 2 - 6270 Tønder
Tlf. +45 74 92 93 14 - Mobil +45 29 17 86 64 - E-mail mobj2@toender.dk



Fra: Lars Høi [<mailto:lh@garant.nu>]

Sendt: 25. juni 2020 11:01

Til: Morten Bramstrup Jakobsen

Cc: Kim Kirkegaard Sørensen

Emne: SV: SSK - valg af Gulvfarve juni 2020

Hej Morten

Der er ikke noget økonomi i at ændre farven.

Jeg vil meget gerne have en opdateret gulvplan hurtigst muligt (inden for en uge), så jeg kan få reserveret de forskellige mængder.

De prøver i har, må i gerne ligge i skurvognen på byggepladsen, så tager jeg dem med, når jeg engang skal til byggemøde.

Med venlig hilsen

Lars Høi

Garant

FOR GULVE OG GARDINER

Høi Tæpper A/S, Rødekre

Tlf. 74 66 21 24

Mobil 20 27 38 10



Fra: Morten Bramstrup Jakobsen <mobj2@toender.dk>

Sendt: 25. juni 2020 10:44

Til: Lars Høi <lh@garant.nu>

Cc: Kim Kirkegaard Sørensen <kimkir@toender.dk>

Emne: VS: SSK - valg af Gulvfarve juni 2020

Hej Lars.

Lige et par ting ift. skolen i Skærbæk. Som du kan se af nedenstående korrespondance.

Skolen ønsker gerne at dele af gulvet, hvor det var tiltænkt blå bliver lavet med Linoflex Forbo 809, lys blå i stedet for den grønne. Er det muligt at få med og er der evt. mærkonomi forbundet med det?

Jeg får selvfølgelig Friis og Moltke til at opdater, deres farveplan til dig. – Ellers ønskes de tre farver du har fremsendt.

Angående farveprøver samt katalog, skal jeg sende dem retur til dig?

Venlig hilsen

Morten Bramstrup Jakobsen

Bygningskonsulent
Ejendomme
Teknik & Plan

47261

Tønder Kommune

Wegners Plads 2 - 6270 Tønder

Tlf. +45 74 92 93 14 - Mobil +45 29 17 86 64 - E-mail mobj2@toender.dk**Fra:** Klaus Fog**Sendt:** 25. juni 2020 08:26**Til:** Thomas Ushus**Cc:** Kim Kirkegaard Sørensen; Sune Bundesen**Emne:** Gulve

Hej Thomas (cc Kim og Sune)

Vi har kigget en gang mere på gulvarver efter, at det er blevet ændret til linoleum og alle væggene er blevet ændret til hvid farve. Vi kigger på at ændre gulvet i indskoling på begge etager til Linofleks Forbo 809 (lyseblå farve). Vores indskoling hedder "Vadehavet" og mange af udsmykningerne vil nok være i den genre. Derfor passer det bedst med et blå gulv. De øvrige gulve fastholder vi. Har du nogle faglige kommentarer til det?

Venlig hilsen

Klaus Fog

Distriktsskoleleder

Skærbæk Distriktsskole

Børn & Skole

Tønder Kommune

Skolegade 19 - 6780 Skærbæk

Tlf. +45 74 92 82 81 - E-mail klfo3@toender.dk

<Logo>

ERIIS & MOLTKE
ARCHITECTS



SKÆRBÆK SKOLE
OPLÆG TIL GULVE OG FARVER
31.01.2020 REV. C - 29.06.2020

LINOLEUM:

FORBO LINO FLEX

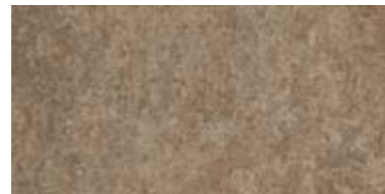

BRUN 208



GRÅ 617



GRØN 407



LYS BLÅ 809

Læringsrum, fællesrum, finværksteder,
garderober, toiletter, personalerum

VINYLGULV:

FORBO SURESTEP ORIGINAL

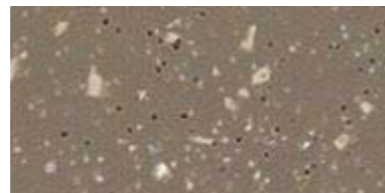

171262 UMBER

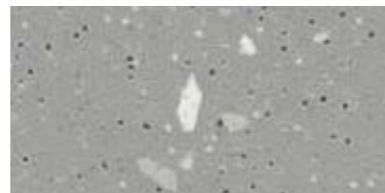

171922 CONCRETE

Vådrom - brusenicher og rengøringsrum

TRÆGULV:

HØJKANTSPARKET, EG



EG, NATUR

Administration, grovværksted

LAMELMÅTTER:

SOM EGE LAMELMÅTTER



TEKSTIL/ALU/GUMMI

Vindfang og garderobe indskoling

BETONGULV:

STØVBUNDET BETON



NATUR

Teknikrum, varmt depot/rengøring



















RIG PÅ TUR

NATUR ARKITEKTUR KULTUR VANDRETUR
FORTIDSTUR MUSIKKULTUR STRANDTUR
MARSKTUR CAFÉTUR SHOPPETUR DINTUR

Garant
FOR GULVE OG GARDINER



5715483#0 - SV:SSK - TØ sSrosser og motorer - IKKE godkendt af

Fra: Morten Bramstrup Jakobsen [/O=TONDERKOM/OU=EXCHANGE ADMINISTRATIVE GROUP (FYDIBOHF23SPDLT)/CN=RECIPIENTS/CN=MORTEN BRAMSTRUP JAKOBSEN536]
Til: 'Henning Skriver' [hs@kraftman.dk]; 'Jan M. Løper' [adm@kraftman.dk]; 'Esben Jessen' [beregner@kraftman.dk]; 'Kraftman Tømrer og Snedker' [ts@kraftman.dk]
Cc: 'Arne Borum Linnet' [al@fmbyggningsdrift.dk]; Kim Kirkegaard Sørensen [kimkir@toender.dk]; Sune Bundesen [sb32@toender.dk]; 'Jan M. Løper' [adm@kraftman.dk]; Palle Kudsk [PKU@toender.dk]; 'Søren Aaby' [saa@fmbyggningsdrift.dk]
Sendt dato: 14-07-2020 11:29
Modtaget Dato: 14-07-2020 11:29
Vedrørende: SV: SSK - TØ sSrosser og motorer - IKKE godkendt af Tilsyn - Døre ikke bestilt
Vedhæftninger: image001_974.png
image002_982.png
image003_981.png
image004_982.png
image005_984.png
image006_737.jpg
image007_242.jpg
image008_92.png

Hej Henning.

Se mine svar nedenfor.

God ferie.

Venlig hilsen

Morten Bramstrup Jakobsen

Bygningskonsulent
Ejendomme
Teknik & Plan

Tønder Kommune

Wegners Plads 2 - 6270 Tønder
Tlf. +45 74 92 93 14 - Mobil +45 29 17 86 64 - E-mail mobj2@toender.dk



Fra: Henning Skriver [mailto:hs@kraftman.dk]

Sendt: 13. juli 2020 13:27

Til: Morten Bramstrup Jakobsen; Jan M. Løper; Esben Jessen; Kraftman Tømrer og Snedker

Cc: 'Arne Borum Linnet'; Kim Kirkegaard Sørensen; Sune Bundesen; Jan M. Løper; Palle Kudsk

Emne: SV: SSK - TØ fremsender aftaleseddel sprosser og motorer - IKKE godkendt af Tilsyn

Hej morten

Jeg syntes bestem at du skal fremlægge dine beviser fra dec. 2019

Der bliver fremsendt en mail til Jan M. Løper fra Lars Mathiesen 19/12-19, hvor han ikke godkender faktureringsstade, da Jeres ekstraomkostninger fremgår. Men jeg forstår ikke, Henning, at ikke finder godkendelse fra Thomas Ushus, hvor han godkender ekstraomkostningerne? Så behøver vi slet ikke have den her diskussion.

- For jeg kan bevise at alle vinduer i udbuddet er tegnet som alu/alu – men alt for store oplukkelige felter – en simpel sammenligning mellem udbudsopstalter og det leveret på pladsen vil give dig dit svar – Som jeg forstår det, er ændringerne nogle du selv er kommet med. Hvis ændringerne har ledt til en prisstigning, så skal den jo godkendes uanset hvad. Yderligere så forstår jeg igen ikke, at hvis det, der stod i udbudsbeskrivelsen ikke kunne leveres, hvorfor er der så ikke taget forbehold?
- Fagentreprise er så kun rettet til at omhandle pur vinduer (krone vinduer sagde nej) Rational kunne ikke leverer -tilbage var så Ideal combi hvis beskrivelse i øvrigt er indbygget i udbuddet

Jeg kan love dig en ting – inden dette byggeri er færdig vil jeg gennemgå min tilbudsliste med tættekam. Som jeg tidligere har lovet og ført til referat – jeg har det med som udbudstegninger siger og tilbudslisten indeholder

Jeg vil efter sommerferie går samtlige poster igennem – men jeg venter på dine beviser

Aldrig har jeg i min tid som tømrermester i 15 år været behandlet på den måde – I er slet ikke til at stole på

Vi gentager – KM leverer intet før i fremtiden før aftale sedler er underskrevet. Jeg kan kun sige med henvisning til Sunes mail, at så længe det ekstrakrav fra Jer, som Friis og Moltke eller TK er uenig i, så må forhandling herom ikke forsinke arbejdets udførelse. Det er nævnt af flere omgang ved udvendig beklædning.

Revideret dørschema kom sent fredag aftalen – jeg blev lovet dette onsdag og efter flere rykker til dig og arkitekten fik jeg ikke det lovede materiale. Sweedoor og konsulenten er nu gået på 3 ugers sommerferie og beslag sæt skal belyses 1:1 – som du kan se var der et tillæg på 11.000 kr bare på 4 udvendige døre.. Vi er enig om, at der på byggemødet blev aftalt, at der skulle være dørschema klar onsdag. Dørskemæet bliver også uploadet kl 11:21. Skemaet fredag har kun en ændring, der markeres med rødt, men Henrik fremsender dig alt materialet fredag og siger det kun er opstalter de mangler, men at du kan bestille ud fra det fremsendte. Hvortil du så ikke vil bestille indvendige døre på grund af farven på udvendige døre, det hænger ikke sammen. Vi har flere gange prøvet at efterkomme dine krav for at kunne bestille døre, men hver gang kommer der et nyt eller en begrundelse for du ikke kan. Selvom der er ført en dialog med Trehøje og/eller Swedoor, der kan godkende grundlaget. Henrik har tilbudt at afholde møde med dine leverandør enkeltvis, så alle deres spørgsmål kunne blive afklaret, men det har du ikke accepteret.

Alternativt må du give mig en aftaleseddel der som lovet af mig til dig – kan gå i begge retninger – og jeg vil herefter booke en produktionslinje med rette frist til uge 32/33 – leveringstid 8 uger herefter. Henning du skal nok få en underskrevet aftaleseddel, når der gjort op for det samlet tillæg/fradrag på døre.

Jeg er nu gået på ferie – god sommer

Med venlig hilsen

Henning Skriver
BYGNINGSKONSTRUKTØR BTH

KRAFTMAN A/S
T:74622060
F:7462 2080



www.kraftman.dk

Fra: Morten Bramstrup Jakobsen [mailto:mobj2@toender.dk]
Sendt: 13. juli 2020 11:48
Til: Henning Skriver
Cc: 'Arne Borum Linnet'; Kim Kirkegaard Sørensen; Sune Bundesen; Jan M. Løper; Palle Kudsk
Emne: VS: SSK - TØ fremsender aftaleseddel sprosser og motorer - IKKE godkendt af Tilsyn

Hej Henning.

Jeg har snakket med både Arne og Henrik angående udstående på sprosser og motorer til vinduespartier. Den er blevet afvist første gang i december 19 af både rådgiver og bygherre, hvor I også sletter den af Jeres studeopgørelse. Den er efterfølgende blevet afvist af flere omgange..

Friis og Moltke er imødekommet Kraftman og IdealCombi så I kunne levere, du nævnte ikke der var tale om ekstraomkostninger. Friis og Moltke har sagt at, hvis du kan fremlægge dokumentation på, at de har accepteret en ekstraomkostning på sprosser og motorer, så skulle de nok stå på mål for det. – Hvis vi ikke modtager det, så kan jeg ikke se på nogen måde det er berettiget det krav.

Jeg forventer ligeledes, at det emne ikke bliver bragt op igen, igen.. før overstående er fremsendt.

Venlig hilsen

Morten Bramstrup Jakobsen
Bygningskonsulent
Ejendomme
Teknik & Plan

Tønder Kommune
Wegners Plads 2 - 6270 Tønder
Tlf. +45 74 92 93 14 - Mobil +45 29 17 86 64 - E-mail mobj2@toender.dk



Fra: Henrik Villefrance [mailto:hv@friis-moltke.dk]
Sendt: 10. juli 2020 08:42
Til: Arne Borum Linnet; Morten Bramstrup Jakobsen; Sune Bundesen
Cc: Palle Kudsk; Lars Mathiesen
Emne: SV: SSK - TØ fremsender aftaleseddel sprosser og motorer - IKKE godkendt af Tilsyn

Hej Arne
47638

Den aftale seddel er ikke godkendt. Den skal ikke betales.

Som du skriver så har jeg sagt til Henning at han skal fremsende dokumentation på at vi har godkendt den.

Jeg mener ikke at det er vores/bygherre s problem at han ikke kan levere de udbudte størrelser på vinduer. (Der er jo ikke taget forbehold)

Med venlig hilsen | Kind regards
FRIIS & MOLTKE A/S

Henrik Villefrance
Projektleder

Fra: Arne Borum Linnet <al@fmbyggningsdrift.dk>

Sendt: 9. juli 2020 19:33

Til: Morten Bramstrup Jakobsen <mobj2@toender.dk>; Sune Bundesen <sb32@toender.dk>

Cc: Palle Kudsk <PKU@toender.dk>; Lars Mathiesen <lm@fmbyggningsdrift.dk>; Henrik Villefrance <hv@friis-moltke.dk>

Emne: SSK - TØ fremsender aftaleseddel sprosser og motorer - IKKE godkendt af Tilsyn

Hej Morten

Hermed lidt omkring den seddel som Henning var efter dig på i dag.

SÅ vidt jeg husker siger Henrik til Henning at Tilsyn nok skal godkende aftaleseddel, hvis Henning kan påvise at Thomas U. har sagt ok til prisen den gang. Henning meldte at det kunne han finde i en af alle de mails de havde modtaget på vinduerne m.m. Der er dog blot ikke fremsendt noget til undertegnet hvis Henning har fundet den omtalte godkendelse.

Det kan være at Sune eller Palle kan huske mere omkring sedlen og udfordringen her.

Med venlig hilsen

Arne Borum Linnet
Bygge- og projektleder

Mobilnr.: +45 2677 8923
Mail: al@fmbyggningsdrift.dk
Web: www.fmbyggningsdrift.dk



Hovedkontor:	Afdeling Sverige:
FM Byggningsdrift ApS	FM Management AB
Bryggergade 6A, 1.	Bergaliden 11
7400 Herning	252 23 Helsingborg













RIG PÅ TUR

NATUR ARKITEKTUR KULTUR VANDRETUR
FORTIDSTUR MUSIKKULTUR STRANDTUR
MARSKTUR CAFÉTUR SHOPPETUR DINTUR



Solidt byggeri ...

FM Bygningsdrift
Logistik & Rådgivning

5739386#0 - 06 Bemærkninger til faktura vedrørende honorar

Fra: Ditte Lundgaard Jakobsen [dilja@toender.dk]
Til: Klaus Liestmann [KlausLiestmann@toender.dk]
Cc: Lars-Erik Skydsbjerg [les@toender.dk];Palle Kudsk [PKU@toender.dk];Sune Bundesen [sb32@toender.dk];Jan Præstholt [japra@toender.dk]
Sendt dato: 15-07-2020 08:54
Modtaget Dato: 15-07-2020 08:54
Vedrørende: Fwd: Bemærkninger til faktura vedrørende honorar

To

Sendt fra min iPhone

Start på videresendt besked:

Fra: Mogens Husted Kristensen <mhk@friis-moltke.dk>
Dato: 14. juli 2020 kl. 14.20.31 CEST
Til: Ditte Lundgaard Jakobsen <dilja@toender.dk>
Cc: "lom@70151000.dk" <lom@70151000.dk>
Emne: Vedr.: Bemærkninger til faktura vedrørende honorar

Kære Ditte

Tak for din mail.

Dit svar stemmer ikke overens med Tønder kommunes tilsagn til at betale efter forbrug, og jeg må fastholde, at faktura skal betales rettidigt.

Din mail skaber stor bekymring hos os og vores underrådgivere mht videre samarbejde med Tønder kommune.

Grundet sommerferie, er det særdeles svært at gøre yderligere lige nu, men jeg præciserer, at vores ydelser udføres efter aftale om honorering efter forbrug. Er dette tilsagn imod forventning ikke længere gældende, beder jeg dig skrive det omgående, så vi i givet fald kan reagere.

Med venlig hilsen

Mogens Husted Kristensen

Friis & Moltke

Den 10. jul. 2020 kl. 09.39 skrev Ditte Lundgaard Jakobsen <dilja@toender.dk>:

Kære Mogens

Jeg kan nu konstatere fra juni måned, at der er indsendt 13 faktura med et samlet honorar på 316.000 kr., til blandt andet hotel, timer og kørsel. Vi kan ikke på nogen faktura se, hvad timerne reelt er anvendt til.

Jeg skal anmode om, at i samler timeregistreringen hos jer, så vi får en samlet faktura hver måned, med en udspecificering af hvad timerne er anvendt til.

Jeg henviser til, at der alene kan faktureres for ekstratimer ud over det der må forventes at være indeholdt i totalhonoraret, og vores aftale om, at honoraret maksimalt udgør 1,4 mio. kr.

Med det høje beløb der er fremsendt for juni måned, skal jeg igen understrege, at rådgiver ad flere omgange overfor Tønder Kommune har gjort opmærksom på, at time-registrering var en løsning for at nedbringe den samlede omkostning for byggeriet. Og at rådgiver accepterer, at kommunen har et honorarloft på 1,4 mio. kr., hvilket også ligger indenfor det estimat rådgiver selv var med til at sætte for udgift efter timeafregning.

Herudover vil jeg fremhæve, at Tønder Kommune har overtaget en række opgaver fra rådgiver, eksempelvis forhandling med entreprenørerne i forbindelse med tidfristforlængelsen, hvor rådgiver ikke bidrog ud over deltagelse ved to møder. Det betyder naturligvis også, at vi er meget undrende overfor, hvordan udgiften i juni måned med timeafregning, kan ligge så meget højere, end de 0,175 mio. kr. der har været udbetalt månedligt frem til juni måned. Med de opgaver kommunen har overtaget, at der alene kan betales for ekstraarbejder og med rådgivers anbefaling om timeafregning, burde den forventelig være lavere end 0,175 mio. kr.

Kommunen betaler ingen faktura førend ovenstående er uddybet.

Venlig hilsen

47588 Ditte Lundgaard Jakobsen
Direktør

Teknik & Miljø

Wegners Plads 2 - 6270 Tønder
Tlf. +45 74 92 92 92 - Mobil +45 22 15 41 04 - E-mail dilja@toender.dk

[<image001.png>](#)

[<image002.png>](#)

[<image003.png>](#)

[<image004.png>](#)

[<image005.png>](#)

[<image006.jpg>](#)













[View image](#)

FM Bygningsdrift
Logistik & Rådgivning













RIG PÅ TUR

NATUR ARKITEKTUR KULTUR VANDRETUR
FORTIDSTUR MUSIKKULTUR STRANDTUR
MARSKTUR CAFÉTUR SHOPPETUR DINTUR

























FM Bygningsdrift
Logistik & Rådgivning

5739395#0 - 06 Bemærkninger til faktura vedrørende honorar

Fra: Ditte Lundgaard Jakobsen [dilja@toender.dk]
Til: Klaus Liestmann [KlausLiestmann@toender.dk]
Cc: Jan Præstholt [japra@toender.dk]; Lars-Erik Skydsbjerg [les@toender.dk]; Sune Bundesen [sb32@toender.dk]; Palle Kudsk [PKU@toender.dk]
Sendt dato: 16-07-2020 10:31
Modtaget Dato: 16-07-2020 10:31
Vedrørende: Fwd: Bemærkninger til faktura vedrørende honorar

Venlig hilsen

Ditte Lundgaard Jakobsen
Direktør
Teknik og Miljø
Tønder Kommune

Start på videresendt besked:

Fra: Mogens Husted Kristensen <mhk@friis-moltke.dk>
Dato: 16. juli 2020 kl. 09.14.37 CEST
Til: Ditte Lundgaard Jakobsen <dilja@toender.dk>
Emne: Vedr.: Bemærkninger til faktura vedrørende honorar

Kære Ditte

Tror også at et møde i august vil være nyttigt, så det er jeg med på.

Jeg har tidligere understreget, at ressource forbruget må forventes at variere over den forlængede byggetid. Forbruget i juni viser bl.a. at der fortsat bruges mange ressourcer på at varetage bygherrens sag overfor udførende, der fortsat giver udfordringer.

Ansvar for en ramme på kr. 1,4 er, som jeg tidligere har skrevet bygherrens, og vores fakturaer skal betales rettidigt. Vi vil naturligvis medvirke til at begrænse ressourceforbruget. Det kan vi evt. drøfte en plan for til august.

Med venlig hilsen

Mogens Husted Kristensen

Friis & Moltke

Den 16. jul. 2020 kl. 08.25 skrev Ditte Lundgaard Jakobsen <dilja@toender.dk>:

Kære Mogens

Jeg kan ikke genkende udlægningen af, at min mail ikke stemmer overens med det tilsagn Tønder Kommune har givet.

Tilsagnet har hele tiden været under den forudsætning, at det var efter regning med loft og at vi i fællesskab skulle medvirke til at nedbringe udgifterne.

Rådgiver har ved flere lejligheder anbefalet kommunen, at betale efter forbrug, idet det var rådgivers klare opfattelse, at dette ville minimere udgifterne.

Og når du skriver det skaber bekymring for jer og jeres underrådgivere, så er det naturligvis det samme der får mig til at reagere, når vi modtager et stort antal regninger på et samlet beløb, der ligger markant over tidligere forbrug.

Hertil skal bemærkes at vi har overtaget flere opgaver. Og vi kan ikke af de modtagne faktura se, hvilke ydelser regningerne dækker over.

Jeg skal derfor igen anmode om, at vi modtager en samlet regning fra jer, vores totalrådgiver, som er kvalificeret og udspecificeret.

I det omfang du ønsker det, vil jeg gerne sikre udbetaling af 150.000 kr. a conto for juni måned.

47624

Synes vi skal mødes i august måned, så vi kan få aftalt hvordan vi bedst håndterer dette fremadrettet.

Venlig hilsen

Ditte Lundgaard Jakobsen
Direktør
Teknik og Miljø
Tønder Kommune

Den 14. jul. 2020 kl. 14.20 skrev Mogens Husted Kristensen <mhk@friis-moltke.dk>:

□ Kære Ditte

Tak for din mail.

Dit svar stemmer ikke overens med Tønder kommunes tilsagn til at betale efter forbrug, og jeg må fastholde, at faktura skal betales rettidigt.

Din mail skaber stor bekymring hos os og vores underrådgivere mht videre samarbejde med Tønder kommune.

Grundet sommerferie, er det særdeles svært at gøre yderligere lige nu, men jeg præciserer, at vores ydelser udføres efter aftale om honorering efter forbrug. Er dette tilsagn imod forventning ikke længere gældende, beder jeg dig skrive det omgående, så vi i givet fald kan reagere.

Med venlig hilsen

Mogens Husted Kristensen

Friis & Moltke

Den 10. jul. 2020 kl. 09.39 skrev Ditte Lundgaard Jakobsen <dilja@toender.dk>:

□

Kære Mogens

Jeg kan nu konstatere fra juni måned, at der er indsendt 13 faktura med et samlet honorar på 316.000 kr., til blandt andet hotel, timer og kørsel. Vi kan ikke på nogen faktura se, hvad timerne reelt er anvendt til.

Jeg skal anmode om, at i samler timeregistreringen hos jer, så vi får en samlet faktura hver måned, med en udspecificering af hvad timerne er anvendt til.

Jeg henviser til, at der alene kan faktureres for ekstratimer ud over det der må forventes at være indeholdt i totalhonoraret, og vores aftale om, at honoraret maksimalt udgør 1,4 mio. kr.

Med det høje beløb der er fremsendt for juni måned, skal jeg igen understrege, at rådgiver ad flere omgange overfor Tønder Kommune har gjort opmærksom på, at time-registrering var en løsning for at nedbringe den samlede omkostning for byggeriet. Og at rådgiver accepterer, at kommunen har et honorarloft på 1,4 mio. kr., hvilket også ligger indenfor det estimat rådgiver selv var med til at sætte for udgift efter timeafregning.

Herudover vil jeg fremhæve, at Tønder Kommune har overtaget en række opgaver fra rådgiver, eksempelvis forhandling med entreprenørerne i forbindelse med tidfristforlængelsen, hvor rådgiver ikke bidrog ud over deltagelse ved to møder. Det betyder naturligvis også, at vi er meget undrende overfor, hvordan udgiften i juni måned med timeafregning, kan ligge så meget højere, end de 0,175 mio. kr. der har været udbetalt månedligt frem til juni måned. Med de opgaver kommunen har overtaget, at der alene kan betales for ekstraarbejder og med rådgivers anbefaling om timeafregning, burde den forventelig være lavere end 0,175 mio. kr.

Kommunen betaler ingen faktura førend ovenstående er uddybet.

Venlig hilsen

Ditte Lundgaard Jakobsen
Direktør
Teknik & Miljø

Wegners Plads 2 - 6270 Tønder
Tlf. +45 74 92 92 92 - Mobil +45 22 15 41 04 - E-mail dilja@toender.dk

[<image001.png>](#)

[<image002.png>](#)

[<image003.png>](#)

[<image004.png>](#)

[<image005.png>](#)

[<image006.jpg>](#)

<image002.png>

<image001.png>

<image006.jpg>

<image003.png>

<image004.png>

<image005.png>

57 **Overlys**

Fra: Egon Hofstad og Søn [mailto:egonhofstad@hotmail.com]
Til: Mads Sørensen [mailto:mads@overlys.dk] (mailto:mads@overlys.dk)
Cc: Mads Sørensen [mailto:mads@overlys.dk] (mailto:mads@overlys.dk)
Sendt dato: 16-07-2020 10:58
Modtaget Dato: 16-07-2020 10:58
Vedrørende: RIG Overlys
Vedhæftninger: image_10.png
image_5.png
image_6.png
image_7.png
image_8.png
image_9.png
image001_307.png

Hej Arne

Vi kan, og kommer aldrig til at have de overlys fæstlige, i den stand som de er afleveret til os i. Det springer 5 cm på 1,8 m. Det vil altid kunne ses fra jorden. Det lægger jeg JOKE navn til. Derudover har jeg kontaktet vores leverandør og giver ikke garanti ved kun 1 lag gips. De skal udføres i femcellet og ikke gips plader. Moner også der står femcellet i beskrivelsen.

Det var selvfølgelig en fejl at min spættel mand begynde at spalte dem, men her i ferie tiden kan man ikke være alle steder, og jeg havde en klar forestilling om, at de nu var lavet på...

Jeg hører nærmere.

Mads Sørensen

Hent [Outlook til iOS](#).

Fra: Arne Borum Linnest [mailto:ar@fmbyggningsdrift.dk]
Sendt: Thursday, July 16, 2020 10:29 AM
Til: Tommy Schneider [mailto:t@kraftman.dk]
CC: Morten Brønning [mailto:morten@overlys.dk]; Egon Hofstad og Søn [mailto:egonhofstad@hotmail.com]
Emne: VS: Overlys

Hej Rikke

Vi du på mandag lag fat på Søren maler og finde en løsning på nedenstående. Evt. må Kraftman overtage garantien på overlysvinduerne, så vi ikke trænger fremadtil omkring overlysvinduerne også gips, økonomien på skiftet.

Med venlig hilsen

Arne Borum Linnest

Proje- og projektleder

Mobilt: +45 2677 8023
Mail: ar@fmbyggningsdrift.dk
Web: www.fmbyggningsdrift.dk

FM Bygningsdrift
Tilgængelig 24 timer døgnet rundt

Hovedkontor: Afdeling Overlys
FM Bygningsdrift ApS FM Management AS
Bryggergade 6A, 1. Børglumsgade 11
1702 Herlev 2232 Helsingborg

Fra: Egon Hofstad og Søn [mailto:egonhofstad@hotmail.com]
Sendt: 16. juli 2020 07:57
Til: Arne Borum Linnest [mailto:ar@fmbyggningsdrift.dk]
Emne: Overlys

Hej Arne

Det er da det værste gang kørt jeg længe har set. Det nytter ikke noget, at de kun bliver plader ned, og ikke retter konstruktionen op. Jeg har indkaldt en mand fra Ferie, for at komme igang med overlys. Vi er stoppet igen nu, de har bare sat nye plader på den gamle konstruktion. Det er så skævt, at jeg ikke altid vil vide på det. Derudover, er der flere steder hvor der ikke er spættel forankringer. Se billedet. Rigtig gerne ved hjælp.

Mads Sørensen

P.s. Gå ferien!









