









RIG PÅ TUR

NATUR ARKITEKTUR KULTUR VANDRETUR
FORTIDSTUR MUSIKKULTUR STRANDTUR
MARSKTUR CAFÉTUR SHOPPETUR DINTUR







5891967#0 - SV SSK - Tidsplan og bemanding

Fra: Lars Høi [lh@garant.nu]
Til: Morten Bramstrup Jakobsen [mobj2@toender.dk]
Cc: Kim Kirkegaard Sørensen [kimkir@toender.dk]; Sune Bundesen [sb32@toender.dk]
Sendt dato: 07-12-2020 11:51
Modtaget Dato: 07-12-2020 11:51
Vedrørende: SV: SSK - Tidsplan og bemanding
Vedhæftninger: image008.gif
image009_15.png
image010_16.png
image011_14.png
image012_14.png
image013_10.png
image014_5.png
image015_3.jpg
image016_1.jpg

Hej Morten

Korrekt, at vi er 1 dag bagud ift. min tidsplan. Og det er heller ikke ok. Jeg havde lovet, at det var færdig her til morgen – det beklager jeg. Men ifølge min mand på pladsen, så er det også OK med inventar folkene, at de kan komme til madkundskab i morgen.

Dit pkt. 2 er ekstra arbejde og det mener jeg vi bør lave som noget af det sidste.

Hvis gulvskinner er en væsentlig mangel, havde jeg da sat pris på, at det fremgik af tidsplanen. Hvornår vil i gerne have det færdigt? Så skal jeg se, hvad jeg kan gøre.

At vi mangler nogle enkelte svejsninger, kan jeg så ikke se det store problem i. Det skal selvfølgelig laves, men det er næppe en kritisk ting.

Du nævner, at vi ikke er klar til at starte op iht. tidsplan. Det passer jo ikke. Hvad med i dag? Hvad med sidste tirsdag? Og hvad med for 14 dage siden, da jeg havde et ekstra hold på – Da var det heller ikke ryddet. Og jeg kan nævne mange flere gange. Jeg sætter bemanding på iht. vores aftaler på byggemøderne. Det er jer selv, der har skubbet mange af opstarterne, hvilket gør at tidsplanen ikke er retvisende.

Vi har i øvrigt også lavet ca. 600 m² ekstra linoleum, som slet ikke fremgår af tidsplanen.

Jeg har nævnt flere gange, at bygningen skal lukkes, så det ikke trækker. Det er der stadig ikke styr på. VIL I IKKE NOK GØRE EN INDSATS FOR DET!

At folk aftaler noget på pladsen indbyrdes er jeg ikke herre over. Men jeg tror ikke det gavner byggeriet, hvis i tror vi kan aftale alle detaljer på et byggemøde.

Vi kan også begynde at brokke os over aftaler, der ikke bliver overholdt af andre entrepriser...en del af dem kender i allerede til.

Med venlig hilsen

Lars Høi

Garant
FOR GULVE OG GARDINER

Høi Tæpper A/S, Rødekrø

Tlf. 74 66 21 24

Mobil 20 27 38 10



Fra: Morten Bramstrup Jakobsen <mobj2@toender.dk>

Sendt: 7. december 2020 10:12

Til: Lars Høi <lh@garant.nu>

Cc: Kim Kirkegaard Sørensen <kimkir@toender.dk>; Sune Bundesen <sb32@toender.dk>

Emne: SV: SSK - Tidsplan og bemanding

Hej Lars.

Vi har været efter tømmerene. De rydder op i dag. Maleren er rykket for tapet i rummene.

Her følgende fra os, på manglende/eller ikke færdiggjort arbejde til Jeres entreprise.

1. Madkundskab sammen med rengøringsrum og elevator 1. sal skulle være færdiggjort sidste uge, dette har været efter din tidsplan.

Inventar skulle starte op i området, madkundskab, i dag.

2. Der mangler gulv rundt ved gelænderne. Dette kan udføres i nord.

3. Gulvskinner er en væsentlig mangel og mangler i hele nord bl.a..

4. Der er flere steder, hvor vi kan konstatere gulvet ikke er svejset.

14825

Du nævner selv i tidligere mail, at der ikke har været klar til Jer og derfor kan I ikke sikre fremdrift. Vi har nu ikke oplevet, at I har været klar til at starte op i områder jf. tidsplan. Ligeledes har arbejdet flere steder ikke være færdiggjort jf. overstående liste. Jeg vil igen pointerer, at ud fra vores hverdag på pladsen, så står vi kun med indtrykket af, at I ikke har kunne følge med, med en mand. Det lyder ud fra de indtryk vi får fra pladsen, heller ikke til, at være planlagt til 1 mands arbejde. Derudover har vi jo også oplevet flere gang, at der aftales andet på pladsen end ved byggemøderne, som ikke ender med at bliver overholdt. Dette har flere entrepriser brokket sig over.

Venlig hilsen

Morten Bramstrup Jakobsen

Bygningskonsulent
Ejendomme
Teknik & Plan

Tønder Kommune

Wegners Plads 2 - 6270 Tønder

Tlf. +45 74 92 93 14 - Mobil +45 29 17 86 64 - E-mail mobj2@toender.dk



Fra: Lars Høi [<mailto:lh@garant.nu>]

Sendt: 7. december 2020 09:02

Til: Morten Bramstrup Jakobsen

Cc: Kim Kirkegaard Sørensen; Sune Bundesen

Emne: SV: SSK - Tidsplan og bemanning

Hej

Rummet på 1. sal blev ikke ryddet, som lovet, så her kommer vi ikke til at følge tidsplanen.

Vil i ikke nok gøre en indsats for at stoppe det træk, der er ved indgangen. Og i må gerne rykke maleren for at få fjernet det læst siddende filt/væv i de områder, hvor vi skal have de selvklæbende lister på (det har stået i byggemødereferatet de sidste par måneder...). Jeg tror også han mangler at spartle det nederste område, så listen kommer til at sidde ordentligt.



Med venlig hilsen

Lars Høi

14826



Fra: Morten Bramstrup Jakobsen <mobj2@toender.dk>
Sendt: 4. december 2020 12:41
Til: Lars Høi <lh@garant.nu>
Cc: Kim Kirkegaard Sørensen <kimkir@toender.dk>; Sune Bundesen <sb32@toender.dk>
Emne: SV: SSK - Tidsplan og bemanning

Hej Lars.

Jf. nedestående mail havde vi forstået, at I vil lave madkundskab og elevator i dag?
Vi har haft sat varme siden morgen, men I har ikke haft folk på pladsen.

Venlig hilsen

Morten Bramstrup Jakobsen
Bygningskonsulent
Ejendomme
Teknik & Plan

Tønder Kommune
Wegners Plads 2 - 6270 Tønder
Tlf. +45 74 92 93 14 - Mobil +45 29 17 86 64 - E-mail mobj2@toender.dk



Fra: Lars Høi [<mailto:lh@garant.nu>]
Sendt: 2. december 2020 14:03
Til: Morten Bramstrup Jakobsen
Cc: Kim Kirkegaard Sørensen; Sune Bundesen
Emne: SV: SSK - Tidsplan og bemanning

Hej Morten

Der er jo sendt adskillige mail. Så det kan jeg ikke forstå i ikke er enige i.

Den ekstra mand blev sendt hjem, da der ikke var plads til ham....

Det er jo ikke så sært, at vi nu står med et problem. Vi er jo blevet skubbet/hindret fremgang af flere gange. Så jeg er ligeså bekymret som jer....

Vores plan for denne uge:

Vi forspartlet en del af mellemområdet og madkundskab i dag.

Belægning i madkundskab + rengøringsrum 1. sal, nord + linoleum ved elevator 1. sal nord bliver monteret i denne uge.

På mandag kommer der en mand mere, så da skal det område vi mangler på 1. sal syd gerne være ryddet. Den anden mand fortsætter i mellemområdet.

Som jeg har sagt hele tiden, bliver området ved den nedsænkede trappe næppe færdig til aflevering.

Med venlig hilsen
Lars Høi



Fra: Morten Bramstrup Jakobsen <mobj2@toender.dk>
Sendt: 2. december 2020 13:36
Til: Lars Høj <lh@garant.nu>
Cc: Kim Kirkegaard Sørensen <kimkir@toender.dk>; Sune Bundesen <sb32@toender.dk>
Emne: SV: SSK - Tidsplan og bemanding

Hej Lars.

Det er vi ikke enig i.
Den ekstra mand på pladsen har vi kun set den ene dag.
Vi fastholder vores bekymring.

Venlig hilsen

Morten Bramstrup Jakobsen
Bygningskonsulent
Ejendomme
Teknik & Plan

Tønder Kommune
Wegners Plads 2 - 6270 Tønder
Tlf. +45 74 92 93 14 - Mobil +45 29 17 86 64 - E-mail mobj2@toender.dk



Fra: Lars Høj [<mailto:lh@garant.nu>]
Sendt: 30. november 2020 12:35
Til: Morten Bramstrup Jakobsen
Cc: Kim Kirkegaard Sørensen; Sune Bundesen
Emne: SV: SSK - Tidsplan og bemanding

Hej Morten

Forsinkelse skyldes vi ikke har kunne have den rette fremdrift, da der ikke har været klar til os.
Der er en mand mere på pladsen fra i dag.

Med venlig hilsen
Lars Høj

Garant
FOR GULVE OG GARDINER
Høj Tæpper A/S, Rødekro

Tlf. 74 66 21 24
Mobil 20 27 38 10



Fra: Morten Bramstrup Jakobsen <mobj2@toender.dk>
Sendt: 30. november 2020 11:37
Til: Lars Høj <lh@garant.nu>
Cc: Kim Kirkegaard Sørensen <kimkir@toender.dk>; Sune Bundesen <sb32@toender.dk>
Emne: SSK - Tidsplan og bemanding

Hej Lars.

ST Skoleinventar har meldt, at de er ved at gå i stå, da gulvet ikke skrider frem jf. tidsplanen.

Vi har noteret i den seneste tid, at der kun har været en mand på pladsen og selvom han knokler, så har vi svært ved at se han skal bære opgaven selv.

Vi er klar over, at der har været nogle uheld involveret med din anden arbejdsmand, men vi bliver nød til at melde vores bekymring angående arbejdets fremskridt, hvis en anden arbejdsmand ikke kommer på pladsen.

ST skoleinventar må ikke blive forhindret grundet overstående. Vi har koordineret midlertidigt med din mand og ST på pladsen i dag.

Venlig hilsen

Morten Bramstrup Jakobsen

Bygningskonsulent
Ejendomme
Teknik & Plan

Tønder Kommune

Wegners Plads 2 - 6270 Tønder

Tlf. +45 74 92 93 14 - Mobil +45 29 17 86 64 - E-mail mobj2@toender.dk



















RIG PÅ TUR

NATUR ARKITEKTUR KULTUR VANDRETUR
FORTIDSTUR MUSIKKULTUR STRANDTUR
MARSKTUR CAFÉTUR SHOPPETUR DINTUR



5885776#0 - VS (18751 Ny skole i Skærbæk) - Slidlag

Fra: Morten Bramstrup Jakobsen [mailto:MORTENBRAMSTRUP@TOENDERKOMMUNE.DK] (FYDIBOHF23SPDLT)/CN=RECIPIENTS/CN=MORTEN BRAMSTRUP JAKOBSEN536]
Til: 'Lars Høj' [lh@garant.nu]
Cc: Kim Kirkegaard Sørensen [kimkir@toender.dk]; Sune Bundesen [sb32@toender.dk]
Sendt dato: 08-12-2020 13:14
Modtaget Dato: 08-12-2020 13:14
Vedrørende: VS: (18751 Ny skole i Skærbæk) - Slidlag
Vedhæftninger: image001_580.jpg
image002_223.jpg
image003_79.jpg
image004_38.jpg
image005_1567.png
image006_297.png
image007_185.png
image008_170.png
image009_180.png
image010_70.jpg

Hej Lars.

Se gerne nedestående.

I må forsætte i det omfang i kan, som du nævnte på pladsen.

Venlig hilsen

Morten Bramstrup Jakobsen

Bygningskonsulent
Ejendomme
Teknik & Plan

Tønder Kommune

Wegners Plads 2 - 6270 Tønder
Tlf. +45 74 92 93 14 - Mobil +45 29 17 86 64 - E-mail mobj2@toender.dk



Fra: Daniel Rohde Detlefsen [mailto:dde@bomichelsen.dk]

Sendt: 8. december 2020 13:11

Til: Morten Bramstrup Jakobsen

Cc: Kim Kirkegaard Sørensen

Emne: (18751 Ny skole i Skærbæk) - Slidlag

Hej Morten

Slidlagsfolkene kommer i morgen og banker gulvet op, og udlægger et nyt.

De beklager ulejligheden.

Med venlig hilsen

Daniel Rohde Detlefsen

Projektleder
Mobil: 22603775

Bo Michelsen A/S
Hansborggade 30, 3. sal
6100 Haderslev



[Klik her for at se vores nye profilvideo](#)





















RIG PÅ TUR

NATUR ARKITEKTUR KULTUR VANDRETUR
FORTIDSTUR MUSIKKULTUR STRANDTUR
MARSKTUR CAFÉTUR SHOPPETUR DINTUR

5887243#0 - SV: (18751 Ny skole i Skærbæk) - Slidlag -
Fra: Kim Kirkegaard Sørensen [/O=TONDERKOM/OU=EXCHANGE ADMINISTRATIVE GROUP (FYDIBOHF23SPDLT)/CN=RECIPIENTS/CN=DL0VKS]
Til: 'Daniel Rohde Detlefsen' [dde@bomichelsen.dk]
Cc: Morten Bramstrup Jakobsen [mobj2@toender.dk]
Sendt dato: 08-12-2020 14:39
Modtaget Dato: 08-12-2020 14:39
Vedrørende: SV: (18751 Ny skole i Skærbæk) - Slidlag
Vedhæftninger: VVS519.pdf

image001_1686.png
image002_1744.png
image003_1747.png
image004_1725.png
image005_1725.png
image006_1347.jpg
image007_402.jpg
image008_246.jpg
image009_90.jpg
image010_78.jpg

Hej Daniel

Efter aftale med slidelagsfolkene, sendes kontrolplan fra VVS med gulvvarmeslanger.
Se vedhæftet fil.

Venlig hilsen

Kim Kirkegaard Sørensen

Bygningskonsulent
Ejendomme
Teknik & Plan

Tønder Kommune

Wegners Plads 2 - 6270 Tønder
Tlf. +45 74 92 92 26 - Mobil +45 51 14 69 81 - E-mail kimkir@toender.dk



Fra: Morten Bramstrup Jakobsen
Sendt: 8. december 2020 13:16
Til: 'Daniel Rohde Detlefsen'
Cc: Kim Kirkegaard Sørensen
Emne: SV: (18751 Ny skole i Skærbæk) - Slidlag

Hej Daniel.

Tak for det hurtige svar, det melder vi videre.

Venlig hilsen

Morten Bramstrup Jakobsen

Bygningskonsulent
Ejendomme
Teknik & Plan

Tønder Kommune

Wegners Plads 2 - 6270 Tønder
Tlf. +45 74 92 93 14 - Mobil +45 29 17 86 64 - E-mail mobj2@toender.dk



Fra: Daniel Rohde Detlefsen [mailto:dde@bomichelsen.dk]
Sendt: 8. december 2020 13:11

Til: Morten Bramstrup Jakobsen
Cc: Kim Kirkegaard Sørensen
Emne: (18751 Ny skole i Skærbæk) - Slidlag

Hej Morten

Slidlagsfolkene kommer i morgen og banker gulvet op, og udlægger et nyt.
De beklager ulejligheden.

Med venlig hilsen

Daniel Rohde Detlefsen

Projektleder
Mobil: 22603775

Bo Michelsen A/S
Hansborggade 30, 3. sal
6100 Haderslev



[Klik her for at se vores nye profilvideo](#)













RIG PÅ TUR

NATUR ARKITEKTUR KULTUR VANDRETUR
FORTIDSTUR MUSIKKULTUR STRANDTUR
MARSKTUR CAFÉTUR SHOPPETUR DINTUR









VVS519 Kontrolplan VVS Jürgensen VVS

04 Gulvvarme

Projekt	Ny Skole i Skærbæk	Oprettet af	Peter Madsen
Kontrolplan	Kontrolplan VVS Jürgensen VVS	Oprettet	25. jun 2020, 11:36
Gruppeoverskrift	Kontrolplan VVS Jürgensen	Ændret af	Peter Madsen
Mellembygning	04 Gulvvarme	Ændret	25. jun 2020, 11:36
Bygning	Ny Skole i Skærbæk	Status	Afsluttet
Etage	E00		
Tegning	A-X-110-E0 - Oversigtsplan E0 (Version 3)		
Rum	Samlingsrum 0.64		

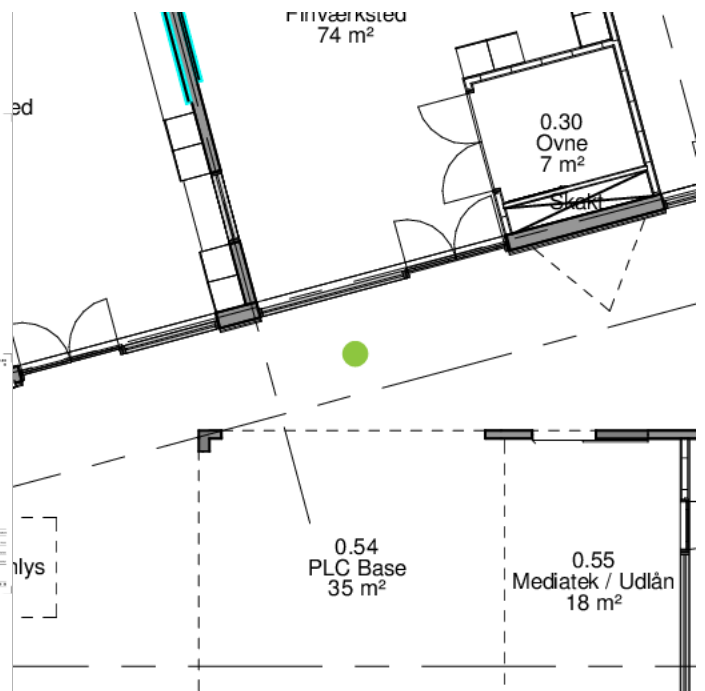



1 - 25. jun 2020, 11:35



2 - 25. jun 2020, 11:35



3 - 25. jun 2020, 11:35

Kommentar

Gulvvarme kreds 2

Ændret af Peter Madsen, 25. jun 2020, 11:36



1 - 25. jun 2020, 11:35



2 - 25. jun 2020, 11:35



3 - 25. jun 2020, 11:35

5886082#0 - SSK - Opfølgning på byggemøde, Branddøre ABDL

Fra: Morten Bramstrup Jakobsen [/O=TONDERKOM/OU=EXCHANGE ADMINISTRATIVE GROUP (FYDIBOHF23SPDLT)/CN=RECIPIENTS/CN=MORTEN BRAMSTRUP JAKOBSEN536]
Til: 'Henning Skriver' [hs@kraftman.dk]; 'Esben Jessen' [beregner@kraftman.dk]; 'jh@kraftman.dk' [jh@kraftman.dk]
Cc: Kim Kirkegaard Sørensen [kimkir@toender.dk]; Sune Bundesen [sb32@toender.dk]; 't.christensen@bravida.dk' [t.christensen@bravida.dk]
Sendt dato: 08-12-2020 14:56
Modtaget Dato: 08-12-2020 14:56
Vedrørende: SSK - Opfølgning på byggemøde, Branddøre ABDL
Vedhæftninger: image001_1572.png
image002_1629.png
image003_1628.png
image004_1605.png
image005_1606.png
image006_1260.jpg

Hej Henning og Esben.

Jeg nævnte lige for Jesper, at vi gerne skal monteret ABDL dagsdato. Jesper siger de er bestilt sammen med cylindere til uge 52, men kan givetvis fremskaffes til starte uge 51. Vi ønsker selvfølgelig de kommer indeværende uge eller hurtigst mulig. Er det noget i vil se på, så elektriker kan få det færdiggjort, det er på den kritiske vej trods alt.

På forhånd tak.

Venlig hilsen

Morten Bramstrup Jakobsen
Bygningskonsulent
Ejendomme
Teknik & Plan

Tønder Kommune
Wegners Plads 2 - 6270 Tønder
Tlf. +45 74 92 93 14 - Mobil +45 29 17 86 64 - E-mail mobj2@toender.dk















RIG PÅ TUR

NATUR ARKITEKTUR KULTUR VANDRETUR
FORTIDSTUR MUSIKKULTUR STRANDTUR
MARSKTUR CAFÉTUR SHOPPETUR DINTUR

5891968#0 - SV: SSK - Tidsplan og bemanding

Fra: Lars Høi [lh@garant.nu]
Til: Morten Bramstrup Jakobsen [mobj2@toender.dk]
Cc: Kim Kirkegaard Sørensen [kimkir@toender.dk]; Sune Bundesen [sb32@toender.dk]
Sendt dato: 09-12-2020 07:52
Modtaget Dato: 09-12-2020 07:52
Vedrørende: SV: SSK - Tidsplan og bemanding
Vedhæftninger: image001_1.gif
image002_65.png
image003_64.png
image004_64.png
image005_63.png
image006_10.png
image007_16.png
image008_5.jpg
image009_3.jpg

Hej igen

Vil i ikke godt få styr på varmen og træk.
Vi kan pt. ikke fortsætte på hverken 1. sal eller stueplan.
Jeg tænker i bliver nød til at få lukket hovedindgangen.

Med venlig hilsen
Lars Høi



Tlf. 74 66 21 24
Mobil 20 27 38 10



Fra: Lars Høi
Sendt: 7. december 2020 11:52
Til: 'Morten Bramstrup Jakobsen' <mobj2@toender.dk>
Cc: Kim Kirkegaard Sørensen <kimkir@toender.dk>; Sune Bundesen <sb32@toender.dk>
Emne: SV: SSK - Tidsplan og bemanding

Hej Morten

Korrekt, at vi er 1 dag bagud ift. min tidsplan. Og det er heller ikke ok. Jeg havde lovet, at det var færdig her til morgen – det beklager jeg. Men ifølge min mand på pladsen, så er det også OK med inventar folkene, at de kan komme til madkundskab i morgen.

Dit pkt. 2 er ekstra arbejde og det mener jeg vi bør lave som noget af det sidste.

Hvis gulvskinner er en væsentlig mangel, havde jeg da sat pris på, at det fremgik af tidsplanen. Hvornår vil i gerne have det færdigt? Så skal jeg se, hvad jeg kan gøre.

At vi mangler nogle enkelte svejsninger, kan jeg så ikke se det store problem i. Det skal selvfølgelig laves, men det er næppe en kritisk ting.

Du nævner, at vi ikke er klar til at starte op iht. tidsplan. Det passer jo ikke. Hvad med i dag? Hvad med sidste tirsdag? Og hvad med for 14 dage siden, da jeg havde et ekstra hold på – Da var det heller ikke ryddet. Og jeg kan nævne mange flere gange. Jeg sætter bemanding på iht. vores aftaler på byggemøderne. Det er jer selv, der har skubbet mange af opstarterne, hvilket gør at tidsplanen ikke er retvisende.

Vi har i øvrigt også lavet ca. 600 m2 ekstra linoleum, som slet ikke fremgår af tidsplanen.

Jeg har nævnt flere gange, at bygningen skal lukkes, så det ikke trækker. Det er der stadig ikke styr på. VIL I IKKE NOK GØRE EN INDSATS FOR DET! At folk aftaler noget på pladsen indbyrdes er jeg ikke herre over. Men jeg tror ikke det gavner byggeriet, hvis i tror vi kan aftale alle detaljer på et byggemøde.

Vi kan også begynde at brokke os over aftaler, der ikke bliver overholdt af andre entrepriser...en del af dem kender i allerede til.

Med venlig hilsen
Lars Høi



Fra: Morten Bramstrup Jakobsen <mobj2@toender.dk>
Sendt: 7. december 2020 10:12
Til: Lars Høi <lh@garant.nu>
Cc: Kim Kirkegaard Sørensen <kimkir@toender.dk>; Sune Bundesen <sb32@toender.dk>
Emne: SV: SSK - Tidsplan og bemanning

Hej Lars.

Vi har været efter tømmerene. De rydder op i dag. Maleren er rykket for tapet i rummene.
Her følgende fra os, på manglende/eller ikke færdiggjort arbejde til Jeres entreprise.

1. Madkundsskab sammen med rengøringsrum og elevator 1. sal skulle være færdiggjort sidste uge, dette har været efter din tidsplan. Inventar skulle starte op i området, madkundsskab, i dag.
2. Der mangler gulv rundt ved gelænderne. Dette kan udføres i nord.
3. Gulvskinner er en væsentlig mangel og mangler i hele nord bl.a..
4. Der er flere steder, hvor vi kan konstatere gulvet ikke er svejset.

Du nævner selv i tidligere mail, at der ikke har været klar til Jer og derfor kan I ikke sikre fremdrift. Vi har nu ikke oplevet, at I har været klar til at starte op i områder jf. tidsplan. Ligeledes har arbejdet flere steder ikke være færdiggjort jf. overstående liste. Jeg vil igen pointerer, at ud fra vores hverdag på pladsen, så står vi kun med indtrykket af, at I ikke har kunne følge med, med en mand. Det lyder ud fra de indtryk vi får fra pladsen, heller ikke til, at være planlagt til 1 mands arbejde. Derudover har vi jo også oplevet flere gang, at der aftales andet på pladsen end ved byggemøderne, som ikke ender med at bliver overholdt. Dette har flere entrepriser brokket sig over.

Venlig hilsen

Morten Bramstrup Jakobsen
Bygningskonsulent
Ejendomme
Teknik & Plan

Tønder Kommune
Wegners Plads 2 - 6270 Tønder
Tlf. +45 74 92 93 14 - Mobil +45 29 17 86 64 - E-mail mobj2@toender.dk



Fra: Lars Høi [<mailto:lh@garant.nu>]
Sendt: 7. december 2020 09:02
Til: Morten Bramstrup Jakobsen
Cc: Kim Kirkegaard Sørensen; Sune Bundesen
Emne: SV: SSK - Tidsplan og bemanning

Hej

Rummet på 1. sal blev ikke ryddet, som lovet, så her kommer vi ikke til at følge tidsplanen.

Vil i ikke nok gøre en indsats for at stoppe det træk, der er ved indgangen. Og i må gerne rykke maleren for at få fjernet det læst siddende filt/væv i de områder, hvor vi skal have de selvkøbende lister på (det har stået i byggemødereferatet de sidste par måneder...). Jeg tror også han mangler at spartle det nederste område, så listen kommer til at sidde ordentligt.



Med venlig hilsen
Lars Høi

Garant
FOR GULVE OG GARDINER
Høi Tæpper A/S, Rødekro

Tlf. 74 66 21 24
Mobil 20 27 38 10



Fra: Morten Bramstrup Jakobsen <mobj2@toender.dk>
Sendt: 4. december 2020 12:41
Til: Lars Høi <lh@garant.nu>
Cc: Kim Kirkegaard Sørensen <kimkir@toender.dk>; Sune Bundesen <sb32@toender.dk>
Emne: SV: SSK - Tidsplan og bemanning

Hej Lars.

Jf. nedestående mail havde vi forstået, at I vil lave mødkundskab og elevator i dag?
Vi har haft sat varme siden morgen, men I har ikke haft folk på pladsen.

Venlig hilsen

Morten Bramstrup Jakobsen
Bygningskonsulent
Ejendomme
Teknik & Plan

Tønder Kommune
Wegners Plads 2 - 6270 Tønder
Tlf. 74 92 93 14 - Mobil +45 29 17 86 64 - E-mail mobj2@toender.dk



Fra: Lars Høi [<mailto:lh@garant.nu>]
Sendt: 2. december 2020 14:03
Til: Morten Bramstrup Jakobsen
Cc: Kim Kirkegaard Sørensen; Sune Bundesen
Emne: SV: SSK - Tidsplan og bemanning

Hej Morten

Der er jo sendt adskillige mail. Så det kan jeg ikke forstå i ikke er enige i.
Den ekstra mand blev sendt hjem, da der ikke var plads til ham....
Det er jo ikke så sært, at vi nu står med et problem. Vi er jo blevet skubbet/hindret fremgang af flere gange. Så jeg er ligeså bekymret som jer....
Vores plan for denne uge:
Vi forspartlet en del af mellemområdet og madkundskab i dag.
Belægning i madkundskab + rengøringsrum 1. sal, nord + linoleum ved elevator 1. sal nord bliver monteret i denne uge.

På mandag kommer der en mand mere, så da skal det område vi mangler på 1. sal syd gerne være ryddet. Den anden mand fortsætter i mellemområdet.

Som jeg har sagt hele tiden, bliver området ved den nedsænkede trappe næppe færdig til aflevering.

Med venlig hilsen
Lars Høi



Tlf. 74 66 21 24
Mobil 20 27 38 10



Fra: Morten Bramstrup Jakobsen <mobj2@toender.dk>
Sendt: 2. december 2020 13:36
Til: Lars Høi <lh@garant.nu>
Cc: Kim Kirkegaard Sørensen <kimkir@toender.dk>; Sune Bundesen <sb32@toender.dk>
Emne: SV: SSK - Tidsplan og bemanning

Hej Lars.

Det er vi ikke enig i.
Den ekstra mand på pladsen har vi kun set den ene dag.
Vi fastholder vores bekymring.

Venlig hilsen

Morten Bramstrup Jakobsen
Bygningskonsulent
Ejendomme
Teknik & Plan

Tønder Kommune
Wegners Plads 2 - 6270 Tønder
Tlf. +45 74 92 93 14 - Mobil +45 29 17 86 64 - E-mail mobj2@toender.dk



Fra: Lars Høi [<mailto:lh@garant.nu>]
Sendt: 30. november 2020 12:35
Til: Morten Bramstrup Jakobsen
Cc: Kim Kirkegaard Sørensen; Sune Bundesen
Emne: SV: SSK - Tidsplan og bemanning

Hej Morten

Forsinkelse skyldes vi ikke har kunne have den rette fremdrift, da der ikke har været klar til os.
Der er en mand mere på pladsen fra i dag.

Med venlig hilsen
Lars Høi

Garant
FOR GULVE OG GARDINER
Høi Tæpper A/S, Rødekre

Tlf. 74 66 21 24
Mobil 20 27 38 10



Fra: Morten Bramstrup Jakobsen <mobj2@toender.dk>
Sendt: 30. november 2020 11:37
Til: Lars Høi <lh@garant.nu>
Cc: Kim Kirkegaard Sørensen <kimkir@toender.dk>; Sune Bundesen <sb32@toender.dk>
Emne: SSK - Tidsplan og bemanning

Hej Lars.

ST Skoleinventar har meldt, at de er ved at gå i stå, da gulvet ikke skrider frem jf. tidsplanen.
Vi har noteret i den seneste tid, at der kun har været en mand på pladsen og selvom han knokler, så har vi svært ved at se han skal bære opgaven selv.
Vi er klar over, at der har været nogle uheld involveret med din anden arbejdsmand, men vi bliver nød til at melde vores bekymring angående arbejdets fremskridt, hvis en anden arbejdsmand ikke kommer på pladsen.

ST skoleinventar må ikke blive forhindret grundet overstående. Vi har koordineret midlertidigt med din mand og ST på pladsen i dag.

Venlig hilsen

Morten Bramstrup Jakobsen
Bygningskonsulent
Ejendomme
Teknik & Plan

Tønder Kommune
Wegners Plads 2 - 6270 Tønder
Tlf. +45 74 92 93 14 - Mobil +45 29 17 86 64 - E-mail mobj2@toender.dk



















RIG PÅ TUR

NATUR ARKITEKTUR KULTUR VANDRETUR
FORTIDSTUR MUSIKKULTUR STRANDTUR
MARSKTUR CAFÉTUR SHOPPETUR DINTUR



5886826#0 - SV: hvidevare

Fra: Morten Bramstrup Jakobsen [/O=TONDERKOM/OU=EXCHANGE ADMINISTRATIVE GROUP (FYDIBOHF23SPDLT)/CN=RECIPIENTS/CN=MORTEN BRAMSTRUP JAKOBSEN536]
Til: 'Christensen Thomas (Bravida)' [t.christensen@bravida.dk]
Sendt dato: 09-12-2020 10:07
Modtaget Dato: 09-12-2020 10:07
Vedrørende: SV: hvidevare
Vedhæftninger: image001_1643.png
image002_1699.png
image003_1701.png
image004_1679.png
image005_1679.png
image006_1315.jpg

Hej Thomas.

Det har ikke været aftalen, at I skulle kunne levere og montere dagsdato. Den oprindelig aftale var, at I skulle levere og montere d. 14. hertil har Sune sagt om I ikke kunne levere fredag. Jeg mindes ikke vi snakkede om dette i går på byggemødet, blot hvor vi skal opbevare dem.

Kim har snakket og taget en gennemgang med Flemming rum for rum. Midlertidig opbevaring bliver i aflåst lokale.

Venlig hilsen

Morten Bramstrup Jakobsen
Bygningskonsulent
Ejendomme
Teknik & Plan

Tønder Kommune

Wegners Plads 2 - 6270 Tønder
Tlf. +45 74 92 93 14 - Mobil +45 29 17 86 64 - E-mail mobj2@toender.dk



Fra: Christensen Thomas (Bravida) [mailto:t.christensen@bravida.dk]

Sendt: 9. december 2020 09:53

Til: Kim Kirkegaard Sørensen

Cc: Sune Bundesen; Morten Bramstrup Jakobsen

Emne: hvidevare

Hej Kim

Vi har nu fået hvidevarerne til Skærbæk skole og kan konstatere at der ikke er klar til at monterer dem nogen steder skønt jeg spurgte til det på byggemødet i går!

Hvad gør vi da risikoen for tyveri på de hvidevare der ikke er monteret er meget store?

Og hvorfor er det ikke klar vi har aflevering tirsdag i næste uge???????

Med venlig hilsen
Bravida Danmark A/S

Thomas Christensen
Projektleder

Mobil 2525 3435
E-mail t.christensen@bravida.dk

Bravida Danmark A/S
Jernet 4F
6000 Kolding
Bravida - vi kan el, vvs og ventilation
www.bravida.dk

Danmark og Finland. www.bravida.dk

Følg linket for at se Bravidas persondatapolitik www.bravida.dk/om-bravida/persondatapolitik













RIG PÅ TUR

NATUR ARKITEKTUR KULTUR VANDRETUR
FORTIDSTUR MUSIKKULTUR STRANDTUR
MARSKTUR CAFÉTUR SHOPPETUR DINTUR

5886910#0 - SV: Vedr. Skærbæk Skole

Fra: Morten Bramstrup Jakobsen [/O=TONDERKOM/OU=EXCHANGE ADMINISTRATIVE GROUP (FYDIBOHF23SPDLT)/CN=RECIPIENTS/CN=MORTEN BRAMSTRUP JAKOBSEN536]
Til: 'Carl Erik Frisk' [cef@ejnar-christiansen.dk]; 'ts@kraftman.dk' [ts@kraftman.dk]
Cc: Sune Bundesen [sb32@toender.dk]; Kim Kirkegaard Sørensen [kimkir@toender.dk]
Sendt dato: 09-12-2020 10:29
Modtaget Dato: 09-12-2020 10:29
Vedrørende: SV: Vedr. Skærbæk Skole.
Vedhæftninger: image002_1712.png
image003_1715.png
image004_1693.png
image005_1693.png
image006_325.png
image007_390.jpg
image008_238.jpg

Hej Calle.

Tak for din mail.

Jf. vores snak i går så sørger vi for, at der er ryddet. Jeg har snakket med EL og de sørger for alt er trukket til mandag. Cylinder kan jeg ikke kommenterer på da den ligger ved Kraftman.

Venlig hilsen

Morten Bramstrup Jakobsen
Bygningskonsulent
Ejendomme
Teknik & Plan

Tønder Kommune

Wegners Plads 2 - 6270 Tønder
Tlf. +45 74 92 93 14 - Mobil +45 29 17 86 64 - E-mail mobj2@toender.dk



Fra: Carl Erik Frisk [mailto:cef@ejnar-christiansen.dk]

Sendt: 9. december 2020 07:56

Til: Morten Bramstrup Jakobsen; 'ts@kraftman.dk'

Emne: Vedr: Skærbæk Skole.

Hej,

Som aftalt igår kommer vi Mandag morgen uge 51 og monterer de 2dobbeltdøre i hovedindgang og færdiggør alupanel ved aluelement indiv. i vindfang samt montere klemister og dækkapper ved døre.

Der skal være RYDDET til vi kommer, og der er ingen adgang gennem døre / vindfang i forbindelse med montagen. Vi kommer med 3 mand, således forventer vi kun at skulle bruge Mandag.

Der er ingen mulighed for at komme ind bag aluinddækninger mellem den udvendig og indvendige vindfangsparti, så det er vigtig at alt er trukket og færdig til mandag, hvis det ikke allerede er sket.

Der er ingen cylinder i dørene. Skal der monteres noget midlertidig, så den yderste dør kan aflåses, eller har i de blivende cylinder klar ?

I yderdøren sidder ellås, og dertil skal bruges oval cylinder.

Øvrige døre er dråbeformet gennemgående 1602+25+25

Vi har monteret midlertidige cylinder i alle facadedøre, alu/alu dem vil vi naturligvis gerne have tilbage når de blivende cylinder er monteret.

Venlig hilsen / Kind regards / Mit freundlichen Grüßen

Carl-Erik Frisk

D: +45 73 71 02 23

M: +45 20 69 84 03

cef@ejnar-christiansen.dk



Ejnar Christiansen
Ejnar Christiansen Sølsted A/S

Ribelandevej 84 - 6270 Tønder · Tlf. 74 71 13 90 - www.ejnar-christiansen.dk - info@ejnar-christiansen.dk

14398













RIG PÅ TUR

NATUR ARKITEKTUR KULTUR VANDRETUR
FORTIDSTUR MUSIKKULTUR STRANDTUR
MARSKTUR CAFÉTUR SHOPPETUR DINTUR



5886931#0 - SV:SSK - Tidsplan og bemanding

Fra: Morten Bramstrup Jakobsen [mailto:TONDERKOM/OU=EXCHANGE ADMINISTRATIVE GROUP (FYDIBOHF23SPDLT)/CN=RECIPIENTS/CN=MORTEN BRAMSTRUP JAKOBSEN536]
Til: 'Egon Hofsted og Søn' [mhofsted@hotmail.com]
Sendt dato: 09-12-2020 10:38
Modtaget Dato: 09-12-2020 10:38
Vedrørende: SV: SSK - Tidsplan og bemanding
Vedhæftninger: image001_1656.png
image002_1714.png
image003_1717.png
image004_1695.png
image005_1695.png
image006_1325.jpg
image007_392.jpg
image008_5.gif
image009_188.png

Hej Sune.

Vi sætter pris på din ærlighed ;) – Problemet er bare Lars henviser ved aflevering sit problem til dig.

Venlig hilsen

Morten Bramstrup Jakobsen

Bygningskonsulent
Ejendomme
Teknik & Plan

Tønder Kommune

Wegners Plads 2 - 6270 Tønder
Tlf. +45 74 92 93 14 - Mobil +45 29 17 86 64 - E-mail mobj2@toender.dk



Fra: Egon Hofsted og Søn [mailto:mhofsted@hotmail.com]
Sendt: 9. december 2020 06:26
Til: Morten Bramstrup Jakobsen
Emne: Sv: SSK - Tidsplan og bemanding

Egentligt ikke, jeg gider ikke lave noget for den idiot...

Mvh Sune

Fra: Morten Bramstrup Jakobsen <mobj2@toender.dk>
Sendt: 7. december 2020 09:35
Til: 'Egon Hofsted og Søn' <mhofsted@hotmail.com>
Cc: Sune Bundesen <sb32@toender.dk>; Kim Kirkegaard Sørensen <kimkir@toender.dk>
Emne: VS: SSK - Tidsplan og bemanding

Hej Sune.

Vil I gå tapet efter i toiletterne jf. nedestående mail her i starten af ugen?

På forhånd tak.

Venlig hilsen

Morten Bramstrup Jakobsen

Bygningskonsulent
Ejendomme
Teknik & Plan

Tønder Kommune

Wegners Plads 2 - 6270 Tønder
Tlf. +45 74 92 93 14 - Mobil +45 29 17 86 64 - E-mail mobj2@toender.dk



14905

Fra: Lars Høi [mailto:lh@garant.nu]

Sendt: 7. december 2020 09:02

Til: Morten Bramstrup Jakobsen

Cc: Kim Kirkegaard Sørensen; Sune Bundesen

Emne: SV: SSK - Tidsplan og bemanning

Hej

Rummet på 1. sal blev ikke ryddet, som lovet, så her kommer vi ikke til at følge tidsplanen.

Vil i ikke nok gøre en indsats for at stoppe det træk, der er ved indgangen. Og i må gerne rykke maleren for at få fjernet det læst siddende filt/væv i de områder, hvor vi skal have de selvkøbende lister på (det har stået i byggemødereferatet de sidste par måneder...). Jeg tror også han mangler at spartle det nederste område, så listen kommer til at sidde ordentligt.



Med venlig hilsen

Lars Høi

Garant

FOR GULVE OG GARDINER
Høi Tæpper A/S, Rødekro

Tlf. 74 66 21 24

Mobil 20 27 38 10



Fra: Morten Bramstrup Jakobsen <mobj2@toender.dk>
Sendt: 4. december 2020 12:41
Til: Lars Høi <lh@garant.nu>
Cc: Kim Kirkegaard Sørensen <kimkir@toender.dk>; Sune Bundesen <sb32@toender.dk>
Emne: SV: SSK - Tidsplan og bemanding

Hej Lars.

Jf. nedestående mail havde vi forstået, at I vil lave madkundskab og elevator i dag?
Vi har haft sat varme siden morgen, men I har ikke haft folk på pladsen.

Venlig hilsen

Morten Bramstrup Jakobsen
Bygningskonsulent
Ejendomme
Teknik & Plan

Tønder Kommune
Wegners Plads 2 - 6270 Tønder
Tlf. +45 74 92 93 14 - Mobil +45 29 17 86 64 - E-mail mobj2@toender.dk



Fra: Lars Høi [<mailto:lh@garant.nu>]
Sendt: 2. december 2020 14:03
Til: Morten Bramstrup Jakobsen
Cc: Kim Kirkegaard Sørensen; Sune Bundesen
Emne: SV: SSK - Tidsplan og bemanding

Hej Morten

Der er jo sendt adskillige mail. Så det kan jeg ikke forstå i ikke er enige i.
Den ekstra mand blev sendt hjem, da der ikke var plads til ham....
Det er jo ikke så sært, at vi nu står med et problem. Vi er jo blevet skubbet/hindret fremgang af flere gange. Så jeg er ligeså bekymret som jer....
Vores plan for denne uge:
Vi for spartlet en del af mellemområdet og madkundskab i dag.
Belægning i madkundskab + rengøringsrum 1. sal, nord + linoleum ved elevator 1. sal nord bliver monteret i denne uge.

På mandag kommer der en mand mere, så da skal det område vi mangler på 1. sal syd gerne være ryddet. Den anden mand fortsætter i mellemområdet.

Som jeg har sagt hele tiden, bliver området ved den nedsænkede trappe næppe færdig til aflevering.

Med venlig hilsen
Lars Høi

Garant
FOR GULVE OG GARDINER
Høi Tæpper A/S, Rødekro

Tlf. 74 66 21 24
Mobil 20 27 38 10



Fra: Morten Bramstrup Jakobsen <mobj2@toender.dk>
Sendt: 2. december 2020 13:36
Til: Lars Høi <lh@garant.nu>
Cc: Kim Kirkegaard Sørensen <kimkir@toender.dk>; Sune Bundesen <sb32@toender.dk>
Emne: SV: SSK - Tidsplan og bemanding

14907

Hej Lars.

Det er vi ikke enig i.
Den ekstra mand på pladsen har vi kun set den ene dag.
Vi fastholder vores bekymring.

Venlig hilsen

Morten Bramstrup Jakobsen

Bygningskonsulent
Ejendomme
Teknik & Plan

Tønder Kommune

Wegners Plads 2 - 6270 Tønder
Tlf. +45 74 92 93 14 - Mobil +45 29 17 86 64 - E-mail mobj2@toender.dk



Fra: Lars Høi [<mailto:lh@garant.nu>]

Sendt: 30. november 2020 12:35

Til: Morten Bramstrup Jakobsen

Cc: Kim Kirkegaard Sørensen; Sune Bundesen

Emne: SV: SSK - Tidsplan og bemanning

Hej Morten

Forsinkelse skyldes vi ikke har kunne have den rette fremdrift, da der ikke har været klar til os.
Der er en mand mere på pladsen fra i dag.

Med venlig hilsen

Lars Høi

Garant

FOR GULVE OG GARDINER
Høi Tæpper A/S, Rødekre

Tlf. 74 66 21 24

Mobil 20 27 38 10



Fra: Morten Bramstrup Jakobsen <mobj2@toender.dk>

Sendt: 30. november 2020 11:37

Til: Lars Høi <lh@garant.nu>

Cc: Kim Kirkegaard Sørensen <kimkir@toender.dk>; Sune Bundesen <sb32@toender.dk>

Emne: SSK - Tidsplan og bemanning

Hej Lars.

ST Skoleinventar har meldt, at de er ved at gå i stå, da gulvet ikke skrider frem jf. tidsplanen.

Vi har noteret i den seneste tid, at der kun har været en mand på pladsen og selvom han knokler, så har vi svært ved at se han skal bære opgaven selv.

Vi er klar over, at der har været nogle uheld involveret med din anden arbejdsmand, men vi bliver nød til at melde vores bekymring angående arbejdets fremskridt, hvis en anden arbejdsmand ikke kommer på pladsen.

ST skoleinventar må ikke blive forhindret grundet overstående. Vi har koordineret midlertidigt med din mand og ST på pladsen i dag.

Venlig hilsen

Morten Bramstrup Jakobsen

Bygningskonsulent
Ejendomme
Teknik & Plan

14908

Tønder Kommune

Wegners Plads 2 - 6270 Tønder

Tlf. +45 74 92 93 14 - Mobil +45 29 17 86 64 - E-mail mobj2@toender.dk















RIG PÅ TUR

NATUR ARKITEKTUR KULTUR VANDRETUR
FORTIDSTUR MUSIKKULTUR STRANDTUR
MARSKTUR CAFÉTUR SHOPPETUR DINTUR







5886935#0 - SV: Vedr. Skærbæk Skole

Fra: Morten Bramstrup Jakobsen [/O=TONDERKOM/OU=EXCHANGE ADMINISTRATIVE GROUP (FYDIBOHF23SPDLT)/CN=RECIPIENTS/CN=MORTEN BRAMSTRUP JAKOBSEN536]
Til: 'Carl Erik Frisk' [cef@ejnar-christiansen.dk]; 'ts@kraftman.dk' [ts@kraftman.dk]
Cc: Sune Bundesen [sb32@toender.dk]; Kim Kirkegaard Sørensen [kimkir@toender.dk]
Sendt dato: 09-12-2020 10:40
Modtaget Dato: 09-12-2020 10:40
Vedrørende: SV: Vedr. Skærbæk Skole.
Vedhæftninger: image002_1715.png
image003_1718.png
image004_1696.png
image005_1696.png
image006_327.png
image007_393.jpg
image008_240.jpg

Hej Calle.

Det sørger vi for. Der opsættes skilte med ingen adgang i vinduesfanget.

Venlig hilsen

Morten Bramstrup Jakobsen

Bygningskonsulent
Ejendomme
Teknik & Plan

Tønder Kommune

Wegners Plads 2 - 6270 Tønder
Tlf. +45 74 92 93 14 - Mobil +45 29 17 86 64 - E-mail mobj2@toender.dk



Fra: Carl Erik Frisk [mailto:cef@ejnar-christiansen.dk]

Sendt: 9. december 2020 10:35

Til: Morten Bramstrup Jakobsen; 'ts@kraftman.dk'

Cc: Sune Bundesen; Kim Kirkegaard Sørensen

Emne: SV: Vedr. Skærbæk Skole.

Hej,

Ok, mht. cylinder, går ud fra jeg så hører fra Kraftman.

Hvem sørger for at døre forbliver aflåst og ikke bruges til at få materialer ind & ud som byggeplads adgang i den resterende byggeperiode.

Venlig hilsen / Kind regards / Mit freundlichen Grüßen

Carl-Erik Frisk

D: +45 73 71 02 23

M: +45 20 69 84 03

cef@ejnar-christiansen.dk



Ejnar Christiansen

Ejnar Christiansen Sølsted A/S

Ribelandevej 84 - 6270 Tønder · Tlf. 74 71 13 90 - www.ejnar-christiansen.dk - info@ejnar-christiansen.dk

Fra: Morten Bramstrup Jakobsen <mobj2@toender.dk>

Sendt: 9. december 2020 10:29

Til: Carl Erik Frisk <cef@ejnar-christiansen.dk>; 'ts@kraftman.dk' <ts@kraftman.dk>

Cc: Sune Bundesen <sb32@toender.dk>; Kim Kirkegaard Sørensen <kimkir@toender.dk>

Emne: SV: Vedr. Skærbæk Skole.

Hej Calle.

Tak for din mail.

Jf. vores snak i går så sørger vi for, at der er ryddet. Jeg har snakket med EL og de sørger for alt er trukket til mandag. Cylinder kan jeg ikke kommenterer på da den ligger ved Kraftman.

Venlig hilsen

Morten Bramstrup Jakobsen

Bygningskonsulent
Ejendomme
Teknik & Plan

Tønder Kommune

Wegners Plads 2 - 6270 Tønder
Tlf. +45 74 92 93 14 - Mobil +45 29 17 86 64 - E-mail mobj2@toender.dk



Fra: Carl Erik Frisk [<mailto:cef@ejnar-christiansen.dk>]

Sendt: 9. december 2020 07:56

Til: Morten Bramstrup Jakobsen; 'ts@kraftman.dk'

Emne: Vedr: Skærbæk Skole.

Hej,

Som aftalt igår kommer vi Mandag morgen uge 51 og monterer de 2dobbeltdøre i hovedindgang og færdiggør alupanel ved aluelement indiv. i vindfang samt monterer klemlister og dækkapper ved dørene.

Der skal være RYDDET til vi kommer, og der er ingen adgang gennem døre / vindfang i forbindelse med montagen. Vi kommer med 3 mand, således forventer vi kun at skulle bruge Mandag.

Der er ingen mulighed for at komme ind bag aluinddækninger mellem den udvendig og indvendige vindfangsparti, så det er vigtigt at alt er trukket og færdig til mandag, hvis det ikke allerede er sket.

Der er ingen cylinder i dørene. Skal der monteres noget midlertidig, så den yderste dør kan aflåses, eller har i de blivende cylinder klar ?

I yderdøren sidder ellås, og dertil skal bruges oval cylinder.

Øvrige døre er dråbeformet gennemgående 1602+25+25

Vi har monteret midlertidige cylinder i alle facadedøre, alu/alu dem vil vi naturligvis gerne have tilbage når de blivende cylinder er monteret.

Venlig hilsen / Kind regards / Mit freundlichen Grüßen

Carl-Erik Frisk

D: +45 73 71 02 23

M: +45 20 69 84 03

cef@ejnar-christiansen.dk



Ejnar Christiansen Sølsted A/S

Ribelandsvej 84 - 6270 Tønder · Tlf. 74 71 13 90 - www.ejnar-christiansen.dk - info@ejnar-christiansen.dk













RIG PÅ TUR

NATUR ARKITEKTUR KULTUR VANDRETUR
FORTIDSTUR MUSIKKULTUR STRANDTUR
MARSKTUR CAFÉTUR SHOPPETUR DINTUR



5891969#0 - SV: SSK - Tidsplan og bemanding

Fra: Lars Høi [lh@garant.nu]
Til: Sune Bundesen [sb32@toender.dk]; Morten Bramstrup Jakobsen [mobj2@toender.dk]
Cc: Kim Kirkegaard Sørensen [kimkir@toender.dk]
Sendt dato: 09-12-2020 11:09
Modtaget Dato: 09-12-2020 11:09
Vedrørende: SV: SSK - Tidsplan og bemanding
Vedhæftninger: image001_2.gif
image002_66.png
image003_65.png
image004_65.png
image005_64.png
image006_11.png
image007_17.png
image008_6.jpg
image009_4.jpg

Hej igen

Men det er jo i dag jeg har bemandingen til at lave de områder.

Der er ikke nok varme på i stueplan eller 1. sal, hvilket betyder vi ikke for noget monteret.

I morgen er der igen kun 1 mand. Og fredag og mandag er der ikke nogen.

På baggrund af, at der ikke er styr på varmen, så vil der være en del områder, der ikke bliver færdige til aflevering. Og en del af dette må udskydes til efter nytår.

Som jeg har sagt og skrevet et hav af gange, så skal i altså have styr på det varme.

Med venlig hilsen

Lars Høi

Garant

FOR GULVE OG GARDINER

Høi Tæpper A/S, Rødekrø

Tlf. 74 66 21 24

Mobil 20 27 38 10



Fra: Sune Bundesen <sb32@toender.dk>

Sendt: 9. december 2020 08:17

Til: Lars Høi <lh@garant.nu>; Morten Bramstrup Jakobsen <mobj2@toender.dk>

Cc: Kim Kirkegaard Sørensen <kimkir@toender.dk>

Emne: SV: SSK - Tidsplan og bemanding

Hej Lars

Vi lukker hovedindgangen af fra i morgen tidlig / i aften.

Tømreren har stadig en masse ting de skal have ud i dag fra mellembygningen og vi skal have etableret 2 nye adgangsveje i nord og syd.

Venlig hilsen

Sune Bundesen
Bygningskonsulent
Ejendomme
Teknik & Plan

Tønder Kommune

Wegners Plads 2 - 6270 Tønder

Tlf. +45 74 92 92 86 - Mobil +45 61 36 20 82 - E-mail sb32@toender.dk



Fra: Lars Høi [<mailto:lh@garant.nu>]
Sendt: 9. december 2020 07:52
Til: Morten Bramstrup Jakobsen
Cc: Kim Kirkegaard Sørensen; Sune Bundesen
Emne: SV: SSK - Tidsplan og bemanning

Hej igen

Vil i ikke godt få styr på varmen og træk.
Vi kan pt. ikke fortsætte på hverken 1. sal eller stueplan.
Jeg tænker i bliver nød til at få lukket hovedindgangen.

Med venlig hilsen
Lars Høi

Garant
FOR GULVE OG GARDINER
Høi Tæpper A/S, Rødebro

Tlf. 74 66 21 24
Mobil 20 27 38 10



Fra: Lars Høi
Sendt: 7. december 2020 11:52
Til: 'Morten Bramstrup Jakobsen' <mobj2@toender.dk>
Cc: Kim Kirkegaard Sørensen <kimkir@toender.dk>; Sune Bundesen <sb32@toender.dk>
Emne: SV: SSK - Tidsplan og bemanning

Hej Morten

Korrekt, at vi er 1 dag bagud ift. min tidsplan. Og det er heller ikke ok. Jeg havde lovet, at det var færdig her til morgen – det beklager jeg. Men ifølge min mand på pladsen, så er det også OK med inventar folkene, at de kan komme til madkundskab i morgen.

Dit pkt. 2 er ekstra arbejde og det mener jeg vi bør lave som noget af det sidste.

Hvis gulvskinner er en væsentlig mangel, havde jeg da sat pris på, at det fremgik af tidsplanen. Hvornår vil i gerne have det færdigt? Så skal jeg se, hvad jeg kan gøre.

At vi mangler nogle enkelte svejsninger, kan jeg så ikke se det store problem i. Det skal selvfølgelig laves, men det er næppe en kritisk ting.

Du nævner, at vi ikke er klar til at starte op iht. tidsplan. Det passer jo ikke. Hvad med i dag? Hvad med sidste tirsdag? Og hvad med for 14 dage siden, da jeg havde et ekstra hold på – Da var det heller ikke ryddet. Og jeg kan nævne mange flere gange. Jeg sætter bemanning på iht. vores aftaler på byggemøderne. Det er jer selv, der har skubbet mange af opstarterne, hvilket gør at tidsplanen ikke er retvisende.

Vi har i øvrigt også lavet ca. 600 m2 ekstra linoleum, som slet ikke fremgår af tidsplanen.

Jeg har nævnt flere gange, at bygningen skal lukkes, så det ikke trækker. Det er der stadig ikke styr på. VIL I IKKE NOK GØRE EN INDSATS FOR DET!
At folk aftaler noget på pladsen indbyrdes er jeg ikke herre over. Men jeg tror ikke det gavner byggeriet, hvis i tror vi kan aftale alle detaljer på et byggemøde.

Vi kan også begynde at brokke os over aftaler, der ikke bliver overholdt af andre entrepriser...en del af dem kender i allerede til.

Med venlig hilsen
Lars Høi

Garant
FOR GULVE OG GARDINER
Høi Tæpper A/S, Rødebro

Tlf. 74 66 21 24
Mobil 20 27 38 10



Fra: Morten Bramstrup Jakobsen <mobj2@toender.dk>
Sendt: 7. december 2020 10:12
Til: Lars Høi <lh@garant.nu>
Cc: Kim Kirkegaard Sørensen <kimkir@toender.dk>; Sune Bundesen <sb32@toender.dk>
Emne: SV: SSK - Tidsplan og bemanning

Hej Lars.

Vi har været efter tømmerene. De rydder op i dag. Maleren er rykket for tapet i rummene.

Her følgende fra os, på manglende/eller ikke færdiggjort arbejde til Jeres entreprise.

1. Madkundsskab sammen med rengøringsrum og elevator 1. sal skulle være færdiggjort sidste uge, dette har været efter din tidsplan. Inventar skulle starte op i området, madkundsskab, i dag.
2. Der mangler gulv rundt ved gelænderne. Dette kan udføres i nord.
3. Gulvskinner er en væsentlig mangel og mangler i hele nord bl.a..
4. Der er flere steder, hvor vi kan konstatere gulvet ikke er svejset.

Du nævner selv i tidligere mail, at der ikke har været klar til Jer og derfor kan I ikke sikrer fremdrift. Vi har nu ikke oplevet, at I har været klar til at starte op i områder jf. tidsplan. Ligeledes har arbejdet flere steder ikke være færdiggjort jf. overstående liste. Jeg vil igen pointerer, at ud fra vores hverdag på pladsen, så står vi kun med indtrykket af, at I ikke har kunne følge med, med en mand. Det lyder ud fra de indtryk vi får fra pladsen, heller ikke til, at være planlagt til 1 mands arbejde. Derudover har vi jo også oplevet flere gang, at der aftales andet på pladsen end ved byggemøderne, som ikke ender med at bliver overholdt. Dette har flere entrepriser brokket sig over.

Venlig hilsen

Morten Bramstrup Jakobsen

Bygningskonsulent
Ejendomme
Teknik & Plan

Tønder Kommune

Wegners Plads 2 - 6270 Tønder
Tlf. +45 74 92 93 14 - Mobil +45 29 17 86 64 - E-mail mobj2@toender.dk



Fra: Lars Høi [<mailto:lh@garant.nu>]
Sendt: 7. december 2020 09:02
Til: Morten Bramstrup Jakobsen
Cc: Kim Kirkegaard Sørensen; Sune Bundesen
Emne: SV: SSK - Tidsplan og bemanning

Hej

Rummet på 1. sal blev ikke ryddet, som lovet, så her kommer vi ikke til at følge tidsplanen.

Vil i ikke nok gøre en indsats for at stoppe det træk, der er ved indgangen. Og i må gerne rykke maleren for at få fjernet det læst siddende filt/væv i de områder, hvor vi skal have de selvkøbende lister på (det har stået i byggemødereferatet de sidste par måneder...). Jeg tror også han mangler at spartle det nederste område, så listen kommer til at sidde ordentligt.



Med venlig hilsen
Lars Høi

Garant
FOR GULVE OG GARDINER
Høi Tæpper A/S, Rødekro

Tlf. 74 66 21 24
Mobil 20 27 38 10



Fra: Morten Bramstrup Jakobsen <mobj2@toender.dk>
Sendt: 4. december 2020 12:41
Til: Lars Høi <lh@garant.nu>
Cc: Kim Kirkegaard Sørensen <kimkir@toender.dk>; Sune Bundesen <sb32@toender.dk>
Emne: SV: SSK - Tidsplan og bemanning

Hej Lars.

Jf. nedestående mail havde vi forstået, at I vil lave mødkundskab og elevator i dag?
Vi har haft sat varme siden morgen, men I har ikke haft folk på pladsen.

Venlig hilsen

Morten Bramstrup Jakobsen
Bygningskonsulent
Ejendomme
Teknik & Plan

Tønder Kommune
Wegners Plads 2 - 6270 Tønder
Tlf. 74 92 93 14 - Mobil +45 29 17 86 64 - E-mail mobj2@toender.dk



Fra: Lars Høi [<mailto:lh@garant.nu>]
Sendt: 2. december 2020 14:03
Til: Morten Bramstrup Jakobsen
Cc: Kim Kirkegaard Sørensen; Sune Bundesen
Emne: SV: SSK - Tidsplan og bemanning

Hej Morten

Der er jo sendt adskillige mail. Så det kan jeg ikke forstå i ikke er enige i.
Den ekstra mand blev sendt hjem, da der ikke var plads til ham....
Det er jo ikke så sært, at vi nu står med et problem. Vi er jo blevet skubbet/hindret fremgang af flere gange. Så jeg er ligeså bekymret som jer....
Vores plan for denne uge:
Vi forspartlet en del af mellemområdet og madkundskab i dag.
Belægning i madkundskab + rengøringsrum 1. sal, nord + linoleum ved elevator 1. sal nord bliver monteret i denne uge.

På mandag kommer der en mand mere, så da skal det område vi mangler på 1. sal syd gerne være ryddet. Den anden mand fortsætter i mellemområdet.

Som jeg har sagt hele tiden, bliver området ved den nedsænkede trappe næppe færdig til aflevering.

Med venlig hilsen
Lars Høi



Tlf. 74 66 21 24
Mobil 20 27 38 10



Fra: Morten Bramstrup Jakobsen <mobj2@toender.dk>
Sendt: 2. december 2020 13:36
Til: Lars Høi <lh@garant.nu>
Cc: Kim Kirkegaard Sørensen <kimkir@toender.dk>; Sune Bundesen <sb32@toender.dk>
Emne: SV: SSK - Tidsplan og bemanning

Hej Lars.

Det er vi ikke enig i.
Den ekstra mand på pladsen har vi kun set den ene dag.
Vi fastholder vores bekymring.

Venlig hilsen

Morten Bramstrup Jakobsen
Bygningskonsulent
Ejendomme
Teknik & Plan

Tønder Kommune
Wegners Plads 2 - 6270 Tønder
Tlf. +45 74 92 93 14 - Mobil +45 29 17 86 64 - E-mail mobj2@toender.dk



Fra: Lars Høi [<mailto:lh@garant.nu>]
Sendt: 30. november 2020 12:35
Til: Morten Bramstrup Jakobsen
Cc: Kim Kirkegaard Sørensen; Sune Bundesen
Emne: SV: SSK - Tidsplan og bemanning

Hej Morten

Forsinkelse skyldes vi ikke har kunne have den rette fremdrift, da der ikke har været klar til os.
Der er en mand mere på pladsen fra i dag.

Med venlig hilsen
Lars Høi

Garant
FOR GULVE OG GARDINER
Høi Tæpper A/S, Rødebro

Tlf. 74 66 21 24
Mobil 20 27 38 10



Fra: Morten Bramstrup Jakobsen <mobj2@toender.dk>
Sendt: 30. november 2020 11:37
Til: Lars Høi <lh@garant.nu>
Cc: Kim Kirkegaard Sørensen <kimkir@toender.dk>; Sune Bundesen <sb32@toender.dk>
Emne: SSK - Tidsplan og bemanning

Hej Lars.

ST Skoleinventar har meldt, at de er ved at gå i stå, da gulvet ikke skrider frem jf. tidsplanen.
Vi har noteret i den seneste tid, at der kun har været en mand på pladsen og selvom han knokler, så har vi svært ved at se han skal bære opgaven selv.
Vi er klar over, at der har været nogle uheld involveret med din anden arbejdsmand, men vi bliver nød til at melde vores bekymring angående arbejdets fremskridt, hvis en anden arbejdsmand ikke kommer på pladsen.

ST skoleinventar må ikke blive forhindret grundet overstående. Vi har koordineret midlertidigt med din mand og ST på pladsen i dag.

Venlig hilsen

Morten Bramstrup Jakobsen
Bygningskonsulent
Ejendomme
Teknik & Plan

Tønder Kommune
Wegners Plads 2 - 6270 Tønder
Tlf. +45 74 92 93 14 - Mobil +45 29 17 86 64 - E-mail mobj2@toender.dk



















RIG PÅ TUR

NATUR ARKITEKTUR KULTUR VANDRETUR
FORTIDSTUR MUSIKKULTUR STRANDTUR
MARSKTUR CAFÉTUR SHOPPETUR DINTUR



Fra: Kim Kirkegaard Sørensen [/O=TONDERKOM/OU=EXCHANGE ADMINISTRATIVE GROUP (FYDIBOHF23SPDLT)/CN=RECIPIENTS/CN=DL0VKS]
Til: 'flemming.kjems@bravida.dk' [flemming.kjems@bravida.dk]
Cc: Sune Bundesen [sb32@toender.dk]; Morten Bramstrup Jakobsen [mobj2@toender.dk]
Sendt dato: 09-12-2020 12:09
Modtaget Dato: 09-12-2020 12:09
Vedrørende: SSK - Udsøgning til kogeplader
Vedhæftninger: image001_628.jpg
image002_1745.png
image003_1748.png
image004_1726.png
image005_1726.png
image006_333.png
image007_403.jpg

Hej Flemming

Hermed som aftalt.

Udsøgning ligger ved Bravida, se nedenstående.

4.18.10

Udførelse

Montering af hvidevarer omfatter udover el tilslutning, følgende arbejder:
Alle hvidevarer sættes på deres plads og justeres i højde, lod og vater.

Såfremt hvidevarer ikke i sig selv kan opnå den ønskede højde skal der under disse hvidevarer lægges en træplade. Træplade rekvireres i god tid hos INV således EL har dem til rådighed ved montering.

Tønder Kommune

Ny skole i Skærbæk

8.0 El entreprisen inkl. ABA og sikring
1. El-arbejdet
4. Bygningsdelsbeskrivelse

Dato : 2018-10-19
Rev.dato : 2018-11-26
Side : **100 / 106**

Udsøgning af hul i bordplade for kogeplade.

Hul boring i skab under vask for fremføring af el + vand for opvaskemaskine.

Hvidevarer tilsluttes el i de der til afsatte tilslutningspunkter og kogeplade skal om muligt fordeles på alle 3 faser.

EL sørger for at hård hvidevare generelt er fordelt ligeligt på L1 L2 og L3.

4.18.11

Mål og tolerancer

4.18.12

Prøver

4.18.13

Arbejds miljø

4.18.14

Kontrol

Alle hårdhvide skal kontrolles om de er tilsluttet korrekt og funktionelle.

4.18.15

D&V-dokumentation

4.18.16

Planlægning

Venlig hilsen

Kim Kirkegaard Sørensen

Bygningskonsulent

Ejendomme

Teknik & Plan

14943

Tønder Kommune

Wegners Plads 2 - 6270 Tønder
Tlf. +45 74 92 92 26 - Mobil +45 51 14 69 81 - E-mail kimkir@toender.dk



4.18.10**Udførelse**

Montering af hvidevarer omfatter udover el tilslutning, følgende arbejder:
Alle hvidevarer sættes på deres plads og justeres i højde, lod og vater.

Såfremt hvidevarer ikke i sig selv kan opnå den ønskede højde skal der under disse hvidevarer lægges en træplade. Træplade rekvireres i god tid hos INV således EL har dem til rådighed ved montering.

Tønder Kommune**Ny skole i Skærbæk**

8.0 El entreprisen inkl. ABA og sikring

Dato : 2018-10-19

1. El-arbejdet

Rev.dato : 2018-11-26

4. Bygningsdelsbeskrivelse

Side : **100 / 106****Udskæring af hul i bordplade for kogeplade.**

Hul boring i skab under vask for fremføring af el + vand for opvaskemaskine.

Hvidevarer tilsluttes el i de der til afsatte tilslutningspunkter og kogeplade skal om muligt fordeles på alle 3 faser.

EL sørger for at hård hvidevare generelt er fordelt ligeligt på L1 L2 og L3.

4.18.11 Mål og tolerancer**4.18.12 Prøver****4.18.13 Arbejds miljø****4.18.14 Kontrol**

Alle hårdhvide skal kontrolleres om de er tilsluttet korrekt og funktionelle.

4.18.15 D&V-dokumentation**4.18.16 Planlægning**













RIG PÅ TUR

NATUR ARKITEKTUR KULTUR VANDRETUR
FORTIDSTUR MUSIKKULTUR STRANDTUR
MARSKTUR CAFÉTUR SHOPPETUR DINTUR

5891970#0 - Re: SSK - Tidsplan og bemanding

Fra: Lars Høi [lh@garant.nu]
Til: Sune Bundesen [sb32@toender.dk]
Cc: Morten Bramstrup Jakobsen [mobj2@toender.dk]; Kim Kirkegaard Sørensen [kimkir@toender.dk]
Sendt dato: 09-12-2020 12:25
Modtaget Dato: 09-12-2020 12:25
Vedrørende: Re: SSK - Tidsplan og bemanding
Vedhæftninger: image003_66.png
image003_67.png
image003_68.png
image003_69.png
image003_70.png
image003_71.png
image003_72.png
image004_66.png
image004_67.png
image004_68.png
image004_69.png
image004_70.png
image004_71.png
image004_72.png
image005_65.png
image005_66.png
image005_67.png
image005_68.png
image005_69.png
image005_70.png
image005_71.png
image006_12.png
image006_13.png
image006_14.png
image006_15.png
image006_16.png
image006_17.png
image006_18.png
image007_18.png
image007_19.png
image007_20.png
image007_21.png
image007_22.png
image007_23.png
image007_24.png
image008_10.jpg
image008_11.jpg
image008_12.jpg
image008_13.jpg
image008_7.jpg
image008_8.jpg
image008_9.jpg
image010_10.gif
image010_11.gif
image010_5.gif
image010_6.gif
image010_7.gif
image010_8.gif
image010_9.gif
image011_15.png
image011_16.png
image011_17.png

image011_18.png
image011_19.png
image011_20.png
image011_21.png
image012_0.jpg
image012_1.jpg

Hej

Det er ingen af områderne der kan påbegyndes, da der ikke er varme på...

Med venlig hilsen
Lars Høi

Den 9. dec. 2020 kl. 11.50 skrev Sune Bundesen <sb32@toender.dk>:

□

Hej Lars

Der er da en masse steder der kan komme gulv på, og vi har en masse varmeblæsere vi kan sætte i gang.
Der bliver spærret af fra i eftermiddag.
1. sal. Syd kan påbegyndes. PLC og gangareal kan påbegyndes. Det samme kan musikarealerne.
Der er ingen grund til eller belæg for at du skal forlade pladsen.

Venlig hilsen

Sune Bundesen
Bygningskonsulent
Ejendomme
Teknik & Plan

Tønder Kommune

Wegners Plads 2 - 6270 Tønder
Tlf. +45 74 92 92 86 - Mobil +45 61 36 20 82 - E-mail sb32@toender.dk



Fra: Lars Høi [mailto:lh@garant.nu]
Sendt: 9. december 2020 11:10
Til: Sune Bundesen; Morten Bramstrup Jakobsen
Cc: Kim Kirkegaard Sørensen
Emne: SV: SSK - Tidsplan og bemanning

Hej igen

Men det er jo i dag jeg har bemanningen til at lave de områder.
Der er ikke nok varme på i stueplan eller 1. sal, hvilket betyder vi ikke for noget monteret.
I morgen er der igen kun 1 mand. Og fredag og mandag er der ikke nogen.
På baggrund af, at der ikke er styr på varmen, så vil der være en del områder, der ikke bliver færdige til aflevering. Og en del af dette må udskydes til efter nytår.
Som jeg har sagt og skrevet et hav af gange, så skal i altså have styr på det varme.

Med venlig hilsen
Lars Høi

Garant
FOR GULVE OG GARDINER
Høi Tæpper A/S, Rødekro

Tlf. 74 66 21 24
Mobil 20 27 38 10



Fra: Sune Bundesen <sb32@toender.dk>

Sendt: 9. december 2020 08:17

Til: Lars Høj <lh@garant.nu>; Morten Bramstrup Jakobsen <mobj2@toender.dk>

Cc: Kim Kirkegaard Sørensen <kimkir@toender.dk>

Emne: SV: SSK - Tidsplan og bemanning

Hej Lars

Vi lukker hovedindgangen af fra i morgen tidlig / i aften.

Tømreren har stadig en masse ting de skal have ud i dag fra mellembygningen og vi skal have etableret 2 nye adgangsveje i nord og syd.

Venlig hilsen

Sune Bundesen
Bygningskonsulent
Ejendomme
Teknik & Plan

Tønder Kommune

Wegners Plads 2 - 6270 Tønder

Tlf. +45 74 92 92 86 - Mobil +45 61 36 20 82 - E-mail sb32@toender.dk



Fra: Lars Høj [<mailto:lh@garant.nu>]

Sendt: 9. december 2020 07:52

Til: Morten Bramstrup Jakobsen

Cc: Kim Kirkegaard Sørensen; Sune Bundesen

Emne: SV: SSK - Tidsplan og bemanning

Hej igen

Vil i ikke godt få styr på varmen og træk.

Vi kan pt. ikke fortsætte på hverken 1. sal eller stueplan.

Jeg tænker i bliver nød til at få lukket hovedindgangen.

Med venlig hilsen

Lars Høj

Garant
FOR GULVE OG GARDINER
Høj Tæpper A/S, Rødekre

Tlf. 74 66 21 24

Mobil 20 27 38 10



Fra: Lars Høj

Sendt: 7. december 2020 11:52

Til: 'Morten Bramstrup Jakobsen' <mobj2@toender.dk>

Cc: Kim Kirkegaard Sørensen <kimkir@toender.dk>; Sune Bundesen <sb32@toender.dk>

Emne: SV: SSK - Tidsplan og bemanning

Hej Morten

Korrekt, at vi er 1 dag bagud ift. min tidsplan. Og det er heller ikke ok. Jeg havde lovet, at det var færdig her til morgen – det beklager jeg. Men ifølge min mand på pladsen, så er det også OK med inventar folkene, at de kan komme til madkundskab i morgen.

Dit pkt. 2 er ekstra arbejde og det mener jeg vi bør lave som noget af det sidste.

Hvis gulvskinner er en væsentlig mangel, havde jeg da sat pris på, at det fremgik af tidsplanen. Hvornår vil i gerne have det færdigt? Så skal jeg se, hvad jeg kan gøre.

At vi mangler nogle enkelte svejsninger, kan jeg så ikke se det store problem i. Det skal selvfølgelig laves, men det er næppe en kritisk ting.

Du nævner, at vi ikke er klar til at starte op iht. tidsplan. Det passer jo ikke. Hvad med i dag? Hvad med sidste tirsdag? Og hvad med for 14 dage siden, da jeg havde et ekstra hold på – Da var det heller ikke ryddet. Og jeg kan nævne mange flere gange. Jeg sætter bemanning på iht. vores aftaler på byggemøderne. Det er jer selv, der har skubbet mange af opstarterne, hvilket gør at tidsplanen ikke er retvisende.

Vi har i øvrigt også lavet ca. 600 m2 ekstra linoleum, som slet ikke fremgår af tidsplanen.

Jeg har nævnt flere gange, at bygningen skal lukkes, så det ikke trækker. Det er der stadig ikke styr på. VIL I IKKE NOK GØRE EN INDSATS FOR DET!

At folk aftaler noget på pladsen indbyrdes er jeg ikke herre over. Men jeg tror ikke det gavner byggeriet, hvis i tror vi kan aftale alle detaljer på et byggemøde.

Vi kan også begynde at brokke os over aftaler, der ikke bliver overholdt af andre entrepriser...en del af dem kender i allerede til.

Med venlig hilsen

Lars Høi

Garant
FOR GULVE OG GARDINER

Høi Tæpper A/S, Rødebro

Tlf. 74 66 21 24

Mobil 20 27 38 10



Fra: Morten Bramstrup Jakobsen <mobj2@toender.dk>

Sendt: 7. december 2020 10:12

Til: Lars Høi <lh@garant.nu>

Cc: Kim Kirkegaard Sørensen <kimkir@toender.dk>; Sune Bundesen <sb32@toender.dk>

Emne: SV: SSK - Tidsplan og bemanning

Hej Lars.

Vi har været efter tømmerene. De rydder op i dag. Maleren er rykket for tapet i rummene.

Her følgende fra os, på manglende/eller ikke færdiggjort arbejde til Jeres entreprise.

1. Madkundskab sammen med rengøringsrum og elevator 1. sal skulle være færdiggjort sidste uge, dette har været efter din tidsplan. Inventar skulle starte op i området, madkundskab, i dag.
2. Der mangler gulv rundt ved gelænderne. Dette kan udføres i nord.
3. Gulvskinner er en væsentlig mangel og mangler i hele nord bl.a..
4. Der er flere steder, hvor vi kan konstatere gulvet ikke er svejset.

Du nævner selv i tidligere mail, at der ikke har været klar til Jer og derfor kan I ikke sikrer fremdrift. Vi har nu ikke oplevet, at I har været klar til at starte op i områder jf. tidsplan. Ligeledes har arbejdet flere steder ikke være færdiggjort jf. overstående liste. Jeg vil igen pointerer, at ud fra vores hverdag på pladsen, så står vi kun med indtrykket af, at I ikke har kunne følge med, med en mand. Det lyder ud fra de indtryk vi får fra pladsen, heller ikke til, at være planlagt til 1 mands arbejde. Derudover har vi jo også oplevet flere gang, at der aftales andet på pladsen end ved byggemøderne, som ikke ender med at bliver overholdt. Dette har flere entrepriser brokket sig over.

Venlig hilsen

Morten Bramstrup Jakobsen

Bygningskonsulent
Ejendomme
Teknik & Plan

Tønder Kommune

Wegners Plads 2 - 6270 Tønder

Tlf. +45 74 92 93 14 - Mobil +45 29 17 86 64 - E-mail mobj2@toender.dk

Fra: Lars Høi [<mailto:lh@garant.nu>]

Sendt: 7. december 2020 09:02

Til: Morten Bramstrup Jakobsen

Cc: Kim Kirkegaard Sørensen; Sune Bundesen

Emne: SV: SSK - Tidsplan og bemanning

Hej

Rummet på 1. sal blev ikke ryddet, som lovet, så her kommer vi ikke til at følge tidsplanen.

Vil i ikke nok gøre en indsats for at stoppe det træk, der er ved indgangen. Og i må gerne rykke maleren for at få fjernet det læst siddende filt/væv i de områder, hvor vi skal have de selvklæbende lister på (det har stået i byggemødereferatet de sidste par måneder...). Jeg tror også han mangler at spartle det nederste område, så listen kommer til at sidde ordentligt.



Med venlig hilsen

Lars Høi

Garant

FOR GULVE OG GARDINER

Høi Tæpper A/S, Rødekro

Tlf. 74 66 21 24

Mobil 20 27 38 10



Fra: Morten Bramstrup Jakobsen <mobj2@toender.dk>
Sendt: 4. december 2020 12:41
Til: Lars Høj <lh@garant.nu>
Cc: Kim Kirkegaard Sørensen <kimkir@toender.dk>; Sune Bundesen <sb32@toender.dk>
Emne: SV: SSK - Tidsplan og bemanning

Hej Lars.

Jf. nedestående mail havde vi forstået, at I vil lave madkundskab og elevator i dag?
Vi har haft sat varme siden morgen, men I har ikke haft folk på pladsen.

Venlig hilsen

Morten Bramstrup Jakobsen
Bygningskonsulent
Ejendomme
Teknik & Plan

Tønder Kommune

Wegners Plads 2 - 6270 Tønder
Tlf. +45 74 92 93 14 - Mobil +45 29 17 86 64 - E-mail mobj2@toender.dk



Fra: Lars Høj [<mailto:lh@garant.nu>]
Sendt: 2. december 2020 14:03
Til: Morten Bramstrup Jakobsen
Cc: Kim Kirkegaard Sørensen; Sune Bundesen
Emne: SV: SSK - Tidsplan og bemanning

Hej Morten

Der er jo sendt adskillige mail. Så det kan jeg ikke forstå i ikke er enige i.

Den ekstra mand blev sendt hjem, da der ikke var plads til ham....

Det er jo ikke så sært, at vi nu står med et problem. Vi er jo blevet skubbet/hindret fremgang af flere gange. Så jeg er ligeså bekymret som jer....

Vores plan for denne uge:

Vi for spartlet en del af mellemområdet og madkundskab i dag.

Belægning i madkundskab + rengøringsrum 1. sal, nord + linoleum ved elevator 1. sal nord bliver monteret i denne uge.

På mandag kommer der en mand mere, så da skal det område vi mangler på 1. sal syd gerne være ryddet. Den anden mand fortsætter i mellemområdet.

Som jeg har sagt hele tiden, bliver området ved den nedsænkede trappe næppe færdig til aflevering.

Med venlig hilsen
Lars Høj

Garant
FOR GULVE OG GARDINER
Høj Tæpper A/S, Rødekro

Tlf. 74 66 21 24
Mobil 20 27 38 10



Fra: Morten Bramstrup Jakobsen <mobj2@toender.dk>
Sendt: 2. december 2020 13:36
Til: Lars Høj <lh@garant.nu>
Cc: Kim Kirkegaard Sørensen <kimkir@toender.dk>; Sune Bundesen <sb32@toender.dk>
Emne: SV: SSK - Tidsplan og bemanning

Hej Lars.

Det er vi ikke enig i.
Den ekstra mand på pladsen har vi kun set den ene dag.
Vi fastholder vores bekymring.

Venlig hilsen

Morten Bramstrup Jakobsen

Bygningskonsulent
Ejendomme
Teknik & Plan

Tønder Kommune

Wegners Plads 2 - 6270 Tønder
Tlf. +45 74 92 93 14 - Mobil +45 29 17 86 64 - E-mail mobj2@toender.dk



Fra: Lars Høj [<mailto:lh@garant.nu>]

Sendt: 30. november 2020 12:35

Til: Morten Bramstrup Jakobsen

Cc: Kim Kirkegaard Sørensen; Sune Bundesen

Emne: SV: SSK - Tidsplan og bemanning

Hej Morten

Forsinkelse skyldes vi ikke har kunne have den rette fremdrift, da der ikke har været klar til os.
Der er en mand mere på pladsen fra i dag.

Med venlig hilsen

Lars Høj

Garant

FOR GULVE OG GARDINER

Høj Tæpper A/S, Rødekre

Tlf. 74 66 21 24

Mobil 20 27 38 10



Fra: Morten Bramstrup Jakobsen <mobj2@toender.dk>

Sendt: 30. november 2020 11:37

Til: Lars Høj <lh@garant.nu>

Cc: Kim Kirkegaard Sørensen <kimkir@toender.dk>; Sune Bundesen <sb32@toender.dk>

Emne: SSK - Tidsplan og bemanning

Hej Lars.

ST Skoleinventar har meldt, at de er ved at gå i stå, da gulvet ikke skrider frem jf. tidsplanen.
Vi har noteret i den seneste tid, at der kun har været en mand på pladsen og selvom han knokler, så har vi svært ved at se han skal bære opgaven selv.
Vi er klar over, at der har været nogle uheld involveret med din anden arbejdsmand, men vi bliver nød til at melde vores bekymring angående arbejdets fremskridt, hvis en anden arbejdsmand ikke kommer på pladsen.

ST skoleinventar må ikke blive forhindret grundet overstående. Vi har koordineret midlertidigt med din mand og ST på pladsen i dag.

Venlig hilsen

Morten Bramstrup Jakobsen

Bygningskonsulent
Ejendomme

Tønder Kommune

Wegners Plads 2 - 6270 Tønder

Tlf. +45 74 92 93 14 - Mobil +45 29 17 86 64 - E-mail mobj2@toender.dk















RIG PÅ TUR

NATUR ARKITEKTUR KULTUR VANDRETUR
FORTIDSTUR MUSIKKULTUR STRANDTUR
MARSKTUR CAFÉTUR SHOPPETUR DINTUR



RIG PÅ TUR

NATUR ARKITEKTUR KULTUR VANDRETUR
FORTIDSTUR MUSIKKULTUR STRANDTUR
MARSKTUR CAFÉTUR SHOPPETUR DINTUR



RIG PÅ TUR

NATUR ARKITEKTUR KULTUR VANDRETUR
FORTIDSTUR MUSIKKULTUR STRANDTUR
MARSKTUR CAFÉTUR SHOPPETUR DINTUR



RIG PÅ TUR

NATUR ARKITEKTUR KULTUR VANDRETUR
FORTIDSTUR MUSIKKULTUR STRANDTUR
MARSKTUR CAFÉTUR SHOPPETUR DINTUR



RIG PÅ TUR

NATUR ARKITEKTUR KULTUR VANDRETUR
FORTIDSTUR MUSIKKULTUR STRANDTUR
MARSKTUR CAFÉTUR SHOPPETUR DINTUR



RIG PÅ TUR

NATUR ARKITEKTUR KULTUR VANDRETUR
FORTIDSTUR MUSIKKULTUR STRANDTUR
MARSKTUR CAFÉTUR SHOPPETUR DINTUR



RIG PÅ TUR

NATUR ARKITEKTUR KULTUR VANDRETUR
FORTIDSTUR MUSIKKULTUR STRANDTUR
MARSKTUR CAFÉTUR SHOPPETUR DINTUR





Garant
FOR GULVE OG GARDINER





Garant
FOR GULVE OG GARDINER

















Garant
FOR GULVE OG GARDINER































































5888268#0 - SV:SSK - SFO køkken, ombygning af ovnskab
Fra: Kim Kirkegaard Sørensen [/O=TONDERKOM/OU=EXCHANGE ADMINISTRATIVE GROUP (FYDIBOHF23SPDLT)/CN=RECIPIENTS/CN=DL0VKS]
Til: 'pgr@st-skoleinventar.dk' [pgr@st-skoleinventar.dk]
Cc: Sune Bundesen [sb32@toender.dk]
Sendt dato: 09-12-2020 14:48
Modtaget Dato: 09-12-2020 14:48
Vedrørende: SV: SSK - SFO køkken, ombygning af ovnskab
Vedhæftninger: image006_398.png
image007_246.png
image008_210.png
image009_213.png
image010_194.png
image011_21.jpg
image012_34.jpg
image013_60.jpg
image014_41.jpg
image015_45.jpg
image016_21.jpg

Hej Peder

Hermed fremsendes en bekræftelse på at nedenstående er aftalt.

Venlig hilsen

Kim Kirkegaard Sørensen
Bygningskonsulent
Ejendomme
Teknik & Plan

Tønder Kommune
Wegners Plads 2 - 6270 Tønder
Tlf. +45 74 92 92 26 - Mobil +45 51 14 69 81 - E-mail kimkir@toender.dk



Fra: Sune Bundesen
Sendt: 9. december 2020 14:05
Til: Kim Kirkegaard Sørensen
Emne: VS: SFO køkken på Skærbæk skole

Hej Kim

Er dette aftalen?

Fra: Peder Graversen [mailto:pgr@st-skoleinventar.dk]
Sendt: 9. december 2020 13:16
Til: Sune Bundesen
Cc: Henrik Søndberg
Emne: SFO køkken på Skærbæk skole

Hej Sune

Jeg kan forstå, at der er opstået lidt problemer omkring SFO køkkenet. Meldingen fra vores montører er, at man bytter rundt på ovnskabet og et andet skab, og derefter laver et hul til dropinnetten. Han oplyser mig, at dette er aftalt med Kim Kirkegaard Sørensen, og dette bliver gjort af os ub.

Vil du venligst bekræfte ovenstående.

Med venlig hilsen / Kind regards

Peder Graversen
Projektleder / Project Manager



Gl. Kongevej 14-20
6880 Tarm, Denmark

+45 3078 7030 Mobile
+45 9737 1188 Main office

www.st-skoleinventar.dk



Har du modtaget vores nye katalog?
Ellers kan du downloade det her

[Læs mere her](#)













RIG PÅ TUR

NATUR ARKITEKTUR KULTUR VANDRETUR
FORTIDSTUR MUSIKKULTUR STRANDTUR
MARSKTUR CAFÉTUR SHOPPETUR DINTUR











**Har du modtaget vores nye katalog?
Ellers kan du downloade det her**

[Læs mere her](#)

5888331#0 - Udfordring med overholdelse af tidsplan, gulv
Fra: Sune Bundesen [/O=TONDERKOM/OU=EXCHANGE ADMINISTRATIVE GROUP
(FYDIBOHF23SPDLT)/CN=RECIPIENTS/CN=DL0VSB]

Til: 'Lars Høi (lh@garant.nu)' [lh@garant.nu]

Cc: Morten Bramstrup Jakobsen [mobj2@toender.dk]; Kim Kirkegaard Sørensen [kimkir@toender.dk]

Sendt dato: 09-12-2020 15:11

Modtaget Dato: 09-12-2020 15:11

Vedrørende: SSK - Udfordring med overholdelse af tidsplan

Hej Lars

Jeg ser mig nødsaget til at sende en bekymringsmail.

Tønder Kommune kan konstatere at arbejdet med montage af gulv ikke skrider frem så dette kan nås til aflevering d. 15. december. Du skriver nu at der kun kommer en mand i morgen, og ingen hverken fredag eller mandag. Det blev aftalt på byggemødet i går, at spartling af det resterende område i mellebygningen starter på mandag. Du henviser til at der mangler varme, men der bliver ikke henvist inden arbejdet påbegyndes, så bygherre har mulighed for at sørge for varme i disse områder.

Du skriver i mail (SSK - Tidsplan og bemanding) af den. 2.12.2020 en tidsplan for dine arbejder. Dette er ikke blevet overholdt.

Der vil ved aflevering blive sat en afhjælpningsdato, hvor arbejderne skal være færdige. Såfremt dette ikke overholdes træder AB92 § 31 stk. 3 og 4 i kraft.

Derfor som loyalitetsforpligtelse over for hinanden, sendes denne bekymringsmail som forvarsling iht. ikke overholdt tidsplan.

Tidsplanen og dertilhørende milepæle skal overholdes, for at afleveringen d. 15 dec. 2020 overholdes. Vil du vende tilbage med hvordan du tænker at tidsplanen sikres overholdt.

Venlig hilsen

Sune Bundesen
Bygningskonsulent
Ejendomme
Teknik & Plan

Tønder Kommune
Wegners Plads 2 - 6270 Tønder
Tlf. +45 74 92 92 86 - Mobil +45 61 36 20 82 - E-mail sb32@toender.dk



OL_Logo

5891971#0 - SV SSK - Udfordring med overholdelse af tidsplan

Fra: Lars Høi [lh@garant.nu]
Til: Sune Bundesen [sb32@toender.dk]
Cc: Morten Bramstrup Jakobsen [mobj2@toender.dk]; Kim Kirkegaard Sørensen [kimkir@toender.dk]
Sendt dato: 09-12-2020 16:34
Modtaget Dato: 09-12-2020 16:34
Vedrørende: SV: SSK - Udfordring med overholdelse af tidsplan
Vedhæftninger: image001_16.jpg
image002_4.jpg
image003_3.jpg
image007_1.gif
image008_14.png
image009_16.png
image010_17.png
image011_22.png
image012_15.png
image013_11.png
image014_4.jpg

Hej Sune

Jeg har nævnt et hav af gange, at der mangler varme og det trækker ind i bygningen. Se den mail, du selv henviser til. Og læs de referater du selv har skrevet. "Varme generelt" har stået i byggemødereferaterne de sidste mange måneder.

Den mail med mit bud på en tidsplan er overskredet med 1 dag, og det er også beklageligt. Vores plan er blevet skubbet adskillige gange, da forudgående arbejder ikke har været klar til os. Det fremgår også, hvis du læser de forskellige mails igennem.

Jeg har sat bemanning efter, at arbejdet er klar til os. Det har det ikke været, derfor når vi ikke i mål.

Vedhæftet er temperaturmålinger fra pladsen, taget for et par timer siden. Vores spartelmasse på 1. sal er ikke tør, grundet denne temperatur og vores arbejder kan ikke laves ordentligt, hvis forholdene ikke er i orden.

Det tager jo ikke kun et par timer at varme hele konstruktionen op. Vi snakker om dage...Og ligeså snart vi har lagt vores belægning har vi oplevet, at varmen bliver frakoblet, så det hele bliver gennemkoldt. Nogle dage senere bliver der sat fuld knald på gulvvarmen. Det er dømt til at gå galt!

Hvis vi fortsætter under de her forhold, så kan vi afsætte et par måneder i det nye år til at lave det om igen.

Det er ikke for at være på tværs, men det er ingen af os, der kan være tjent med de udfordringer de her temperaturer kan komme til at betyde. De har selv hentet varmeblæsere, for at få det til at lykkedes. Det er desværre bare ikke nok. Og på mine folk lyder det som om i fløjtede ligeglade, når de beder jer om at få styr på det

Dine paragraffer gider jeg slet ikke at kommentere lige nu.

Hvordan vil du have at vi skal få styr på tidsplanen, når den for længst er skredet? Bare få styr på varmen og trækket, så skal vi nok få styr på vores arbejde.

Der er afsat 18 arbejdsdage til mellemområdet ekskl. trappen. Her var det først klar onsdag d. 2/12. Altså ca. 1 måned senere end tidsplanen. Og lige siden har der været problemer med træk og kulde. Når der er styr på varmen og trækket, så kan i fra den dato af tillægge 17 arbejdsdage til vores arbejde.

Her er et bud på en plan, men det kræver altså at der kommer varme på og at bygningen er lukket – som i LUKKET og fri for træk:

1.sal, syd kan vi få lavet færdig i morgen, hvis den rette temperatur er til stede i morgen – Det kræver altså at i gør noget aktivt lige nu og IKKE først i morgen tidlig.

Det område i mellemområdet, som er spartlet, kan vi få lavet færdig i næste uge. Det kræver dog at murerens tilstøbning er tør (hvilket jeg tvivler på)

Området som mangler spartling ved hovedindgangen har jeg ikke en plan for lige pt. I worst case, så bliver det fra start januar.

Billeder fra mellemområdet:



1. sal:



Med venlig hilsen
Lars Høi

Garant
FOR GULVE OG GARDINER
Høi Tæpper A/S, Rødebro

Tlf. 74 66 21 24
Mobil 20 27 38 10



Fra: Sune Bundesen <sb32@toender.dk>
Sendt: 9. december 2020 15:12
Til: Lars Høi <lh@garant.nu>
Cc: Morten Bramstrup Jakobsen <mobj2@toender.dk>; Kim Kirkegaard Sørensen <kimkir@toender.dk>
Emne: SSK - Udfordring med overholdelse af tidsplan

Hej Lars

Jeg ser mig nødsaget til at sende en bekymringsmail.

Tønder Kommune kan konstatere at arbejdet med montage af gulv ikke skrider frem så dette kan nås til aflevering d. 15. december. Du skriver nu at der kun kommer en mand i morgen, og ingen hverken fredag eller mandag. Det blev aftalt på byggemødet i går, at spartling af det resterende område i mellebygningen starter på mandag. Du henviser til at der mangler varme, men der bliver ikke henvist inden arbejdet påbegyndes, så bygherre har mulighed for at sørge for varme i disse områder.

15034
Du skriver i mail (SSK - Tidsplan og bemanding) af den. 2.12.2020 en tidsplan for dine arbejder. Dette er ikke blevet overholdt.

Der vil ved aflevering blive sat en afhjælpningsdato, hvor arbejderne skal være færdige. Såfremt dette ikke overholdes træder AB92 § 31 stk. 3 og 4 i kraft.

Derfor som loyalitetsforpligtelse over for hinanden, sendes denne bekymringsmail som forvarslings iht. ikke overholdt tidsplan.

Tidsplanen og dertilhørende milepæle skal overholdes, for at afleveringen d. 15 dec. 2020 overholdes. Vil du vende tilbage med hvordan du tænker at tidsplanen sikres overholdt.

Venlig hilsen

Sune Bundesen
Bygningskonsulent
Ejendomme
Teknik & Plan

Tønder Kommune

Wegners Plads 2 - 6270 Tønder

Tlf. +45 74 92 92 86 - Mobil +45 61 36 20 82 - E-mail sb32@toender.dk

























RIG PÅ TUR

NATUR ARKITEKTUR KULTUR VANDRETUR
FORTIDSTUR MUSIKKULTUR STRANDTUR
MARSKTUR CAFÉTUR SHOPPETUR DINTUR

5888846#0 - VSSSK - 18-537 topstål tårn

Fra: Daniel Rohde Detlefsen [dde@bomichelsen.dk]
Til: Kim Kirkegaard Sørensen [kimkir@toender.dk]
Cc: kenneth@ko-nstruction.dk [kenneth@ko-nstruction.dk]; Henrik@smedeland.dk [Henrik@smedeland.dk]
Sendt dato: 09-12-2020 17:12
Modtaget Dato: 09-12-2020 17:12
Vedrørende: VS: 18-537 topstål
Vedhæftninger: 18-537 topstål stk-liste_Sheet_1.dwg
18-537 topstål stk-liste_Sheet_2.dwg
18-537 topstål-dele.dwg
18-537-145-.dwg
18-537-146-.dwg
18-537-147-.dwg
18-537-148-.dwg
18-537-149-.dwg
18-537-150-.dwg
18-537-151-.dwg
18-537-152-.dwg
18-537-153-.dwg
18-537-154-.dwg
18-537 kontrol.pdf
18-537 Topstål.pdf
image001_1960.png
image002_2050.png
image003_117.jpg
image004_50.jpg
image005_27.jpg
image006_1575.jpg

Hej Kim

Hermed fremsendes tegninger over ståldæk til gennemsyn og godkendelse - se nedenstående, samt vedhæftede fra STÅL...

Vil du gennemse og komme retur om tegningerne er som det ønskes udført?

På forhånd tak...

Med venlig hilsen

Daniel Rohde Detlefsen

Projektleder
Mobil: 22603775

Bo Michelsen A/S
Hansborggade 30, 3. sal
6100 Haderslev



[Klik her for at se vores nye profilvideo](#)

Fra: Kenneth Oksen <kenneth@ko-nstruction.dk>
Sendt: 9. december 2020 10:40
Til: Daniel Rohde Detlefsen <dde@bomichelsen.dk>; henrik@smedeland.dk
Emne: VS: 18-537 topstål

Hej i 2

Hermed tegninger på stålet til tårnet.

Der er ikke tegnet kryds ind endnu.

Vores ING har ikke tid til at kigge på det før efter jul. Men han mener at det kan gøres med et kryds under rammen her. Men for at vi kan få det rigtigt første gang, skal vi have det dimensioneret ved ham.

Til dette skal vi bruge Tækker ING forudsætninger og beregninger for tårnet, kan du skaffe det Daniel??

(1:10)

A (1:10)

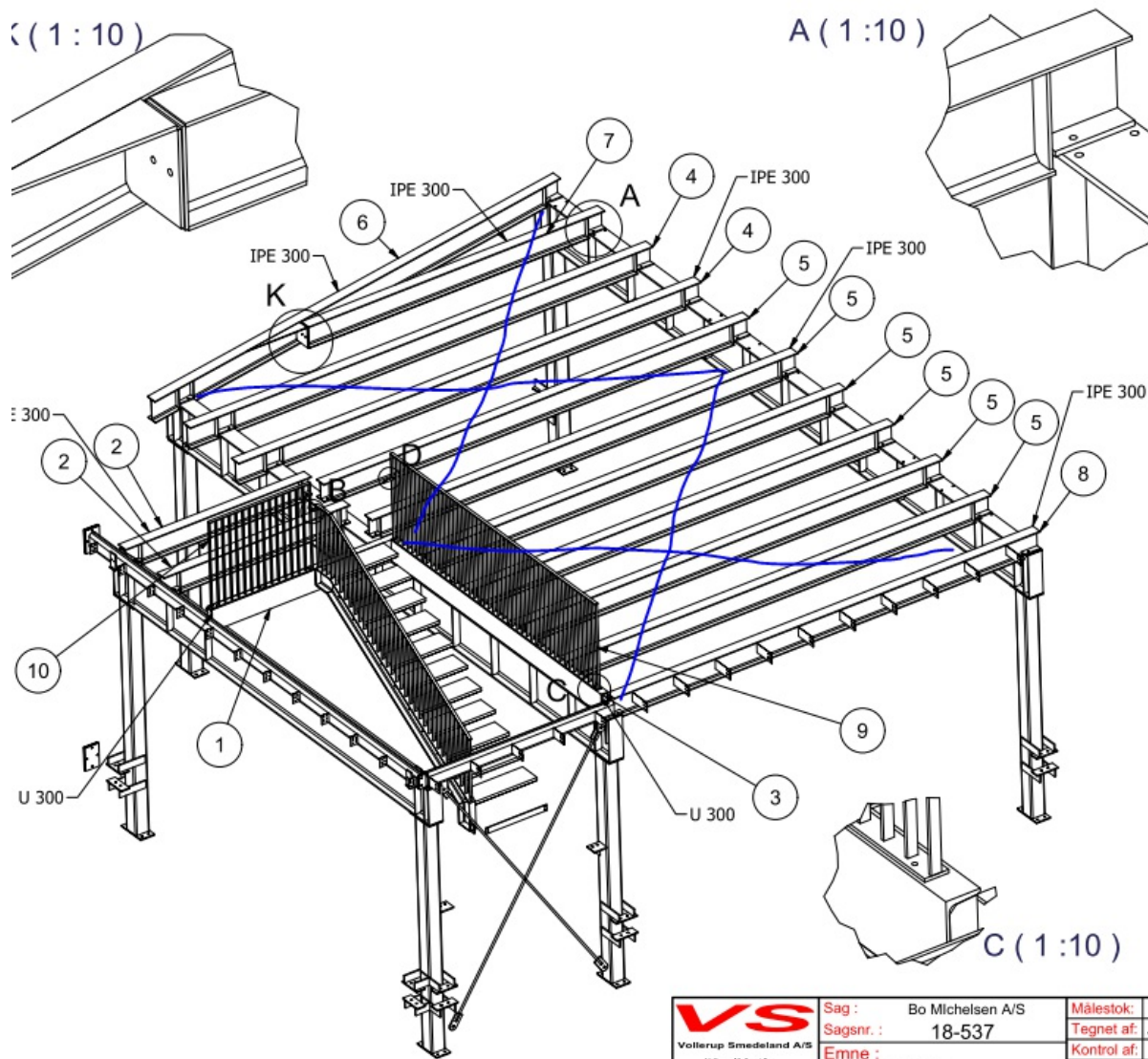

VS Vollerup Smedeland A/S <small>Vollerup Mellemvej 5 DK-8352 Bråbølsten Telefon: +45 74660202 Fax: +45 74660206 Mobil: +45 42368907 Mail: info@vsmedeland.dk</small>	Sag :	Bo Michelsen A/S	Målestok :
	Sagsnr. :	18-537	Tegnet af :
	Emne :	Skærbæk Skole	Kontrol af :
			Revision :
	4.1 Stålkonstruktion ved	Tegn.nr. :	18-537 top

Med venlig hilsen

Kenneth Oksen
Indehaver/konstruktør



KO-NSTRUCTION

VI TEGNER ALT I STÅL

KO-nstruction ApS
Østervirke 3, 6240 Løgumkloster
CVR: 37765287

Tlf. +45 6136 0693
ko-nstruction.dk

Fra: Jan Kring <jan@ko-nstruction.dk>
Sendt: 9. december 2020 09:40
Til: Kenneth Oksen <kenneth@ko-nstruction.dk>
Emne: 18-537 topstål

Med venlig hilsen

Jan Kring

Maskinkonstruktør / Værktøjskonstruktør



KO-NSTRUCTION

VI TEGNER ALT I STÅL

KO-nstruction ApS
Østervirke 3, 6240 Løgumkloster
CVR: 37765287

Tlf. +45 2066 1045

ko-nstruction.dk

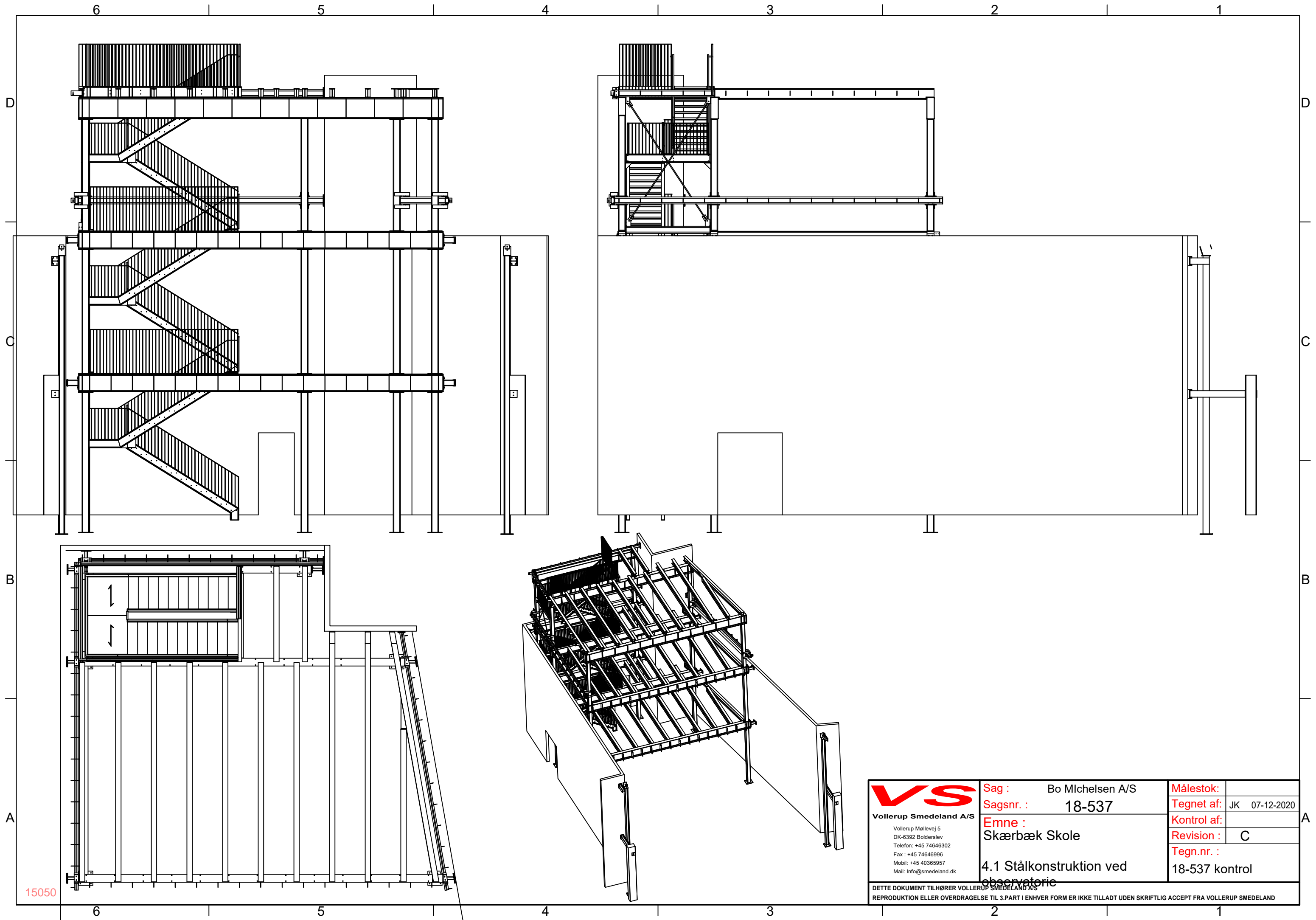

 Vollerup Smedeland A/S Vollerup Møllevej 5 DK-6392 Bolderslev Telefon: +45 74646302 Fax: +45 74646996 Mobil: +45 40365957 Mail: Info@smedeland.dk	Sag : Bo Michelsen A/S	Målestok:
	Sagsnr. : 18-537	Tegnet af: JK 07-12-2020
	Emne : Skærbæk Skole	Kontrol af: C
	4.1 Stålkonstruktion ved observatorie	Revision : C
		Tegn.nr. : 18-537 kontrol
DETTE DOKUMENT TILHØRER VOLLERUP SMEDELAND A/S REPRODUKTION ELLER OVERDRAGELSE TIL 3.PART I ENHVER FORM ER IKKE TILLADT UDEN SKRIFTLIG ACCEPT FRA VOLLERUP SMEDELAND		

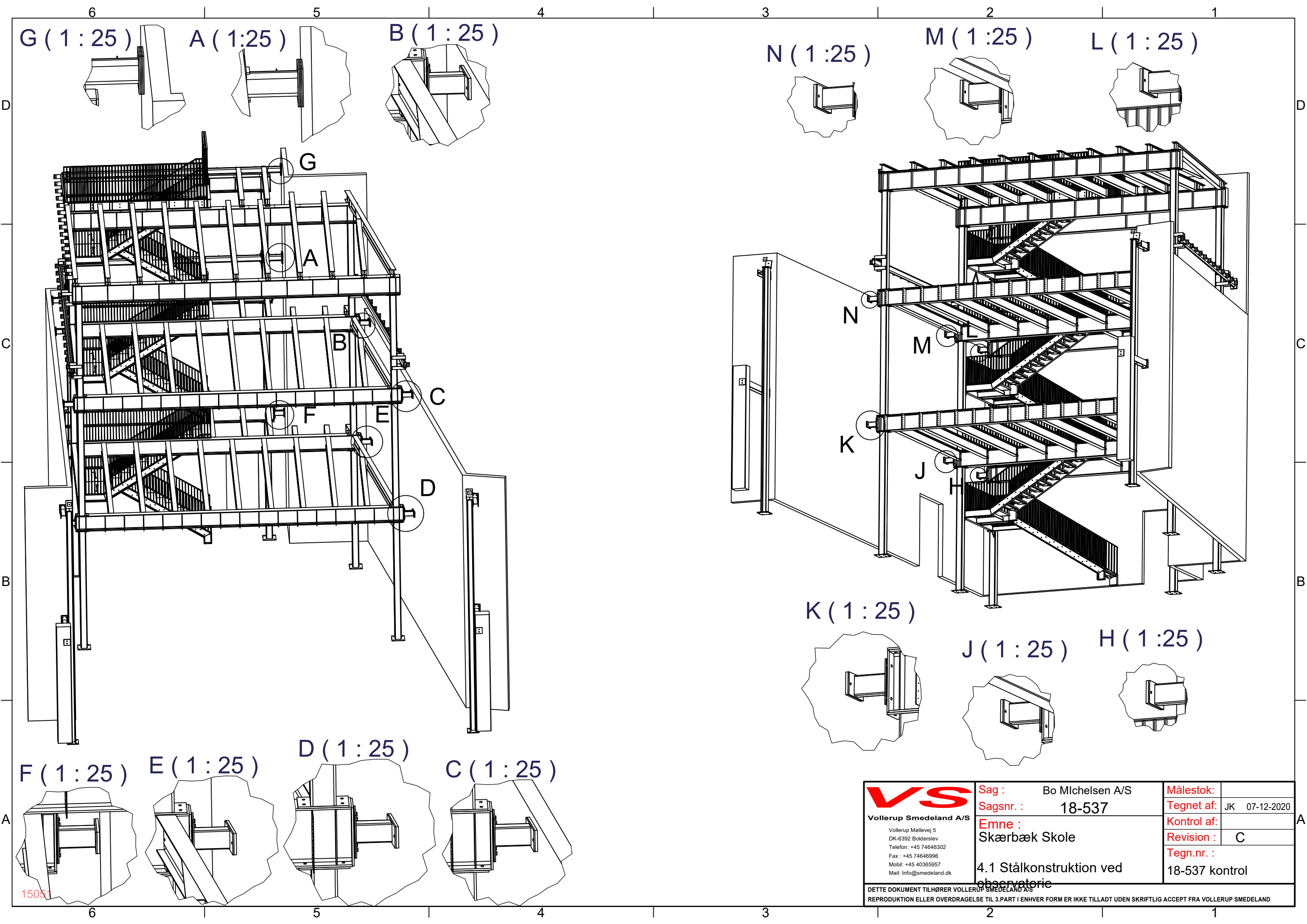

G (1 : 25)

A (1 : 25)

B (1 : 25)

N (1 : 25)

M (1 : 25)

L (1 : 25)

F (1 : 25)

E (1 : 25)

D (1 : 25)

C (1 : 25)

K (1 : 25)

J (1 : 25)

H (1 : 25)

15051

 <p>Vollerup Smedeland A/S Vollerup Møllevej 5 DK-6392 Bolderslev Telefon: +45 74646302 Fax: +45 74646996 Mobil: +45 40365957 Mail: Info@smedeland.dk</p>	<p>Sag : Bo Michelsen A/S</p>	<p>Målestok:</p>
	<p>Sagsnr. : 18-537</p>	<p>Tegnet af: JK 07-12-2020</p>
	<p>Emne : Skærbæk Skole</p>	<p>Kontrol af: C</p>
	<p>4.1 Stålkonstruktion ved observatorie</p>	<p>Revision : C</p>
<p>REPRODUKTION ELLER OVERDRAGELSE TIL 3.PART I ENHVER FORM ER IKKE TILLADT UDEN SKRIFTLIG ACCEPT FRA VOLLERUP SMEDELAND</p>		<p>Tegn.nr. : 18-537 kontrol</p>

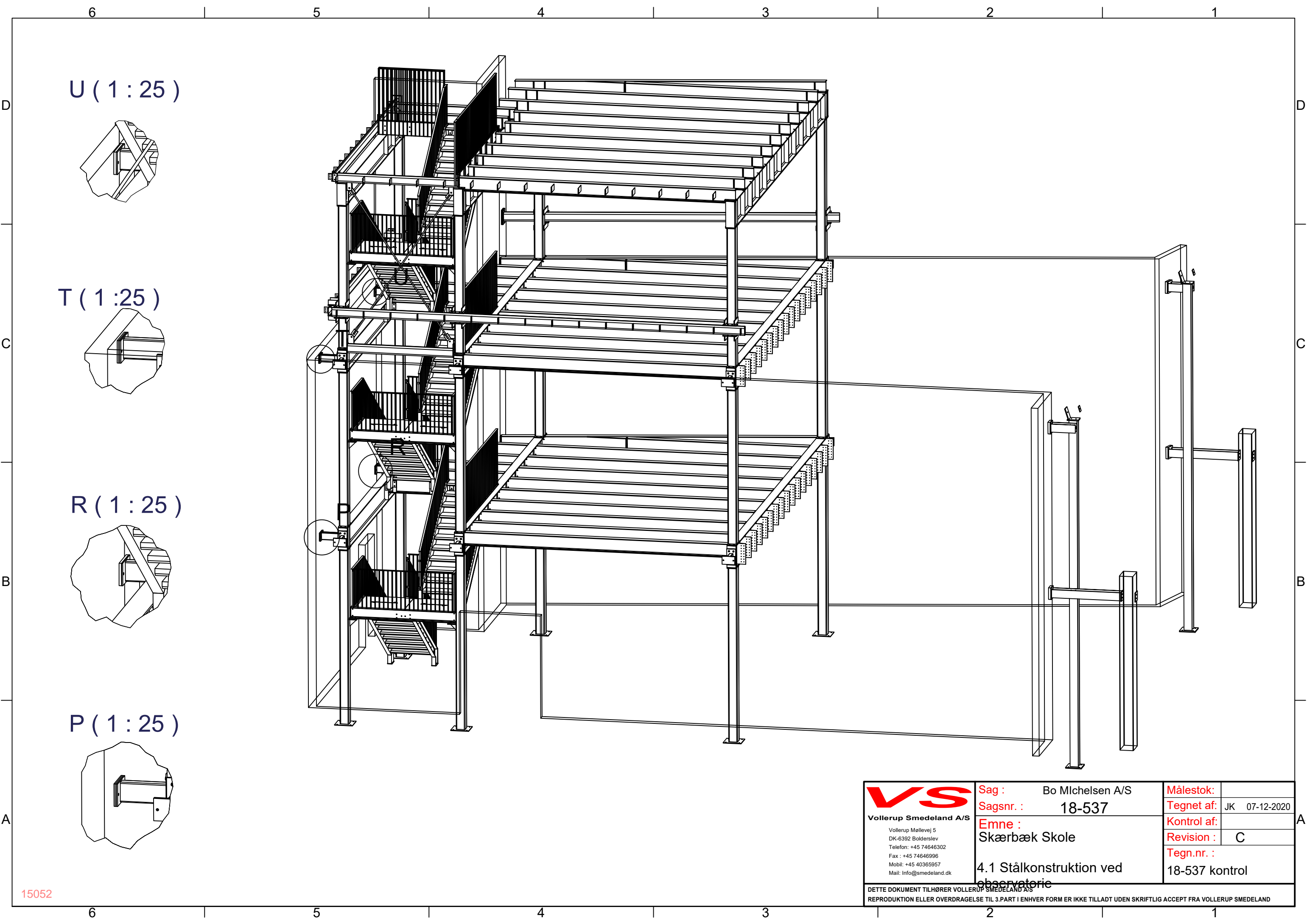

U (1 : 25)

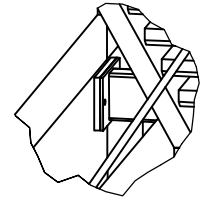

T (1 : 25)

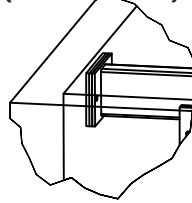

R (1 : 25)

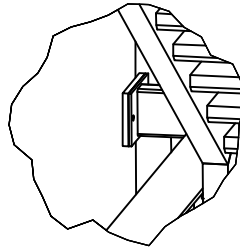

P (1 : 25)

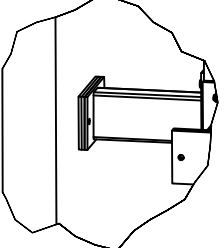

V/S Vollerup Smedeland A/S Vollerup Møllevej 5 DK-6392 Bolderslev Telefon: +45 74646302 Fax: +45 74646996 Mobil: +45 40365957 Mail: info@smedeland.dk	Sag :	Bo Michelsen A/S	Målestok:	
	Sagsnr. :	18-537	Tegnet af:	JK 07-12-2020
	Emne :	Skærbæk Skole	Kontrol af:	
			Revision :	C
			Tegn.nr. :	18-537 kontrol
DETTE DOKUMENT TILHØRER VOLLERUP SMEDELAND A/S REPRODUKTION ELLER OVERDRAGELSE TIL 3.PART I ENHVER FORM ER IKKE TILLADT UDEN SKRIFTLIG ACCEPT FRA VOLLERUP SMEDELAND				

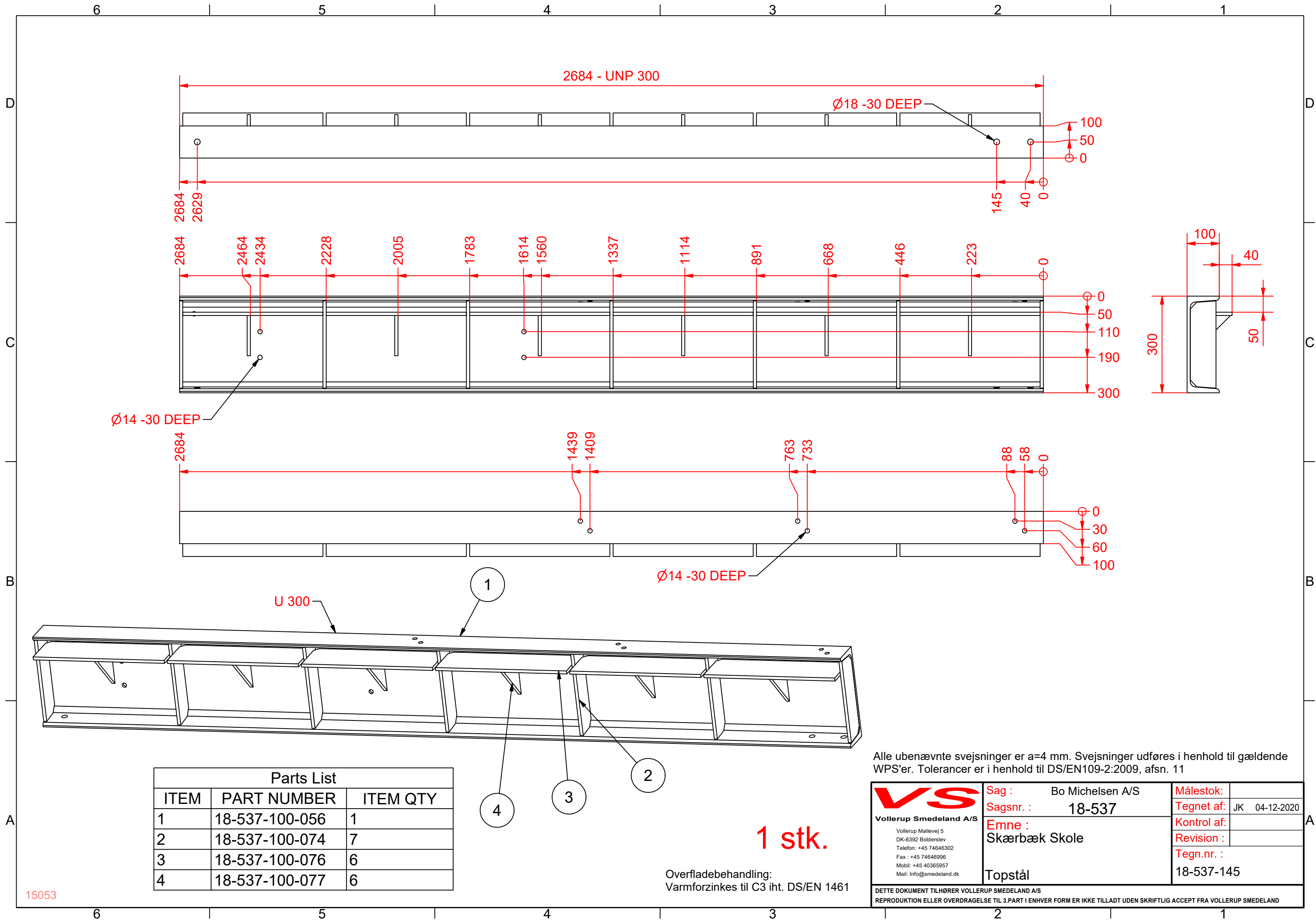

Parts List		
ITEM	PART NUMBER	ITEM QTY
1	18-537-100-056	1
2	18-537-100-074	7
3	18-537-100-076	6
4	18-537-100-077	6

1 stk.

Overfladebehandling:
Varmforzinkes til C3 iht. DS/EN 1461

Alle ubenævnte svejsninger er a=4 mm. Svejsninger udføres i henhold til gældende WPS'er. Tolerancer er i henhold til DS/EN109-2:2009, afsn. 11

<p>Vollerup Møllevej 5 DK-6392 Bolderslev Telefon: +45 74646302 Fax: +45 74646996 Mobil: +45 40365957 Mail: Info@smedeland.dk</p>	Sag : Bo Michelsen A/S	Målestok:
	Sagsnr. : 18-537	Tegnet af: JK 04-12-2020
	Emne : Skærbæk Skole	Kontrol af:
	Topstål	Revision :
DETTE DOKUMENT TILHØRER VOLLERUP SMEDELAND A/S REPRODUKTION ELLER OVERDRAGELSE TIL 3.PART I ENHVER FORM ER IKKE TILLADT UDEN SKRIFTLIG ACCEPT FRA VOLLERUP SMEDELAND		Tegn.nr. : 18-537-145

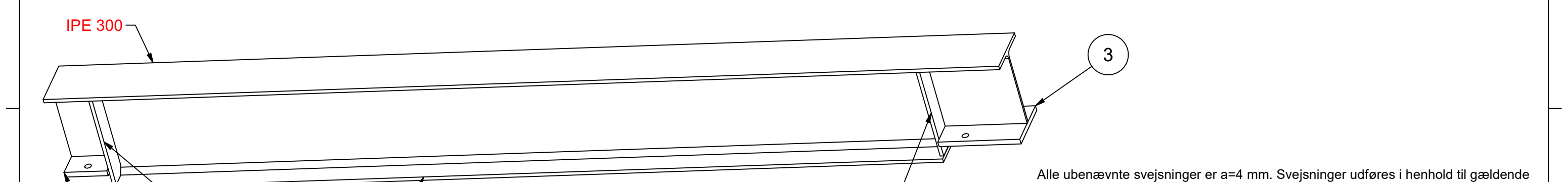
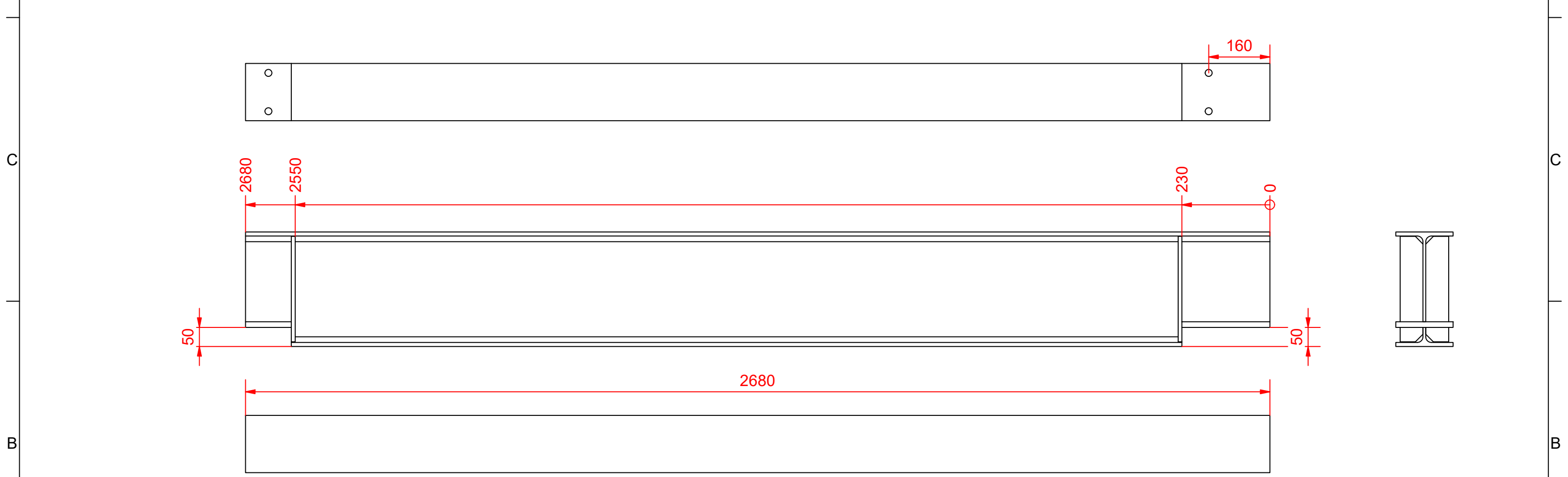
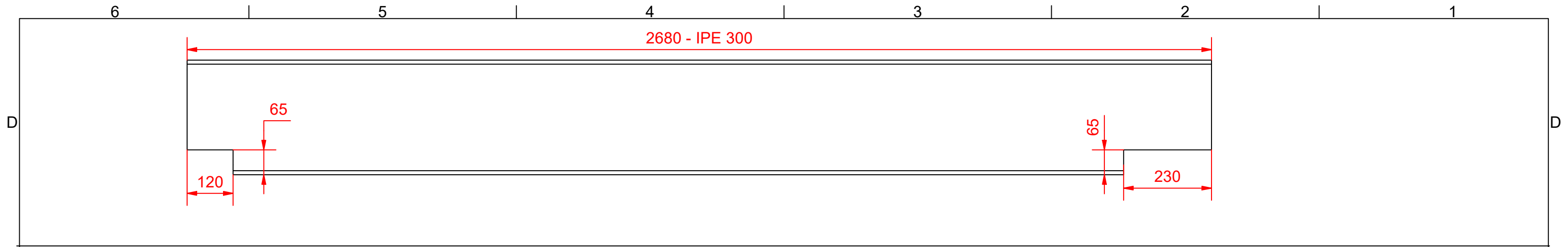

Parts List		
ITEM	PART NUMBER	ITEM QTY
1	18-537-100-025	4
2	18-537-100-057	1
3	18-537-100-060	1
4	18-537-100-061	1

Overfladebehandling:
Varmforzinkes til C3 iht. DS/EN 1461

2 stk.

Alle ubenævnte svejsninger er a=4 mm. Svejsninger udføres i henhold til gældende WPS'er. Tolerancer er i henhold til DS/EN109-2:2009, afsn. 11

 Vollerup Smedeland A/S <small>Vollerup Møllevej 5 DK-6392 Bolderslev Telefon: +45 74646302 Fax: +45 74646996 Mobil: +45 40365957 Mail: Info@smedeland.dk</small>	Sag : Bo Michelsen A/S	Målestok:
	Sagsnr. : 18-537	Tegnet af: JK 04-12-2020
	Emne : Skærbæk Skole	Kontrol af:
	Topstål	Revision :
		Tegn.nr. : 18-537-146

DETTE DOKUMENT TILHØRER VOLLERUP SMEDELAND A/S
REPRODUKTION ELLER OVERDRAGELSE TIL 3.PART I ENHVER FORM ER IKKE TILLADT UDEN SKRIFTLIG ACCEPT FRA VOLLERUP SMEDELAND

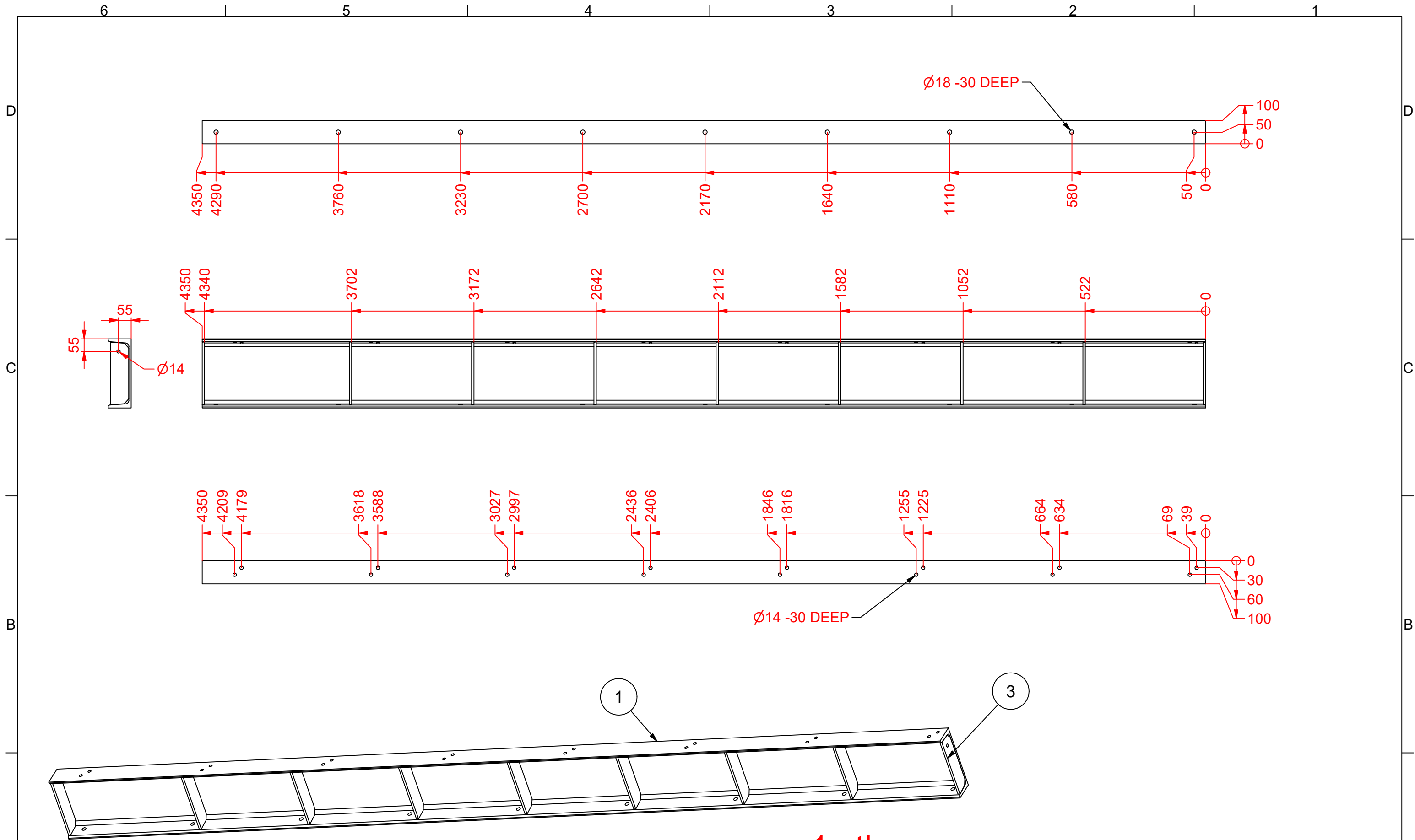

1 stk.

Overfladebehandling:
Varmforzinkes til C3 iht. DS/EN 1461

Alle ubenævnte svejsninger er a=4 mm. Svejsninger udføres i henhold til gældende WPS'er. Tolerancer er i henhold til DS/EN109-2:2009, afsn. 11

Parts List		
ITEM	PART NUMBER	ITEM QTY
1	18-537-100-058	1
2	18-537-100-074	8
3	18-537-100-075	1

 Vollerup Smedeland A/S <small>Vollerup Møllevej 5 DK-6392 Bolderslev Telefon: +45 74646302 Fax: +45 74646996 Mobil: +45 40365957 Mail: Info@smedeland.dk</small>	Sag : Bo Michelsen A/S	Målestok:
	Sagsnr. : 18-537	Tegnet af: JK 04-12-2020
	Emne : Skærbæk Skole	Kontrol af:
	Topstål	Revision :
<small>DETTE DOKUMENT TILHØRER VOLLERUP SMEDELAND A/S REPRODUKTION ELLER OVERDRAGELSE TIL 3.PART I ENHVER FORM ER IKKE TILLADT UDEN SKRIFTLIG ACCEPT FRA VOLLERUP SMEDELAND</small>		Tegn.nr. : 18-537-147

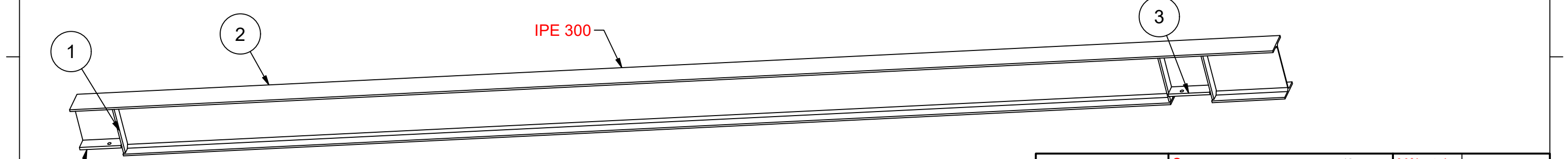
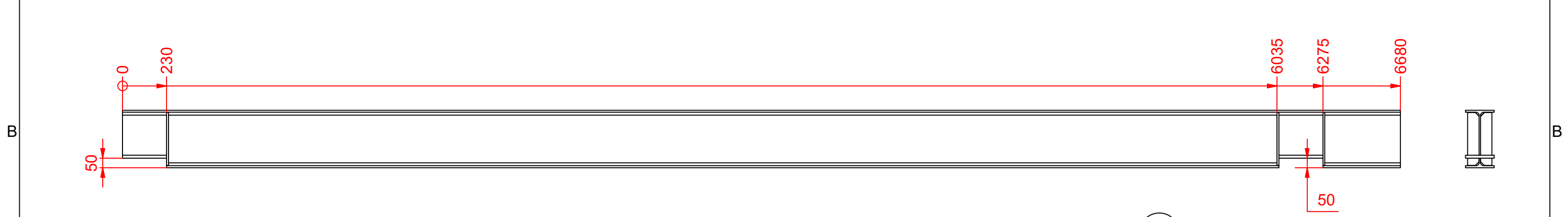
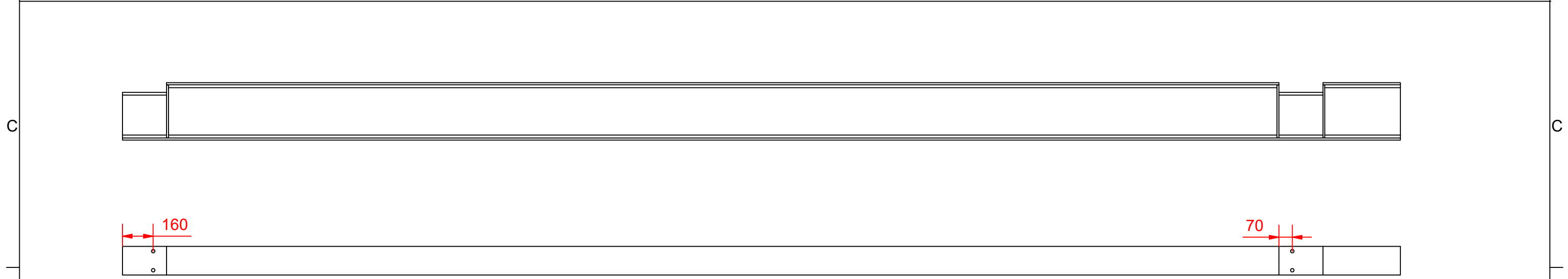
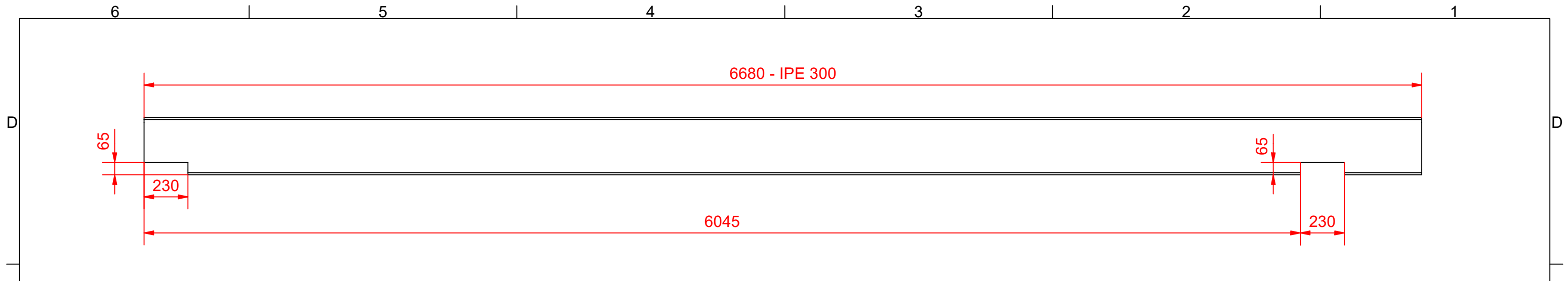

15056

Parts List		
ITEM	PART NUMBER	ITEM QTY
1	18-537-100-025	6
2	18-537-100-059	1
3	18-537-100-060	2

2 stk.

Overfladebehandling:
Varmforzinkes til C3 iht. DS/EN 1461

Alle ubenævnte svejsninger er a=4 mm. Svejsninger udføres i henhold til gældende WPS'er. Tolerancer er i henhold til DS/EN109-2:2009, afsn. 11

<p>Vollerup Smedeland A/S</p> <p>Vollerup Møllevej 5 DK-6392 Bolderslev Telefon: +45 74646302 Fax : +45 74646996 Mobil: +45 40365957 Mail: Info@smedeland.dk</p>	Sag : Bo Michelsen A/S	Målestok:
	Sagsnr. : 18-537	Tegnet af: JK 04-12-2020
	Emne : Skærbæk Skole	Kontrol af:
	Topstål	Revision :
<p>DETTE DOKUMENT TILHØRER VOLLERUP SMEDELAND A/S REPRODUKTION ELLER OVERDRAGELSE TIL 3.PART I ENHVER FORM ER IKKE TILLADT UDEN SKRIFTLIG ACCEPT FRA VOLLERUP SMEDELAND</p>		<p>Tegn.nr. : 18-537-148</p>

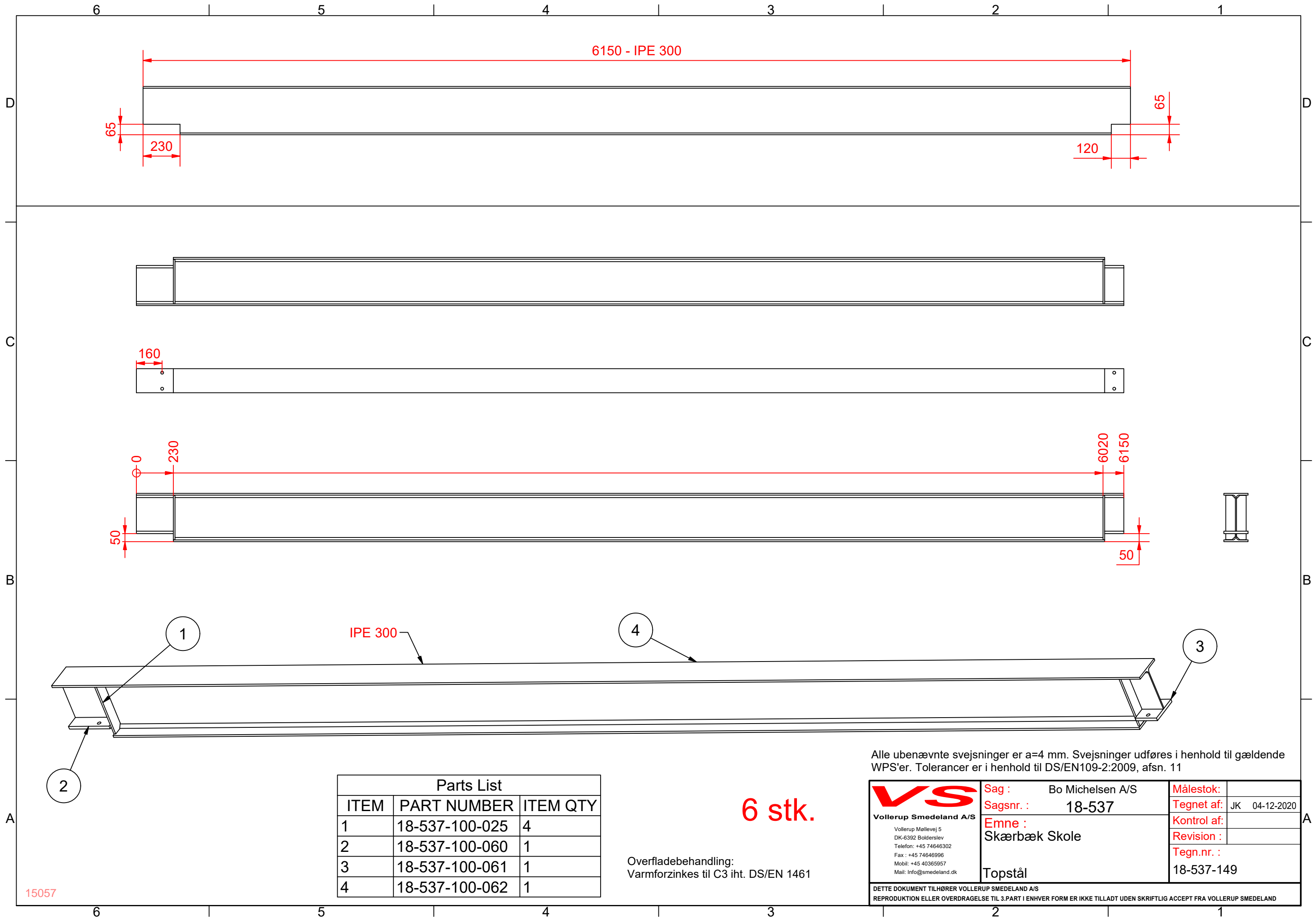

6150 - IPE 300

65

230

120

65

160

230

6020

6150

50

50

1

IPE 300

4

3

2

Parts List		
ITEM	PART NUMBER	ITEM QTY
1	18-537-100-025	4
2	18-537-100-060	1
3	18-537-100-061	1
4	18-537-100-062	1

6 stk.

Overfladebehandling:
Varmforzinkes til C3 iht. DS/EN 1461

Alle ubenævnte svejsninger er a=4 mm. Svejsninger udføres i henhold til gældende WPS'er. Tolerancer er i henhold til DS/EN109-2:2009, afsn. 11

 Vollerup Smedeland A/S <small>Vollerup Møllevej 5 DK-6392 Bolderslev Telefon: +45 74646302 Fax: +45 74646996 Mobil: +45 40365957 Mail: Info@smedeland.dk</small>	Sag : Bo Michelsen A/S	Målestok:
	Sagsnr. : 18-537	Tegnet af: JK 04-12-2020
	Emne : Skærbæk Skole	Kontrol af:
	Topstål	Revision :
<small>DETTE DOKUMENT TILHØRER VOLLERUP SMEDELAND A/S REPRODUKTION ELLER OVERDRAGELSE TIL 3.PART I ENHVER FORM ER IKKE TILLADT UDEN SKRIFTLIG ACCEPT FRA VOLLERUP SMEDELAND</small>		Tegn.nr. : 18-537-149

15057

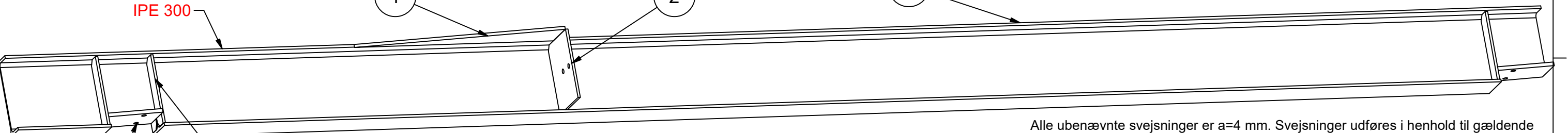
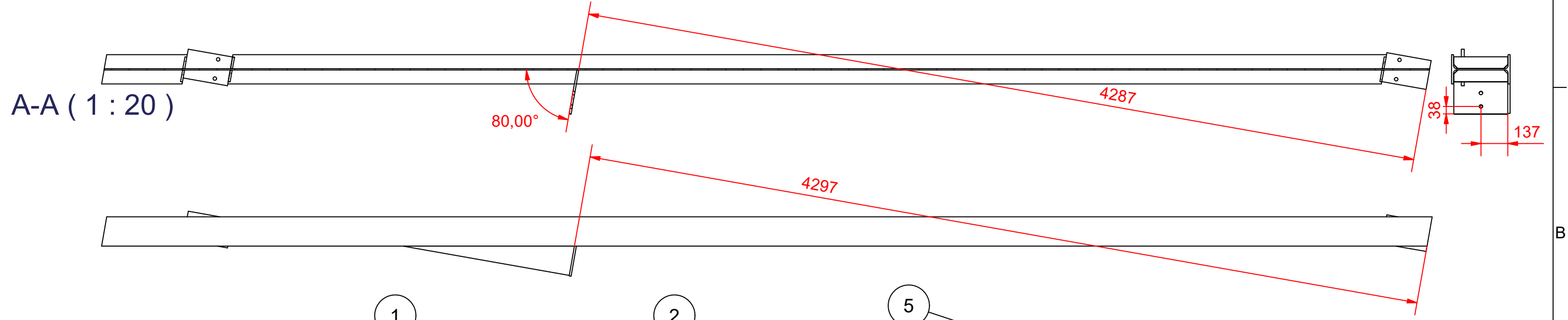
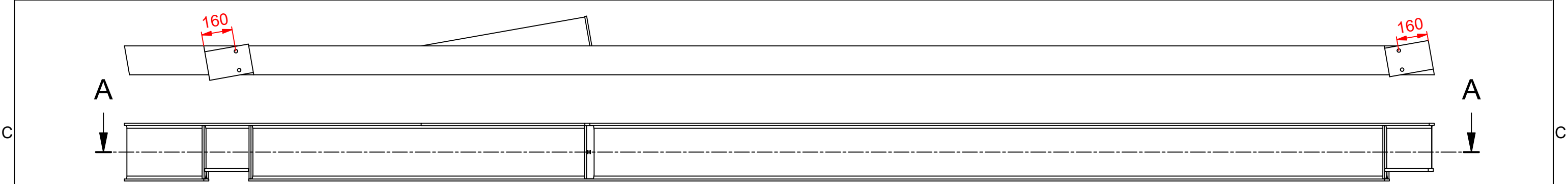
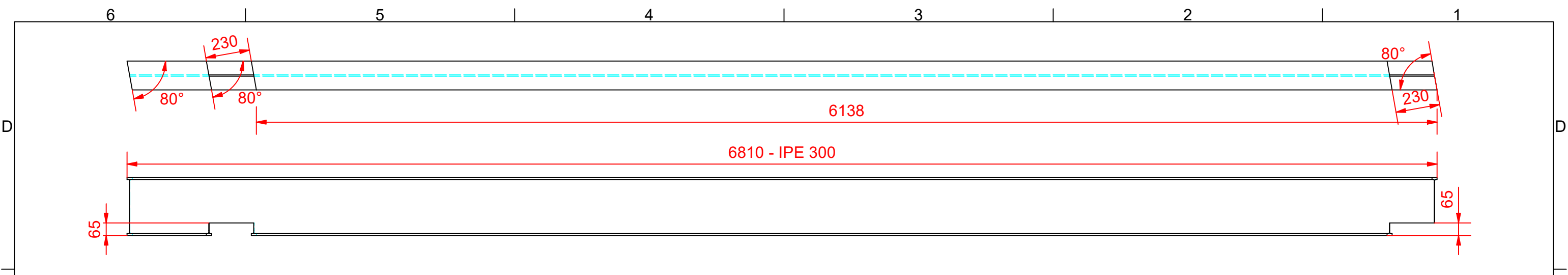

Parts List		
ITEM	PART NUMBER	ITEM QTY
1	18-537-100-022	1
2	18-537-100-023	1
3	18-537-100-025	6
4	18-537-100-060	2
5	18-537-100-063	1

1 stk.

Overfladebehandling:
Varmforzinkes til C3 iht. DS/EN 1461

Alle ubenævnte svejsninger er a=4 mm. Svejsninger udføres i henhold til gældende WPS'er. Tolerancer er i henhold til DS/EN109-2:2009, afsn. 11

 Vollerup Smedeland A/S Vollerup Møllevej 5 DK-6392 Bolderslev Telefon: +45 74646302 Fax: +45 74646996 Mobil: +45 40365957 Mail: Info@smedeland.dk	Sag : Bo Michelsen A/S	Målestok:
	Sagsnr. : 18-537	Tegnet af: JK 04-12-2020
	Emne : Skærbæk Skole	Kontrol af:
	Topstål	Revision :
DETTE DOKUMENT TILHØRER VOLLERUP SMEDELAND A/S REPRODUKTION ELLER OVERDRAGELSE TIL 3.PART I ENHVER FORM ER IKKE TILLADT UDEN SKRIFTLIG ACCEPT FRA VOLLERUP SMEDELAND		Tegn.nr. : 18-537-150

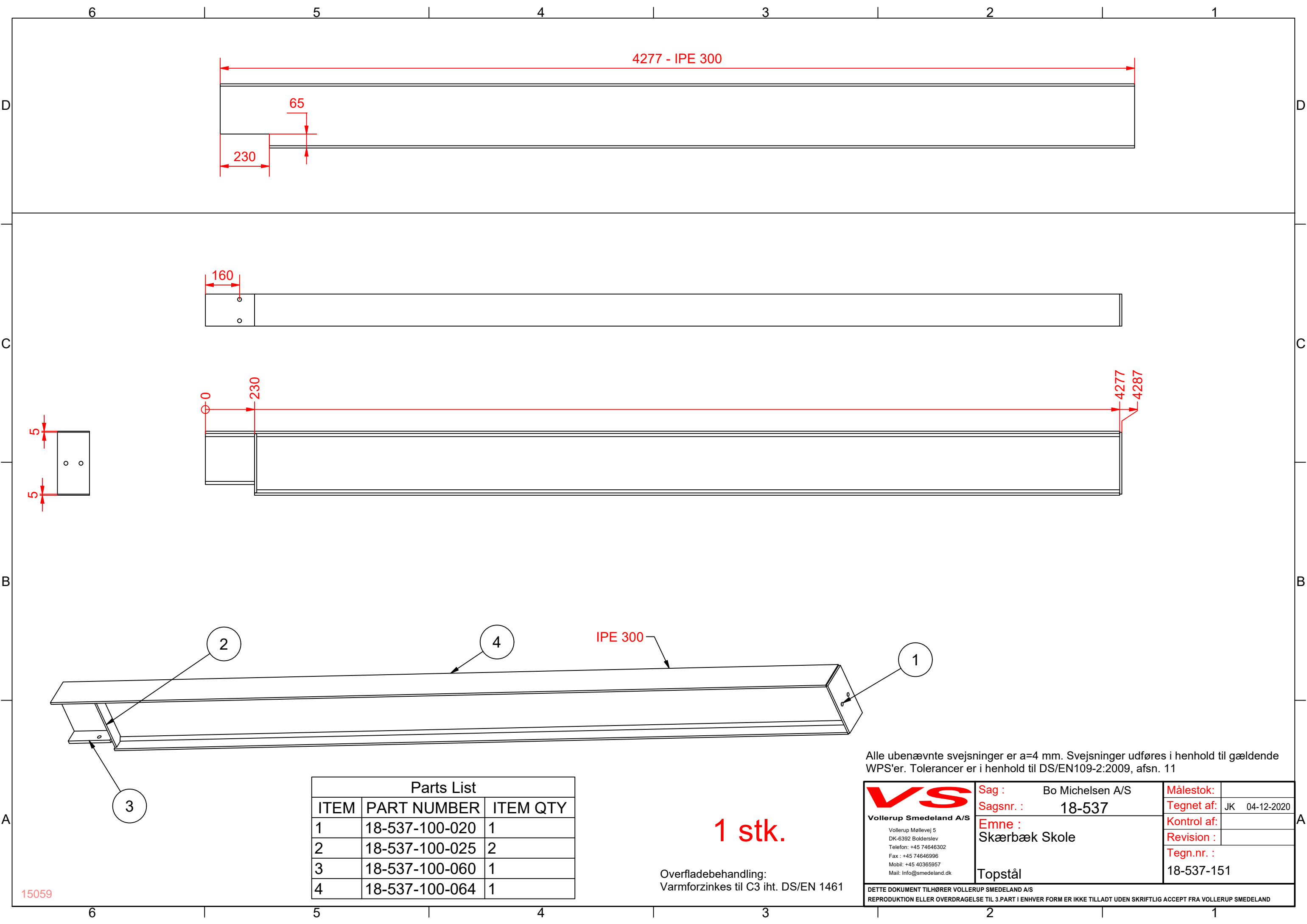

4277 - IPE 300

65

230

160

230

4277
4287

5

5

2

4

IPE 300

1

3

Alle ubenævnte svejsninger er a=4 mm. Svejsninger udføres i henhold til gældende WPS'er. Tolerancer er i henhold til DS/EN109-2:2009, afsn. 11

Parts List		
ITEM	PART NUMBER	ITEM QTY
1	18-537-100-020	1
2	18-537-100-025	2
3	18-537-100-060	1
4	18-537-100-064	1

1 stk.

Overfladebehandling:
Varmforzinkes til C3 iht. DS/EN 1461

VS
Vollerup Smedeland A/S
Vollerup Møllevej 5
DK-6392 Bolderslev
Telefon: +45 74646302
Fax: +45 74646996
Mobil: +45 40365957
Mail: Info@smedeland.dk

Sag : Bo Michelsen A/S
Sagsnr. : 18-537
Emne : Skærbæk Skole
Topstål

Målestok :
Tegnet af: JK 04-12-2020
Kontrol af:
Revision :
Tegn.nr. : 18-537-151

DETTE DOKUMENT TILHØRER VOLLERUP SMEDELAND A/S
REPRODUKTION ELLER OVERDRAGELSE TIL 3.PART I ENHVER FORM ER IKKE TILLADT UDEN SKRIFTLIG ACCEPT FRA VOLLERUP SMEDELAND

15059

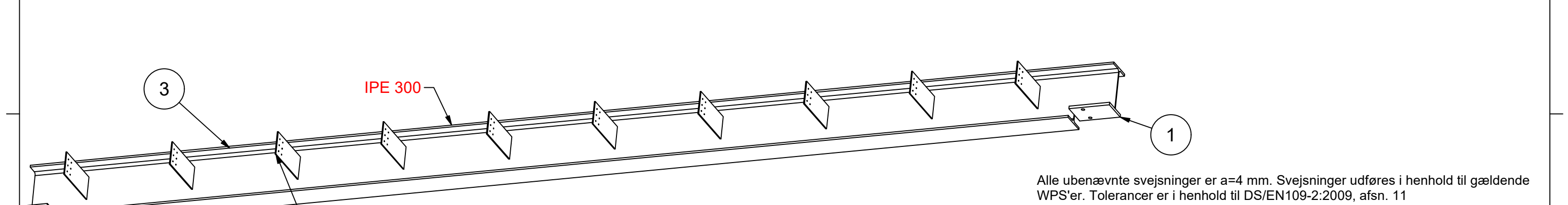
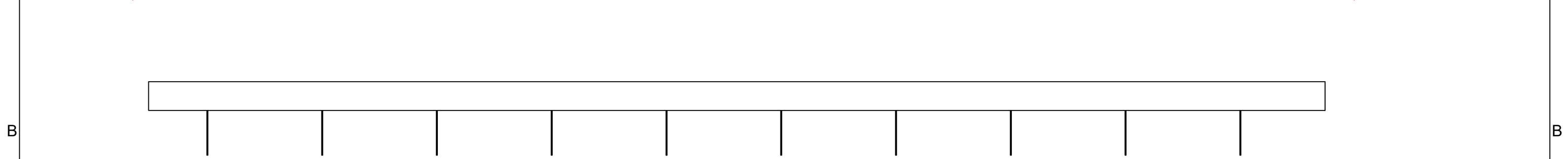
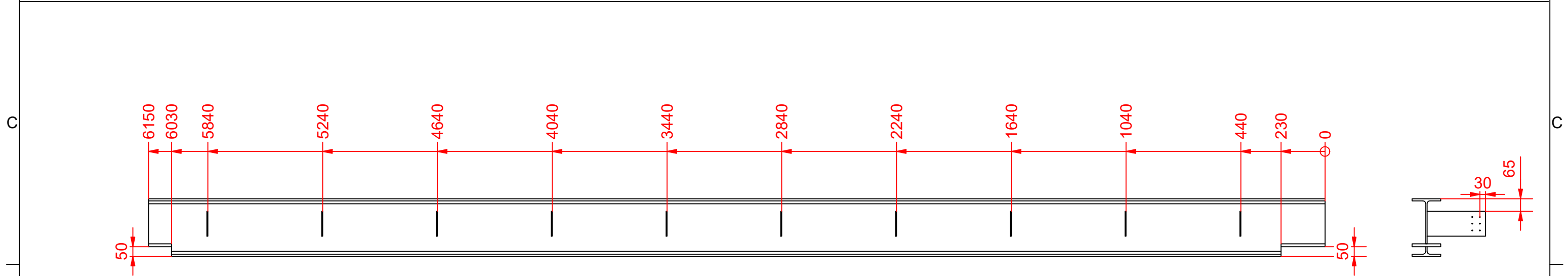
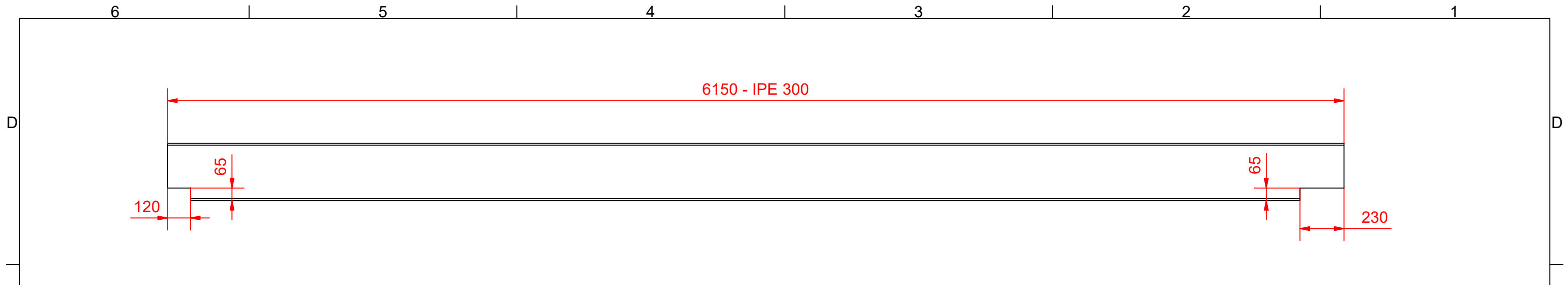

Alle ubenævnte svejsninger er a=4 mm. Svejsninger udføres i henhold til gældende WPS'er. Tolerancer er i henhold til DS/EN109-2:2009, afsn. 11

Parts List		
ITEM	PART NUMBER	ITEM QTY
1	18-537-100-060	1
2	18-537-100-061	1
3	18-537-100-062	1
4	18-537-100-065	10

1 stk.

Overfladebehandling:
Varmforzinkes til C3 iht. DS/EN 1461

VS
Vollerup Smedeland A/S
Vollerup Møllevej 5
DK-6392 Bolderslev
Telefon: +45 74646302
Fax: +45 74646996
Mobil: +45 40365957
Mail: Info@smedeland.dk

Sag : Bo Michelsen A/S
Sagsnr. : 18-537
Emne : Skærbæk Skole
Topstål

Målestok:
Tegnet af: JK 04-12-2020
Kontrol af:
Revision :
Tegn.nr. : 18-537-152

DETTE DOKUMENT TILHØRER VOLLERUP SMEDELAND A/S
REPRODUKTION ELLER OVERDRAGELSE TIL 3.PART I ENHVER FORM ER IKKE TILLADT UDEN SKRIFTLIG ACCEPT FRA VOLLERUP SMEDELAND

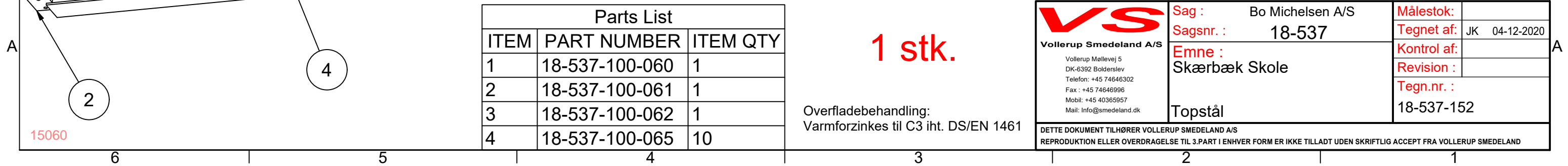

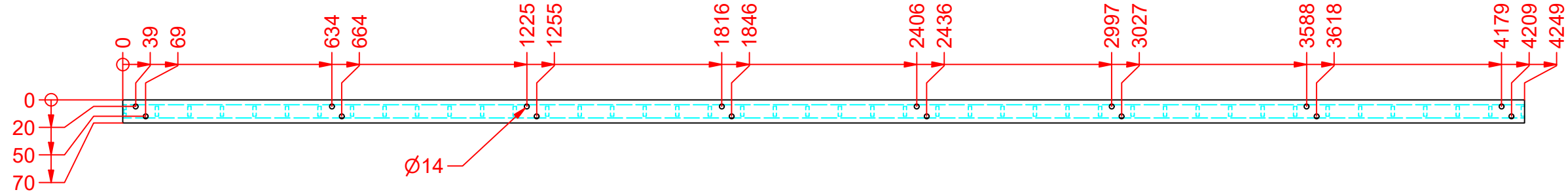
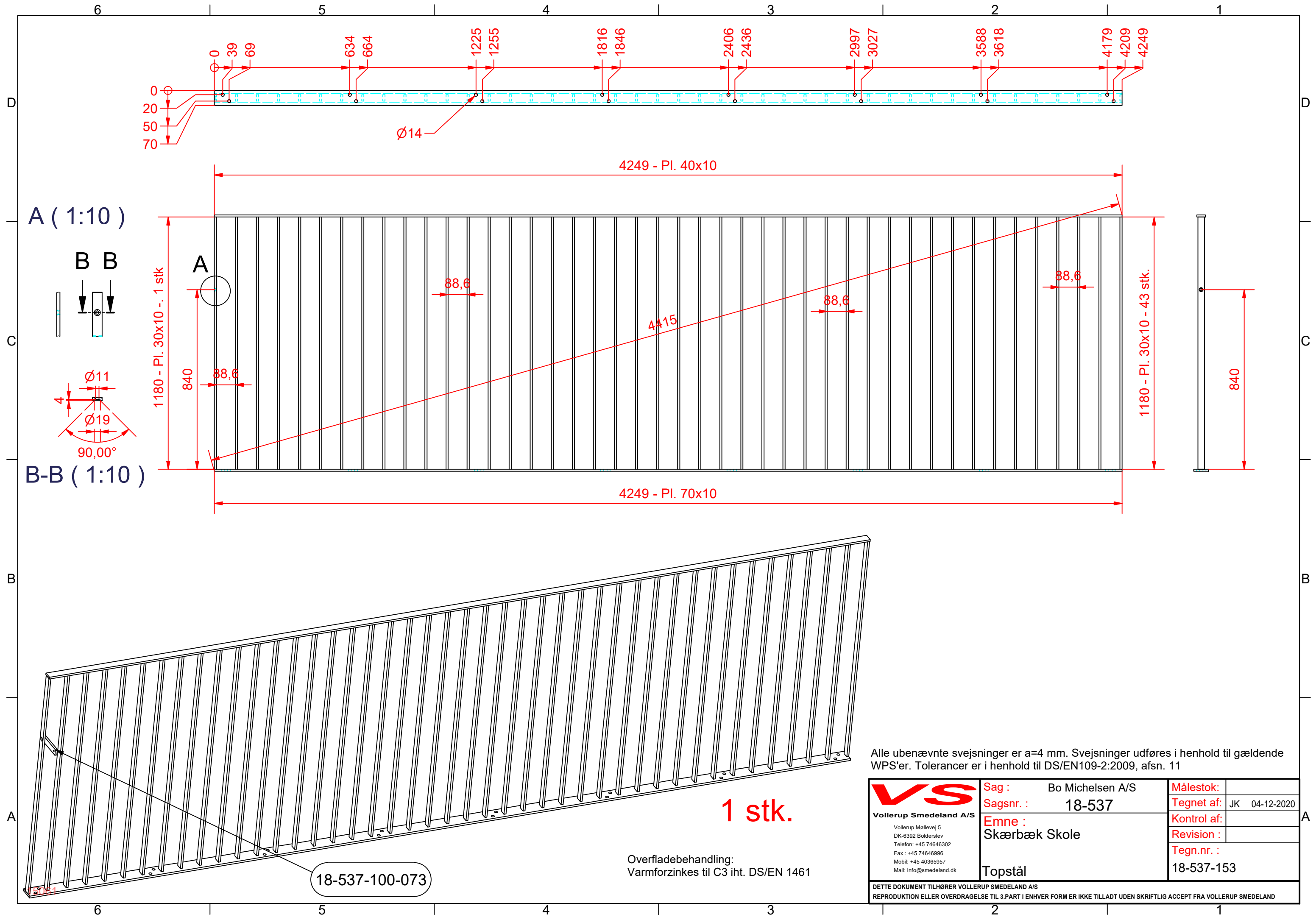

A (1:10)

B B

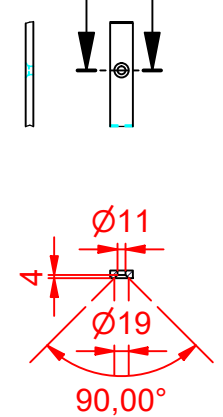

B-B (1:10)

1 stk.

Overfladebehandling:
Varmforzinkes til C3 iht. DS/EN 1461

18-537-100-073

Alle ubenævnte svejsninger er a=4 mm. Svejsninger udføres i henhold til gældende WPS'er. Tolerancer er i henhold til DS/EN109-2:2009, afsn. 11

 Vollerup Smedeland A/S Vollerup Møllevej 5 DK-6392 Bolderslev Telefon: +45 74646302 Fax: +45 74646996 Mobil: +45 40365957 Mail: Info@smedeland.dk	Sag :	Bo Michelsen A/S	Målestok:	
	Sagsnr. :	18-537	Tegnet af:	JK 04-12-2020
	Emne :	Skærbæk Skole	Kontrol af:	
	Topstål		Revision :	
			Tegn.nr. :	18-537-153

DETTE DOKUMENT TILHØRER VOLLERUP SMEDELAND A/S
REPRODUKTION ELLER OVERDRAGELSE TIL 3.PART I ENHVER FORM ER IKKE TILLADT UDEN SKRIFTLIG ACCEPT FRA VOLLERUP SMEDELAND

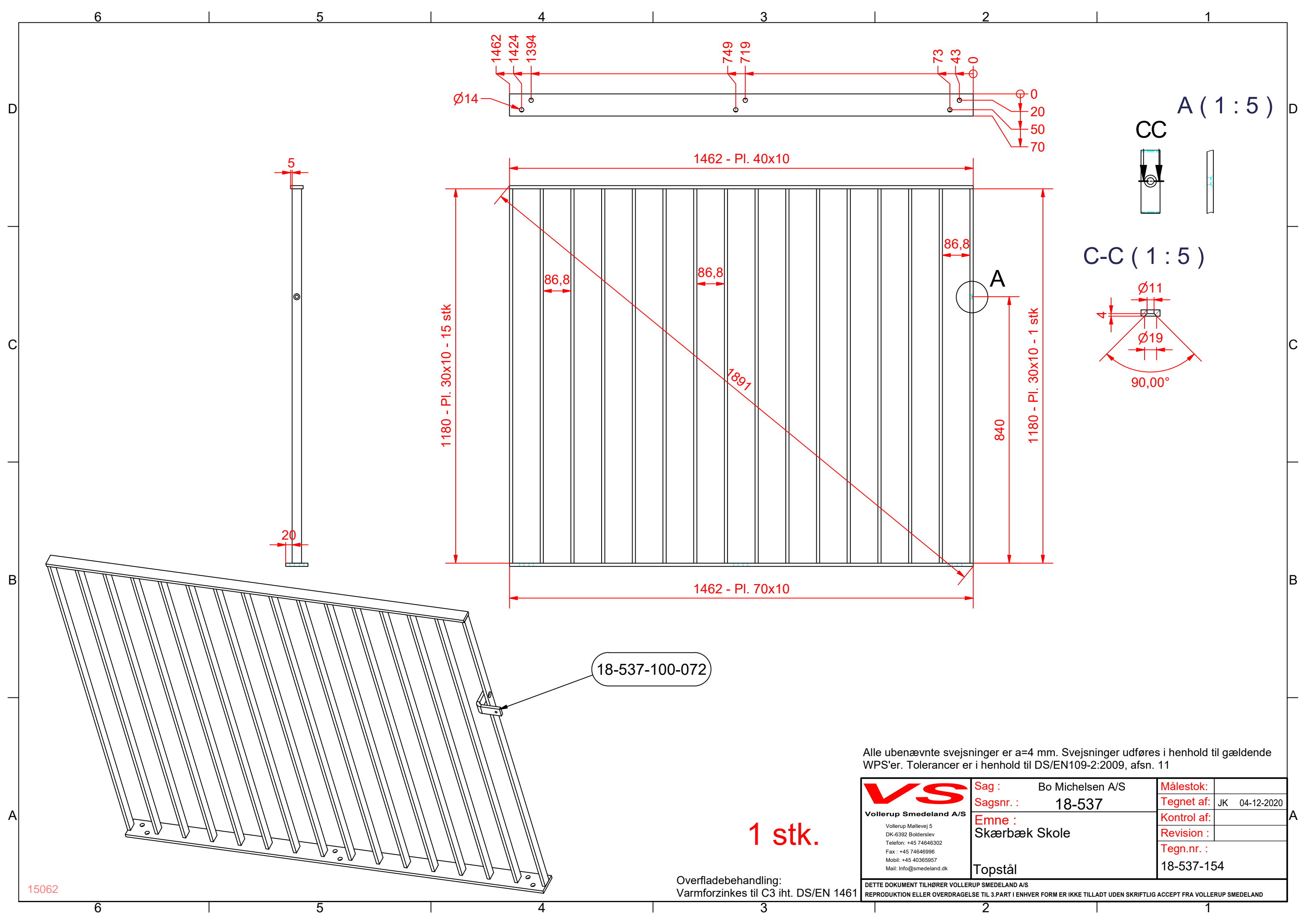

A (1:5)

CC

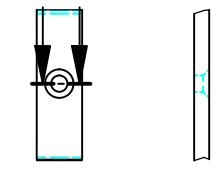

C-C (1:5)

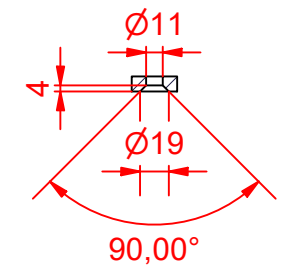

1 stk.

Alle ubenævnte svejsninger er a=4 mm. Svejsninger udføres i henhold til gældende WPS'er. Tolerancer er i henhold til DS/EN109-2:2009, afsn. 11

VS Vollerup Smedeland A/S Vollerup Møllevej 5 DK-6392 Bolderslev Telefon: +45 74646302 Fax: +45 74646996 Mobil: +45 40365957 Mail: Info@smedeland.dk	Sag : Bo Michelsen A/S	Målestok:
	Sagsnr. : 18-537	Tegnet af: JK 04-12-2020
	Emne : Skærbæk Skole	Kontrol af:
	Topstål	Revision :
		Tegn.nr. : 18-537-154

Overfladebehandling:
Varmforzinkes til C3 iht. DS/EN 1461

DETTE DOKUMENT TILHØRER VOLLERUP SMEDELAND A/S
REPRODUKTION ELLER OVERDRAGELSE TIL 3.PART I ENHVER FORM ER IKKE TILLADT UDEN SKRIFTLIG ACCEPT FRA VOLLERUP SMEDELAND

15062

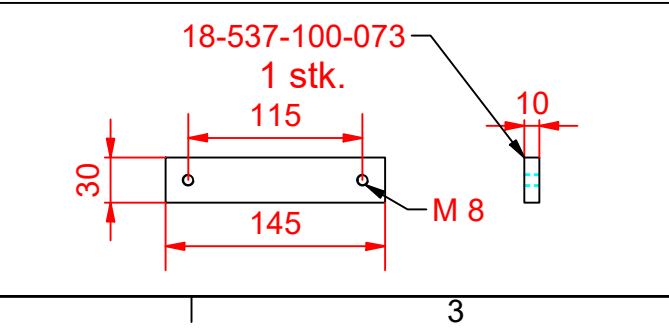
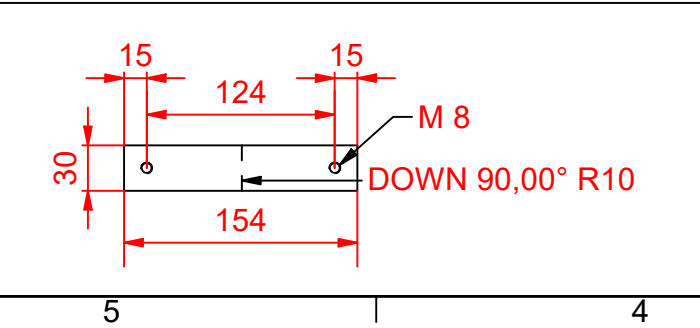
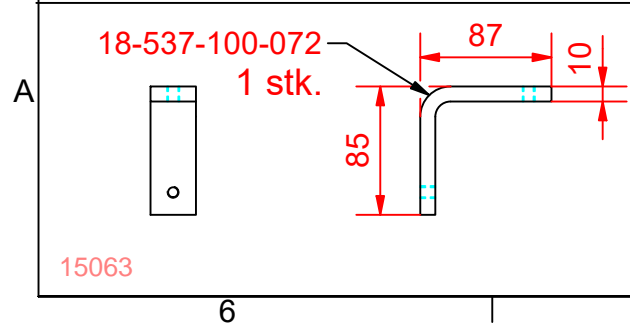
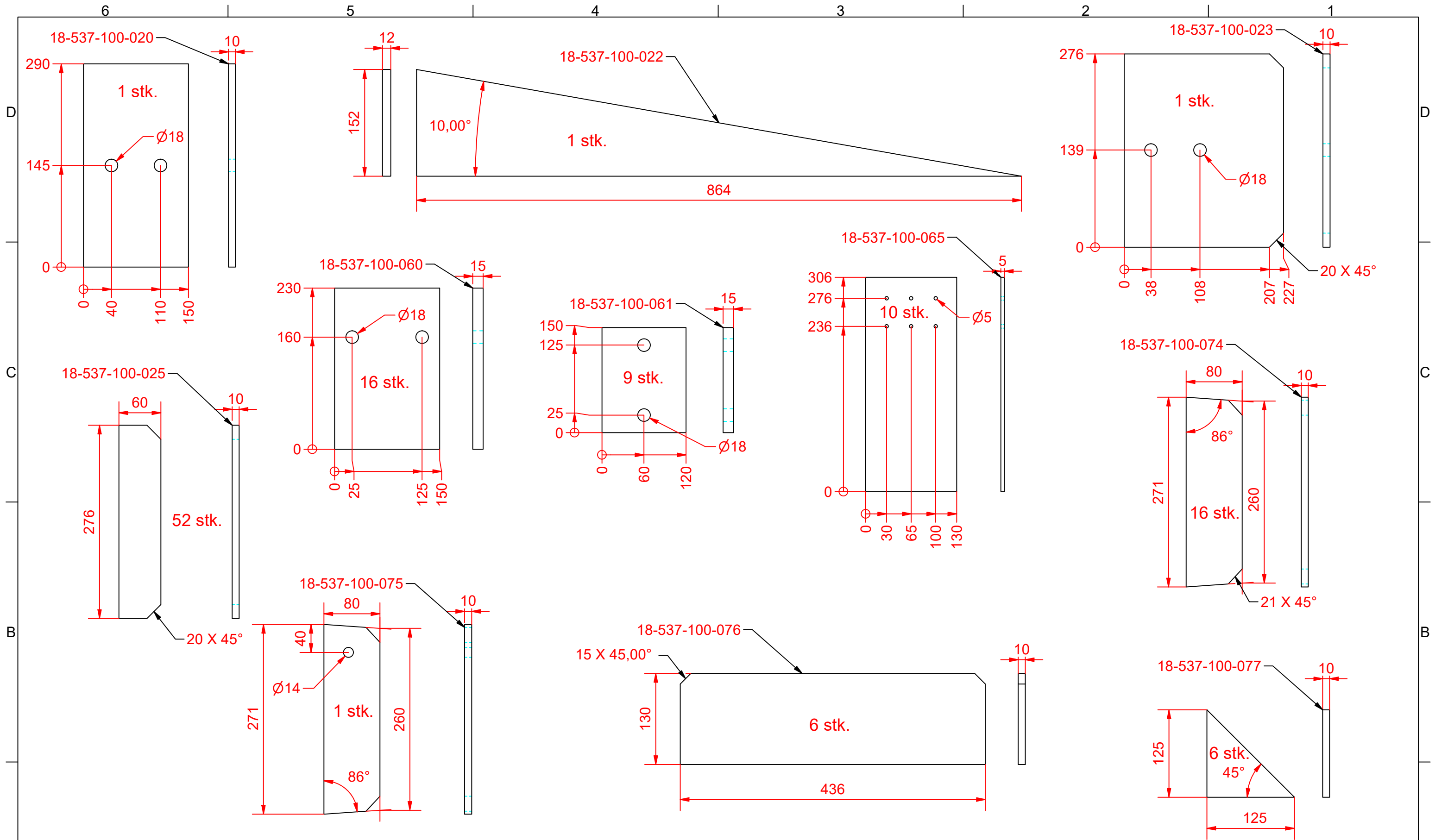

V S
Vollerup Smedeland A/S
 Vollerup Møllevej 5
 DK-6392 Bolderslev
 Telefon: +45 74646302
 Fax: +45 74646996
 Mobil: +45 40365957
 Mail: Info@smedeland.dk

Sag : Bo Michelsen A/S
 Sagsnr. : 18-537
 Emne : Skærbæk Skole
 Topstål dele

Målestok:
 Tegnet af: JK 04-12-2020
 Kontrol af:
 Revision :
 Tegn.nr. : 18-537 topstål-dele

15063

DETTE DOKUMENT TILHØRER VOLLERUP SMEDELAND A/S
 REPRODUKTION ELLER OVERDRAGELSE TIL 3.PART I ENHVER FORM ER IKKE TILLADT UDEN SKRIFTLIG ACCEPT FRA VOLLERUP SMEDELAND

Parts List		
ITEM	PART NUMBER	ITEM QTY
1	18-537-145	1
2	18-537-146	2
3	18-537-147	1
4	18-537-148	2
5	18-537-149	6
6	18-537-150	1
7	18-537-151	1
8	18-537-152	1
9	18-537-153	1
10	18-537-154	1

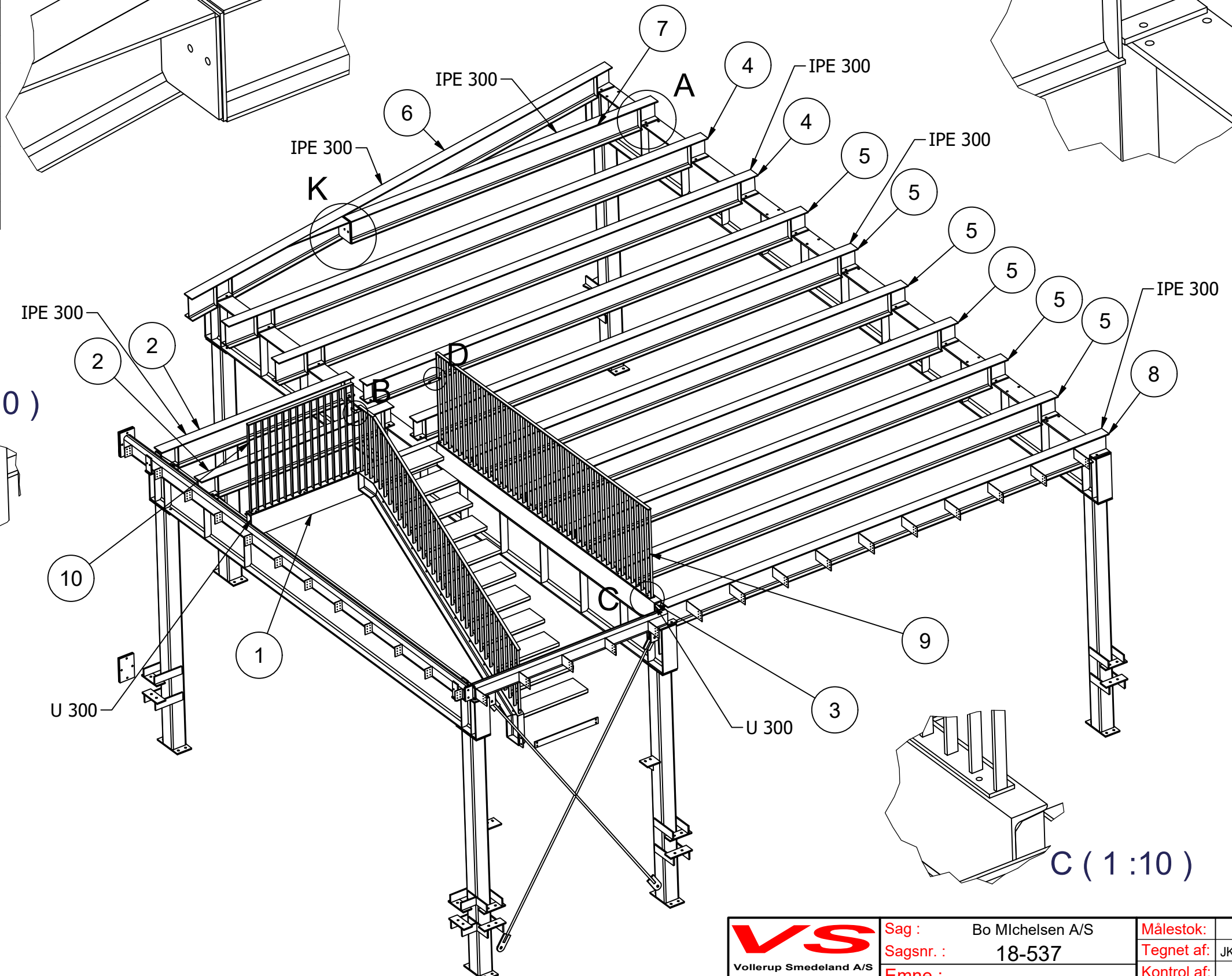
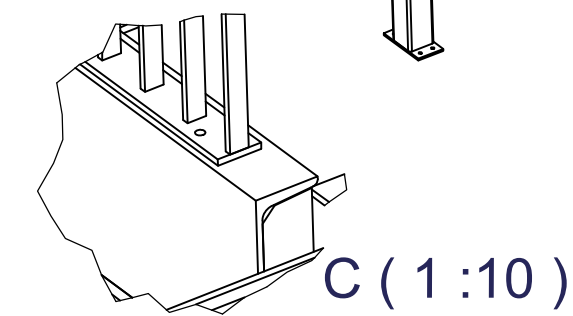
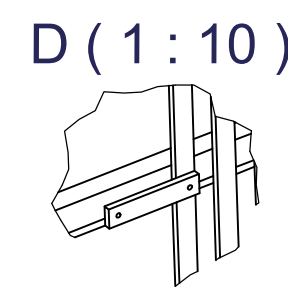
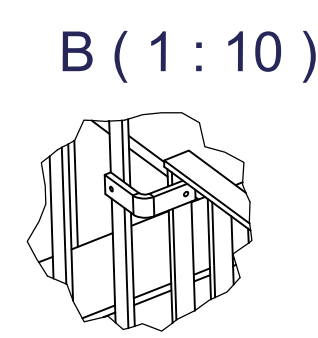
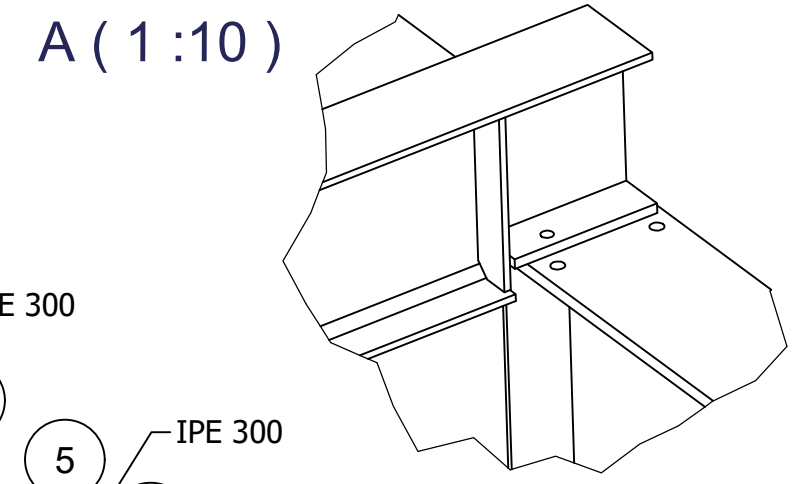
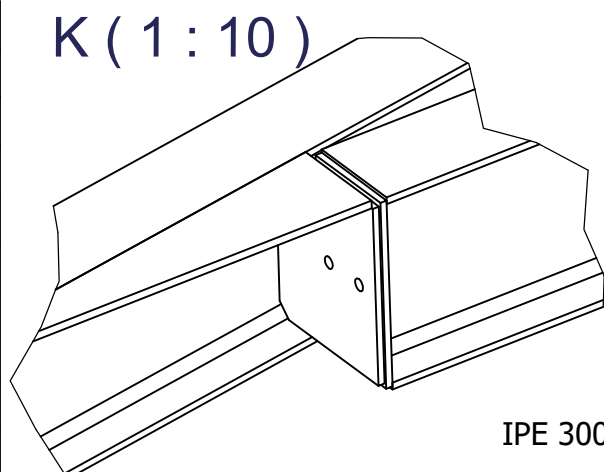

 Vollerup Smedeland A/S Vollerup Møllevej 5 DK-6392 Bolderslev Telefon: +45 74646302 Fax: +45 74646996 Mobil: +45 40365957 Mail: info@smedeland.dk	Sag : Bo Michelsen A/S	Målestok:
	Sagsnr. : 18-537	Tegnet af: JK 02-12-2020
	Emne : Skærbæk Skole	Kontrol af:
	4.1 Stålkonstruktion ved observatorie	Revision : C
		Tegn.nr. : 18-537 topstål
DETTE DOKUMENT TILHØRER VOLLERUP SMEDELAND A/S REPRODUKTION ELLER OVERDRAGELSE TIL 3.PART I ENHVER FORM ER IKKE TILLADT UDEN SKRIFTLIG ACCEPT FRA VOLLERUP SMEDELAND		

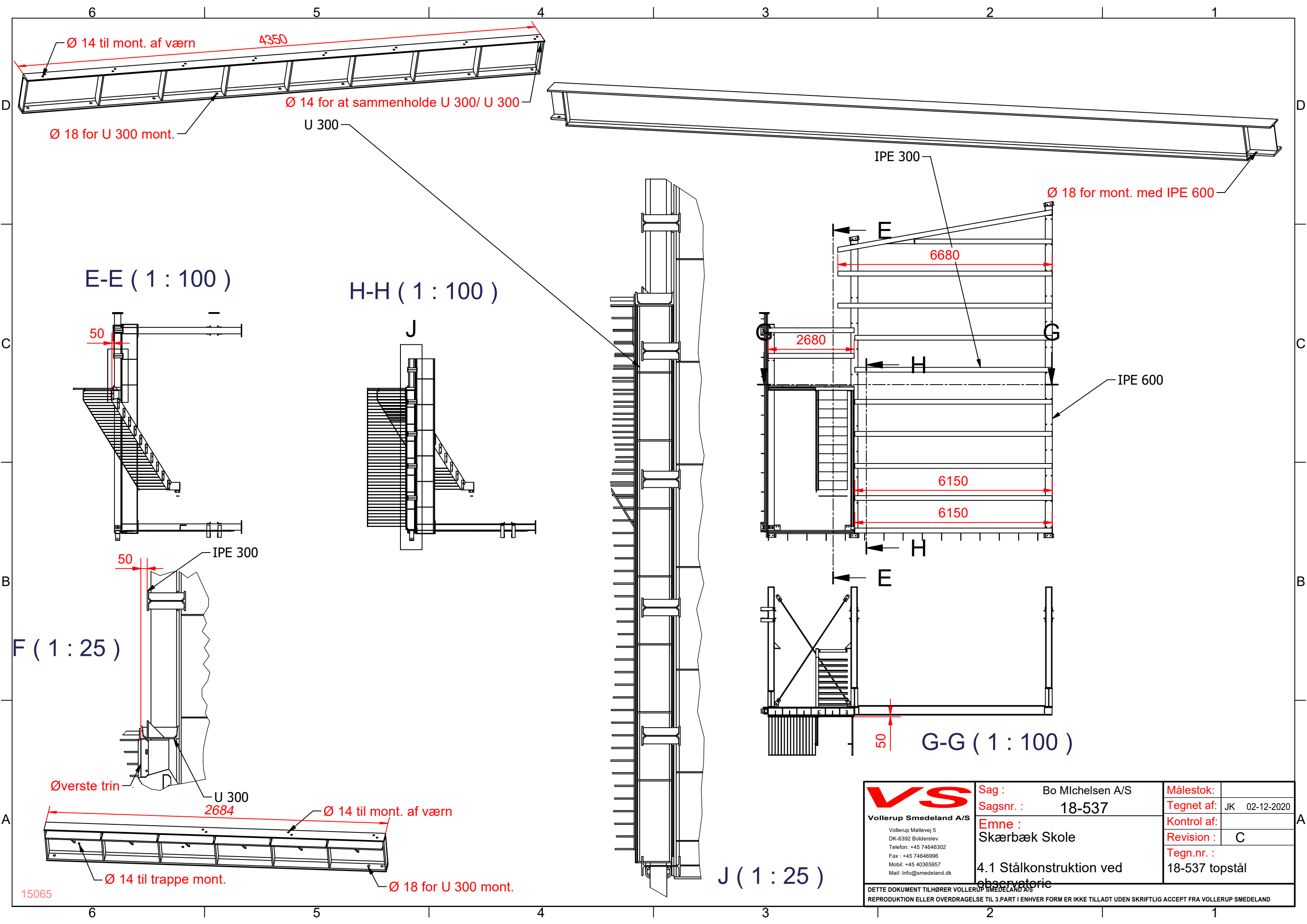

V/S Vollerup Smedeland A/S Vollerup Møllevej 5 DK-6392 Bolderslev Telefon: +45 74646302 Fax: +45 74646996 Mobil: +45 40365957 Mail: Info@smedeland.dk	Sag :	Bo Michelsen A/S	Målestok:	
	Sagsnr. :	18-537	Tegnet af:	JK 02-12-2020
	Emne :	Skærbæk Skole	Kontrol af:	
			Revision :	C
			Tegn.nr. :	18-537 topstål
4.1 Stålkonstruktion ved observatorie				
DETTE DOKUMENT TILHØRER VOLLERUP SMEDELAND A/S REPRODUKTION ELLER OVERDRAGELSE TIL 3.PART I ENHVER FORM ER IKKE TILLADT UDEN SKRIFTLIG ACCEPT FRA VOLLERUP SMEDELAND				

15065



KONSTRUCTION

VI TEGNER ALT I STÅL

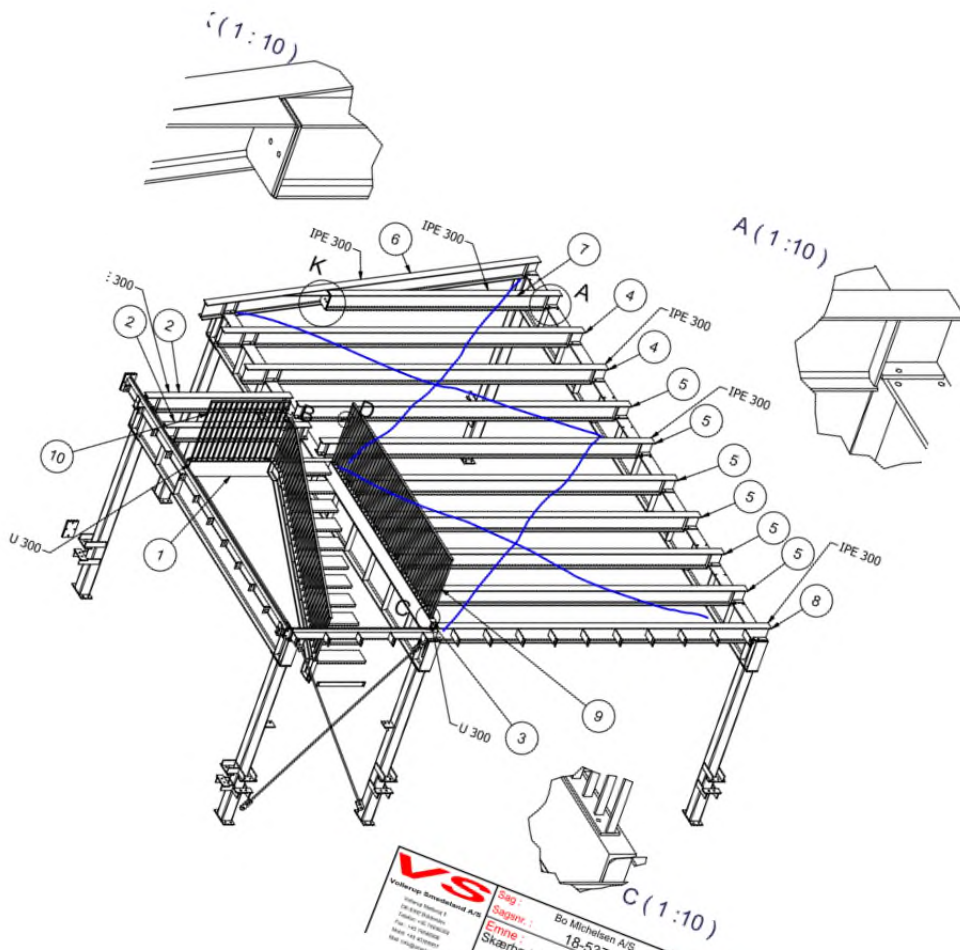

V/S Vollerup Svandam A/S Industrivej 1 8240 Skærbæk Tlf: +45 8642 1000 Fax: +45 8642 1001 Mail: info@vsva.dk	Byg : Skærbæk	Bo Michelsen A/S 18-537	Udført af: 18-537	
	Emne : Skærbæk Skole	4.1 Stålkonstruktion ved	Tegn nr. : 18-537 top	
	4.1 Stålkonstruktion ved		Tegn nr. : 18-537 top	Udført af: 18-537
	4.1 Stålkonstruktion ved		Tegn nr. : 18-537 top	Udført af: 18-537









5892066#0 - SV: Vedr. Skærbæk Skole

Fra: Kraftman Tømrer og Snedker [ts@kraftman.dk]
Til: Carl Erik Frisk [cef@ejnar-christiansen.dk]; Morten Bramstrup Jakobsen [mobj2@toender.dk]
Cc: Sune Bundesen [sb32@toender.dk]; Kim Kirkegaard Sørensen [kimkir@toender.dk]
Sendt dato: 10-12-2020 06:49
Modtaget Dato: 10-12-2020 06:49
Vedrørende: SV: Vedr. Skærbæk Skole.
Vedhæftninger: image008_18.jpg
image009_23.png
image010_20.png
image011_6.jpg
image012_18.png
image013_14.png
image014_6.png
image015_4.png
image016_2.png
image017_2.jpg

Cylinderne til låsende kommer i **uge 52** da de er blevet bestilt sendt, af grunde bygherre uden mærket godt ved.

MED VENLIG HILSEN

Rikke Hansen
Tømrer og Snedker
Projekt & byggeleder

KRAFTMAN A/S

T: 7462 2060
Rikke Hansen M: 31747800

**TØMRER, SNEDKER OG BYGGEFORRETNING
-SOLIDT HÅNDVÆRK!**

SE MEGET MERE : WWW.KRAFTMAN.DK



<https://www.facebook.com/pages/Kraftman-AS/498064466876837?fref=ts>

Fra: Carl Erik Frisk <cef@ejnar-christiansen.dk>
Sendt: 9. december 2020 10:35
Til: Morten Bramstrup Jakobsen <mobj2@toender.dk>; Kraftman Tømrer og Snedker <ts@kraftman.dk>
Cc: Sune Bundesen <sb32@toender.dk>; Kim Kirkegaard Sørensen <kimkir@toender.dk>
Emne: SV: Vedr. Skærbæk Skole.

Hej,

Ok, mht. cylinder, går ud fra jeg så hører fra Kraftman.

Hvem sørger for at døre forbliver aflåst og ikke bruges til at få materialer ind & ud som byggeplads adgang i den resterende byggeperiode.

Venlig hilsen / Kind regards / Mit freundlichen Grüßen

Carl-Erik Frisk

D: +45 73 71 02 23
M: +45 20 69 84 03
cef@ejnar-christiansen.dk



Ejnar Christiansen Sølsted A/S

Ribelandevej 84 - 6270 Tønder · Tlf. 74 71 13 90 – www.ejnar-christiansen.dk - info@ejnar-christiansen.dk

Fra: Morten Bramstrup Jakobsen <mobj2@toender.dk>

Sendt: 9. december 2020 10:29

Til: Carl Erik Frisk <cef@ejnar-christiansen.dk>; 'ts@kraftman.dk' <ts@kraftman.dk>

Cc: Sune Bundesen <sb32@toender.dk>; Kim Kirkegaard Sørensen <kimkir@toender.dk>

Emne: SV: Vedr: Skærbæk Skole.

Hej Calle.

Tak for din mail.

Jf. vores snak i går så sørger vi for, at der er ryddet. Jeg har snakket med EL og de sørger for alt er trukket til mandag. Cylinder kan jeg ikke kommenterer på da den ligger ved Kraftman.

Venlig hilsen

Morten Bramstrup Jakobsen

Bygningskonsulent

Ejendomme

Teknik & Plan

Tønder Kommune

Wegners Plads 2 - 6270 Tønder

Tlf. +45 74 92 93 14 - Mobil +45 29 17 86 64 - E-mail mobj2@toender.dk



Fra: Carl Erik Frisk [<mailto:cef@ejnar-christiansen.dk>]

Sendt: 9. december 2020 07:56

Til: Morten Bramstrup Jakobsen; 'ts@kraftman.dk'

Emne: Vedr: Skærbæk Skole.

Hej,

Som aftalt igår kommer vi Mandag morgen uge 51 og monterer de 2dobbeltdøre i hovedindgang og færdiggør alupanel ved aluelement indiv. i vindfang samt monterer klemlister og dækkapper ved dørene.

Der skal være RYDDET til vi kommer, og der er ingen adgang gennem døre / vindfang i forbindelse med montagen. Vi kommer med 3 mand, således forventer vi kun at skulle bruge Mandag.

Der er ingen mulighed for at komme ind bag aluinddækninger mellem den udvendig og indvendige vindfangsparti, så det er vigtigt at alt er trukket og færdig til mandag, hvis det ikke allerede er sket.

Der er ingen cylinder i dørene. Skal der monteres noget midlertidig, så den yderste dør kan aflåses, eller har i de blivende cylinder klar ?

I yderdøren sidder ellås, og dertil skal bruges oval cylinder.

Øvrige døre er dråbeformet gennemgående 1602+25+25

Vi har monteret midlertidige cylinder i alle facadedøre, alu/alu dem vil vi naturligvis gerne have tilbage når de blivende cylinder er monteret.

Venlig hilsen / Kind regards / Mit freundlichen Grüßen

Carl-Erik Frisk

D: +45 73 71 02 23

M: +45 20 69 84 03

cef@ejnar-christiansen.dk



Ejnar Christiansen

Ejnar Christiansen Sølsted A/S

Ribelandevej 84 - 6270 Tønder · Tlf. 74 71 13 90 – www.ejnar-christiansen.dk - info@ejnar-christiansen.dk





















RIG PÅ TUR

NATUR ARKITEKTUR KULTUR VANDRETUR
FORTIDSTUR MUSIKKULTUR STRANDTUR
MARSKTUR CAFÉTUR SHOPPETUR DINTUR

5891972#0 - SV SSK - Udfordring med overholdelse af tidsplan

Fra: Lars Høi [lh@garant.nu]
Til: Sune Bundesen [sb32@toender.dk]
Cc: Morten Bramstrup Jakobsen [mobj2@toender.dk]; Kim Kirkegaard Sørensen [kimkir@toender.dk]
Sendt dato: 10-12-2020 07:33
Modtaget Dato: 10-12-2020 07:33
Vedrørende: SV: SSK - Udfordring med overholdelse af tidsplan
Vedhæftninger: image001_17.jpg
image002_5.jpg
image004.gif
image005_72.png
image006_54.jpg
image007_8.jpg
image008_14.jpg
image009_17.png
image010_18.png
image011_23.png
image012_16.png
image013_12.png
image014_5.jpg

Hej igen

Nu står vi igen på pladsen og har ikke de rette forhold....

På 1. sal er vores spartel stadig ikke 100% tørt og den rette temperatur er ikke til stede. Skal vi bare lukke øjnene for det og så tager i ansvaret? Jeg skal have svar nu, hvis det skal laves i dag.

I stueplan er der heller ikke styr på træk og temperatur.

Fra 1. sal: Skalaen på overflademåleren skal under 62 for at det svarer til en relativ måling på 85% RF



Temperaturmåling 1. sal:

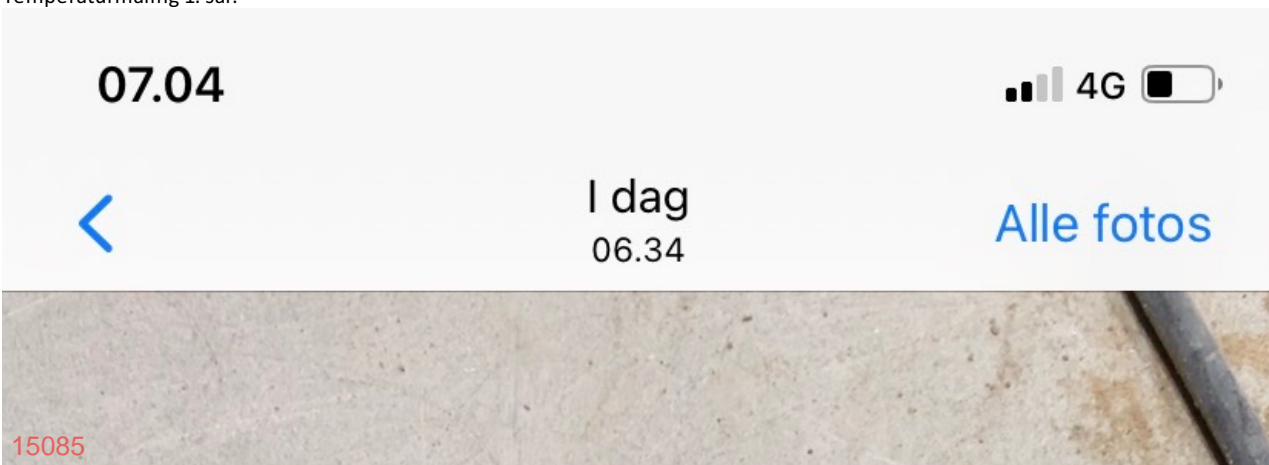





Rediger



Med venlig hilsen
Lars Høi

Garant
FOR GULVE OG GARDINER
Høi Tæpper A/S, Rødebro

Tlf. 74 66 21 24
Mobil 20 27 38 10



Fra: Lars Høi

Sendt: 9. december 2020 16:34

Til: 'Sune Bundesen' <sb32@toender.dk>

Cc: Morten Bramstrup Jakobsen <mobj2@toender.dk>; Kim Kirkegaard Sørensen <kimkir@toender.dk>

Emne: SV: SSK - Udfordring med overholdelse af tidsplan

Hej Sune

Jeg har nævnt et hav af gange, at der mangler varme og det trækker ind i bygningen. Se den mail, du selv henviser til. Og læs de referater du selv har skrevet. "Varme generelt" har stået i byggemødereferaterne de sidste mange måneder.

Den mail med mit bud på en tidsplan er overskredet med 1 dag, og det er også beklageligt. Vores plan er blevet skubbet adskillige gange, da forudgående arbejder ikke har været klar til os. Det fremgår også, hvis du læser de forskellige mails igennem.

Jeg har sat bemanning efter, at arbejdet er klar til os. Det har det ikke været, derfor når vi ikke i mål.

Vedhæftet er temperaturmålinger fra pladsen, taget for et par timer siden. Vores spartelmasse på 1. sal er ikke tør, grundet denne temperatur og vores arbejder kan ikke laves ordentligt, hvis forholdene ikke er i orden.

Det tager jo ikke kun et par timer at varme hele konstruktionen op. Vi snakker om dage....Og ligeså snart vi har lagt vores belægning har vi oplevet, at varmen bliver frakoblet, så det hele bliver gennemkoldt. Nogle dage senere bliver der sat fuld knald på gulvvarmen. Det er dømt til at gå galt!

Hvis vi fortsætter under de her forhold, så kan vi afsætte et par måneder i det nye år til at lave det om igen.

Det er ikke for at være på tværs, men det er ingen af os, der kan være tjent med de udfordringer de her temperaturer kan komme til at betyde. De har selv hentet varmeblæsere, for at få det til at lykkedes. Det er desværre bare ikke nok. Og på mine folk lyder det som om i fløjtede ligeglade, når de beder jer om at få styr på det

Dine paragraffer gider jeg slet ikke at kommentere lige nu.

Hvordan vil du have at vi skal få styr på tidsplanen, når den for længst er skredet? Bare få styr på varmen og trækket, så skal vi nok få styr på vores arbejde.

Der er afsat 18 arbejdsdage til mellemområdet ekskl. trappen. Her var det først klar onsdag d. 2/12. Altså ca. 1 måned senere end tidsplanen. Og lige siden har der været problemer med træk og kulde. Når der er styr på varmen og trækket, så kan i fra den dato af tillægge 17 arbejdsdage til vores arbejde.

Her er et bud på en plan, men det kræver altså at der kommer varme på og at bygningen er lukket – som i LUKKET og fri for træk:

1.sal, syd kan vi få lavet færdig i morgen, hvis den rette temperatur er til stede i morgen – Det kræver altså at i gør noget aktivt lige nu og IKKE først i morgen tidlig.

Det område i mellemområdet, som er spartlet, kan vi få lavet færdig i næste uge. Det kræver dog at murerens tilstøbning er tør (hvilket jeg tvivler på)

Området som mangler spartling ved hovedindgangen har jeg ikke en plan for lige pt. I worst case, så bliver det fra start januar.

Billeder fra mellemområdet:



1. sal:



Med venlig hilsen
Lars Høi

Garant
FOR GULVE OG GARDINER
Høi Tæpper A/S, Rødebro

Tlf. 74 66 21 24
Mobil 20 27 38 10



Fra: Sune Bundesen <sb32@toender.dk>
Sendt: 9. december 2020 15:12
Til: Lars Høi <lh@garant.nu>
Cc: Morten Bramstrup Jakobsen <mobj2@toender.dk>; Kim Kirkegaard Sørensen <kimkir@toender.dk>
Emne: SSK - Udfordring med overholdelse af tidsplan

Hej Lars

Jeg ser mig nødsaget til at sende en bekymringsmail.

Tønder Kommune kan konstatere at arbejdet med montage af gulv ikke skrider frem så dette kan nås til aflevering d. 15. december. Du skriver nu at der kun kommer en mand i morgen, og ingen hverken fredag eller mandag. Det blev aftalt på byggemødet i går, at spartling af det resterende område i mellebygningen starter på mandag. Du henviser til at der mangler varme, men der bliver ikke henvist inden arbejdet påbegyndes, så bygherre har mulighed for at sørge for varme i disse områder.

15089
Du skriver i mail (SSK - Tidsplan og bemanning) af den. 2.12.2020 en tidsplan for dine arbejder. Dette er ikke blevet overholdt.

Der vil ved aflevering blive sat en afhjælpningsdato, hvor arbejderne skal være færdige. Såfremt dette ikke overholdes træder AB92 § 31 stk. 3 og 4 i kraft.

Derfor som loyalitetsforpligtelse over for hinanden, sendes denne bekymringsmail som forvarsling iht. ikke overholdt tidsplan.

Tidsplanen og dertilhørende milepæle skal overholdes, for at afleveringen d. 15 dec. 2020 overholdes. Vil du vende tilbage med hvordan du tænker at tidsplanen sikres overholdt.

Venlig hilsen

Sune Bundesen
Bygningskonsulent
Ejendomme
Teknik & Plan

Tønder Kommune

Wegners Plads 2 - 6270 Tønder
Tlf. +45 74 92 92 86 - Mobil +45 61 36 20 82 - E-mail sb32@toender.dk







Rediger

























RIG PÅ TUR

NATUR ARKITEKTUR KULTUR VANDRETUR
FORTIDSTUR MUSIKKULTUR STRANDTUR
MARSKTUR CAFÉTUR SHOPPETUR DINTUR

5888704#0 - SV:SSK - Udfordring med overholdelse af tidsplan

Fra: Kim Kirkegaard Sørensen [/O=TONDERKOM/OU=EXCHANGE ADMINISTRATIVE GROUP (FYDIBOHF23SPDLT)/CN=RECIPIENTS/CN=DL0VKS]
Til: 'Lars Høi' [lh@garant.nu];Sune Bundesen [sb32@toender.dk]
Cc: Morten Bramstrup Jakobsen [mobj2@toender.dk]
Sendt dato: 10-12-2020 08:32
Modtaget Dato: 10-12-2020 08:32
Vedrørende: SV: SSK - Udfordring med overholdelse af tidsplan
Vedhæftninger: image003_2023.png
image009_220.png
image010_200.png
image011_205.png
image012_151.png
image013_64.jpg
image014_44.jpg
image015_49.jpg
image016.gif
image017_21.png
image018_13.jpg
image019_6.jpg
image020_2.jpg

Hej Lars

Har undersøgt nærmere med gulvet på 1.sal.
Montagevejledningen på generelt spartelmasse, er kravet 3mm spartelmasse herefter er spartelmassen klar til efterbehandling efter 24 timer.

Går stærkt ud fra at der er påført 3 mm?

Jeg ser ikke noget problem i at i montere gulvbelægningen, iht. beskrivelsen skal rumtemp. være 17 grader.

Nedenstående billede viser 17.7 grader, så i montere bare.

Venlig hilsen

Kim Kirkegaard Sørensen

Bygningskonsulent
Ejendomme
Teknik & Plan

Tønder Kommune

Wegners Plads 2 - 6270 Tønder
Tlf. +45 74 92 92 26 - Mobil +45 51 14 69 81 - E-mail kimkir@toender.dk



Fra: Lars Høi [mailto:lh@garant.nu]

Sendt: 10. december 2020 07:34

Til: Sune Bundesen

Cc: Morten Bramstrup Jakobsen; Kim Kirkegaard Sørensen

Emne: SV: SSK - Udfordring med overholdelse af tidsplan

Hej igen

Nu står vi igen på pladsen og har ikke de rette forhold....

På 1. sal er vores spartel stadig ikke 100% tørt og den rette temperatur er ikke til stede. Skal vi bare lukke øjnene for det og så tager i ansvaret? Jeg skal have svar nu, hvis det skal laves i dag.

I stueplan er der heller ikke styr på træk og temperatur.

Fra 1. sal: Skalaen på overflademåleren skal under 62 for at det svarer til en relativ måling på 85% RF



Temperaturmåling 1. sal:

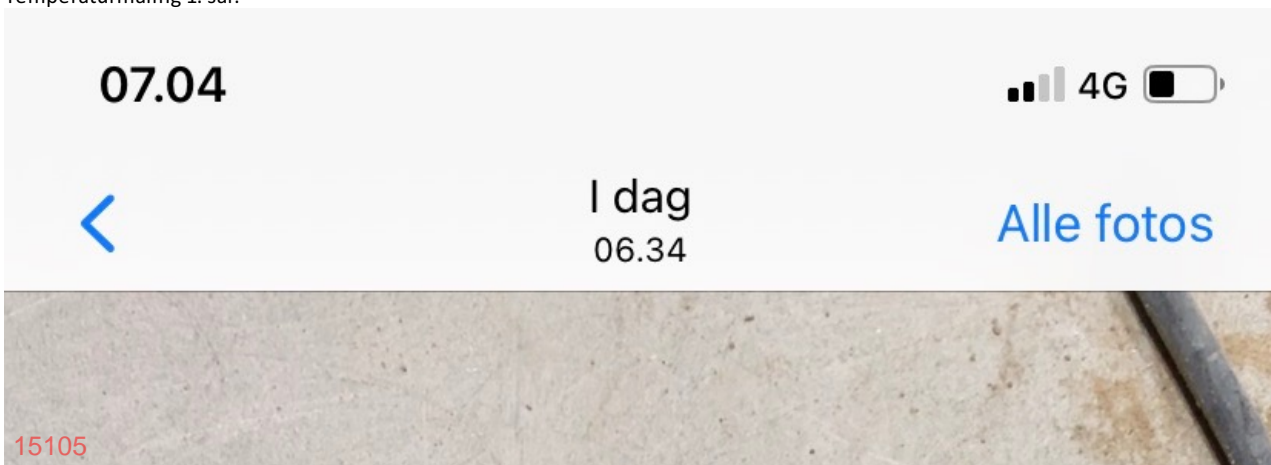

15105





Rediger



Med venlig hilsen
Lars Høi

Garant
FOR GULVE OG GARDINER
Høi Tæpper A/S, Rødebro

Tlf. 74 66 21 24
Mobil 20 27 38 10



Fra: Lars Høi

Sendt: 9. december 2020 16:34

Til: 'Sune Bundesen' <sb32@toender.dk>

Cc: Morten Bramstrup Jakobsen <mobj2@toender.dk>; Kim Kirkegaard Sørensen <kimkir@toender.dk>

Emne: SV: SSK - Udfordring med overholdelse af tidsplan

Hej Sune

Jeg har nævnt et hav af gange, at der mangler varme og det trækker ind i bygningen. Se den mail, du selv henviser til. Og læs de referater du selv har skrevet. "Varme generelt" har stået i byggemødereferaterne de sidste mange måneder.

Den mail med mit bud på en tidsplan er overskredet med 1 dag, og det er også beklageligt. Vores plan er blevet skubbet adskillige gange, da forudgående arbejder ikke har været klar til os. Det fremgår også, hvis du læser de forskellige mails igennem.

Jeg har sat bemanning efter, at arbejdet er klar til os. Det har det ikke været, derfor når vi ikke i mål.

Vedhæftet er temperaturmålinger fra pladsen, taget for et par timer siden. Vores spartelmasse på 1. sal er ikke tør, grundet denne temperatur og vores arbejder kan ikke laves ordentligt, hvis forholdene ikke er i orden.

Det tager jo ikke kun et par timer at varme hele konstruktionen op. Vi snakker om dage....Og ligeså snart vi har lagt vores belægning har vi oplevet, at varmen bliver frakoblet, så det hele bliver gennemkoldt. Nogle dage senere bliver der sat fuld knald på gulvvarmen. Det er dømt til at gå galt!

Hvis vi fortsætter under de her forhold, så kan vi afsætte et par måneder i det nye år til at lave det om igen.

Det er ikke for at være på tværs, men det er ingen af os, der kan være tjent med de udfordringer de her temperaturer kan komme til at betyde. De har selv hentet varmeblæsere, for at få det til at lykkedes. Det er desværre bare ikke nok. Og på mine folk lyder det som om i fløjtede ligeglade, når de beder jer om at få styr på det

Dine paragraffer gider jeg slet ikke at kommentere lige nu.

Hvordan vil du have at vi skal få styr på tidsplanen, når den for længst er skredet? Bare få styr på varmen og trækket, så skal vi nok få styr på vores arbejde.

Der er afsat 18 arbejdsdage til mellemområdet ekskl. trappen. Her var det først klar onsdag d. 2/12. Altså ca. 1 måned senere end tidsplanen. Og lige siden har der været problemer med træk og kulde. Når der er styr på varmen og trækket, så kan i fra den dato af tillægge 17 arbejdsdage til vores arbejde.

Her er et bud på en plan, men det kræver altså at der kommer varme på og at bygningen er lukket – som i LUKKET og fri for træk:

1.sal, syd kan vi få lavet færdig i morgen, hvis den rette temperatur er til stede i morgen – Det kræver altså at i gør noget aktivt lige nu og IKKE først i morgen tidlig.

Det område i mellemområdet, som er spartlet, kan vi få lavet færdig i næste uge. Det kræver dog at murerens tilstøbning er tør (hvilket jeg tvivler på)

Området som mangler spartling ved hovedindgangen har jeg ikke en plan for lige pt. I worst case, så bliver det fra start januar.

Billeder fra mellemområdet:



1. sal:



Med venlig hilsen
Lars Høi

Garant
FOR GULVE OG GARDINER
Høi Tæpper A/S, Rødebro

Tlf. 74 66 21 24
Mobil 20 27 38 10



Fra: Sune Bundesen <sb32@toender.dk>
Sendt: 9. december 2020 15:12
Til: Lars Høi <lh@garant.nu>
Cc: Morten Bramstrup Jakobsen <mobj2@toender.dk>; Kim Kirkegaard Sørensen <kimkir@toender.dk>
Emne: SSK - Udfordring med overholdelse af tidsplan

Hej Lars

Jeg ser mig nødsaget til at sende en bekymringsmail.

Tønder Kommune kan konstatere at arbejdet med montage af gulv ikke skrider frem så dette kan nås til aflevering d. 15. december. Du skriver nu at der kun kommer en mand i morgen, og ingen hverken fredag eller mandag. Det blev aftalt på byggemødet i går, at spartling af det resterende område i mellebygningen starter på mandag. Du henviser til at der mangler varme, men der bliver ikke henvist inden arbejdet påbegyndes, så bygherre har mulighed for at sørge for varme i disse områder.

15109
Du skriver i mail (SSK - Tidsplan og bemanning) af den. 2.12.2020 en tidsplan for dine arbejder. Dette er ikke blevet overholdt.

Der vil ved aflevering blive sat en afhjælpningsdato, hvor arbejderne skal være færdige. Såfremt dette ikke overholdes træder AB92 § 31 stk. 3 og 4 i kraft.

Derfor som loyalitetsforpligtelse over for hinanden, sendes denne bekymringsmail som forvarsling iht. ikke overholdt tidsplan.

Tidsplanen og dertilhørende milepæle skal overholdes, for at afleveringen d. 15 dec. 2020 overholdes. Vil du vende tilbage med hvordan du tænker at tidsplanen sikres overholdt.

Venlig hilsen

Sune Bundesen
Bygningskonsulent
Ejendomme
Teknik & Plan

Tønder Kommune

Wegners Plads 2 - 6270 Tønder
Tlf. +45 74 92 92 86 - Mobil +45 61 36 20 82 - E-mail sb32@toender.dk















RIG PÅ TUR

NATUR ARKITEKTUR KULTUR VANDRETUR
FORTIDSTUR MUSIKKULTUR STRANDTUR
MARSKTUR CAFÉTUR SHOPPETUR DINTUR





Rediger













5888721#0 - SVSSK - Vedr. Terrasser

Fra: Kim Kirkegaard Sørensen [/O=TONDERKOM/OU=EXCHANGE ADMINISTRATIVE GROUP (FYDIBOHF23SPDLT)/CN=RECIPIENTS/CN=DL0VKS]
Til: 'Henning Nielsen' [henning@gertthysen.dk]
Cc: Sune Bundesen [sb32@toender.dk]; Morten Bramstrup Jakobsen [mobj2@toender.dk]
Sendt dato: 10-12-2020 08:35
Modtaget Dato: 10-12-2020 08:35
Vedrørende: SV: Vedr. Terrasser
Vedhæftninger: image001_1951.png
image002_2040.png
image003_2025.png
image004_2009.png
image005_2015.png
image006_1567.jpg

Hej Henning

Du kigger bare forbi.

Venlig hilsen

Kim Kirkegaard Sørensen

Bygningskonsulent
Ejendomme
Teknik & Plan

Tønder Kommune

Wegners Plads 2 - 6270 Tønder
Tlf. +45 74 92 92 26 - Mobil +45 51 14 69 81 - E-mail kimkir@toender.dk



Fra: Henning Nielsen [mailto:henning@gertthysen.dk]
Sendt: 10. december 2020 07:41
Til: Kim Kirkegaard Sørensen
Emne: Vedr. Terrasser

Hej Kim

Kan du få tid til at mødes med mig på skolen i Skærbæk på mandag kl. 10 så kan vi måle terrasserne op.

Vi skal have bestilt materialerne – jeg har overtaget opmålingen for palle og jeg ved ikke hvor terrasserne skal være.?

Med venlig hilsen

Henning Nielsen

Gånsager Tømrer- & Snedkerforretning A/S

Østerlundvej 3, Gånsager
6780 Skærbæk
Tlf.: 74751000
Mobil: 40803512
Cvr.nr. 27731511













RIG PÅ TUR

NATUR ARKITEKTUR KULTUR VANDRETUR
FORTIDSTUR MUSIKKULTUR STRANDTUR
MARSKTUR CAFÉTUR SHOPPETUR DINTUR

5891973#0 - SV SSK - Udfordring med overholdelse af tidsplan

Fra: Lars Høi [lh@garant.nu]
Til: Kim Kirkegaard Sørensen [kimkir@toender.dk]; Sune Bundesen [sb32@toender.dk]
Cc: Morten Bramstrup Jakobsen [mobj2@toender.dk]
Sendt dato: 10-12-2020 08:57
Modtaget Dato: 10-12-2020 08:57
Vedrørende: SV: SSK - Udfordring med overholdelse af tidsplan
Vedhæftninger: Montering Marmoleum marmoleum sep 2020.pdf
image001_3.gif
image002_67.png
image003_73.png
image004_73.png
image005_73.png
image006_19.png
image007_25.png
image008_15.jpg
image009_5.jpg
image010_1.jpg
image011_3.jpg
image012_2.jpg
image013_3.jpg

Hej Kim

Det er fugten du skal forholde dig til. Den måling vi har svarer til +90% RF
Korrekt at nu er temperaturen oppe på 17,7 grader, men det er ikke tørt.
Spartelmassen er normalt tør til dagen efter, når temperaturen er rigtig, men temperaturen er først ved at være deroppe her til morgen.

Vi monterer nu her, hvis ikke vi hører andet.

Med venlig hilsen

Lars Høi

Garant

FOR GULVE OG GARDINER

Høi Tæpper A/S, Rødekre

Tlf. 74 66 21 24

Mobil 20 27 38 10



Fra: Kim Kirkegaard Sørensen <kimkir@toender.dk>
Sendt: 10. december 2020 08:32
Til: Lars Høi <lh@garant.nu>; Sune Bundesen <sb32@toender.dk>
Cc: Morten Bramstrup Jakobsen <mobj2@toender.dk>
Emne: SV: SSK - Udfordring med overholdelse af tidsplan

Hej Lars

Har undersøgt nærmere med gulvet på 1.sal.
Montagevejledningen på generelt spartelmasse, er kravet 3mm spartelmasse herefter er spartelmassen klar til efterbehandling efter 24 timer.

Går stærkt ud fra at der er påført 3 mm?

Jeg ser ikke noget problem i at i monterer gulvbelægningen, iht. beskrivelsen skal rumtemp. være 17 grader.

Nedenstående billede viser 17.7 grader, så i monterer bare.

Venlig hilsen

Kim Kirkegaard Sørensen

Bygningskonsulent

Ejendomme

Teknik & Plan

15131

Tønder Kommune

Wegners Plads 2 - 6270 Tønder

Tlf. +45 74 92 92 26 - Mobil +45 51 14 69 81 - E-mail kimkir@toender.dk**Fra:** Lars Høi [<mailto:lh@garant.nu>]**Sendt:** 10. december 2020 07:34**Til:** Sune Bundesen**Cc:** Morten Bramstrup Jakobsen; Kim Kirkegaard Sørensen**Emne:** SV: SSK - Udfordring med overholdelse af tidsplan

Hej igen

Nu står vi igen på pladsen og har ikke de rette forhold....

På 1. sal er vores spartel stadig ikke 100% tørt og den rette temperatur er ikke til stede. Skal vi bare lukke øjnene for det og så tager i ansvaret? Jeg skal have svar nu, hvis det skal laves i dag.

I stueplan er der heller ikke styr på træk og temperatur.

Fra 1. sal: Skalaen på overflademåleren skal under 62 for at det svarer til en relativ måling på 85% RF



Temperaturmåling 1. sal:

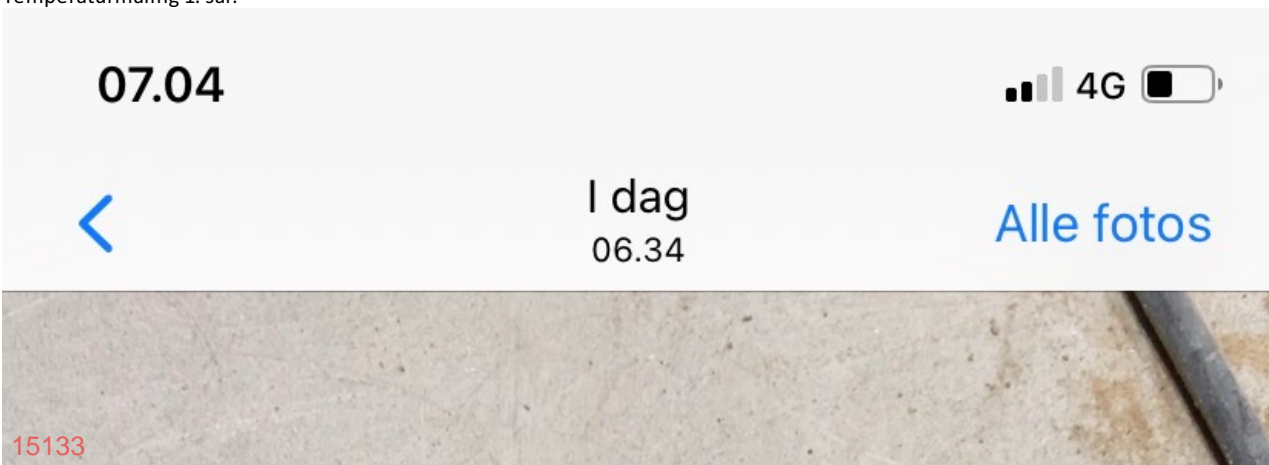

15133





Rediger



Med venlig hilsen
Lars Høi

Garant
FOR GULVE OG GARDINER
Høi Tæpper A/S, Rødebro

Tlf. 74 66 21 24
Mobil 20 27 38 10



Fra: Lars Høi

Sendt: 9. december 2020 16:34

Til: 'Sune Bundesen' <sb32@toender.dk>

Cc: Morten Bramstrup Jakobsen <mobj2@toender.dk>; Kim Kirkegaard Sørensen <kimkir@toender.dk>

Emne: SV: SSK - Udfordring med overholdelse af tidsplan

Hej Sune

Jeg har nævnt et hav af gange, at der mangler varme og det trækker ind i bygningen. Se den mail, du selv henviser til. Og læs de referater du selv har skrevet. "Varme generelt" har stået i byggemødereferaterne de sidste mange måneder.

Den mail med mit bud på en tidsplan er overskredet med 1 dag, og det er også beklageligt. Vores plan er blevet skubbet adskillige gange, da forudgående arbejder ikke har været klar til os. Det fremgår også, hvis du læser de forskellige mails igennem.

Jeg har sat bemanning efter, at arbejdet er klar til os. Det har det ikke været, derfor når vi ikke i mål.

Vedhæftet er temperaturmålinger fra pladsen, taget for et par timer siden. Vores spartelmasse på 1. sal er ikke tør, grundet denne temperatur og vores arbejder kan ikke laves ordentligt, hvis forholdene ikke er i orden.

Det tager jo ikke kun et par timer at varme hele konstruktionen op. Vi snakker om dage....Og ligeså snart vi har lagt vores belægning har vi oplevet, at varmen bliver frakoblet, så det hele bliver gennemkoldt. Nogle dage senere bliver der sat fuld knald på gulvvarmen. Det er dømt til at gå galt!

Hvis vi fortsætter under de her forhold, så kan vi afsætte et par måneder i det nye år til at lave det om igen.

Det er ikke for at være på tværs, men det er ingen af os, der kan være tjent med de udfordringer de her temperaturer kan komme til at betyde. De har selv hentet varmeblæsere, for at få det til at lykkedes. Det er desværre bare ikke nok. Og på mine folk lyder det som om i fløjtede ligeglade, når de beder jer om at få styr på det

Dine paragraffer gider jeg slet ikke at kommentere lige nu.

Hvordan vil du have at vi skal få styr på tidsplanen, når den for længst er skredet? Bare få styr på varmen og trækket, så skal vi nok få styr på vores arbejde.

Der er afsat 18 arbejdsdage til mellemområdet ekskl. trappen. Her var det først klar onsdag d. 2/12. Altså ca. 1 måned senere end tidsplanen. Og lige siden har der været problemer med træk og kulde. Når der er styr på varmen og trækket, så kan i fra den dato af tillægge 17 arbejdsdage til vores arbejde.

Her er et bud på en plan, men det kræver altså at der kommer varme på og at bygningen er lukket – som i LUKKET og fri for træk:

1.sal, syd kan vi få lavet færdig i morgen, hvis den rette temperatur er til stede i morgen – Det kræver altså at i gør noget aktivt lige nu og IKKE først i morgen tidlig.

Det område i mellemområdet, som er spartlet, kan vi få lavet færdig i næste uge. Det kræver dog at murerens tilstøbning er tør (hvilket jeg tvivler på)

Området som mangler spartling ved hovedindgangen har jeg ikke en plan for lige pt. I worst case, så bliver det fra start januar.

Billeder fra mellemområdet:



1. sal:



Med venlig hilsen
Lars Høi

Garant
FOR GULVE OG GARDINER
Høi Tæpper A/S, Rødebro

Tlf. 74 66 21 24
Mobil 20 27 38 10



Fra: Sune Bundesen <sb32@toender.dk>
Sendt: 9. december 2020 15:12
Til: Lars Høi <lh@garant.nu>
Cc: Morten Bramstrup Jakobsen <mobj2@toender.dk>; Kim Kirkegaard Sørensen <kimkir@toender.dk>
Emne: SSK - Udfordring med overholdelse af tidsplan

Hej Lars

Jeg ser mig nødsaget til at sende en bekymringsmail.

Tønder Kommune kan konstatere at arbejdet med montage af gulv ikke skrider frem så dette kan nås til aflevering d. 15. december. Du skriver nu at der kun kommer en mand i morgen, og ingen hverken fredag eller mandag. Det blev aftalt på byggemødet i går, at spartling af det resterende område i mellembygningen starter på mandag. Du henviser til at der mangler varme, men der bliver ikke henvist inden arbejdet påbegyndes, så bygherre har mulighed for at sørge for varme i disse områder.

15137
Du skriver i mail (SSK - Tidsplan og bemanning) af den. 2.12.2020 en tidsplan for dine arbejder. Dette er ikke blevet overholdt.

Der vil ved aflevering blive sat en afhjælpningsdato, hvor arbejderne skal være færdige. Såfremt dette ikke overholdes træder AB92 § 31 stk. 3 og 4 i kraft.

Derfor som loyalitetsforpligtelse over for hinanden, sendes denne bekymringsmail som forvarsling iht. ikke overholdt tidsplan.

Tidsplanen og dertilhørende milepæle skal overholdes, for at afleveringen d. 15 dec. 2020 overholdes. Vil du vende tilbage med hvordan du tænker at tidsplanen sikres overholdt.

Venlig hilsen

Sune Bundesen
Bygningskonsulent
Ejendomme
Teknik & Plan

Tønder Kommune

Wegners Plads 2 - 6270 Tønder
Tlf. +45 74 92 92 86 - Mobil +45 61 36 20 82 - E-mail sb32@toender.dk



















RIG PÅ TUR

NATUR ARKITEKTUR KULTUR VANDRETUR
FORTIDSTUR MUSIKKULTUR STRANDTUR
MARSKTUR CAFÉTUR SHOPPETUR DINTUR





Rediger









Forudsætninger

Undergulvet på nybyggeri skal være plant (+/- 2mm på 2 M retholt). Ved renoveringsopgaver skal planhedskravet aftales med den ansvarlige for gulvbelægningsarbejdet. Mht. planhed og undergulve henviser vi i øvrigt til Gulvbranchens Gulvfakta. Undergulvet skal være permanent tørt, uden revner og have en tilstrækkelig styrke. Ved monteringen må den relative fugtighed, RF, i almindelig bygningsbeton ikke overstige 85%.

Ved gulvkonstruktioner med et højt cementindhold (vbt < 0,38) eller vacuumbehandlet beton skal man være særlig opmærksom på fugtindholdet og overfladelagets sugsevne. I 48 timer før og efter montering skal der sikres en temperatur på min. +18° C og temperaturen på underlag, lim og gulvbelægning skal ved lægningen være mindst +18° C, og RF i lokalet mellem 35 og 60%.

Underlag af træfiberplader forudsættes at have et fugtindhold på 8 -11 % (40% RF ved +20° C), så der ikke opstår bevægelser, som senere kan forårsage skader. Forandringer i materialet kan f.eks. opstå på grund af unormal fugtpåvirkning fra underlaget, bevægelser i underlaget, varme fra f.eks. varmerør, som giver en gulvtemperatur på over +27° C, osv. Sluk gulvvarmeanlæg min. 24 timer før montering påbegyndes.

1

Modtagelse og opbevaring på byggeplads

Generelt for modtagelse af varer henviser vi til vores samhandelsbetingelser.

Hvis Linoleum skal opbevares på byggepladsen skal der afsættes passende plads til dette. Opbevaringsområdet skal være tørt og have en temperatur på min. 17° C. Ruller skal placeres opretstående med produktlabel placeret opad således den let kan aflæses. Vær opmærksom på at sikre ruller mod fald da materialerne er tunge.

Inden selve monteringen påbegyndes skal der være afsat tid til, at linoleummet kan akklimatiseres. Akklimatiseringen sker bedst ved, at linoleummet opskæres og stilles lodret i løst oprullet form i mindst 24 timer før pålægning. En emballeret rulle vil selv efter længere tids opbevaring i bygningen ikke kunne forventes at være i fugtmæssig ligevægt med omgivelserne.

Limanbefaling

Vandbaserede klæbere egnet til linoleum. Som Forbo Eurocol 614 Eurostar Plus (Alfix Elastacol 010) eller tilsvarende. Ved Marmoleum Decibel anvendes egnet vinylklæber som Forbo Eurocol 640 (Alfix Elastacol 020) eller tilsvarende. Vær opmærksom på, at vinyllimen og decibelbagsiden i kombination tørrer langsommere. Se i øvrigt separat monteringsvejledning for Marmoleum Decibel.

Lægningsanvisning for banevare

Se vores udførlige monteringsvideo for Marmoleum her:

<https://www.youtube.com/watch?v=vehbGLdmG7c>

Før tilskæring og nedklæbning er det en god ide at neutralisere spændinger i materialet ved at "kontrarulle" (med jutesiden udad). Ved lægning af flere baner ved siden af hinanden, må banerne ikke endevendes. Rullerne skal ved lægning i samme rum lægges i nummerrækkefølge. Linoleum skal altid fuldlimes til underlaget.

Inden montering skal materialet tjekkes for evt. fejl eller skader. Montér aldrig et produkt med fejl.

Brug vådlimning. Det er vigtigt, at limen påsmøres i korrekt mængde. Hvis limen får lov at tørre for længe, bliver vedhæftningen dårlig. Der er desuden en risiko for, at limfugerne aftegner sig gennem belægningens overflade. Gulvet skal tromles grundigt efter limning.

Ved lægning af længere baner skal enderne skæres til efter limning. Banerne lægges med overlæg af hensyn til banesammenskæringen. Sørg umiddelbart efter montering at aftørre evt. limrester på overfladen.

For ca. hver 15 meter opstår der ved produktionen en såkaldt hængefold. Denne limes efter følgende fremgangsmåde:

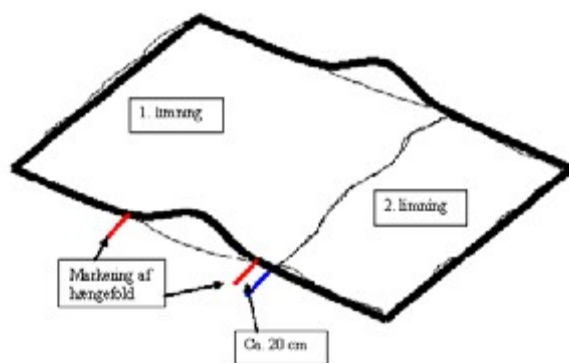

2

1. Markering af hængefold på gulvet
2. Der limes til ca. 20 cm efter hængefold (1. limning)
3. Banen monteres og der rulles på tværs og derefter på langs (rækkefølge er vigtig!)
4. 2. halvdel limes til og monteres
5. Der rulles på tværs og langs igen
6. Efter ca. 15 min. rulles på tværs og langs sidste gang

For at undgå blæredannelse skal hængefolden belastes, mens limen hærdner. Begynd helst limningen med den del af banen, hvor hængefolden er.

Fuger

Marmoleum banevarer kan enten skæres tæt sammen eller monteres med Marmoweld smeltefuge.

Fugetætning med Marmoweld:

Vent til dagen efter montering med at foretage fugetætningen. Før svejsning skal der fræses/skæres en ca. 3,5 mm U-formet fuge ned til 3/4 af banens tykkelse. Brug en fugeskærer eller en elektrisk fugefræser. Smeltetråden monteres ved 350 – 375 gr. C. Forholdene ved montering kan være forskellige så test altid med det forhåndenværende værktøj, for at finde optimal svejsetemperatur, svejsehastighed mv. Efter montering skal fugen renskæres i to tempi: Første gang umiddelbart efter montering og renskæring når tråden er kølnet helt af.

Tæt sammenskæring:

Ved tæt sammenskæring skal der ikke foretages yderligere efter monteringen, men for at opnå en korrekt tæt samling er det vigtigt at følge instruktionen i ovenstående monteringsvideo; <https://www.youtube.com/watch?v=vehbGLdmG7c>.

Afdækning

Lad monteringslimen hærde inden afdækning monteres og vælg et egnet afdækningsmateriale til opgaven.

Rengøring og vedligeholdelse

Se separat rengørings- og vedligeholdelsesvejledning på www.forbo-flooring.dk.

Bemærk! Nyt linoleum kan af og til have en let gultoning på overfladen. Denne toning forsvinder efter kort tid i dagslys, og materialet får herefter sin originalfarve.

Undgå problemer

Læg ikke belægninger med synlige fejl! Vi erstatter i så fald kun materialet samt eventuelle transportomkostninger.

Synlige transportskader skal noteres på fragtbrevet ved modtagelse af varerne. Skader, som ikke er synlige ved modtagelsen, meldes hurtigst muligt til transportøren, dog senest inden syv dage.

5888804#0 - SV:SSK - Udfordring med overholdelse af tidsplan

Fra: Morten Bramstrup Jakobsen [mailto:TONDERKOM@OU=EXCHANGE ADMINISTRATIVE GROUP (FYDIBOHF23SPDLT)/CN=RECIPIENTS/CN=MORTEN BRAMSTRUP JAKOBSEN536]
Til: 'Lars Høj' [lh@garant.nu]
Cc: Kim Kirkegaard Sørensen [kimkir@toender.dk]; Sune Bundesen [sb32@toender.dk]; Palle Kudsk [PKU@toender.dk]
Sendt dato: 10-12-2020 09:03
Modtaget Dato: 10-12-2020 09:03
Vedrørende: SV: SSK - Udfordring med overholdelse af tidsplan
Vedhæftninger: image004_2016.png
image005_2022.png
image006_417.png
image009_223.png
image010_201.png
image011_24.jpg
image012_37.jpg
image013_65.jpg
image014_45.jpg
image015.gif
image016_33.png

Hej Lars.

Se vores kommentar til nedestående med rødt.

Venlig hilsen

Morten Bramstrup Jakobsen

Bygningskonsulent
Ejendomme
Teknik & Plan

Tønder Kommune

Wegners Plads 2 - 6270 Tønder
Tlf. +45 74 92 93 14 - Mobil +45 29 17 86 64 - E-mail mobj2@toender.dk



Fra: Lars Høj [mailto:lh@garant.nu]

Sendt: 9. december 2020 16:34

Til: Sune Bundesen

Cc: Morten Bramstrup Jakobsen; Kim Kirkegaard Sørensen

Emne: SV: SSK - Udfordring med overholdelse af tidsplan

Hej Sune

Jeg har nævnt et hav af gange, at der mangler varme og det trækker ind i bygningen. Se den mail, du selv henviser til. Og læs de referater du selv har skrevet. "Varme generelt" har stået i byggemødereferaterne de sidste mange måneder. **Det er korrekt, at I/du nævner at der mangler varme. På intet tidspunkt har du eller dine folk nævnt, hvor det er i vil have sat varme på.** Vi har flere varmeblæser på pladsen, som dine folk frit kan benytte og som vi gerne sætter op, rækker dette ikke sørger vi for flere. Det kræver dog kommunikation fra Jeres side af. Der har været klar til jer i mellembygningen i en uge nu og ikke på et tidspunkt har dine folk sagt, hvor vi skal sætte varme på. Musik, PLC og dele af mellemgangen kunne sagtens være lavet nu, hvis I havde ageret i stedet for at brokke jer og bare sige "der er for koldt". Det er på ingen måde konstruktivt samarbejde. Ligeledes har syd 1. sal været klar til jer og her kunne sagtens være sat varme på.

Den mail med mit bud på en tidsplan er overskredet med 1 dag, og det er også beklageligt. Vores plan er blevet skubbet adskillige gange, da forudgående arbejder ikke har været klar til os. Det fremgår også, hvis du læser de forskellige mails igennem. Jeg har sat bemanning efter, at arbejdet er klar til os. Det har det ikke været, derfor når vi ikke i mål. **Der kan næsten på dagsvarsel gøres klar til jer i arbejdsområder. Det er ligeledes Jeres opgave forud, at sikre at der er klar til jer, hvilket vil tage to sekunder når I er på pladsen. Det gøres ikke på dagen og det gøres slet ikke ved bare at møde op, konstatere at der ikke er klar og så slet ikke melde det.** Ved sidste byggemøde var den eneste kommentar fra Jeres side tapet v. fodlister og skruk gulv og ved forrige byggemøde var der ligeledes ingen kommentar fra Jer, som kunne anvendes til at planlægge arbejdet, dække af og sætte varme på. Mellembygningen har været klar længe I har bare at forsætte. De mails, som du henviser til Lars har ligeledes altid været på bagkant når vi har rykket eller udtrykt vores bekymring.

Vedhæftet er temperaturmålinger fra pladsen, taget for et par timer siden. Vores spartelmasse på 1. sal er ikke tør, grundet denne temperatur og vores arbejder kan ikke laves ordentligt, hvis forholdene ikke er i orden. **Se Kims mail. Vi har leverandørens bekræftelse på at gulvet kan monteres. Jeg tænker din mand vil gavne mere på pladsen, hvis han udførte et arbejde i stedet for brokke sig over han ikke får ekstra arbejde og bruge sit måleudstyr.**

Det tager jo ikke kun et par timer at varme hele konstruktionen op. Vi snakker om dage....Og ligeså snart vi har lagt vores belægning har vi oplevet, at varmen bliver frakoblet, så det hele bliver gennemkoldt. Nogle dage senere bliver der sat fuld knald på gulvvarmen. Det er dømt til at gå galt!

Hvis vi fortsætter under de her forhold, så kan vi afsætte et par måneder i det nye år til at lave det om igen.

Det er ikke for at være på tværs, men det er ingen af os, der kan være tjent med de udfordringer de her temperaturer kan komme til at betyde. De har selv hentet varmeblæsere, for at få det til at lykkedes. Det er desværre bare ikke nok. Og på mine folk lyder det som om i fløjtende ligeglade, når de beder jer om at få styr på det. **Det kan vi simpelthen ikke tage seriøst. Bygherre har leveret et utal af varmeblæsere til pladsen, som ikke bliver brugt. Dine folk har ikke meldt sig ved os den seneste måned, vi går flere gange dagligt igennem bygningen, hvor de ligeledes sagtens kunne have taget fat i os og sige, hvor vi skal sætte varmeblæsere op.**

Dine paragraffer gider jeg slet ikke at kommentere lige nu.

Hvordan vil du have at vi skal få styr på tidsplanen, når den for længst er skredet? Bare få styr på varmen og trækket, så skal vi nok få styr på vores arbejde.

Der er afsat 18 arbejdsdage til mellemområdet ekskl. trappen. Her var det først klar onsdag d. 2/12. Altså ca. 1 måned senere end tidsplanen. Og lige siden har der været problemer med træk og kulde. Når der er styr på varmen og trækket, så kan i fra den dato af tillægge 17 arbejdsdage til vores arbejde. **Det er korrekt, at dele af mellembygningen ikke har været klar til Jer som aftalt. Der har dog været meget arbejde at falde tilbage på som I sagtens har kunne få færdigt i mellem tiden. Derudover nævner jeg igen, at mellembygningens gangarealer inkl. musik, PLC og madkundskab har været overdraget til Jer i et stykke tid uden proces med undtagelse af madkundskab og spartling. Det skulle have været færdig og kunne have været færdig. Vi fastholder jf. Sunes mail den procedure, der henvises til.**

Her er et bud på en plan, men det kræver altså at der kommer varme på og at bygningen er lukket – som i LUKKET og fri for træk:

1.sal, syd kan vi få lavet færdig i morgen, hvis den rette temperatur er til stede i morgen – Det kræver altså at i gør noget aktivt lige nu og IKKE først i morgen tidlig.

Det område i mellemområdet, som er spartlet, kan vi få lavet færdig i næste uge. Det kræver dog at murerens tilstøbning er tør (hvilket jeg tvivler på)

Området som mangler spartling ved hovedindgangen har jeg ikke en plan for lige pt. I worst case, så bliver det fra start januar. **Det kan ikke forventes med en mail der først sendes 16.30, at bygherre sørger for yderligere varmeblæsere i nævnte område til næste dag. Det er ikke rettidigt, vi har siddet på pladsen hele dagen. Det nævnes igen, at bygherre har leveret flere varmeblæsere på pladsen som bare står og ikke bliver brugt. Dine folk gider jo ikke engang flytte dem og sætte dem til. Nu får vi at vide, at de ikke gider flytte gulv op til arbejdsområdet. Kraftman tilbød deres hjælp ved byggemødet og ligeledes har I haft mulighed for at få gulvet ind tidligere til 1. sal. Du sagde selv til Kim, at så vil i skære banerne på stueetagen og så bære dem op. Du nævnte også ved besigtigelse af skrugulv, at de godt kunne lave gulv op til, det er heller ikke gjort.**

Billeder fra mellemområdet:





1. sal:



Med venlig hilsen
Lars Høi



Tlf. 74 66 21 24
Mobil 20 27 38 10



Fra: Sune Bundesen <sb32@toender.dk>

Sendt: 9. december 2020 15:12

Til: Lars Høi <lh@garant.nu>

Cc: Morten Bramstrup Jakobsen <mobj2@toender.dk>; Kim Kirkegaard Sørensen <kimkir@toender.dk>

Emne: SSK - Udfordring med overholdelse af tidsplan

Hej Lars

Jeg ser mig nødsaget til at sende en bekymringsmail.

Tønder Kommune kan konstatere at arbejdet med montage af gulv ikke skrider frem så dette kan nås til aflevering d. 15. december. Du skriver nu at der kun kommer en mand i morgen, og ingen hverken fredag eller mandag. Det blev aftalt på byggemødet i går, at spartling af det resterende område i mellembygningen starter på mandag.

Du henviser til at der mangler varme, men der bliver ikke henvist inden arbejdet påbegyndes, så bygherre har mulighed for at sørge for varme i disse områder.

Du skriver i mail (SSK - Tidsplan og bemanding) af den. 2.12.2020 en tidsplan for dine arbejder. Dette er ikke blevet overholdt.

Der vil ved aflevering blive sat en afhjælpningsdato, hvor arbejderne skal være færdige. Såfremt dette ikke overholdes træder AB92 § 31 stk. 3 og 4 i kraft.

Derfor som loyalitetsforpligtelse over for hinanden, sendes denne bekymringsmail som forvarsling iht. ikke overholdt tidsplan.

Tidsplanen og dertilhørende milepæle skal overholdes, for at afleveringen d. 15 dec. 2020 overholdes. Vil du vende tilbage med hvordan du tænker at tidsplanen sikres overholdt.

Venlig hilsen

Sune Bundesen
Bygningskonsulent
Ejendomme
Teknik & Plan

Tønder Kommune

Wegners Plads 2 - 6270 Tønder

Tlf. +45 74 92 92 86 - Mobil +45 61 36 20 82 - E-mail sb32@toender.dk















RIG PÅ TUR

NATUR ARKITEKTUR KULTUR VANDRETUR
FORTIDSTUR MUSIKKULTUR STRANDTUR
MARSKTUR CAFÉTUR SHOPPETUR DINTUR











588850#0 - SV: Vedr. Skærbæk Skole

Fra: Morten Bramstrup Jakobsen [/O=TONDERKOM/OU=EXCHANGE ADMINISTRATIVE GROUP (FYDIBOHF23SPDLT)/CN=RECIPIENTS/CN=MORTEN BRAMSTRUP JAKOBSEN536]
Til: 'Kraftman Tømrer og Snedker' [ts@kraftman.dk]; 'Carl Erik Frisk' [cef@ejnar-christiansen.dk]
Cc: Sune Bundesen [sb32@toender.dk]; Kim Kirkegaard Sørensen [kimkir@toender.dk]
Sendt dato: 10-12-2020 09:19
Modtaget Dato: 10-12-2020 09:19
Vedrørende: SV: Vedr. Skærbæk Skole.
Vedhæftninger: image001_1961.png
image002_2051.png
image003_2035.png
image004_2020.png
image005_2026.png
image006_1576.jpg
image007_490.jpg
image008_220.png
image009_224.png
image010_84.jpg

Hej Rikke.

Leveringsdatoen på cylinder noget I har valgt. – Ikke bygherre.

Vi har jo været i dialog med i dialogen med Ruko og kender godt deres leveringsmuligheder.

Det har været et ønske fra Kraftman selv ved byggemødeme, at cylindrene først monteres i uge 52.

Calle, jeg tænker umiddelbart ikke det er et problem, da vi afspærre området til kun gulv. Hvis I ønsker kan vi godt montere en midlertidig cylinder, der gør døren ikke bruges, hvis I mener det er nødvendigt.

Venlig hilsen

Morten Bramstrup Jakobsen

Bygningskonsulent
Ejendomme
Teknik & Plan

Tønder Kommune

Wegners Plads 2 - 6270 Tønder
Tlf. +45 74 92 93 14 - Mobil +45 29 17 86 64 - E-mail mobj2@toender.dk



Fra: Kraftman Tømrer og Snedker [mailto:ts@kraftman.dk]

Sendt: 10. december 2020 06:49

Til: Carl Erik Frisk; Morten Bramstrup Jakobsen

Cc: Sune Bundesen; Kim Kirkegaard Sørensen

Emne: SV: Vedr. Skærbæk Skole.

Cylindrene til låsende kommer i **uge 52** da de er blevet bestilt sendt, af grunde bygherre uden mærket godt ved.

MED VENLIG HILSEN

Rikke Hansen
Tømrer og Snedker
Projekt & byggeleder

KRAFTMAN A/S

T: 7462 2060
Rikke Hansen M: 31747800

**TØMRER, SNEDKER OG BYGGEFORRETNING
-SOLIDT HÅNDVÆRK!**

SE MEGET MERE : WWW.KRAFTMAN.DK



- Et stærkt team i byggeindustrien



<https://www.facebook.com/pages/Kraftman-AS/498064466876837?fref=ts>

Fra: Carl Erik Frisk <cef@ejnar-christiansen.dk>
Sendt: 9. december 2020 10:35
Til: Morten Bramstrup Jakobsen <mbj2@toender.dk>; Kraftman Tømrer og Snedker <ts@kraftman.dk>
Cc: Sune Bundesen <sb32@toender.dk>; Kim Kirkegaard Sørensen <kimkir@toender.dk>
Emne: SV: Vedr: Skærbæk Skole.

Hej,

Ok, mht. cylinder, går ud fra jeg så hører fra Kraftman.

Hvem sørger for at døre forbliver aflåst og ikke bruges til at få materialer ind & ud som byggeplads adgang i den resterende byggeperiode.

Venlig hilsen / Kind regards / Mit freundlichen Grüßen
Carl-Erik Frisk

D: +45 73 71 02 23
M: +45 20 69 84 03
cef@ejnar-christiansen.dk



Ejnar Christiansen
Ejnar Christiansen Sølsted A/S
Ribelandevej 84 - 6270 Tønder · Tlf. 74 71 13 90 – www.ejnar-christiansen.dk - info@ejnar-christiansen.dk

Fra: Morten Bramstrup Jakobsen <mbj2@toender.dk>
Sendt: 9. december 2020 10:29
Til: Carl Erik Frisk <cef@ejnar-christiansen.dk>; 'ts@kraftman.dk' <ts@kraftman.dk>
Cc: Sune Bundesen <sb32@toender.dk>; Kim Kirkegaard Sørensen <kimkir@toender.dk>
Emne: SV: Vedr: Skærbæk Skole.

Hej Calle.

Tak for din mail.
Jf. vores snak i går så sørger vi for, at der er ryddet. Jeg har snakket med EL og de sørger for alt er trukket til mandag. Cylinder kan jeg ikke kommenterer på da den ligger ved Kraftman.

Venlig hilsen
Morten Bramstrup Jakobsen
Bygningskonsulent
Ejendomme
Teknik & Plan

Tønder Kommune
Wegners Plads 2 - 6270 Tønder
Tlf. +45 74 92 93 14 - Mobil +45 29 17 86 64 - E-mail mbj2@toender.dk



Fra: Carl Erik Frisk [<mailto:cef@ejnar-christiansen.dk>]
Sendt: 9. december 2020 07:56
Til: Morten Bramstrup Jakobsen; 'ts@kraftman.dk'
Emne: Vedr: Skærbæk Skole.

Hej,

Som aftalt igår kommer vi Mandag morgen uge 51 og monterer de 2dobbeltdøre i hovedindgang og færdiggør alupanel ved aluelement indv. i vindfang samt monterer klemlister og dækkapper ved dørene.
Der skal være RYDDET til vi kommer, og der er ingen adgang gennem døre / vindfang i forbindelse med montagen. Vi kommer med 3 mand, således forventer vi kun at skulle bruge Mandag.

Der er ingen mulighed for at komme ind bag aluinddækninger mellem den udvendig og indvendige vindfangparti, så det er vigtigt at alt er trukket og færdig til mandag, hvis det ikke allerede er sket.

Der er ingen cylinder i dørene. Skal der monteres noget midlertidig, så den yderste dør kan aflåses, eller har i de blivende cylinder klar ?

I yderdøren sidder ellås, og dertil skal bruges oval cylinder.
Øvrige døre er dråbeformet gennemgående 1602+25+25

Vi har monteret midlertidige cylinder i alle facadedøre, alu/alu dem vil vi naturligvis gerne have tilbage når de blivende cylinder er monteret.

Venlig hilsen / Kind regards / Mit freundlichen Grüßen

Carl-Erik Frisk

D: +45 73 71 02 23

M: +45 20 69 84 03

cef@ejnar-christiansen.dk



Ejnar Christiansen

Ejnar Christiansen Sølsted A/S

Ribelandevej 84 - 6270 Tønder · Tlf. 74 71 13 90 - www.ejnar-christiansen.dk - info@ejnar-christiansen.dk













RIG PÅ TUR

NATUR ARKITEKTUR KULTUR VANDRETUR
FORTIDSTUR MUSIKKULTUR STRANDTUR
MARSKTUR CAFÉTUR SHOPPETUR DINTUR









5891974#0 - SV SSK - Udfordring med overholdelse af tidsplan

Fra: Lars Høi [lh@garant.nu]
Til: Morten Bramstrup Jakobsen [mobj2@toender.dk]
Cc: Kim Kirkegaard Sørensen [kimkir@toender.dk]; Sune Bundesen [sb32@toender.dk]; Palle Kudsk [PKU@toender.dk]
Sendt dato: 10-12-2020 10:00
Modtaget Dato: 10-12-2020 10:00
Vedrørende: SV: SSK - Udfordring med overholdelse af tidsplan
Vedhæftninger: image001_4.gif
image002_68.png
image003_74.png
image004_74.png
image005_74.png
image006_20.png
image007_26.png
image008_16.jpg
image009_6.jpg
image010_2.jpg
image011_4.jpg

Hej Morten

Jeg er ikke enig i dine punkter og du er ikke enig i mine punkter. Der er tilføjet lidt med [blåt...](#)

Hvornår bliver det lukket i mellemområdet, så der kan komme vedvarende varme på og det ikke giver gennemtræk fra den midlertidige indgang. Pt. er problemet at når folk går ud, så er varmen væk og det trækker gennem området hvor i gerne vil have belægning på. I sendte i går en mail ud at der ville blive lukket i går aften, men det er der stadig ikke.

Jeg nævnte ved sidste byggemøde, at vi kunne spartle det sidste område i starten af næste uge. Og det ville så blive tirsdag, men nu ser vores plan noget anderledes ud. Vi har brugt 3 dage med 3 mand på noget, som sagtens kunne have ventet i stedet for at koncentrere os om mellemområdet. Den bemanning har jeg ikke i næste uge.

Det med at vi bare skal køre på, selvom bygningen ikke er ordentlig lukket for du mig ikke til. Det har vi prøvet for mange gange og det er som at "pisse" i bukserne – det er ikke en holdbar løsning. Det ender galt og giver langt større udfordringer end at skubbe arbejdet til der er styr på det. Vi kan fortsætte med at kaste med mudder, men vi kan også sætte os sammen på mandag og få lavet en realistisk plan for det videre forløb.

Med venlig hilsen

Lars Høi

Garant

FOR GULVE OG GARDINER

Høi Tæpper A/S, Rødekrø

Tlf. 74 66 21 24

Mobil 20 27 38 10



Fra: Morten Bramstrup Jakobsen <mobj2@toender.dk>

Sendt: 10. december 2020 09:03

Til: Lars Høi <lh@garant.nu>

Cc: Kim Kirkegaard Sørensen <kimkir@toender.dk>; Sune Bundesen <sb32@toender.dk>; Palle Kudsk <PKU@toender.dk>

Emne: SV: SSK - Udfordring med overholdelse af tidsplan

Hej Lars.

Se vores kommentar til nedestående med rødt.

Venlig hilsen

Morten Bramstrup Jakobsen

Bygningskonsulent

Ejendomme

Teknik & Plan

15183
Tønder Kommune



Fra: Lars Høi [<mailto:lh@garant.nu>]

Sendt: 9. december 2020 16:34

Til: Sune Bundesen

Cc: Morten Bramstrup Jakobsen; Kim Kirkegaard Sørensen

Emne: SV: SSK - Udfordring med overholdelse af tidsplan

Hej Sune

Jeg har nævnt et hav af gange, at der mangler varme og det trækker ind i bygningen. Se den mail, du selv henviser til. Og læs de referater du selv har skrevet. "Varme generelt" har stået i byggemødereferaterne de sidste mange måneder. **Det er korrekt, at I/du nævner at der mangler varme. På intet tidspunkt har du eller dine folk nævnt, hvor det er i vil have sat varme på. Vi har flere varmeblæser på pladsen, som dine folk frit kan benytte og som vi gerne sætter op, rækker dette ikke sørger vi for flere. Det kræver dog kommunikation fra Jeres side af. Der har været klar til jer i mellembygningen i en uge nu og ikke på et tidspunkt har dine folk sagt, hvor vi skal sætte varme på. Musik, PLC og dele af mellemgangen kunne sagtens være lavet nu, hvis I havde ageret i stedet for at brokke jer og bare sige "der er for koldt". Det er på ingen måde konstruktivt samarbejde. Ligeledes har syd 1. sal været klar til jer og her kunne sagtens være sat varme på. Det er bygherres opgave/ansvar**

Den mail med mit bud på en tidsplan er overskredet med 1 dag, og det er også beklageligt. Vores plan er blevet skubbet adskillige gange, da forudgående arbejder ikke har været klar til os. Det fremgår også, hvis du læser de forskellige mails igennem. Jeg har sat bemanning efter, at arbejdet er klar til os. Det har det ikke været, derfor når vi ikke i mål. **Der kan næsten på dagsvarsel gøres klar til jer i arbejdsområder. Det er ligeledes Jeres opgave forud, at sikre at der er klar til jer, hvilket vil tage to sekunder når I er på pladsen. Det gøres ikke på dagen og det gøres slet ikke ved bare at møde op, konstatere at der ikke er klar og så slet ikke melde det. Ved sidste byggemøde var den eneste kommentar fra Jeres side tapet v. fodlister og skruk gulv og ved forrige byggemøde var der ligeledes ingen kommentar fra Jer, som kunne anvendes til at planlægge arbejdet, dække af og sætte varme på. Mellembygningen har været klar længe I har bare at forsætte. De mails, som du henviser til Lars har ligeledes altid været på bagkant når vi har rykket eller udtrykt vores bekymring. Vi har været klar, når områderne var klar. Det er bygherres ansvar at områderne er klar til os.**

Vedhæftet er temperaturmålinger fra pladsen, taget for et par timer siden. Vores spartelmasse på 1. sal er ikke tør, grundet denne temperatur og vores arbejder kan ikke laves ordentligt, hvis forholdene ikke er i orden. **Se Kims mail. Vi har leverandørens bekræftelse på at gulvet kan monteres. Jeg tænker din mand vil gavne mere på pladsen, hvis han udførte et arbejde i stedet for brokke sig over han ikke får ekstra arbejde og bruge sit måleudstyr. Beklager, at vi gerne vil have de rette konditioner for at lave et ordentligt arbejde. Men der er ikke meget økonomi i at lave det om.**

Det tager jo ikke kun et par timer at varme hele konstruktionen op. Vi snakker om dage....Og ligeså snart vi har lagt vores belægning har vi oplevet, at varmen bliver frakoblet, så det hele bliver gennemkoldt. Nogle dage senere bliver der sat fuld knald på gulvvarmen. Det er dømt til at gå galt!

Hvis vi fortsætter under de her forhold, så kan vi afsætte et par måneder i det nye år til at lave det om igen.

Det er ikke for at være på tværs, men det er ingen af os, der kan være tjent med de udfordringer de her temperaturer kan komme til at betyde. De har selv hentet varmeblæsere, for at få det til at lykkes. Det er desværre bare ikke nok. Og på mine folk lyder det som om i fløjtede ligeglade, når de beder jer om at få styr på det. **Det kan vi simpelthen ikke tage seriøst. Bygherre har leveret et antal af varmeblæsere til pladsen, som ikke bliver brugt. Dine folk har ikke meldt sig ved os den seneste måned, vi går flere gange dagligt igennem bygningen, hvor de ligeledes sagtens kunne have taget fat i os og sige, hvor vi skal sætte varmeblæsere op. Så bør i jo også selv bane vejen for os, når i nu selv går gennem bygningen.**

Dine paragraffer gider jeg slet ikke at kommentere lige nu.

Howdan vil du have at vi skal få styr på tidsplanen, når den for længst er skredet? Bare få styr på varmen og trækket, så skal vi nok få styr på vores arbejde.

Der er afsat 18 arbejdsdage til mellemmrådet ekskl. trappen. Her var det først klar onsdag d. 2/12. Altså ca. 1 måned senere end tidsplanen. Og lige siden har der været problemer med træk og kulde. Når der er styr på varmen og trækket, så kan i fra den dato af tillægge 17 arbejdsdage til vores arbejde. **Det er korrekt, at dele af mellembygningen ikke har været klar til Jer som aftalt. Der har dog været meget arbejde at falde tilbage på som I sagtens har kunne få færdigt i mellem tiden. Derudover nævner jeg igen, at mellembygningens gangarealer inkl. musik, PLC og madkundskab har været overdraget til Jer i et stykke tid uden proces med undtagelse af madkundskab og spartling. Det skulle have været færdig og kunne have været færdig. Vi fastholder jf. Sunes mail den procedure, der henvises til. Området er stadig ikke klar her til morgen.**

Her er et bud på en plan, men det kræver altså at der kommer varme på og at bygningen er lukket – som i LUKKET og fri for træk:

1.sal, syd kan vi få lavet færdig i morgen, hvis den rette temperatur er til stede i morgen – Det kræver altså at i gør noget aktivt lige nu og IKKE først i morgen tidlig.

Det område i mellemmrådet, som er spartlet, kan vi få lavet færdig i næste uge. Det kræver dog at murerens tilstøbning er tør (hvilket jeg tvivler på)

Området som mangler spartling ved hovedindgangen har jeg ikke en plan for lige pt. I worst case, så bliver det fra start januar. **Det kan ikke forventes med en mail der først sendes 16.30, at bygherre sørger for yderligere varmeblæsere i nævnte område til næste dag. Det er ikke rettidigt, vi har siddet på pladsen hele dagen. Det nævnes igen, at bygherre har leveret flere varmeblæsere på pladsen som bare står og ikke bliver brugt. Dine folk gider jo ikke engang flytte dem og sætte dem til. Nu får vi at vide, at de ikke gider flytte gulv op til arbejdsområdet. Kraftman tilbød deres hjælp ved byggemødet og ligeledes har I haft mulighed for at få gulvet ind tidligere til 1. sal. Du sagde selv til Kim, at så vil i skære banerne på stueetagen og så bære dem op. Du nævnte også ved besigtigelse af skrukulv, at de godt kunne lave gulv op til, det er heller ikke gjort. Problemet er, at sættes der for mange blæser op, så ryger sikringerne. Men igen det er også jeres ansvar. Korrekt vi kan lave gulvet rundt om det område, hvor gulvet var skruk, men det kræver at bygningen er lukket og opvarmet og fri for gennemtræk. Det med at vi ikke gider flytte gulvet op til arbejdsområdet forstår jeg ikke? Det blev løst i forgårs.**

Billeder fra mellemområdet:



151.85al:



Med venlig hilsen
Lars Høi

Garant
FOR GULVE OG GARDINER
Høi Tæpper A/S, Røddekro

Tlf. 74 66 21 24
Mobil 20 27 38 10



Fra: Sune Bundesen <sb32@toender.dk>

Sendt: 9. december 2020 15:12

Til: Lars Høi <lh@garant.nu>

Cc: Morten Bramstrup Jakobsen <mobj2@toender.dk>; Kim Kirkegaard Sørensen <kimkir@toender.dk>

Emne: SSK - Udfordring med overholdelse af tidsplan

Hej Lars

Jeg ser mig nødsaget til at sende en bekymringsmail.

Tønder Kommune kan konstatere at arbejdet med montage af gulv ikke skrider frem så dette kan nås til aflevering d. 15. december. Du skriver nu at der kun kommer en mand i morgen, og ingen hverken fredag eller mandag. Det blev aftalt på byggemødet i går, at spartling af det resterende område i mellebygningen starter på mandag. Du henviser til at der mangler varme, men der bliver ikke henvist inden arbejdet påbegyndes, så bygherre har mulighed for at sørge for varme i disse områder.

15186

Du skriver i mail (SSK - Tidsplan og bemanding) af den. 2.12.2020 en tidsplan for dine arbejder. Dette er ikke blevet overholdt.

Der vil ved aflevering blive sat en afhjælpningsdato, hvor arbejderne skal være færdige. Såfremt dette ikke overholdes træder AB92 § 31 stk. 3 og 4 i kraft.

Derfor som loyalitetsforpligtelse over for hinanden, sendes denne bekymringsmail som forvarsling iht. ikke overholdt tidsplan.

Tidsplanen og dertilhørende milepæle skal overholdes, for at afleveringen d. 15 dec. 2020 overholdes. Vil du vende tilbage med hvordan du tænker at tidsplanen sikres overholdt.

Venlig hilsen

Sune Bundesen
Bygningskonsulent
Ejendomme
Teknik & Plan

Tønder Kommune

Wegners Plads 2 - 6270 Tønder

Tlf. +45 74 92 92 86 - Mobil +45 61 36 20 82 - E-mail sb32@toender.dk



















RIG PÅ TUR

NATUR ARKITEKTUR KULTUR VANDRETUR
FORTIDSTUR MUSIKKULTUR STRANDTUR
MARSKTUR CAFÉTUR SHOPPETUR DINTUR







5892040#0 - Re: Vedr. Skærbæk Skole

Fra: Carl Erik Frisk [cef@ejnar-christiansen.dk]
Til: 'Kraftman Tømrer og Snedker' [ts@kraftman.dk]; Morten Bramstrup Jakobsen [mobj2@toender.dk]
Cc: Sune Bundesen [sb32@toender.dk]; Kim Kirkegaard Sørensen [kimkir@toender.dk]
Sendt dato: 10-12-2020 10:27
Modtaget Dato: 10-12-2020 10:27
Vedrørende: Re: Vedr: Skærbæk Skole.
Vedhæftninger: image001_72.png
image002_78.png
image003_83.png
image004_84.png
image005_83.png
image006_62.jpg
image007_9.jpg
image008_16.png
image009_19.png
image010_4.jpg

Vi sætter en midlertidig I, så er det lige meget med nøgle. Så får vi dem bare retur når de blivende er monteret.

Mvh Calle Frisk. Sendt fra Mobil.
Ejnar Christiansen Sølsted AVS.

From: Morten Bramstrup Jakobsen <mobj2@toender.dk>
Sent: Thursday, December 10, 2020 9:19:33 AM
To: 'Kraftman Tømrer og Snedker' <ts@kraftman.dk>; Carl Erik Frisk <cef@ejnar-christiansen.dk>
Cc: Sune Bundesen <sb32@toender.dk>; Kim Kirkegaard Sørensen <kimkir@toender.dk>
Subject: SV: Vedr: Skærbæk Skole.

Hej Rikke.

Leveringsdatoen på cylinder noget I har valgt. – Ikke bygherre.
Vi har jo været i dialog med i dialogen med Ruko og kender godt deres leveringsmuligheder.
Det har været et ønske fra Kraftman selv ved byggemøderne, at cylindrene først monteres i uge 52.

Calle, jeg tænker umiddelbart ikke det er et problem, da vi afspærre området til kun gulv. Hvis I ønsker kan vi godt montere en midlertidig cylinder, der gør døren ikke bruges, hvis I mener det er nødvendigt.

Venlig hilsen

Morten Bramstrup Jakobsen
Bygningskonsulent
Ejendomme
Teknik & Plan

Tønder Kommune
Wegners Plads 2 - 6270 Tønder
Tlf. +45 74 92 93 14 - Mobil +45 29 17 86 64 - E-mail mobj2@toender.dk



Fra: Kraftman Tømrer og Snedker [mailto:ts@kraftman.dk]
Sendt: 10. december 2020 06:49
Til: Carl Erik Frisk; Morten Bramstrup Jakobsen
Cc: Sune Bundesen; Kim Kirkegaard Sørensen
Emne: SV: Vedr: Skærbæk Skole.

Cylindrene til låsende kommer i **uge 52** da de er blevet bestilt sendt, af grunde bygherre uden mærket godt ved.

MED VENLIG HILSEN
Rikke Hansen
Tømrer og Snedker
Projekt & byggeleder

KRAFTMAN A/S
T: 7463 2060
15199

Rikke Hansen M: 31747800

**TØMRER, SNEDKER OG BYGGEFORRETNING
-SOLIDT HÅNDVÆRK!**

SE MEGET MERE : WWW.KRAFTMAN.DK



<https://www.facebook.com/pages/Kraftman-AS/498064466876837?fref=ts>

Fra: Carl Erik Frisk <cef@ejnar-christiansen.dk>

Sendt: 9. december 2020 10:35

Til: Morten Bramstrup Jakobsen <mobj2@toender.dk>; Kraftman Tømrer og Snedker <ts@kraftman.dk>

Cc: Sune Bundesen <sb32@toender.dk>; Kim Kirkegaard Sørensen <kimkir@toender.dk>

Emne: SV: Vedr: Skærbæk Skole.

Hej,

Ok, mht. cylinder, går ud fra jeg så hører fra Kraftman.

Hvem sørger for at døre forbliver aflåst og ikke bruges til at få materialer ind & ud som byggeplads adgang i den resterende byggeperiode.

Venlig hilsen / Kind regards / Mit freundlichen Grüßen

Carl-Erik Frisk

D: +45 73 71 02 23

M: +45 20 69 84 03

cef@ejnar-christiansen.dk



Ejnar Christiansen

Ejnar Christiansen Sølsted A/S

Ribelandevej 84 - 6270 Tønder · Tlf. 74 71 13 90 - www.ejnar-christiansen.dk - info@ejnar-christiansen.dk

Fra: Morten Bramstrup Jakobsen <mobj2@toender.dk>

Sendt: 9. december 2020 10:29

Til: Carl Erik Frisk <cef@ejnar-christiansen.dk>; 'ts@kraftman.dk' <ts@kraftman.dk>

Cc: Sune Bundesen <sb32@toender.dk>; Kim Kirkegaard Sørensen <kimkir@toender.dk>

Emne: SV: Vedr: Skærbæk Skole.

Hej Calle.

Tak for din mail.

Jf. vores snak i går så sørger vi for, at der er ryddet. Jeg har snakket med EL og de sørger for alt er trukket til mandag. Cylinder kan jeg ikke kommenterer på da den ligger ved Kraftman.

Venlig hilsen

Morten Bramstrup Jakobsen

Bygningskonsulent

Ejendomme

Teknik & Plan

Tønder Kommune

Wegners Plads 2 - 6270 Tønder

Tlf. +45 74 92 93 14 - Mobil +45 29 17 86 64 - E-mail mobj2@toender.dk



Fra: Carl Erik Frisk [<mailto:cef@ejnar-christiansen.dk>]

Sendt: 9. december 2020 07:56

Til: Morten Bramstrup Jakobsen; 'ts@kraftman.dk'

Emne: Vedr: Skærbæk Skole.

Hej,

Som aftalt igår kommer vi Mandag morgen uge 51 og monterer de 2dobbeltdøre i hovedindgang og færdiggør alupanel ved aluelement indv. i vindfang samt monterer klemlister og dækkapper ved dørene.

Der skal være RYDDET til vi kommer, og der er ingen adgang gennem døre / vindfang i forbindelse med montagen. Vi kommer med 3 mand, således forventer vi kun at skulle bruge Mandag.

Der er ingen mulighed for at komme ind bag aluinddækninger mellem den udvendig og indvendige vindfangsparti, så det er vigtigt at alt er trukket og færdig til mandag, hvis det ikke allerede er sket.

Der er ingen cylinder i dørene. Skal der monteres noget midlertidig, så den yderste dør kan aflåses, eller har i de blivende cylinder klar ?

I yderdøren sidder ellås, og dertil skal bruges oval cylinder.

Øvrige døre er dråbeformet gennemgående 1602+25+25

Vi har monteret midlertidige cylinder i alle facadedøre, alu/alu dem vil vi naturligvis gerne have tilbage når de blivende cylinder er monteret.

Venlig hilsen / Kind regards / Mit freundlichen Grüßen

Carl-Erik Frisk

D: +45 73 71 02 23

M: +45 20 69 84 03

cef@ejnar-christiansen.dk



Ejnar Christiansen

Ejnar Christiansen Sølsted A/S

Ribelandevej 84 - 6270 Tønder · Tlf. 74 71 13 90 – www.ejnar-christiansen.dk - info@ejnar-christiansen.dk













RIG PÅ TUR

NATUR ARKITEKTUR KULTUR VANDRETUR
FORTIDSTUR MUSIKKULTUR STRANDTUR
MARSKTUR CAFÉTUR SHOPPETUR DINTUR









5889158#0 - SV: SSK - Udfordring med overholdelse af tidsplan

Fra: Morten Bramstrup Jakobsen [mailto:TONDERKOM@OU=EXCHANGE ADMINISTRATIVE GROUP (FYDIBOHF23SPDLT)/CN=RECIPIENTS/CN=MORTEN BRAMSTRUP JAKOBSEN536]
Til: 'Lars Høi' [lh@garant.nu]
Cc: Sune Bundesen [sb32@toender.dk]; Kim Kirkegaard Sørensen [kimkir@toender.dk]; Palle Kudsk [PKU@toender.dk]
Sendt dato: 10-12-2020 10:34
Modtaget Dato: 10-12-2020 10:34
Vedrørende: SV: SSK - Udfordring med overholdelse af tidsplan
Vedhæftninger: image003_2091.png
image004_2076.png
image005_2082.png
image006_424.png
image007_265.png
image008_269.jpg
image012_0.gif
image013_112.png
image014_48.jpg
image015_50.jpg
image016_25.jpg

Hej Lars.

Hoveddøren er lukket af fra i dag og afspærret. Mandag bliver der monteret glaspartier og så er de permanent lukket. Det er korrekt, at vi skal sikrer forhold for varme mv. Det kræver forsat som jeg nævner, at I melder hvilke lokaler og områder I vil starte på og hvornår, så får vi sat det op. Det er jo det, vi har bedt dine folk melde til os så mange gange. Bravida har også nævnt de er gerne behjælpelig med byggestrøm mv, så sikringer ikke går. Vi er faktisk villig til at sætte alt i værk, hvad der er muligt for at I får de rigtige forhold at arbejde med. Men vi kan ikke gætte os til, hvor I arbejder.

Jeg synes det lyder fornuftigt med et møde. Vi tager også gerne et møde i dag eller i morgen, så du melde hvornår det passer dig bedst.

Venlig hilsen

Morten Bramstrup Jakobsen

Bygningskonsulent
Ejendomme
Teknik & Plan

Tønder Kommune

Wegners Plads 2 - 6270 Tønder
Tlf. +45 74 92 93 14 - Mobil +45 29 17 86 64 - E-mail mobj2@toender.dk



Fra: Lars Høi [mailto:lh@garant.nu]
Sendt: 10. december 2020 10:00
Til: Morten Bramstrup Jakobsen
Cc: Kim Kirkegaard Sørensen; Sune Bundesen; Palle Kudsk
Emne: SV: SSK - Udfordring med overholdelse af tidsplan

Hej Morten

Jeg er ikke enig i dine punkter og du er ikke enig i mine punkter. Der er tilføjet lidt med [blåt...](#)
Hvornår bliver det lukket i mellemområdet, så der kan komme vedvarende varme på og det ikke giver gennemtræk fra den midlertidige indgang. Pt. er problemet at når folk går ud, så er varmen væk og det trækker gennem området hvor i gerne vil have belægning på.
I sendte i går en mail ud at der ville blive lukket i går aften, men det er der stadig ikke.

Jeg nævnte ved sidste byggemøde, at vi kunne spartle det sidste område i starten af næste uge. Og det ville så blive tirsdag, men nu ser vores plan noget anderledes ud. Vi har brugt 3 dage med 3 mand på noget, som sagtens kunne have ventet i stedet for at koncentrere os om mellemområdet. Den bemanning har jeg ikke i næste uge.

Det med at vi bare skal køre på, selvom bygningen ikke er ordentlig lukket for du mig ikke til. Det har vi prøvet for mange gange og det er som at "pisse" i bukserne – det er ikke en holdbar løsning. Det ender galt og giver langt større udfordringer en at skubbe arbejdet til der er styr på det. Vi kan fortsætte med at kaste med mudder, men vi kan også sætte os sammen på mandag og få lavet en realistisk plan for det videre forløb.

Med venlig hilsen

Lars Høi
15212



Fra: Morten Bramstrup Jakobsen <mobj2@toender.dk>
Sendt: 10. december 2020 09:03
Til: Lars Høi <lh@garant.nu>
Cc: Kim Kirkegaard Sørensen <kimkir@toender.dk>; Sune Bundesen <sb32@toender.dk>; Palle Kudsk <PKU@toender.dk>
Emne: SV: SSK - Udfordring med overholdelse af tidsplan

Hej Lars.

Se vores kommentar til nedestående med rødt.

Venlig hilsen

Morten Bramstrup Jakobsen
Bygningskonsulent
Ejendomme
Teknik & Plan

Tønder Kommune
Wegners Plads 2 - 6270 Tønder
Tlf. +45 74 92 93 14 - Mobil +45 29 17 86 64 - E-mail mobj2@toender.dk



Fra: Lars Høi [<mailto:lh@garant.nu>]
Sendt: 9. december 2020 16:34
Til: Sune Bundesen
Cc: Morten Bramstrup Jakobsen; Kim Kirkegaard Sørensen
Emne: SV: SSK - Udfordring med overholdelse af tidsplan

Hej Sune

Jeg har nævnt et hav af gange, at der mangler varme og det trækker ind i bygningen. Se den mail, du selv henviser til. Og læs de referater du selv har skrevet. "Varme generelt" har stået i byggeredereferaterne de sidste mange måneder. **Det er korrekt, at I/du nævner at der mangler varme. På intet tidspunkt har du eller dine folk nævnt, hvor det er i vil have sat varme på. Vi har flere varmeblæser på pladsen, som dine folk frit kan benytte og som vi gerne sætter op, rækker dette ikke sørger vi for flere. Det kræver dog kommunikation fra Jeres side af. Der har været klar til jer i mellembygningen i en uge nu og ikke på et tidspunkt har dine folk sagt, hvor vi skal sætte varme på. Musik, PLC og dele af mellemgangen kunne sagtens være lavet nu, hvis I havde ageret i stedet for at brokke jer og bare sige "der er for koldt". Det er på ingen måde konstruktivt samarbejde. Ligeledes har syd 1. sal været klar til jer og her kunne sagtens være sat varme på. Det er bygherres opgave/ansvar**

Den mail med mit bud på en tidsplan er overskredet med 1 dag, og det er også beklageligt. Vores plan er blevet skubbet adskillige gange, da forudgående arbejder ikke har været klar til os. Det fremgår også, hvis du læser de forskellige mails igennem. Jeg har sat bemanning efter, at arbejdet er klar til os. Det har det ikke været, derfor når vi ikke i mål. **Der kan næsten på dagsvarsel gøres klar til jer i arbejdsområder. Det er ligeledes Jeres opgave forud, at sikre at der er klar til jer, hvilket vil tage to sekunder når I er på pladsen. Det gøres ikke på dagen og det gøres slet ikke ved bare at møde op, konstaterer at der ikke er klar og så slet ikke melde det. Ved sidste byggerøde var den eneste kommentar fra Jeres side tapet v. fodlister og skruk gulv og ved forrige byggerøde var der ligeledes ingen kommentar fra Jer, som kunne anvendes til at planlægge arbejdet, dække af og sætte varme på. Mellembygningen har været klar længe I har bare at forsætte. De mails, som du henviser til Lars har ligeledes altid været på bagkant når vi har rykket eller udtrykt vores bekymring. Vi har været klar, når områderne var klar. Det er bygherres ansvar at områderne er klar til os.**

Vedhæftet er temperaturmålinger fra pladsen, taget for et par timer siden. Vores spartelmasse på 1. sal er ikke tør, grundet denne temperatur og vores arbejder kan ikke laves ordentligt, hvis forholdene ikke er i orden. **Se Kims mail. Vi har leverandørens bekræftelse på at gulvet kan monteres. Jeg tænker din mand vil gavne mere på pladsen, hvis han udførte et arbejde i stedet for brokke sig over han ikke får ekstra arbejde og bruge sit måleudstyr. Beklager, at vi gerne vil have de rette konditioner for at lave et ordentligt arbejde. Men der er ikke meget økonomi i at lave det om.** Det tager jo ikke kun et par timer at varme hele konstruktionen op. Vi snakker om dage....Og ligeså snart vi har lagt vores belægning har vi oplevet, at varmen bliver frakoblet, så det hele bliver gennemkoldt. Nogle dage senere bliver der sat fuld knald på gulvvarmen. Det er dømt til at gå galt! Hvis vi fortsætter under de her forhold, så kan vi afsætte et par måneder i det nye år til at lave det om igen.

Det er ikke for at være på tværs, men det er ingen af os, der kan være tjent med de udfordringer de her temperaturer kan komme til at betyde. De har selv hentet varmeblæsere, for at få det til at lykkes. Det er desværre bare ikke nok. Og på mine folk lyder det som om i fløjtende ligeglade, når de beder jer om at få styr på det. **Det kan vi simpelthen ikke tage seriøst. Bygherre har leveret et utal af varmeblæsere til pladsen, som ikke bliver brugt. Dine folk har ikke meldt sig ved os den seneste måned, vi går flere gange dagligt igennem bygningen, hvor de ligeledes sagtens kunne have taget fat i os og sige, hvor vi skal sætte varmeblæsere op. Så bør i jo også selv bane vejen for os, når i nu selv går gennem bygningen.**

Dine paragraffer gider jeg slet ikke at kommentere lige nu.

Hvordan vil du have at vi skal få styr på tidsplanen, når den for længst er skredet? Bare få styr på varmen og trækket, så skal vi nok få styr på vores arbejde.

Der er afsat 18 arbejdsdage til mellemområdet ekskl. trappen. Her var det først klar onsdag d. 2/12. Altså ca. 1 måned senere end tidsplanen. Og lige siden har der været problemer med træk og kulde. Når der er styr på varmen og trækket, så kan i fra den dato af tillægge 17 arbejdsdage til vores arbejde. **Det er korrekt, at dele af mellembygningen ikke har været klar til Jer som aftalt. Der har dog været meget arbejde at falde tilbage på som I sagtens har kunne få færdigt i mellem tiden. Derudover nævner jeg igen, at mellembygningens gangarealer inkl. musik, PLC og madkundskab har været overdraget til Jer i et stykke tid uden proces med undtagelse af madkundskab og spartling. Det skulle have været færdig og kunne have været færdig. Vi fastholder jf. Sunes mail den procedure, der henvises til. Området er stadig ikke klar her til morgen.**

Her er et bud på en plan, men det kræver altså at der kommer varme på og at bygningen er lukket – som i LUKKET og fri for træk:

1.sal, syd kan vi få lavet færdig i morgen, hvis den rette temperatur er til stede i morgen – Det kræver altså at i gør noget aktivt lige nu og IKKE først i morgen tidlig.

Det område i mellemområdet, som er spartlet, kan vi få lavet færdig i næste uge. Det kræver dog at murerens tilstøbning er tør (hvilket jeg tvivler på)

Området som mangler spartling ved hovedindgangen har jeg ikke en plan for lige pt. I worst case, så bliver det fra start januar. **Det kan ikke forventes med en mail der først sendes 16.30, at bygherre sørger for yderligere varmeblæsere i nævnte område til næste dag. Det er ikke rettidigt, vi har siddet på pladsen hele dagen. Det nævnes igen, at bygherre har leveret flere varmeblæsere på pladsen som bare står og ikke bliver brugt. Dine folk gider jo ikke engang flytte dem og sætte dem til. Nu får vi at vide, at de ikke gider flytte gulv op til arbejdsområdet. Kraftman tilbød deres hjælp ved byggemødet og ligeledes har I haft mulighed for at få gulvet ind tidligere til 1. sal. Du sagde selv til Kim, at så vil i skære banerne på stueetagen og så bære dem op. Du nævnte også ved besigtigelse af skrugulv, at de godt kunne lave gulv op til, det er heller ikke gjort. Problemet er, at sættes der for mange blæser op, så ryger sikringerne. Men igen det er også jeres ansvar. Korrekt vi kan lave gulvet rundt om det område, hvor gulvet var skruk, men det kræver at bygningen er lukket og opvarmet og fri for gennemtræk. Det med at vi ikke gider flytte gulvet op til arbejdsområdet forstår jeg ikke? Det blev løst i forgårs.**

Billeder fra mellemområdet:





1. sal:



Med venlig hilsen
Lars Høi



Tlf. 74 66 21 24
Mobil 20 27 38 10



Fra: Sune Bundesen <sb32@toender.dk>

Sendt: 9. december 2020 15:12

Til: Lars Høi <lh@garant.nu>

Cc: Morten Bramstrup Jakobsen <mobj2@toender.dk>; Kim Kirkegaard Sørensen <kimkir@toender.dk>

Emne: SSK - Udfordring med overholdelse af tidsplan

Hej Lars

Jeg ser mig nødsaget til at sende en bekymringsmail.

Tønder Kommune kan konstatere at arbejdet med montage af gulv ikke skrider frem så dette kan nås til aflevering d. 15. december. Du skriver nu at der kun kommer en mand i morgen, og ingen hverken fredag eller mandag. Det blev aftalt på byggemødet i går, at spartling af det resterende område i mellembygningen starter på mandag.

Du henviser til at der mangler varme, men der bliver ikke henvist inden arbejdet påbegyndes, så bygherre har mulighed for at sørge for varme i disse områder.

Du skriver i mail (SSK - Tidsplan og bemanding) af den. 2.12.2020 en tidsplan for dine arbejder. Dette er ikke blevet overholdt.

Der vil ved aflevering blive sat en afhjælpningsdato, hvor arbejderne skal være færdige. Såfremt dette ikke overholdes træder AB92 § 31 stk. 3 og 4 i kraft.

Derfor som loyalitetsforpligtelse over for hinanden, sendes denne bekymringsmail som forvarsling iht. ikke overholdt tidsplan.

Tidsplanen og dertilhørende milepæle skal overholdes, for at afleveringen d. 15 dec. 2020 overholdes. Vil du vende tilbage med hvordan du tænker at tidsplanen sikres overholdt.

Venlig hilsen

Sune Bundesen
Bygningskonsulent
Ejendomme
Teknik & Plan

Tønder Kommune

Wegners Plads 2 - 6270 Tønder

Tlf. +45 74 92 92 86 - Mobil +45 61 36 20 82 - E-mail sb32@toender.dk















RIG PÅ TUR

NATUR ARKITEKTUR KULTUR VANDRETUR
FORTIDSTUR MUSIKKULTUR STRANDTUR
MARSKTUR CAFÉTUR SHOPPETUR DINTUR

Garant
FOR GULVE OG GARDINER









5889603#0 - SV:SSK - 18-537 topstål tårn

Fra: Kim Kirkegaard Sørensen [O=TONDERKOM/OU=EXCHANGE ADMINISTRATIVE GROUP (FYDIBOHF23SPDLT)/CN=RECIPIENTS/CN=DL0VKS]
Til: 'Kenneth Oksen' [kenneth@ko-nstruction.dk]; 'Daniel Rohde Detlefsen' [dde@bomichelsen.dk]
Cc: 'Henrik@smedeland.dk' [Henrik@smedeland.dk]; Sune Bundesen [sb32@toender.dk]; Morten Bramstrup Jakobsen [mobj2@toender.dk]
Sendt dato: 10-12-2020 11:18
Modtaget Dato: 10-12-2020 11:18
Vedrørende: SV: SSK - 18-537 topstål
Vedhæftninger: image004_2120.png
image005_2127.png
image006_431.png
image007_269.png
image008_235.png
image009_101.jpg
image015_46.png
image016_33.jpg
image017_25.jpg
image018_15.jpg
image019_7.jpg
image020_3.jpg
image021_5.jpg
image022_10.png

Hej Kenneth

Mange tak, har ikke yderlige kommentar.
Det fremsendte kan godkendes herfra.

Venlig hilsen

Kim Kirkegaard Sørensen

Bygningskonsulent
Ejendomme
Teknik & Plan

Tønder Kommune

Wegners Plads 2 - 6270 Tønder
Tlf. +45 74 92 92 26 - Mobil +45 51 14 69 81 - E-mail kimkir@toender.dk



Fra: Kenneth Oksen [mailto:kenneth@ko-nstruction.dk]
Sendt: 10. december 2020 10:28
Til: Kim Kirkegaard Sørensen; 'Daniel Rohde Detlefsen'
Cc: Henrik@smedeland.dk; Sune Bundesen; Morten Bramstrup Jakobsen
Emne: SV: SSK - 18-537 topstål

Hej Kim

Det er en fejl herfra med de lasker, vi er i gang med at tegne dem på.

Overkant trappetrin passer med overkant nyt ristedæk. De ligger i samme højde.

Med venlig hilsen

Kenneth Oksen

Indehaver/konstruktør



KO-NSTRUCTION

15228 GNER ALT I STÅL

KO-nstruction ApS
Østervirke 3, 6240 Løgumkloster
CVR: 37765287

Tlf. +45 6136 0693

ko-nstruction.dk

Fra: Kim Kirkegaard Sørensen <kimkir@toender.dk>

Sendt: 10. december 2020 09:15

Til: 'Daniel Rohde Detlefsen' <dde@bomichelsen.dk>

Cc: Kenneth Oksen <kenneth@ko-nstruction.dk>; Henrik@smedeland.dk; Sune Bundesen <sb32@toender.dk>; Morten Bramstrup Jakobsen <mobj2@toender.dk>

Emne: SV: SSK - 18-537 topstål

Prioritet: Høj

Hej Daniel

Har kigget det igennem, umiddelbart ser det fint ud, kan dog ikke ser at der er monteret stål til facadekonstruktionen, hvor der er mærkeret med rød på nedenstående tegninger.

Hvordan passer der øverste trappetrin med overkant stålriste?

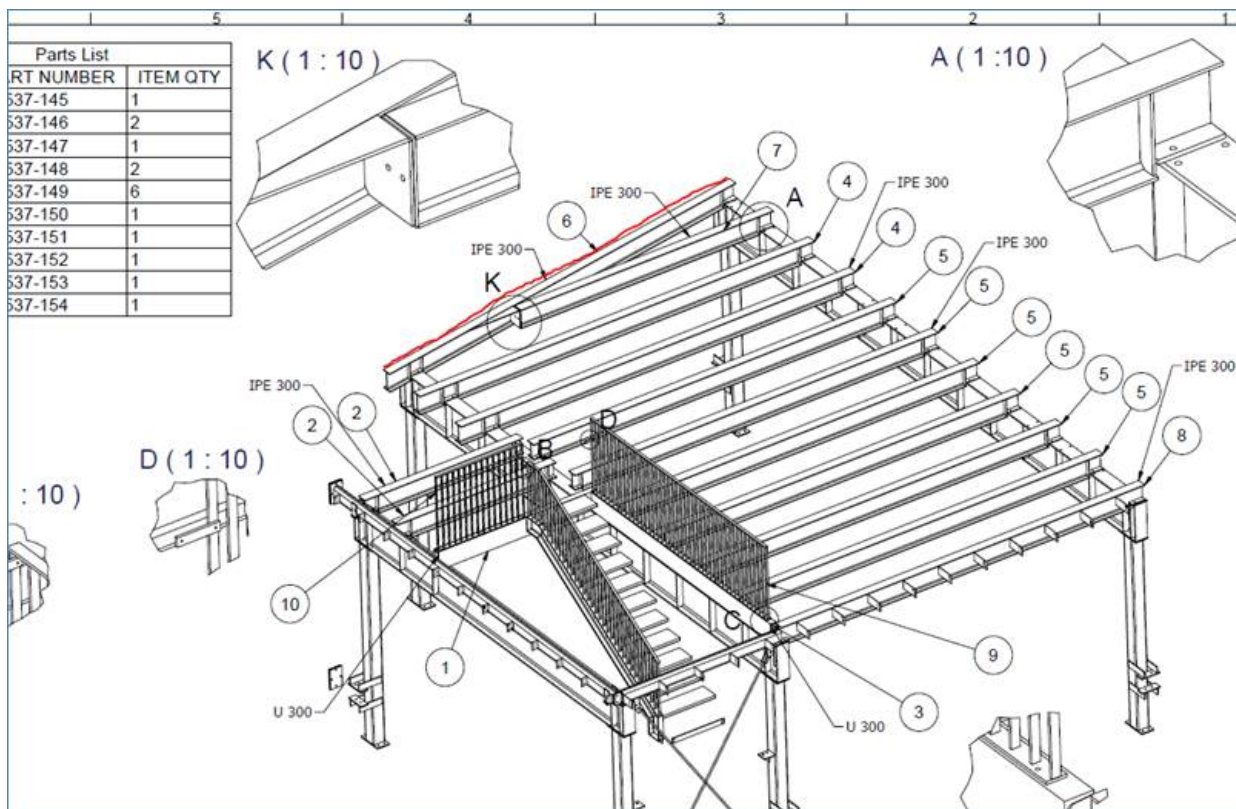

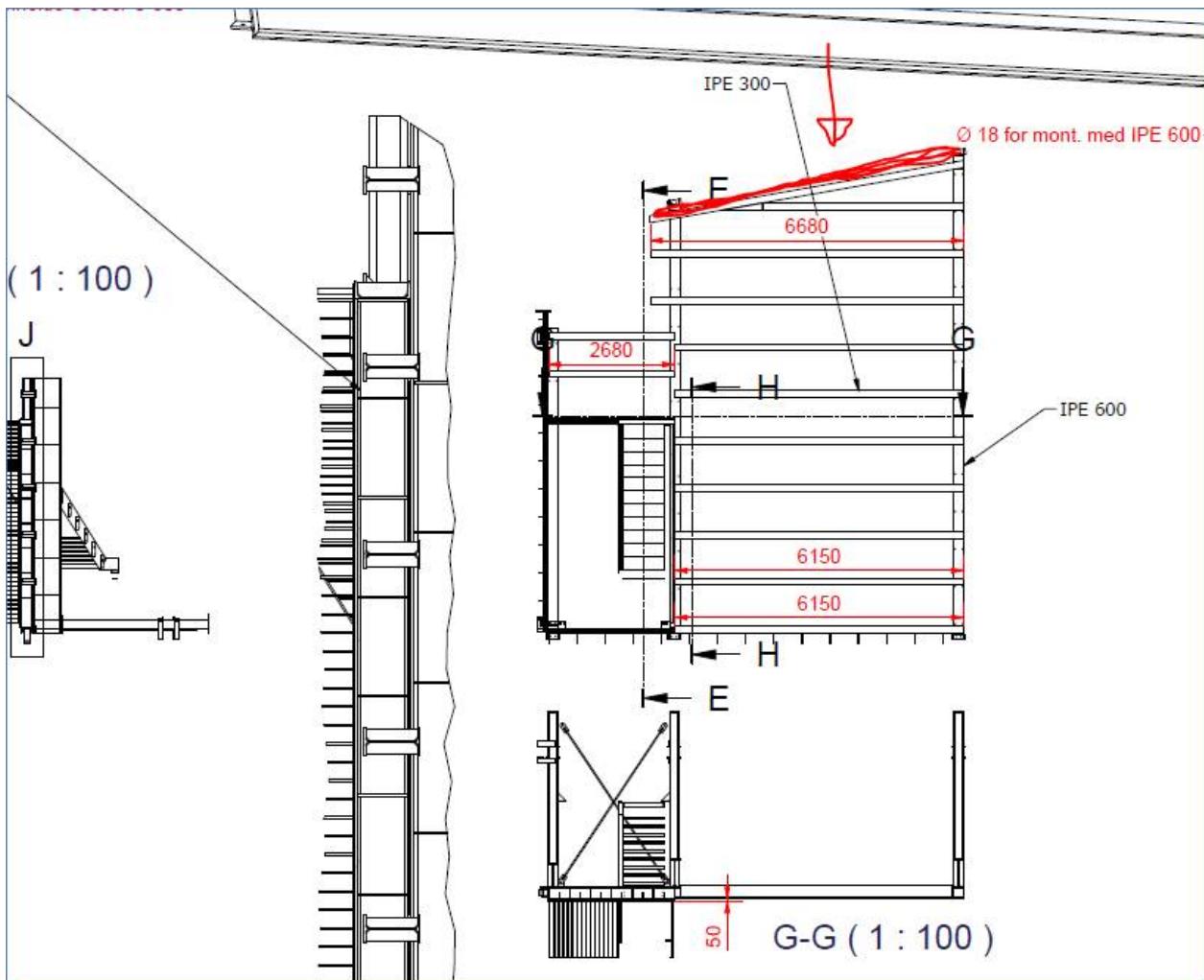

Venlig hilsen

Kim Kirkegaard Sørensen
Bygningskonsulent
Ejendomme
Teknik & Plan

Tønder Kommune
Wegners Plads 2 - 6270 Tønder
Tlf. +45 74 92 92 26 - Mobil +45 51 14 69 81 - E-mail kimkir@toender.dk



Fra: Daniel Rohde Detlefsen [<mailto:dde@bomichelsen.dk>]
Sendt: 9. december 2020 17:12
Til: Kim Kirkegaard Sørensen
Cc: kenneth@ko-nstruction.dk; Henrik@smedeland.dk
Emne: VS: 18-537 topstål
Prioritet: Høj

Hej Kim

Hermed fremsendes tegninger over ståldæk til gennemsyn og godkendelse - se nedenstående, samt vedhæftede fra STÅL...

Vil du gennemse og komme retur om tegningerne er som det ønskes udført?

På forhånd tak...

Med venlig hilsen

Daniel Rohde Detlefsen
Projektleder
Mobil: 22603775
15230



[Klik her for at se vores nye profilvideo](#)

Fra: Kenneth Oksen <kenneth@ko-nstruction.dk>

Sendt: 9. december 2020 10:40

Til: Daniel Rohde Detlefsen <dde@bomichelsen.dk>; henrik@smedeland.dk

Emne: VS: 18-537 topstål

Hej i 2

Hermed tegninger på stålet til tårnet.

Der er ikke tegnet kryds ind endnu.

Vores ING har ikke tid til at kigge på det før efter jul. Men han mener at det kan gøres med et kryds under rammen her.

Men for at vi kan få det rigtigt første gang, skal vi have det dimensioneret ved ham.

Til dette skal vi bruge Tækker ING forudsætninger og beregninger for tårnet, kan du skaffe det Daniel??

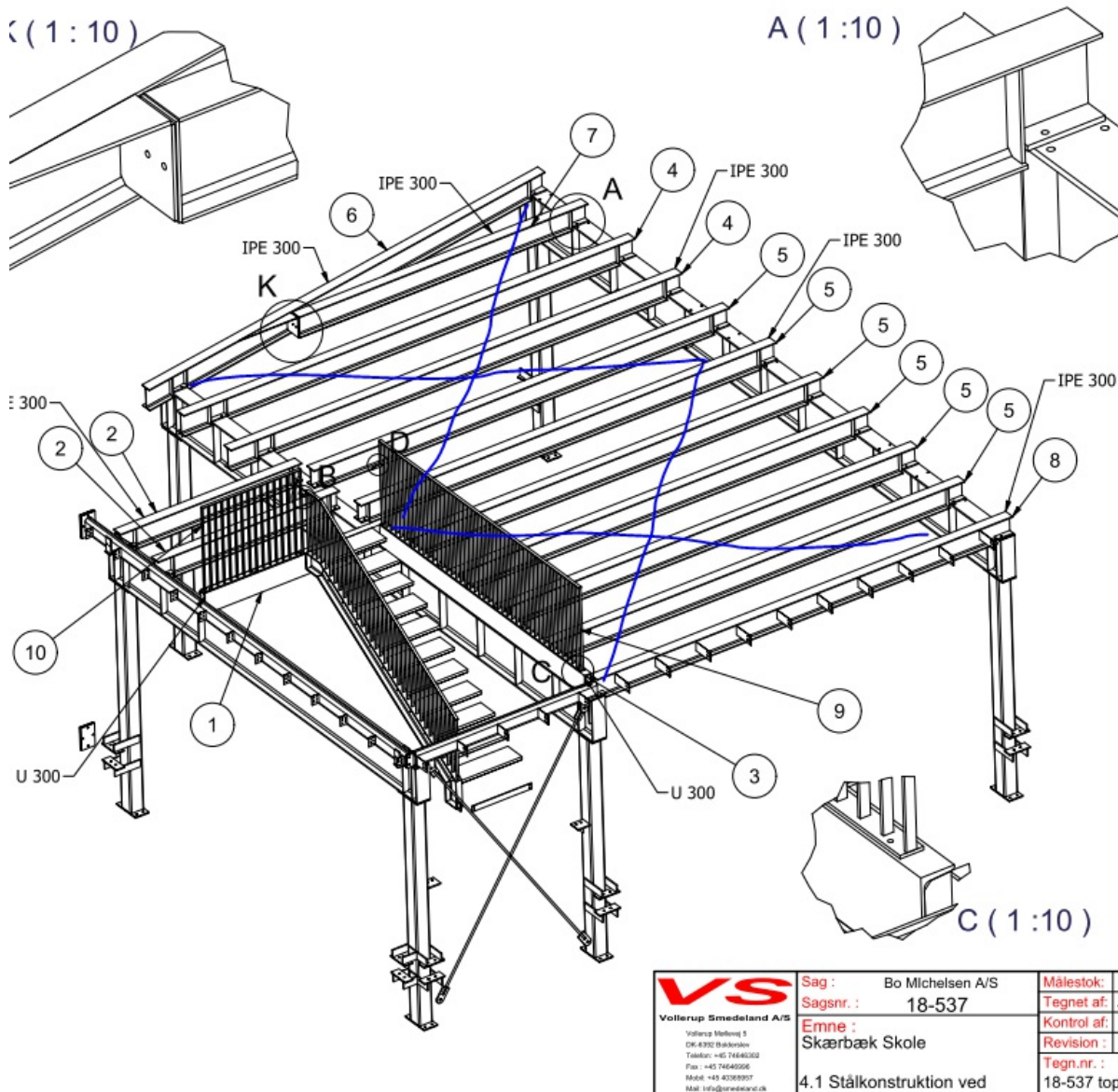

Med venlig hilsen

Kenneth Oksen
Indehaver/konstruktør

15231



KO-NSTRUCTION

VI TEGNER ALT I STÅL

KO-nstruction ApS
Østervirke 3, 6240 Løgumkloster
CVR: 37765287

Tlf. +45 6136 0693
ko-nstruction.dk

Fra: Jan Kring <jan@ko-nstruction.dk>
Sendt: 9. december 2020 09:40
Til: Kenneth Oksen <kenneth@ko-nstruction.dk>
Emne: 18-537 topstål

Med venlig hilsen

Jan Kring

Maskinkonstruktør / Værktøjskonstruktør



KO-NSTRUCTION

VI TEGNER ALT I STÅL

KO-nstruction ApS
Østervirke 3, 6240 Løgumkloster
CVR: 37765287

Tlf. +45 2066 1045
ko-nstruction.dk













RIG PÅ TUR

NATUR ARKITEKTUR KULTUR VANDRETUR
FORTIDSTUR MUSIKKULTUR STRANDTUR
MARSKTUR CAFÉTUR SHOPPETUR DINTUR



KONSTRUCTION

VI TEGNER ALT I STÅL

Parts List	
PART NUMBER	ITEM QTY
537-145	1
537-146	2
537-147	1
537-148	2
537-149	6
537-150	1
537-151	1
537-152	1
537-153	1
537-154	1

K (1:10)

A (1:10)

D (1:10)

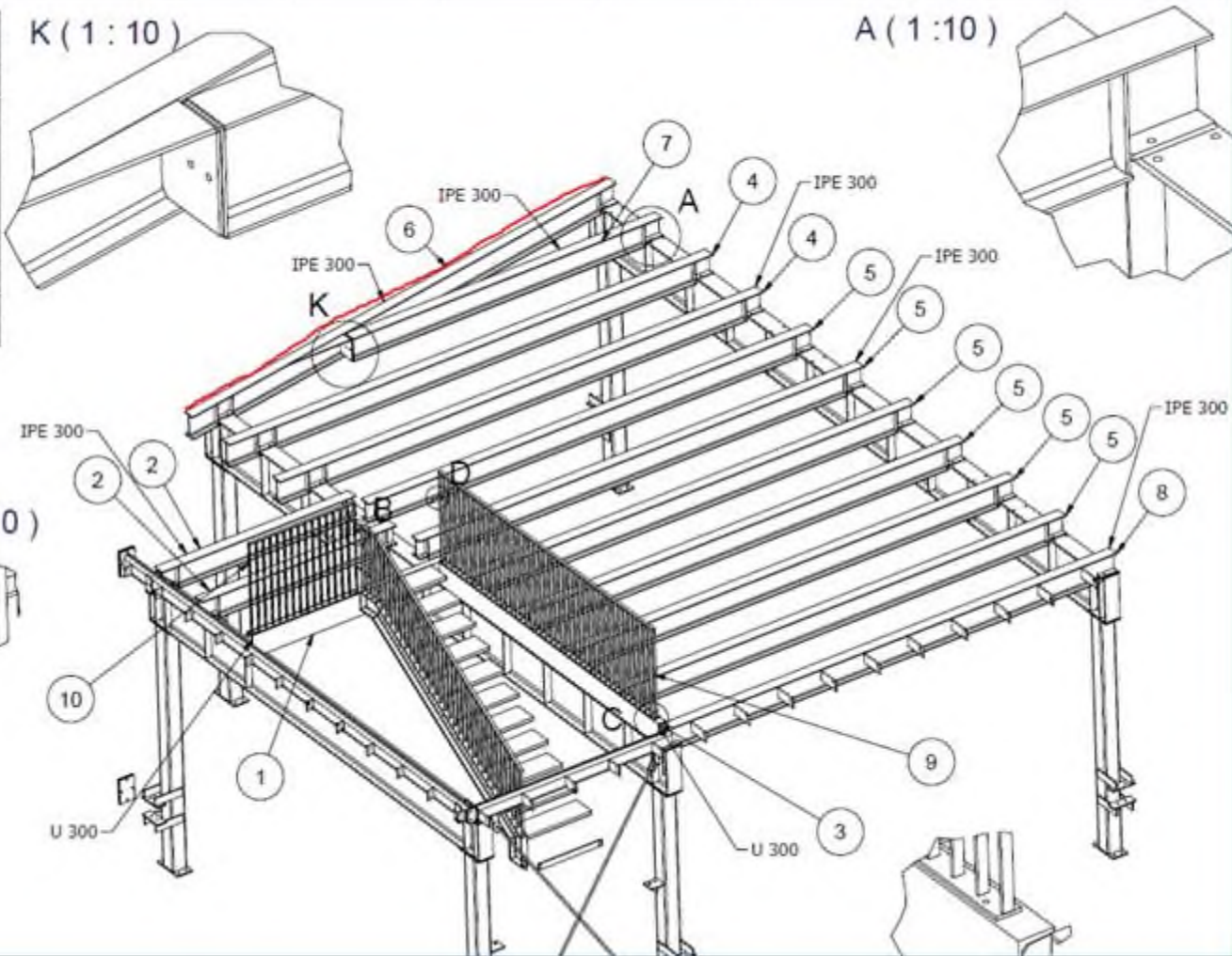

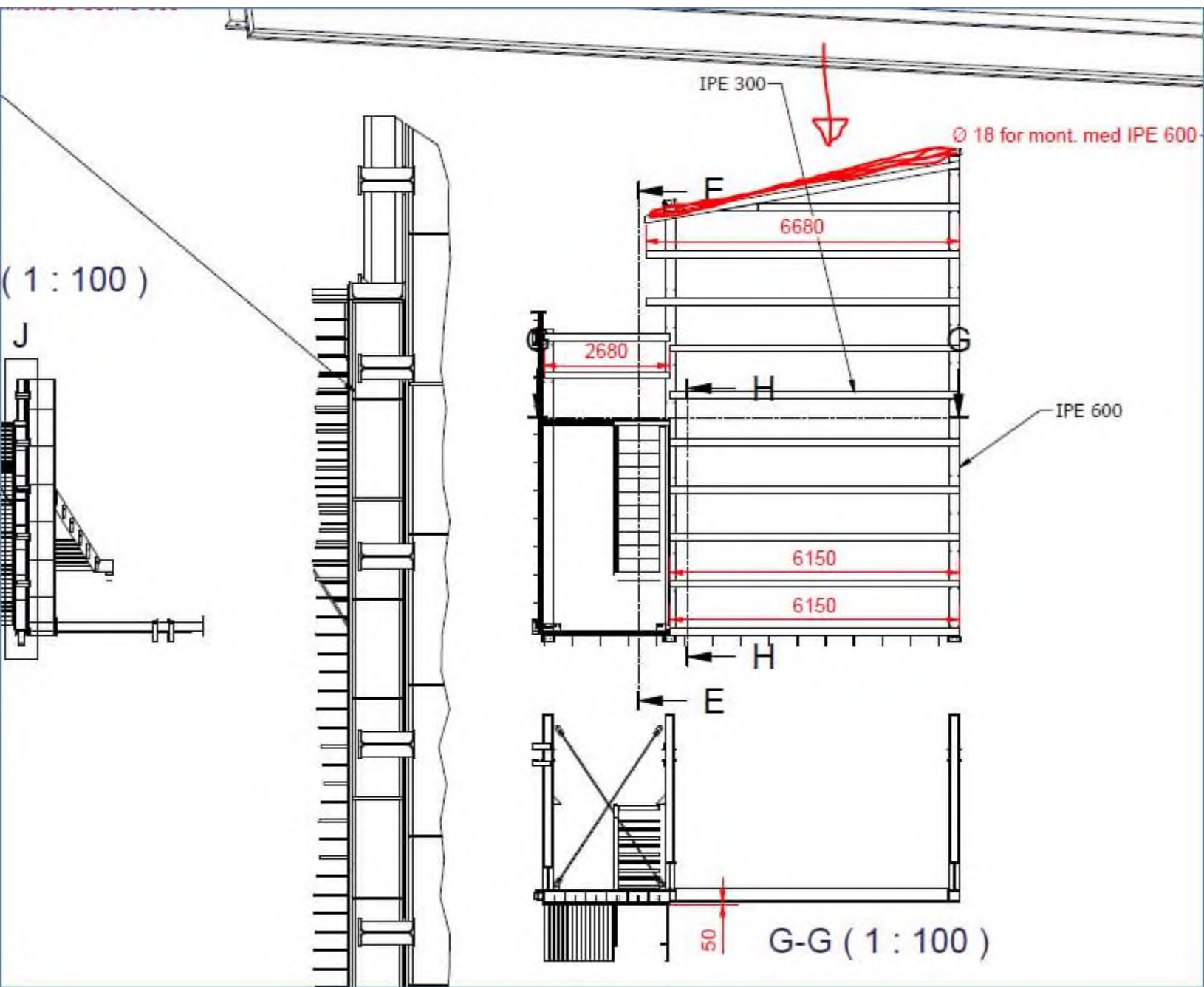









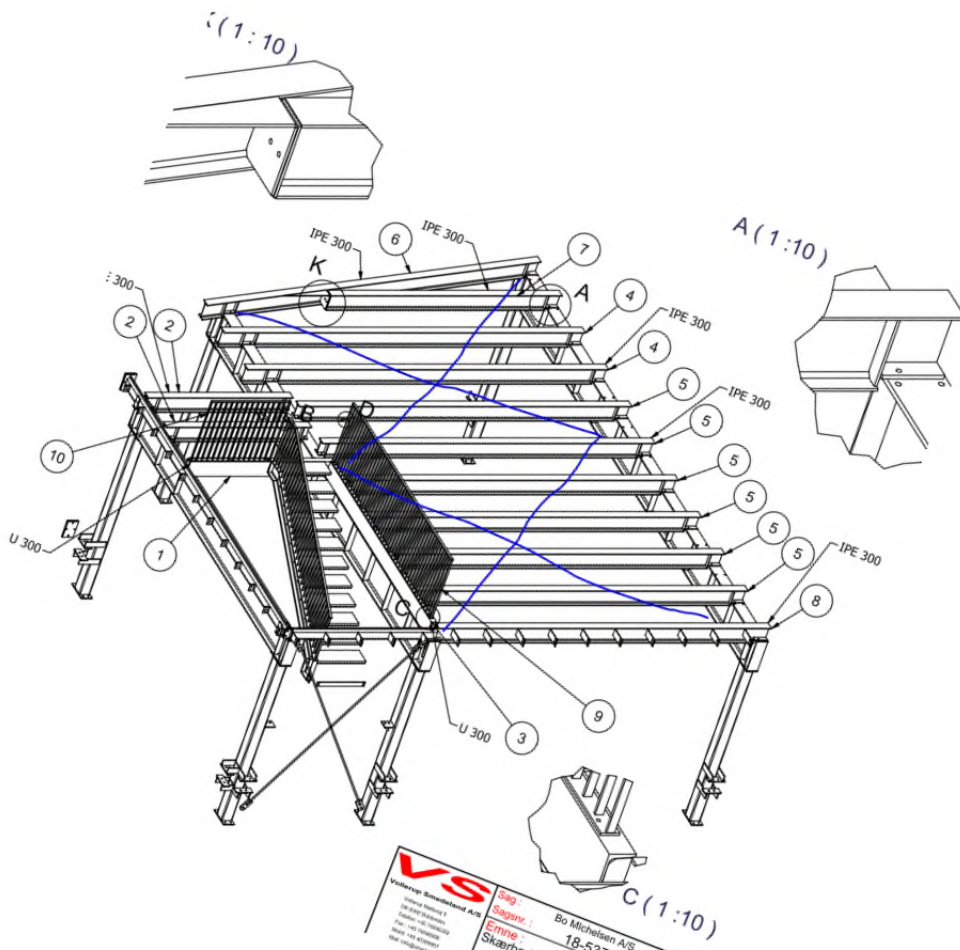

V/S Vollerup Skolebyggeri A/S Skolevej 1 8240 Skårup Tlf: +45 86 42 42 42 Fax: +45 86 42 42 42 Mail: vs@vvsbyggeri.dk	Byg : Skriv : Emne :	Bo Michelsen A/S 18-537	Udsendt: Tegn af: Kontrol af: Revision:	
	4.1 Stålkonstruktion ved	Skærbæk Skole	Tegn nr.: 18-537 top	

5891975#0 - SV: SSK - Udfordring med overholdelse af tidsplan

Fra: Lars Høi [lh@garant.nu]
Til: Morten Bramstrup Jakobsen [mobj2@toender.dk]
Cc: Sune Bundesen [sb32@toender.dk]; Kim Kirkegaard Sørensen [kimkir@toender.dk]; Palle Kudsk [PKU@toender.dk]
Sendt dato: 10-12-2020 11:38
Modtaget Dato: 10-12-2020 11:38
Vedrørende: SV: SSK - Udfordring med overholdelse af tidsplan
Vedhæftninger: image001_5.gif
image002_69.png
image003_75.png
image004_75.png
image005_75.png
image006_21.png
image007_27.png
image008_17.jpg
image009_7.jpg
image010_3.jpg
image011_5.jpg

Hej Morten

Jeg synes vi skal tage et møde på mandag kl. 14.00. Så kan vi også se på de forhold der er til om tirsdagen, når Christian fortsætter nenedunder.

Med venlig hilsen
Lars Høi

Garant
FOR GULVE OG GARDINER
Høi Tæpper A/S, Rødekre

Tlf. 74 66 21 24
Mobil 20 27 38 10



Fra: Morten Bramstrup Jakobsen <mobj2@toender.dk>
Sendt: 10. december 2020 10:34
Til: Lars Høi <lh@garant.nu>
Cc: Sune Bundesen <sb32@toender.dk>; Kim Kirkegaard Sørensen <kimkir@toender.dk>; Palle Kudsk <PKU@toender.dk>
Emne: SV: SSK - Udfordring med overholdelse af tidsplan

Hej Lars.

Hoveddøren er lukket af fra i dag og afspærret. Mandag bliver der monteret glaspazier og så er de permanent lukket. Det er korrekt, at vi skal sikre forhold for varme mv. Det kræver forsat som jeg nævner, at I melder hvilke lokaler og områder I vil starte på og hvornår, så får vi sat det op. Det er jo det, vi har bedt dine folk melde til os så mange gange. Bravida har også nævnt de er gerne behjælpelig med byggestrøm mv, så sikringer ikke går. Vi er faktisk villig til at sætte alt i værk, hvad der er muligt for at I får de rigtige forhold at arbejde med. Men vi kan ikke gætte os til, hvor I arbejder.

Jeg synes det lyder fornuftigt med et møde. Vi tager også gerne et møde i dag eller i morgen, så du melde hvornår det passer dig bedst.

Venlig hilsen

Morten Bramstrup Jakobsen
Bygningskonsulent
Ejendomme
Teknik & Plan

Tønder Kommune
Wegners Plads 2 - 6270 Tønder
Tlf. +45 74 92 93 14 - Mobil +45 29 17 86 64 - E-mail mobj2@toender.dk



15247

Fra: Lars Høi [<mailto:lh@garant.nu>]

Sendt: 10. december 2020 10:00

Til: Morten Bramstrup Jakobsen

Cc: Kim Kirkegaard Sørensen; Sune Bundesen; Palle Kudsk

Emne: SV: SSK - Udfordring med overholdelse af tidsplan

Hej Morten

Jeg er ikke enig i dine punkter og du er ikke enig i mine punkter. Der er tilføjet lidt med [blåt...](#)

Hvornår bliver det lukket i mellemområdet, så der kan komme vedvarende varme på og det ikke giver gennemtræk fra den midlertidige indgang. Pt. er problemet at når folk går ud, så er varmen væk og det trækker gennem området hvor i gerne vil have belægning på.

I sendte i går en mail ud at der ville blive lukket i går aften, men det er der stadig ikke.

Jeg nævnte ved sidste byggemøde, at vi kunne spartle det sidste område i starten af næste uge. Og det ville så blive tirsdag, men nu ser vores plan noget anderledes ud. Vi har brugt 3 dage med 3 mand på noget, som sagtens kunne have ventet i stedet for at koncentrere os om mellemområdet. Den bemanning har jeg ikke i næste uge.

Det med at vi bare skal køre på, selvom bygningen ikke er ordentlig lukket for du mig ikke til. Det har vi prøvet for mange gange og det er som at "pisse" i bukserne – det er ikke en holdbar løsning. Det ender galt og giver langt større udfordringer end at skubbe arbejdet til der er styr på det.

Vi kan fortsætte med at kaste med mudder, men vi kan også sætte os sammen på mandag og få lavet en realistisk plan for det videre forløb.

Med venlig hilsen

Lars Høi

Garant

FOR GULVE OG GARDINER

Høi Tæpper A/S, Rødebro

Tlf. 74 66 21 24

Mobil 20 27 38 10



Fra: Morten Bramstrup Jakobsen <mobj2@toender.dk>

Sendt: 10. december 2020 09:03

Til: Lars Høi <lh@garant.nu>

Cc: Kim Kirkegaard Sørensen <kimkir@toender.dk>; Sune Bundesen <sb32@toender.dk>; Palle Kudsk <PKU@toender.dk>

Emne: SV: SSK - Udfordring med overholdelse af tidsplan

Hej Lars.

Se vores kommentar til nedestående med rødt.

Venlig hilsen

Morten Bramstrup Jakobsen

Bygningskonsulent

Ejendomme

Teknik & Plan

Tønder Kommune

Wegners Plads 2 - 6270 Tønder

Tlf. +45 74 92 93 14 - Mobil +45 29 17 86 64 - E-mail mobj2@toender.dk



Fra: Lars Høi [mailto:lh@garant.nu]

Sendt: 9. december 2020 16:34

Til: Sune Bundesen

Cc: Morten Bramstrup Jakobsen; Kim Kirkegaard Sørensen

Emne: SV: SSK - Udfordring med overholdelse af tidsplan

Hej Sune

Jeg har nævnt et hav af gange, at der mangler varme og det trækker ind i bygningen. Se den mail, du selv henviser til. Og læs de referater du selv har skrevet. "Varme generelt" har stået i byggermødereferaterne de sidste mange måneder. **Det er korrekt, at I/du nævner at der mangler varme. På intet tidspunkt har du eller dine folk nævnt, hvor det er i vil have sat varme på. Vi har flere varmeblæser på pladsen, som dine folk frit kan benytte og som vi gerne sætter op, rækker dette ikke sørger vi for flere. Det kræver dog kommunikation fra Jeres side af. Der har været klar til jer i mellembygningen i en uge nu og ikke på et tidspunkt har dine folk sagt, hvor vi skal sætte varme på. Musik, PLC og dele af mellemgangen kunne sagtens være lavet nu, hvis I havde ageret i stedet for at brokke jer og bare sige "der er for koldt". Det er på ingen måde konstruktivt samarbejde. Ligeledes har syd 1. sal været klar til jer og her kunne sagtens være sat varme på. Det er bygherres opgave/ansvar**

Den mail med mit bud på en tidsplan er overskredet med 1 dag, og det er også beklageligt. Vores plan er blevet skubbet adskillige gange, da forudgående arbejder ikke har været klar til os. Det fremgår også, hvis du læser de forskellige mails igennem. Jeg har sat bemanning efter, at arbejdet er klar til os. Det har det ikke været, derfor når vi ikke i mål. **Der kan næsten på dagsvarsel gøres klar til jer i arbejdsområder. Det er ligeledes Jeres opgave forud, at sikre at der er klar til jer, hvilket vil tage to sekunder når I er på pladsen. Det gøres ikke på dagen og det gøres slet ikke ved bare at møde op, konstaterer at der ikke er klar og så slet ikke melde det. Ved sidste byggermøde var den eneste kommentar fra Jeres side tapet v. fodlister og skruk gulv og ved forrige byggermøde var der ligeledes ingen kommentar fra Jer, som kunne anvendes til at planlægge arbejdet, dække af og sætte varme på. Mellembygningen har været klar længe I har bare at forsætte. De mails, som du henviser til Lars har ligeledes altid været på bagkant når vi har rykket eller udtrykt vores bekymring. Vi har været klar, når områderne var klar. Det er bygherres ansvar at områderne er klar til os.**

Vedhæftet er temperaturmålinger fra pladsen, taget for et par timer siden. Vores spartelmasse på 1. sal er ikke tør, grundet denne temperatur og vores arbejder kan ikke laves ordentligt, hvis forholdene ikke er i orden. **Se Kims mail. Vi har leverandørens bekræftelse på at gulvet kan monteres. Jeg tænker din mand vil gavne mere på pladsen, hvis han udførte et arbejde i stedet for brokke sig over han ikke får ekstra arbejde og bruge sit måleudstyr. Beklager, at vi gerne vil have de rette konditioner for at lave et ordentligt arbejde. Men der er ikke meget økonomi i at lave det om.** Det tager jo ikke kun et par timer at varme hele konstruktionen op. Vi snakker om dage....Og ligeså snart vi har lagt vores belægning har vi oplevet, at varmen bliver frakoblet, så det hele bliver gennemkoldt. Nogle dage senere bliver der sat fuld knald på gulvvarmen. Det er dømt til at gå galt! Hvis vi fortsætter under de her forhold, så kan vi afsætte et par måneder i det nye år til at lave det om igen. Det er ikke for at være på tværs, men det er ingen af os, der kan være tjent med de udfordringer de her temperaturer kan komme til at betyde. De har selv hentet varmeblæsere, for at få det til at lykkedes. Det er desværre bare ikke nok. Og på mine folk lyder det som om i fløjtede ligeglade, når de beder jer om at få styr på det. **Det kan vi simpelthen ikke tage seriøst. Bygherre har leveret et antal af varmeblæsere til pladsen, som ikke bliver brugt. Dine folk har ikke meldt sig ved os den seneste måned, vi går flere gange dagligt igennem bygningen, hvor de ligeledes sagtens kunne have taget fat i os og sige, hvor vi skal sætte varmeblæsere op. Så bør i jo også selv bane vejen for os, når i nu selv går gennem bygningen.**

Dine paragraffer gider jeg slet ikke at kommentere lige nu.

Hvordan vil du have at vi skal få styr på tidsplanen, når den for længst er skredet? Bare få styr på varmen og trækket, så skal vi nok få styr på vores arbejde.

Der er afsat 18 arbejdsdage til mellemområdet ekskl. trappen. Her var det først klar onsdag d. 2/12. Altså ca. 1 måned senere end tidsplanen. Og lige siden har der været problemer med træk og kulde. Når der er styr på varmen og trækket, så kan i fra den dato af tillægge 17 arbejdsdage til vores arbejde. **Det er korrekt, at dele af mellembygningen ikke har været klar til Jer som aftalt. Der har dog været meget arbejde at falde tilbage på som I sagtens har kunne få færdigt i mellem tiden. Derudover nævner jeg igen, at mellembygningens gangarealer inkl. musik, PLC og madkundskab har været overdraget til Jer i et stykke tid uden proces med undtagelse af madkundskab og spartling. Det skulle have været færdig og kunne have været færdig. Vi fastholder jf. Sunes mail den procedure, der henvises til. Området er stadig ikke klar her til morgen.**

Her er et bud på en plan, men det kræver altså at der kommer varme på og at bygningen er lukket – som i LUKKET og fri for træk:

1.sal, syd kan vi få lavet færdig i morgen, hvis den rette temperatur er til stede i morgen – Det kræver altså at i gør noget aktivt lige nu og IKKE først i morgen tidlig.

Det område i mellemområdet, som er spartlet, kan vi få lavet færdig i næste uge. Det kræver dog at murerens tilstøbning er tør (hvilket jeg tvivler på)

Området som mangler spartling ved hovedindgangen har jeg ikke en plan for lige pt. I worst case, så bliver det fra start januar. **Det kan ikke forventes med en mail der først sendes 16.30, at bygherre sørger for yderligere varmeblæsere i nævnte område til næste dag. Det er ikke rettidig, vi har siddet på pladsen hele dagen. Det nævnes igen, at bygherre har leveret flere varmeblæsere på pladsen som bare står og ikke bliver brugt. Dine folk gider jo ikke engang flytte dem og sætte dem til. Nu får vi at vide, at de ikke gider flytte gulv op til arbejdsområdet. Kraftman tilbød deres hjælp ved byggermødet og ligeledes har I haft mulighed for at få gulvet ind tidligere til 1. sal. Du sagde selv til Kim, at så vil i skære banerne på stueetagen og så bære dem op. Du nævnte også ved besigtigelse af skrugulv, at de godt kunne lave gulv op til, det er heller ikke gjort. Problemet er, at sættes der for mange blæser op, så ryger sikringerne. Men igen det er også jeres ansvar. Korrekt vi kan lave gulvet rundt om det område, hvor gulvet var skruk, men det kræver at bygningen er lukket og opvarmet og fri for gennemtræk. Det med at vi ikke gider flytte gulvet op til arbejdsområdet forstår jeg ikke? Det blev løst i forgårs.**

Billeder fra mellemområdet:



1. sal:



Med venlig hilsen
Lars Høi

Garant
FOR GULVE OG GARDINER
Høi Tæpper A/S, Rødebro

Tlf. 74 66 21 24
Mobil 20 27 38 10



Fra: Sune Bundesen <sb32@toender.dk>
Sendt: 9. december 2020 15:12
Til: Lars Høi <lh@garant.nu>
Cc: Morten Bramstrup Jakobsen <mobj2@toender.dk>; Kim Kirkegaard Sørensen <kimkir@toender.dk>
Emne: SSK - Udfordring med overholdelse af tidsplan

Hej Lars

Jeg ser mig nødsaget til at sende en bekymringsmail.

Tønder Kommune kan konstatere at arbejdet med montage af gulv ikke skrider frem så dette kan nås til aflevering d. 15. december. Du skriver nu at der kun kommer en mand i morgen, og ingen hverken fredag eller mandag. Det blev aftalt på byggemødet i går, at spartling af det resterende område i mellembygningen starter på mandag. Du henviser til at der mangler varme, men der bliver ikke henvist inden arbejdet påbegyndes, så bygherre har mulighed for at sørge for varme i disse områder.

15251
Du skriver i mail (SSK - Tidsplan og bemanning) af den. 2.12.2020 en tidsplan for dine arbejder. Dette er ikke blevet overholdt.

Der vil ved aflevering blive sat en afhjælpningsdato, hvor arbejderne skal være færdige. Såfremt dette ikke overholdes træder AB92 § 31 stk. 3 og 4 i kraft.

Derfor som loyalitetsforpligtelse over for hinanden, sendes denne bekymringsmail som forvarsling iht. ikke overholdt tidsplan.

Tidsplanen og dertilhørende milepæle skal overholdes, for at afleveringen d. 15 dec. 2020 overholdes. Vil du vende tilbage med hvordan du tænker at tidsplanen sikres overholdt.

Venlig hilsen

Sune Bundesen
Bygningskonsulent
Ejendomme
Teknik & Plan

Tønder Kommune

Wegners Plads 2 - 6270 Tønder

Tlf. +45 74 92 92 86 - Mobil +45 61 36 20 82 - E-mail sb32@toender.dk



Garant
FOR GULVE OG GARDINER















RIG PÅ TUR

NATUR ARKITEKTUR KULTUR VANDRETUR
FORTIDSTUR MUSIKKULTUR STRANDTUR
MARSKTUR CAFÉTUR SHOPPETUR DINTUR







Fra: Betina Hylleberg Skjøth [/O=TONDERKOM/OU=EXCHANGE ADMINISTRATIVE GROUP (FYDIBOHF23SPDLT)/CN=RECIPIENTS/CN=USER34207B9C]
Til: 'Berit Gad (beritgad@hotmail.com)' [beritgad@hotmail.com]; Jan Præstholt [japra@toender.dk]; Klaus Fog [klfo3@toender.dk]; Klaus S. Kristensen (Klaus-kristensen@live.dk) [Klaus-kristensen@live.dk]; Lars-Erik Skydsbjerg [les@toender.dk]; Lene Nørgaard Hansen [Lnh1@toender.dk]; Palle Kudsk [PKU@toender.dk]; Per Hansen [pha@toender.dk]; Sune Bundesen [sb32@toender.dk]
Sendt dato: 11-12-2020 14:11
Modtaget Dato: 11-12-2020 14:11
Vedrørende: Adm. styregruppe Skærbæk Skole - referat fra møde den 7. dec. 2020
Vedhæftninger: Referat Adm styregruppe 7. dec. 2020.pdf
image001_219.png
image002_233.png
image003_235.png
image004_230.png
image005_231.png
image006_191.jpg
image009_44.png

Til medlemmerne i styregruppen

Her sender jeg referatet fra møde i den adm. styregruppe mandag den 7. dec. 2020.
Næste møde er mandag den 18. januar 2021.

Glædelig jul alle sammen – også selvom vi så må være mest hver for sig ☺
Tænd lidt ekstra stearinlys, spis lidt julekøns og glæd jer til at vi igen kan være "almindeligt" samme til jul.
Alt bliver godt igen ...



Venlig hilsen

Betina Hylleberg Skjøth

Chefkonsulent, anlægsprojekter
Teknik & Plan
Teknik og Miljø

Tønder Kommune

Wegners Plads 2 - 6270 Tønder
Tlf. +45 74 92 92 92 - Mobil +45 29 34 84 42 - E-mail behsk@toender.dk















RIG PÅ TUR

NATUR ARKITEKTUR KULTUR VANDRETUR
FORTIDSTUR MUSIKKULTUR STRANDTUR
MARSKTUR CAFÉTUR SHOPPETUR DINTUR



Referat – Adm. Styregruppe		Dato	11. dec. 2020
Sag	Ny skole i Skærbæk	SBSYS sagsnr.	82.06.00-G01-1-16
Projekt	Etablering af ny skole i Skærbæk	Ref.	Betina
Emne	Adm. styregruppemøde	Mødedato	7. dec. 220 kl: 13.00 – 13.55

D – Deltog

A – Afbud

U – Udeblev

Deltagere	Navn	
D	Direktør Børn & Skole (Formand)	Jan Præstholt
A	Fagchef for Børn og Skole	Per Hansen
A	Skolebestyrelsesformand	Berit Gad
D	Skoleleder for Skærbæk Distriktsskole	Klaus Fog
D	Skolekonsulent	Lene Nørgaard Hansen
D	Fagchef For Teknik og plan	Lars-Erik Skydsbjerg
D	Afdelingsleder for Ejendomme	Palle Kudsk
D	Bygningskonsulent (referent)	Sune Bundesen
D	AMR for Skærbæk Distriktsskole	Klaus S. Kristensen
D	Chefkonsulent, anlægsprojekter	Betina Hylleberg Skjøth

Dagsorden

1. Bemærkning til sidste referat (13. nov. 2020)
2. Generel orientering
3. Status på byggeriet
4. Tidsplan og kommunikation
5. Økonomi
6. Opfølgingspunkter
7. Eventuelt
8. Næste møde (7. dec. 2020)

Mødet blev afholdt som teams videomøde.



1 Bemærkninger til sidste referat (13. nov. 2020)

Ingen bemærkninger

2 Generel orientering

Ingen bemærkninger.

3 Status på byggeriet

a. Generel information om byggeriets stade

Ved at forberede afleveringsforretninger i næste uge, hvor man samler op på de mangler der er på nuværende tidspunkt. Der er stor travlhed.

Nogle håndværkere har ikke helt kunnet overholde aftaler, så der har været lidt opfølgning.

Der holdes et lille arrangement for håndværkerne på mandag.

Tømrer mangler der mangler pt. nogle gulve samt vinduer/døre og lister, gulv mangler nogle steder så de store elementer er ved at være på plads.

Udearealerne er i gang udenfor nu.

Tømrer har ikke bestilt nok træ-beklædning hjem, så der vil være noget beklædning der mangler på Cassiopeia. Det sidste kommer først i uge 7-8.

Klaus vil gerne have en tilbagemelding på hvornår dette arbejde kan udføres, da der er behov for at vise ekstra hensyn til de elever der går der Cassiopeia. Måske kan der arbejdes efter almindeligt fyraften eller måske fredag-lørdag-søndag.

Det har vist sig at midterbygningen ikke behøver være med brandbehandlet træbeklædning.

Boardwalk opstartes på mandag, her er der valgt en ren betonløsning.

b. Uenigheder

Jan orienterede om, at det er Mimi i juridisk afdeling der er på, sammen med Advodan.

Vi har afleveret vores krav og fået et modkrav.

Pt. er man ved at afklare hvordan/hvornår man kommer videre i processen.

c. Udearealer

Klaus kunne konstatere at arbejdet skrider frem, og at man jo må forvente at skolen skal købe forskellige elementer selv.

d. IT på skolen

Sune nævnte, at It-elementer er indkøbt.

e. Depotplads

Jan nævnte, at de store redskaber deles mellem Skærbækcentret og skolen, og at der desuden opsættes 10 højskabe og boldbure på Skærbækcentret.

Der opsættes ikke net som adskillelse i hallen, man afventer lige hvordan det går.



4 Tidsplan og kommunikation

a. Afleveringsdato, 15. dec. 2020

Jan nævnte, at man holder fast i afleveringsdatoen den 15. dec. 2020.

JV vil meget gerne se skolen den 16. dec. 2020. Det blev drøftet om det er en reel mulighed, da man jo har en del afleveringsforretninger den 14-16. dec. 2020. Klaus nævnte, at han synes der er behov for at det er en politiker, der kommer med rundt – når det nu tidligere har det været skoleleder.

Jan afklarer hvornår JV kommer på skolen.

Blower –test er i starten af januar, endnu ikke en endelig dato på plads.

b. Indvielse

Man arbejder fortsat hen mod en indvielse fredag den 26. feb. 2021.

Klaus kommer med forslag til arrangement som er digitalt. Måske en Facebook transmission eller andet

Lene nævnte, at man evt. kunne bruge en drone-video m.v., som en del af indvielsen.

c. Indflytning, februar 2021

Der blev drøftet hvordan man skal gribe den an, hvordan det skal gøres, hvis man er helt- eller delvist hjemsendt. Det er altså en form for plan B.

Fortsat er det mandag i uge 8, dvs. den 22. feb. 2021.

Sune nævnte, at man venter med fjernelse af afdækning samt hovedrengøring til senest muligt tidspunkt.

d. Kommunikation

Man aftalte, at der først skal være noget opfølgning på den gode historie.

Jan nævnte, at der ikke vil være noget særlig kommunikation i forbindelse med aflevering omkring den 15. dec. 2020, så der kommer først noget ekstern kommunikation i januar 2021.

5 Økonomi

a. Gennemgang af hovedbudget og forbrug

Sune nævnte, at han har gennemgået byggeregnskabet og pt. er der ca. 120.000 kr. tilbage til uforudsete udgifter. Her er der ikke medregnet krav fra tømrer ift. indeksregulering.

Dæk på sciencetårnet er der udfordringer med, så det er primært uoverensstemmelser omkring denne der presser økonomien.

b. Wayfinding/skiltning

Sune nævnte, at der er holdt møde med skiltefirmaet i sidste uge, der kommer med forslag til skiltning. Det forventes pt. klar til senest uge 7.

Sune nævnte, at der oprindeligt er budgetteret med 70.000 kr., men at der er afsat en smule mere til dette.

6 Opfølgningspunkter

a. Kunstnerisk udsmykning (Klaus F)

Ingen bemærkninger.

b. Hjemmeside (Lene og Betina)

Lene nævnte, at fotoene løbende sendes til Lisbeth i Kommunikation.

Aktindsigtsdokumenter udarbejdes sidste gang medio december 2020.

7 Eventuelt

Man drøftede, hvordan man arbejder med lærerens tilvænning til de nye rammer og læringsmiljøer. Dette arbejdes der fortsat med.

8 Næste møde (18. jan. 2021)

Ingen bemærkninger.

Fra: Kim Kirkegaard Sørensen [/O=TONDERKOM/OU=EXCHANGE ADMINISTRATIVE GROUP (FYDIBOHF23SPDLT)/CN=RECIPIENTS/CN=DL0VKS]
Til: 'Christensen Thomas (Bravida)' [t.christensen@bravida.dk]
Cc: Sune Bundesen [sb32@toender.dk]; Morten Bramstrup Jakobsen [mobj2@toender.dk]
Sendt dato: 14-12-2020 11:25
Modtaget Dato: 14-12-2020 11:25
Vedrørende: SV: Inspektion på ABV i elevator
Vedhæftninger: image001_124.jpg
 image002_410.png
 image003_418.png
 image004_409.png
 image005_414.png
 image006_91.png
 image007_74.jpg

Hej Thomas

Kontrol og godkendelse ved DBI ligger under jeres entrepriser.
 Se beskrivelse.

Tønder Kommune	Ny skole i Skærbæk
8.0 El entreprisen inkl. ABA og sikring	Dato : 2018-10-19
1. El-arbejdet	Rev.dato : 2018-11-26
4. Bygningsdelsbeskrivelse	Side : 79 / 106
<p>ABA-centralen skal ved alarm aflevere et potentialfri signal til mørklægningsstyringen placeret i 0.25 Natur & teknologi og 1.44 Sciencelab. Forbindelsen mellem ABA og mørklægningsstyringen udføres af ABA-arbejdet. ABA-centralen skal ved alarm aflevere et potentialfri signal til ADK-centraler (10 21 stk). Forbindelsen mellem ABA og ADK-centraler udføres af ABA-arbejdet.</p> <p>Forbindelser for fejlsignal fra anlæg for røgudluftning (6 stk.) og AVA-anlæg udføres af ABA-arbejdet.</p> <p>Ansøgning om overføring af alarmsignal af hensyn til ibrugtagningstilladelse samt forslag til varslingsinstruks og information til brugerne skal fremsendes i god tid til Beredskabscenteret til godkendelse.</p>	
4.13.11	Mål og tolerancer
4.13.12	Prøver Der skal leveres prøver på anlægskomponenter i henhold til bygherrens ønske.
4.13.13	Arbejds miljø
4.13.14	Kontrol Idriftsættelse, afprøvning og DBI-godkendelse af ABA-anlægget inkl. de sammenkoblede brandtekniske anlæg, skal være indeholdt i el-entreprenørens arbejder. Der henvises til udbudskontrolplan
4.13.15	D&V-dokumentation
4.13.16	Planlægning

Venlig hilsen

Kim Kirkegaard Sørensen
 Bygningskonsulent
 Ejendomme
 Teknik & Plan

Tønder Kommune
 Wegners Plads 2 - 6270 Tønder
 Tlf. +45 74 92 92 26 - Mobil +45 51 14 69 81 - E-mail kimkir@toender.dk

15276



Fra: Christensen Thomas (Bravida) [mailto:t.christensen@bravida.dk]

Sendt: 14. december 2020 08:13

Til: Kim Kirkegaard Sørensen

Cc: Sune Bundesen; Morten Bramstrup Jakobsen

Emne: Inspektion på ABV i elevator

Hej Kim

ABV anlægget i elevator skakten er et brandsikringsanlæg som skal inspiceres og godkendes af DBI på samme vilkår som et ABA anlæg.

Har i eller tømmere styret på det?

Eller skal jeg se om jeg kan få det?

Med venlig hilsen
Bravida Danmark A/S

Thomas Christensen
Projektleder

Mobil 2525 3435
E-mail t.christensen@bravida.dk

Bravida Danmark A/S
Jernet 4F
6000 Kolding
Bravida - vi kan el, vvs og ventilation
www.bravida.dk

Bravida – vi giver bygninger liv
Bravida er Nordens førende leverandør af installations- og serviceydelser med cirka 11.700 medarbejdere, heraf omkring 2.000 i Danmark. Bravida udfører såvel specialopgaver som helhedsløsninger indenfor el, vvs og ventilation og tilbyder alt fra design og projektering til installation, drift og vedligehold. Bravida har afdelinger på omkring 190 lokationer i Sverige, Norge, Danmark og Finland. www.bravida.dk

Følg linket for at se Bravidas persondatapolitik www.bravida.dk/om-bravida/persondatapolitik

8.0 El entreprisen inkl. ABA og sikring

Dato : 2018-10-19

1. El-arbejdet

Rev.dato : 2018-11-26

4. Bygningsdelsbeskrivelse

Side : 79 / 106

ABA-centralen skal ved alarm aflevere et potentialfri signal til mørklægningsstyringen placeret i 0.25 Natur & teknologi og 1.44 Sciencelab.

Forbindelsen mellem ABA og mørklægningsstyringen udføres af ABA-arbejdet.

ABA-centralen skal ved alarm aflevere et potentialfri signal til ADK-centraler (~~10~~ 21 stk).

Forbindelsen mellem ABA og ADK-centraler udføres af ABA-arbejdet.

Forbindelser for fejlsignal fra anlæg for røgudluftning (6 stk.) og AVA-anlæg udføres af ABA-arbejdet.

Ansøgning om overføring af alarmsignal af hensyn til ibrugtagningstilladelse samt forslag til varslingsinstruks og information til brugerne skal fremsendes i god tid til Beredskabscenteret til godkendelse.

4.13.11 Mål og tolerancer**4.13.12 Prøver**

Der skal leveres prøver på anlægskomponenter i henhold til bygherrens ønske.

4.13.13 Arbejds miljø**4.13.14 Kontrol**

Idriftsættelse, afprøvning og DBI-godkendelse af ABA-anlægget inkl. de sammenkoblede brandtekniske anlæg, skal være indeholdt i el-entreprenørens arbejder. Der henvises til udbudskontrolplan

4.13.15 D&V-dokumentation**4.13.16 Planlægning**













RIG PÅ TUR

NATUR ARKITEKTUR KULTUR VANDRETUR
FORTIDSTUR MUSIKKULTUR STRANDTUR
MARSKTUR CAFÉTUR SHOPPETUR DINTUR

5906460#0 - Aflysning af møde i Den Politiske Styregruppe for S

Fra: Jan Præstholt [japra@toender.dk]
Til: Louise Thomsen Terp [loutho@toender.dk]; Daisy Dahl [daida@toender.dk]; Bo Jessen [boj@toender.dk]; Kim Printz Ringbæk [kpr@toender.dk]; Lars-Erik Skydsbjerg [les@toender.dk]; Palle Kudsk [PKU@toender.dk]; Sune Bundesen [sb32@toender.dk]; Lars-Erik Skydsbjerg [les@toender.dk]
Cc: Henning Ravnborg Kristensen [herakr@toender.dk]; Betina Hylleberg Skjøth [behsk@toender.dk]
Sendt dato: 16-12-2020 08:27
Modtaget Dato: 16-12-2020 08:27
Vedrørende: Aflysning af møde i Den Politiske Styregruppe for Skærbæk Skole den 17. december
Vedhæftninger: image001_1571.png
image002_1599.png
image003_1552.png
image004_1561.png
image005_1553.png
image006_1182.jpg

Kære alle

Efter aftale med Kim, aflyses mødet i Den politiske Styregruppe for Skærbæk Skole, som skulle have været afholdt torsdag. Aflysningen har sit afsæt i Covid-19 situationen.

Punkterne på mødet var alle af orienterende karakter.

I den fremsendte dagsorden, kan i under pkt. 2 læse om status. Vi følger planen og glæder os til efter Vinterferien.

Vi indkalder til et afsluttende møde sidst i januar på skolen, så i kan se det flotte resultat.

Venlig hilsen

Jan Præstholt
Direktør
Børn & Skole - Pleje & Omsorg

Tønder Kommune
Wegners Plads 2 - 6270 Tønder
Tlf. +45 74 92 92 92 - Mobil +45 28 72 52 48 - E-mail japra@toender.dk





















RIG PÅ TUR

NATUR ARKITEKTUR KULTUR VANDRETUR
FORTIDSTUR MUSIKKULTUR STRANDTUR
MARSKTUR CAFÉTUR SHOPPETUR DINTUR

Igangværende • Type: Mangel • Ansvarlig: Daniel Rohde Detlefsen, Bo Michelsen A/S

Placering		Forløb
	Placering: Generelt	<p>M136: Mangel Råhus</p> <p>Tildelt af: Morten Bramstrup Jakobsen, Tønder Kommune, 8. dec 2020, 14:39</p> <p>Tildelt: Daniel Rohde Detlefsen, Bo Michelsen A/S</p> <p>Emne: Mangel Råhus</p> <p>"Mangel noteret forud for aflevering. Synlige lodrette overflade skal efterleve BO-S-S overflade jf beskrivelse."</p> <p>Opdateret af: Kim Kirkegaard Sørensen, Tønder Kommune, 16. dec 2020, 09:29</p> <p>"Følgende er aftalt: Søjlelementer rengøres i sammen omgang som trappelementer."</p>
	Bygning: Ny Skole i Skærbæk Etage: E00	<p>M313: Mangler Råhus</p> <p>Tildelt af: Sune Bundesen, Tønder Kommune, 14. dec 2020, 11:28</p> <p>Tildelt: Daniel Rohde Detlefsen, Bo Michelsen A/S</p> <p>Emne: Mangler Råhus</p> <p>"Der mangler generelt fundamenter i terræn."</p> <p>Opdateret af: Kim Kirkegaard Sørensen, Tønder Kommune, 16. dec 2020, 09:21</p> <p>"Følgende er aftalt: Mangler i terræn afhjælpes løbende, i kræft med at Mads Vejrup laver udearealer."</p>
	Bygning: Ny Skole i Skærbæk Etage: E00	<p>M312: Mangler Råhus</p> <p>Tildelt af: Sune Bundesen, Tønder Kommune, 14. dec 2020, 11:27</p> <p>Tildelt: Daniel Rohde Detlefsen, Bo Michelsen A/S</p> <p>Emne: Mangler Råhus</p> <p>"Der mangler generelt færdiggørelse af afløbssystem og brænde."</p> <p>Opdateret af: Kim Kirkegaard Sørensen, Tønder Kommune, 16. dec 2020, 09:20</p> <p>"Følgende er aftalt: Mangler i terræn afhjælpes løbende, i kræft med at Mads Vejrup laver udearealer."</p>
	Bygning: Ny Skole i Skærbæk Etage: E01	<p>M111: Mangel Råhus</p> <p>Tildelt af: Morten Bramstrup Jakobsen, Tønder Kommune, 8. dec 2020, 13:40</p> <p>Tildelt: Daniel Rohde Detlefsen, Bo Michelsen A/S</p> <p>Emne: Mangel Råhus</p> <p>"Mangel noteret forud for afleveringsforretningen. Lukning af huller ved trapper generelt. Rengøringen imellem trin"</p> <p>Opdateret af: Kim Kirkegaard Sørensen, Tønder Kommune, 16. dec 2020, 09:11</p> <p>"Følgende er aftalt på aflevering: Elementer rengøres efter afdækningen er fjernet. Elementer fuges efter slutrengøring."</p>

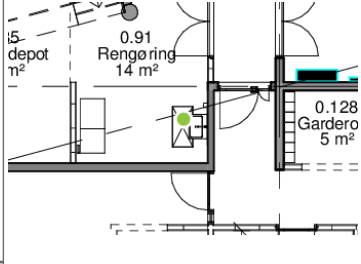
Placering	Forløb		
			<p>M157: Mangel Råhus</p> <p>Tildelt af: Morten Bramstrup Jakobsen, Tønder Kommune, 9. dec 2020, 09:39</p> <p>Tildelt: Daniel Rohde Detlefsen, Bo Michelsen A/S</p> <p>Emne: Mangel Råhus</p> <p>"Mangel forud for afleveringsprotokol. Stål i syd mangler slutbehandling"</p>
			<p>M110: Mangel Råhus</p> <p>Tildelt af: Morten Bramstrup Jakobsen, Tønder Kommune, 8. dec 2020, 13:37</p> <p>Tildelt: Daniel Rohde Detlefsen, Bo Michelsen A/S</p> <p>Emne: Mangel Råhus</p> <p>"Mangel noteret forud for afleveringsforretningen."</p> <p>Afvist af: Daniel Rohde Detlefsen, Bo Michelsen A/S, 8. dec 2020, 13:41</p> <p>Ny ansvarlig: Sune Bundesen, Tønder Kommune</p> <p>"Afløb/Rist leveres af VVS."</p> <p>Tildelt af: Morten Bramstrup Jakobsen, Tønder Kommune, 8. dec 2020, 14:14</p> <p>Ny ansvarlig: Daniel Rohde Detlefsen, Bo Michelsen A/S</p> <p>"Hej Daniel.</p> <p>Vi mener den fremgår af din arbejdsbeskrivelse jf. vdhæftet. - pkt. 4.1.2 "omfang": Levering og montering af gulv afløb i terrændæk jf. tegningsmateriale i 1.6 kloakarbejde? - Er andet aftalt med VVS eller M. Vejrup?"</p>
<p>Bygning: Ny Skole i Skærbæk Rum: Rengøring 0.91 Etage: E00</p>		<p>0.91 Rengøring 14 m²</p> <p>0.128 Gardero 5 m²</p>	

5898764#0 - Afleveringsprotokol - sendt til Bo Michelsen

Fra: Sune Bundesen [/O=TONDERKOM/OU=EXCHANGE ADMINISTRATIVE GROUP (FYDIBOHF23SPDLT)/CN=RECIPIENTS/CN=DL0VSB]
Til: 'Daniel Rohde Detlefsen (dde@bomichelsen.dk)' [dde@bomichelsen.dk]
Sendt dato: 16-12-2020 14:40
Modtaget Dato: 16-12-2020 14:40
Vedrørende: SSK - Afleveringsprotokol
Vedhæftninger: Afleveringsprotokol - Entr. A Bo Michelsen AS.pdf
Bilag 1. Mangelliste - Bo Michelsen.pdf

Hej Daniel

Her er afleveringsprotokol og bilag.

Venlig hilsen

Sune Bundesen
Bygningskonsulent
Ejendomme
Teknik & Plan

Tønder Kommune

Wegners Plads 2 - 6270 Tønder
Tlf. +45 74 92 92 86 - Mobil +45 61 36 20 82 - E-mail sb32@toender.dk



OL_Logo



Afleveringsprotokol

Projekttitlel	Skærbæk - Ny Skole Skolegade 19. 6780 Skærbæk
Entreprise	Råhus entreprisen
Bygherre	Tønder Kommune Wegners Plads 2 6270 Tønder
Entreprenør	Bo Michelsen A/S Hansborggade 30, 6100 Haderslev CVR-NR.: 83231815
Afleveringstidspunkt	Den 15.12.2020 er der foretaget aflevering af ovennævnte entreprise.
Deltagere i afleveringsforretning	For bygherre: Kim Kirkegaard Sørensen Wegners Plads 2 6270 Tønder For entreprenør: Jeppe Mark Olesen Daniel Rohde Detlefsen
Omfang	Entreprisens omfang fremgår af følgende dokumenter: Entreprisekontrakt underskrevet af bygherre d. 11.4.2019 samt, Ekstra arbejde mm. I henhold til aftalesedler AE. 1 - 56
Mangler	Arbejdet er afleveret med de fejl og mangler, der fremgår af mangelliste dateret: 15.12.2020 I henhold til Bilag 1. – Dalux

**Afhjælpning**

Afhjulpne fejl og mangler dokumenteres gennem entreprenørens underskrift på mangellister.

De oplyste mangler iht. overstående punkt afhjælpes senest:

Generelle mangler - d. 8.1.2021

Øvrige mangler jf. dalux m. anden afhjælpningsdato end generelle mangler.:

Udvendige mangler - d. 15.1.2021

Indvendige mangler ved trapper og betonsøjler- d. 5.2.2021

Økonomi

Entreprenør fremsender studeopgørelse på arbejde frem til aflevering.

Bemærkninger

Bygherre:

Entreprenør:

Arbejdet anses for afleveret Ja **Nej**

Er kvalitetssikringsmappen afleveret Ja **Nej**

Ansvarsperiode Ansvarsperioden er i henhold til AB 92, 5 år og løber herefter til den: **15.12.2020**

Eftersyn 1 års eftersyn skal udføres inden den: **14.12.2021**

5 års eftersyn skal udføres inden den: **14.11.2025**

Garanti: Indtil afhjælpning af overstående fejl og mangler er udført og godkendt, tilbageholdes kr. 2.609.191 ekskl. moms. Entreprenøren har stillet en garanti på 15% af den oprindelig entreprisensum ekskl. moms.

Sikkerhedsstillelsen, garanti nr. B406046 dateret d. 15.05.2019, kan først nedskrives til 10% af entreprisensummen, når bygherre har godkendt mangelahjælpningen.

Underskrift:





For bygherre: Kim Kirkegaard Sørensen



Dato/Underskrift

For entreprenør:

Dato/Underskrift

Dato/Underskrift

Placering		Forløb
	Placering: Generelt	<p>M136: Mangel Råhus</p> <p>Tildelt af: Morten Bramstrup Jakobsen, Tønder Kommune, 8. dec 2020, 14:39</p> <p>Tildelt: Daniel Rohde Detlefsen, Bo Michelsen A/S</p> <p>Emne: Mangel Råhus</p> <p>"Mangel noteret forud for aflevering. Synlige lodrette overflade skal efterleve BO-S-S overflade jf beskrivelse."</p> <p>Opdateret af: Kim Kirkegaard Sørensen, Tønder Kommune, 16. dec 2020, 09:29</p> <p>"Følgende er aftalt: Søjlelementer rengøres i sammen omgang som trappeelementer."</p>
	Bygning: Ny Skole i Skærbæk Etage: E00	<p>M313: Mangler Råhus</p> <p>Tildelt af: Sune Bundesen, Tønder Kommune, 14. dec 2020, 11:28</p> <p>Tildelt: Daniel Rohde Detlefsen, Bo Michelsen A/S</p> <p>Emne: Mangler Råhus</p> <p>"Der mangler generelt fundamenter i terræn."</p> <p>Opdateret af: Kim Kirkegaard Sørensen, Tønder Kommune, 16. dec 2020, 09:21</p> <p>"Følgende er aftalt: Mangler i terræn afhjælpes løbende, i kræft med at Mads Vejrup laver udearealer."</p>
	Bygning: Ny Skole i Skærbæk Etage: E00	<p>M312: Mangler Råhus</p> <p>Tildelt af: Sune Bundesen, Tønder Kommune, 14. dec 2020, 11:27</p> <p>Tildelt: Daniel Rohde Detlefsen, Bo Michelsen A/S</p> <p>Emne: Mangler Råhus</p> <p>"Der mangler generelt færdiggørelse af afløbssystem og brænde."</p> <p>Opdateret af: Kim Kirkegaard Sørensen, Tønder Kommune, 16. dec 2020, 09:20</p> <p>"Følgende er aftalt: Mangler i terræn afhjælpes løbende, i kræft med at Mads Vejrup laver udearealer."</p>
	Bygning: Ny Skole i Skærbæk Etage: E01	<p>M111: Mangel Råhus</p> <p>Tildelt af: Morten Bramstrup Jakobsen, Tønder Kommune, 8. dec 2020, 13:40</p> <p>Tildelt: Daniel Rohde Detlefsen, Bo Michelsen A/S</p> <p>Emne: Mangel Råhus</p> <p>"Mangel noteret forud for afleveringsforretningen. Lukning af huller ved trapper generelt. Rengøringen imellem trin"</p> <p>Opdateret af: Kim Kirkegaard Sørensen, Tønder Kommune, 16. dec 2020, 09:11</p> <p>"Følgende er aftalt på aflevering: Elementer rengøres efter afdækningen er fjernet. Elementer fuges efter slutrengøring."</p>

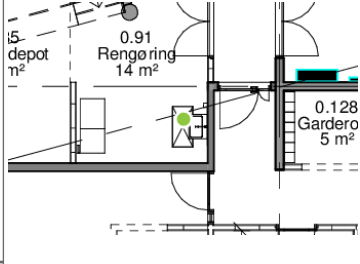
Placering	Forløb		
			<p>M157: Mangel Råhus</p> <p>Tildelt af: Morten Bramstrup Jakobsen, Tønder Kommune, 9. dec 2020, 09:39</p> <p>Tildelt: Daniel Rohde Detlefsen, Bo Michelsen A/S</p> <p>Emne: Mangel Råhus</p> <p>"Mangel forud for afleveringsprotokol. Stål i syd mangler slutbehandling"</p>
			<p>M110: Mangel Råhus</p> <p>Tildelt af: Morten Bramstrup Jakobsen, Tønder Kommune, 8. dec 2020, 13:37</p> <p>Tildelt: Daniel Rohde Detlefsen, Bo Michelsen A/S</p> <p>Emne: Mangel Råhus</p> <p>"Mangel noteret forud for afleveringsforretningen."</p> <p>Afvist af: Daniel Rohde Detlefsen, Bo Michelsen A/S, 8. dec 2020, 13:41</p> <p>Ny ansvarlig: Sune Bundesen, Tønder Kommune</p> <p>"Afløb/Rist leveres af VVS."</p> <p>Tildelt af: Morten Bramstrup Jakobsen, Tønder Kommune, 8. dec 2020, 14:14</p> <p>Ny ansvarlig: Daniel Rohde Detlefsen, Bo Michelsen A/S</p> <p>"Hej Daniel.</p> <p>Vi mener den fremgår af din arbejdsbeskrivelse jf. vdhæftet. - pkt. 4.1.2 "omfang": Levering og montering af gulv afløb i terrændæk jf. tegningsmateriale i 1.6 kloakarbejde? - Er andet aftalt med VVS eller M. Vejrup?"</p>
<p>Bygning: Ny Skole i Skærbæk Rum: Rengøring 0.91 Etage: E00</p>			

5898779#0 - Afleveringsprotokol - Sendt til Kraftman

Fra: Sune Bundesen [/O=TONDERKOM/OU=EXCHANGE ADMINISTRATIVE GROUP (FYDIBOHF23SPDLT)/CN=RECIPIENTS/CN=DL0VSB]
Til: 'Henning Skriver (hs@kraftman.dk)' [hs@kraftman.dk]
Sendt dato: 16-12-2020 14:43
Modtaget Dato: 16-12-2020 14:43
Vedrørende: SSK - Afleveringsprotokol
Vedhæftninger: Afleveringsprotokol Entr. C Kraftman AS.pdf
Bilag 1. Mangelliste - Kraftman.pdf

Hej Henning

Her er afleveringsprotokol og bilag. Vil du underskrive og sende retur.

Venlig hilsen

Sune Bundesen
Bygningskonsulent
Ejendomme
Teknik & Plan

Tønder Kommune
Wegners Plads 2 - 6270 Tønder
Tlf. +45 74 92 92 86 - Mobil +45 61 36 20 82 - E-mail sb32@toender.dk



OL_Logo

Afleveringsprotokol

Projekttitel	Skærbæk - Ny Skole Skolegade 19. 6780 Skærbæk
Entreprise	Tømrerentreprisen
Bygherre	Tønder Kommune Wegners Plads 2 6270 Tønder
Entreprenør	Kraftman A/S Vestvejen 167 6200 Aabenraa
Afleveringstidspunkt	Den 15.12.2020 er der foretaget aflevering af ovennævnte entreprise.
Deltagere i afleveringsforretning	For bygherre: Kim Kirkegaard Sørensen Wegners Plads 2 6270 Tønder For entreprenør: Henning Skriver
Omfang	Entreprisens omfang fremgår af følgende dokumenter: Entreprisekontrakt underskrevet af bygherre d. 29.05.2019 samt, Ekstra arbejde mm. I henhold til godkendte aftalesedler CE 1 - 68
Mangler	Arbejdet er afleveret med de fejl og mangler, der fremgår af mangelliste dateret: I henhold til Bilag 1. – Dalux

**Afhjælpning**

Afhjulpne fejl og mangler dokumenteres gennem entreprenørens underskrift på mangellister.

De oplyste mangler iht. overstående punkt afhjælpes senest:

Generelle mangler - d. 8.1.2021

Øvrige mangler jf. dalux m. anden afhjælpningsdato end generelle mangler.:

Lodret træbeklædning - 29.1.2021

Underbeklædning - 19.2.2021

Økonomi

Entreprenør fremsender stadeopgørelse på arbejde frem til aflevering.

Bemærkninger

Bygherre:

Entreprenør:

Arbejdet anses for afleveret Ja Nej

Er kvalitetssikringsmappen afleveret Ja Nej

Ansvarsperiode Ansvarsperioden er i henhold til AB 92, 5 år og løber herefter til den: **15.12.2020**

Eftersyn 1 års eftersyn skal udføres inden den: **14.12.2021**

5 års eftersyn skal udføres inden den: **14.11.2025**

Garanti: Indtil afhjælpning af overstående fejl og mangler er udført og godkendt, tilbageholdes kr. 2.239.782 ekskl. moms. Entreprenøren har stillet en garanti på 15% af den oprindelig entreprisum ekskl. moms.

Sikkerhedsstillelsen, garanti nr. 6422587/1 dateret d. 03.06.2019, kan først nedskrives til 10% af entreprisummen, når bygherre har godkendt mangelahjælningen



Underskrift:

For bygherre: Kim Kirkegaard Sørensen





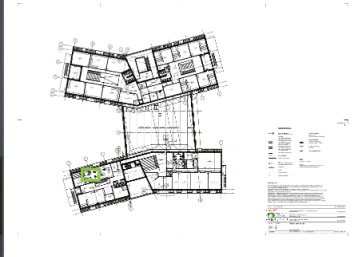
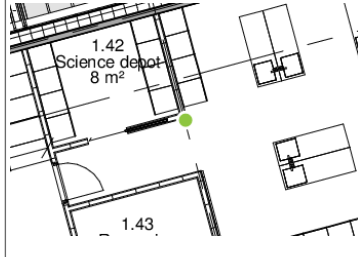

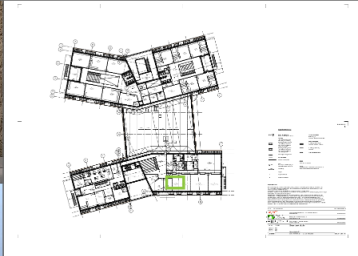
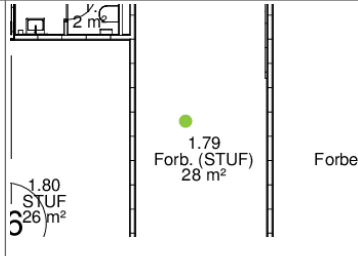
Dato/Underskrift



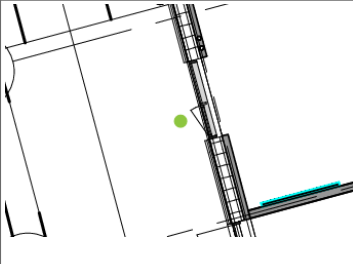

For entreprenør:

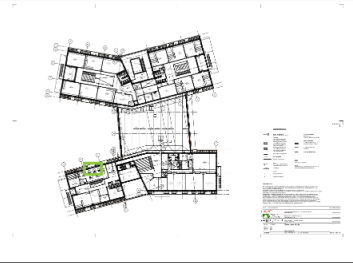
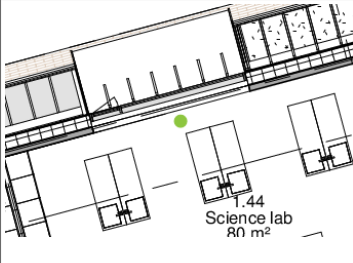
Dato/Underskrift

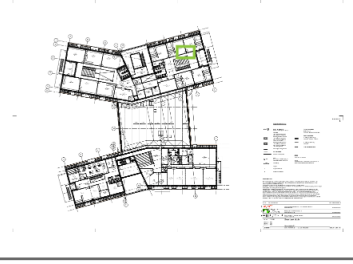
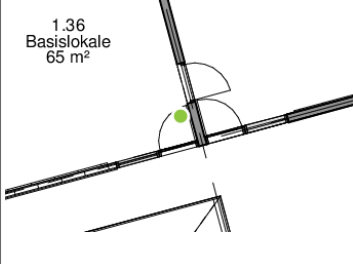

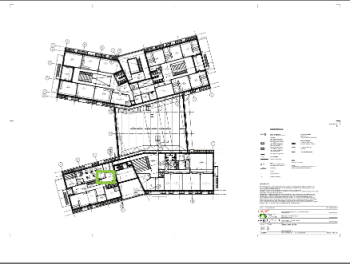





Placering		Forløb	
	 <p>Bygning: Ny Skole i Skærbæk Rum: Science lab 1.44 Etage: E01</p>		<p>M138: Mangler gulvbelægning</p> <p>Tildelt af: Sune Bundesen, Tønder Kommune, 8. dec 2020, 14:40</p> <p>Tildelt: Jørn Høi, Garant Haderslev A/S Emne: Mangler gulvbelægning "Mangler gulvbelægning hvor dør er ændret." ... 2 mere</p> <p>Opdateret af: Kim Kirkegaard Sørensen, Tønder Kommune, 15. dec 2020, 13:57</p> <p>"Ikke en mangel, skydedør er ændret af Kraftman."</p> <p>Tildelt af: Kim Kirkegaard Sørensen, Tønder Kommune, 16. dec 2020, 11:57</p> <p>Ny ansvarlig: Henning Skriver, kraftman a/s "Skal udbedres af kraftman. Manglende gulvbelægning skyldes fjernelse af forkert skydedør. Ny skydedør dækker ikke gulvbelægningen. Udgiften til rep. af gulv ligger ved Kraftman."</p>
	 <p>Bygning: Ny Skole i Skærbæk Rum: Forb. (STUF) 1.79 Etage: E01</p>		<p>M319: Mangel tømrer</p> <p>Tildelt af: Morten Bramstrup Jakobsen, Tønder Kommune, 16. dec 2020, 11:21</p> <p>Tildelt: Henning Skriver, kraftman a/s Emne: Mangel tømrer "Lister omkring ovenlys. Det er ikke ordentlig udført. Finish."</p>
<p>Placering: Generelt</p>			
		<p>M297: Mangel tømrer inddækninger ved døre og vinduer</p> <p>Tildelt af: Morten Bramstrup Jakobsen, Tønder Kommune, 10. dec 2020, 15:21</p> <p>Tildelt: Henning Skriver, kraftman a/s Emne: Mangel tømrer inddækninger ved døre og vinduer</p> <p>"- Inddækninger ved vinduer accepteres generelt ikke. Det konstateres at sålbænken, på nord, øst og vest er udført forkert. Der er flere steder, hvor sålbænken er bukket op i den ene side og skåret af i den anden. Flere steder er der så meget fugemasse, at det ikke kan konstateres om det er udført korrekt.</p> <p>- Overstykke ved inddækninger ved både vinduer og døre springer for meget. Der ikke noget, som ligner ensartethed i det. Nogle steder er de flere centimeter for lang og skæres ind i beklædning, andre steder passer de perfekt og de sidste steder er de forkerte."</p> <p>Opdateret af: Morten Bramstrup Jakobsen, Tønder Kommune, 16. dec 2020, 10:42</p> <p>"Henning har efterspørgt på afklaring på punktet. Der sættes ikke spørgsmål til om Kraftman har leveret det korrekte, det mener vi I har. Topinddækningen, de steder hvor den er med har ikke været tilpasset korrekt, men Rikke er begyndt på udbedringen. Sålbænken, som vi finder mest kritisk er jf. tidligere tekst ikke udført korrekt. Der var gennemgang på pladsen ved afklaringsmøde med Henrik Villefrance og Henning, hvor det blev aftalt, hvordan de skulle udføres så det fagteknisk korrekt. Rikke siger arbejdet har været bestilt og skulle have været udført, men vi kan forsat konstatere at det ikke er korrekt. Det virker mærkeligt, at den er bukket korrekt op i den ene side og skåret af i den anden. Syd er den bukket op korrekt i begge sider og godkendt af Friis og Moltke igen."</p>	



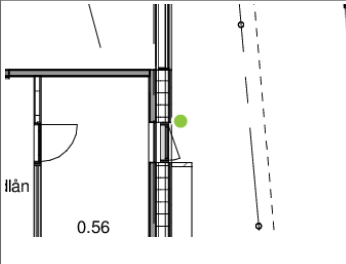

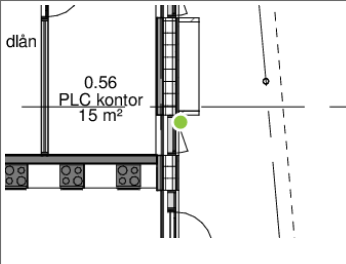

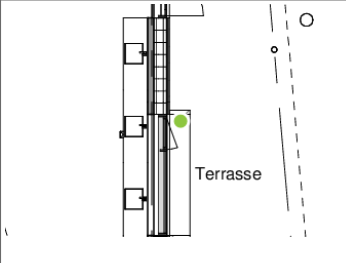

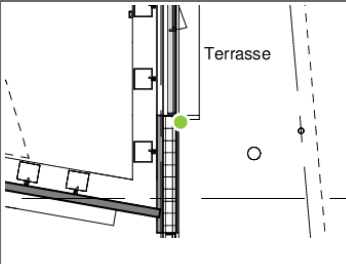
Placering		Forløb
 <p>+1</p>	 <p>Bygning: Ny Skole i Skærbæk Rum: Terrasse vest 2 21 Etage: E01</p>	 <p>M305: Inddækning mangler under dør. Tildelt af: Kim Kirkegaard Sørensen, Tønder Kommune, 14. dec 2020, 10:13 Tildelt: Henning Skriver, kraftman a/s Emne: Inddækning mangler under dør. Klarmeldt af: Rikke Hansen Formand, kraftman a/s, 14. dec 2020, 11:05 Ny ansvarlig: Sune Bundesen, Tønder Kommune "IHT. arkitekten er der ingen alu liste under nogle af deres døre, kun under facade partierne og vinduerne." Tildelt af: Sune Bundesen, Tønder Kommune, 14. dec 2020, 14:30 Ny ansvarlig: Henning Skriver, kraftman a/s</p>
	 <p>Bygning: Ny Skole i Skærbæk Rum: Basislokale 1.36 Etage: E01</p>	 <p>M26: Plet på loft Tildelt af: Aron Jørgensen, Tønder Kommune, 7. dec 2020, 11:26 Tildelt: Henning Skriver, kraftman a/s Emne: Plet på loft "Rød plet på loftsplade" Afvist af: Rikke Hansen Formand, kraftman a/s, 7. dec 2020, 14:01 Ny ansvarlig: Sune Bundesen, Tønder Kommune "Vand fra beton" Tildelt af: Sune Bundesen, Tønder Kommune, 14. dec 2020, 14:16 Ny ansvarlig: Henning Skriver, kraftman a/s</p>
 <p>+1</p>	 <p>Bygning: Ny Skole i Skærbæk Etage: E01</p>	 <p>M317: Generelt: fjernelse af klods under dørplader Tildelt af: Kim Kirkegaard Sørensen, Tønder Kommune, 14. dec 2020, 13:16 Tildelt: Henning Skriver, kraftman a/s Emne: Generelt: fjernelse af klods under dørplader</p>



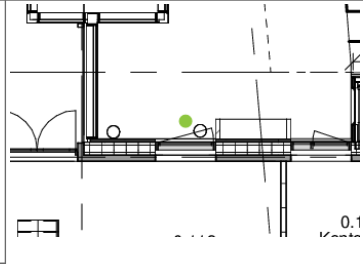

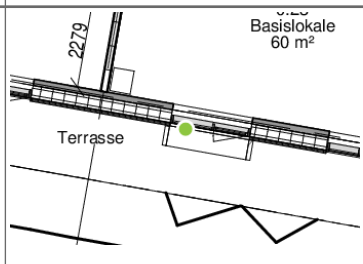

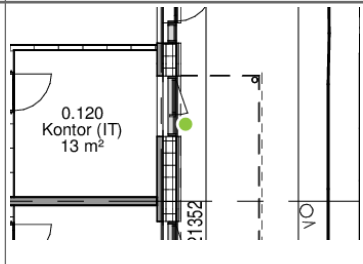
Placering		Forløb	
			<p>M282: Dør mangler at blive udskiftet</p> <p>Tildelt af: Kim Kirkegaard Sørensen, Tønder Kommune. 10. dec 2020, 13:24</p> <p>Tildelt: Henning Skriver, kraftman a/s</p> <p>Emne: Dør mangler at blive udskiftet</p> <p>Klarmeldt af: Rikke Hansen Formand, kraftman a/s. 14. dec 2020, 11:45</p> <p>Ny ansvarlig: Sune Bundesen, Tønder Kommune</p> <p>"Som sagt på byggemøde og i mail fra den 26.11.2020 Kommer døren først i uge 52 da der var Corona ned lukning i Nordjylland"</p> <p>Tildelt af: Sune Bundesen, Tønder Kommune. 14. dec 2020, 12:58</p> <p>Ny ansvarlig: Henning Skriver, kraftman a/s</p>
 <p>+3</p>		 <p>1.44 Science lab 80 m²</p>	<p>M299: Generelt: Manglende mørklægning</p> <p>Tildelt af: Kim Kirkegaard Sørensen, Tønder Kommune. 10. dec 2020, 15:50</p> <p>Tildelt: Henning Skriver, kraftman a/s</p> <p>Emne: Generelt: Manglende mørklægning</p> <p>Klarmeldt af: Rikke Hansen Formand, kraftman a/s. 14. dec 2020, 11:13</p> <p>Ny ansvarlig: Sune Bundesen, Tønder Kommune</p> <p>"Mørklægning Har vi fået lovning på at de kommer i uge 2, og da lysningerne først skulle lave inden mørklægningen kunne måle op, (lysningerne er ekstra arbejde og i tidsplan for sig selv)"</p> <p>Tildelt af: Sune Bundesen, Tønder Kommune. 14. dec 2020, 12:05</p> <p>Ny ansvarlig: Henning Skriver, kraftman a/s</p>
			<p>M304: Mangel tømrer</p> <p>Tildelt af: Morten Bramstrup Jakobsen, Tønder Kommune. 11. dec 2020, 13:14</p> <p>Tildelt: Henning Skriver, kraftman a/s</p> <p>Emne: Mangel tømrer</p> <p>"Dørpumper generelt mangler at blive monteret."</p>
 <p>+1</p>		 <p>1.36 Basislokale 65 m²</p>	<p>M303: Masonit under dør</p> <p>Tildelt af: Sune Bundesen, Tønder Kommune. 11. dec 2020, 11:47</p> <p>Tildelt: Henning Skriver, kraftman a/s</p> <p>Emne: Masonit under dør</p> <p>"Masonit under dørblad er ikke fjernet ved montering, dette har ridset gulvbelægning"</p>

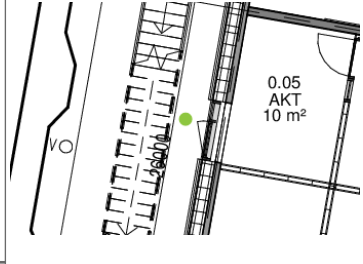
Placering		Forløb
	 <p>Bygning: Ny Skole i Skærbæk Rum: Science lab 1.44 Etage: E01</p>	<p>M300: Dørstopper mangler</p> <p>Tildelt af: Sune Bundesen, Tønder Kommune, 10. dec 2020, 15:55</p> <p>Tildelt: Henning Skriver, kraftman a/s Emne: Dørstopper mangler "Der mangler generelt dørstopper i hele bygningen"</p>
	 <p>Bygning: Ny Skole i Skærbæk Etage: E00</p>	<p>M295: Fuger ved sokkel og mellem dørparti</p> <p>Tildelt af: Kim Kirkegaard Sørensen, Tønder Kommune, 10. dec 2020, 15:14</p> <p>Tildelt: Henning Skriver, kraftman a/s Emne: Fuger ved sokkel og mellem dørparti "Generelt mangler der fuger ved alle dør og vinduespartier sydbygningen."</p>
	 <p>Bygning: Ny Skole i Skærbæk Etage: E00</p>	<p>M292: Mangel tømrer inddækninger ved døre og vinduer</p> <p>Tildelt af: Morten Bramstrup Jakobsen, Tønder Kommune, 10. dec 2020, 15:02</p> <p>Tildelt: Henning Skriver, kraftman a/s Emne: Mangel tømrer inddækninger ved døre og vinduer "Alukant ved tegl. Går op i teglet. Skal rettes"</p>



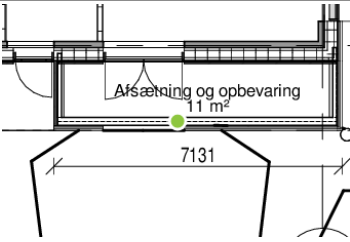

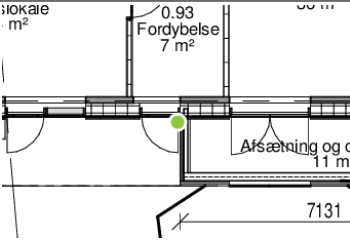

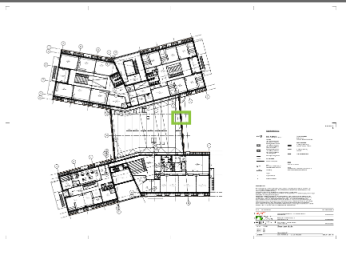
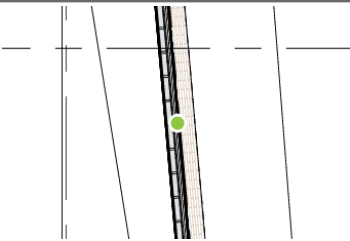
Placering		Forløb	
		 <p>Terrasse</p>	<p>M291: Mangel tømrer inddækninger ved døre og vinduer</p> <p>Tildelt af: Morten Bramstrup Jakobsen, Tønder Kommune, 10. dec 2020, 15:00</p> <p>Tildelt: Henning Skriver, kraftman a/s</p> <p>Emne: Mangel tømrer inddækninger ved døre og vinduer</p> <p>"Sålbænk bukket i den ene side, skåret i den anden..."</p>
		 <p>Folkelvæg</p>	<p>M290: Mangel tømrer inddækninger ved døre og vinduer</p> <p>Tildelt af: Morten Bramstrup Jakobsen, Tønder Kommune, 10. dec 2020, 14:58</p> <p>Tildelt: Henning Skriver, kraftman a/s</p> <p>Emne: Mangel tømrer inddækninger ved døre og vinduer</p> <p>"Sålbænk lavet uden opbyg. I inddækning"</p>
		 <p>0.49 Stjernen 15 m²</p> <p>0.50 SFO personale 12 m²</p>	<p>M289: Mangel tømrer inddækninger ved døre og vinduer</p> <p>Tildelt af: Morten Bramstrup Jakobsen, Tønder Kommune, 10. dec 2020, 14:57</p> <p>Tildelt: Henning Skriver, kraftman a/s</p> <p>Emne: Mangel tømrer inddækninger ved døre og vinduer</p> <p>"Dårlig skåret til. Inddækning for lang."</p>
		 <p>dør</p>	<p>M288: Mangel tømrer</p> <p>Tildelt af: Morten Bramstrup Jakobsen, Tønder Kommune, 10. dec 2020, 14:55</p> <p>Tildelt: Henning Skriver, kraftman a/s</p> <p>Emne: Mangel tømrer</p> <p>"Dette udbedres"</p>

Placering		Forløb	
		 <p>0.56</p>	<p>M287: Mangel tømmer</p> <p>Tildelt af: Morten Bramstrup Jakobsen, Tønder Kommune, 10. dec 2020, 14:54</p> <p>Tildelt: Henning Skriver, kraftman a/s</p> <p>Emne: Mangel tømmer</p> <p>"Drygtud dækker ikke ved inddækning"</p>
		 <p>0.56</p> <p>PLC kontor 15 m²</p>	<p>M286: Mangel tømmer</p> <p>Tildelt af: Morten Bramstrup Jakobsen, Tønder Kommune, 10. dec 2020, 14:53</p> <p>Tildelt: Henning Skriver, kraftman a/s</p> <p>Emne: Mangel tømmer</p> <p>"Drygtud dækker ikke under inddækning"</p>
		 <p>Terrasse</p>	<p>M285: Mangel tømmer inddækninger ved døre og vinduer</p> <p>Tildelt af: Morten Bramstrup Jakobsen, Tønder Kommune, 10. dec 2020, 14:52</p> <p>Tildelt: Henning Skriver, kraftman a/s</p> <p>Emne: Mangel tømmer inddækninger ved døre og vinduer</p> <p>"Sålbænk er ikke bukket op i inddækning"</p>
		 <p>Terrasse</p>	<p>M284: Mangel tømmer inddækninger ved døre og vinduer</p> <p>Tildelt af: Morten Bramstrup Jakobsen, Tønder Kommune, 10. dec 2020, 14:51</p> <p>Tildelt: Henning Skriver, kraftman a/s</p> <p>Emne: Mangel tømmer inddækninger ved døre og vinduer</p> <p>"Plast mangler at blive fjernet ved inddækning"</p>



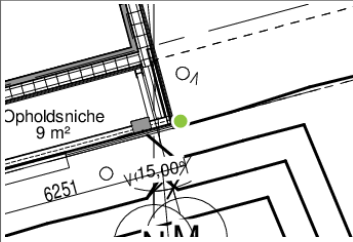

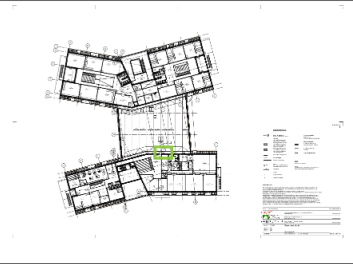
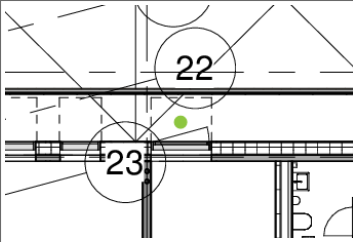

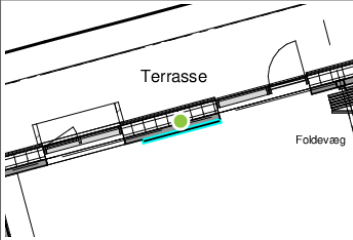
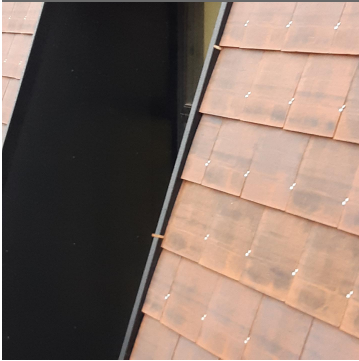
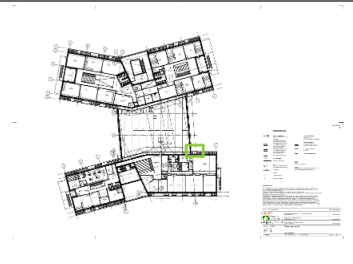
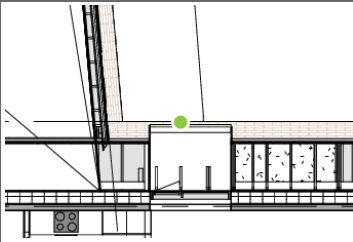
	Placering		Forløb
	 <p>Bygning: Ny Skole i Skærbæk Etage: E00</p>		<p>M283: Mangel tømrer inddækninger ved døre og vinduer</p> <p>Tildelt af: Morten Bramstrup Jakobsen, Tønder Kommune, 10. dec 2020, 14:50 Tildelt: Henning Skriver, kraftman a/s Emne: Mangel tømrer inddækninger ved døre og vinduer "Det ligner sålbænk er skåret lige med inddækning og ikke bukket op i."</p>
	 <p>Bygning: Ny Skole i Skærbæk Etage: E00</p>	 <p>2279 Basislokale 60 m² Terrasse</p>	<p>M281: Fuger mellem sokkel og dørparti</p> <p>Tildelt af: Kim Kirkegaard Sørensen, Tønder Kommune, 10. dec 2020, 13:22 Tildelt: Henning Skriver, kraftman a/s Emne: Fuger mellem sokkel og dørparti "Generelt ved hele indergården mod vest."</p>
	 <p>Bygning: Ny Skole i Skærbæk Etage: E00</p>	 <p>0.120 Kontor (IT) 13 m² 11352 VO</p>	<p>M279: Mangel tømrer</p> <p>Tildelt af: Morten Bramstrup Jakobsen, Tønder Kommune, 10. dec 2020, 13:18 Tildelt: Henning Skriver, kraftman a/s Emne: Mangel tømrer "Drypnæse for kort"</p>
	 <p>Bygning: Ny Skole i Skærbæk Etage: E00</p>	 <p>0.05 AKT 10 m² VO</p>	<p>M278: Generelt: Manglede fuger mellem sokkel og dørparti</p> <p>Tildelt af: Kim Kirkegaard Sørensen, Tønder Kommune, 10. dec 2020, 13:17 Tildelt: Henning Skriver, kraftman a/s Emne: Generelt: Manglede fuger mellem sokkel og dørparti "Generelt ved galv nordbygning mod vest."</p>

Placering		Forløb
	 <p>Bygning: Ny Skole i Skærbæk Rum: Afsætning og opbevaring 3.10 Etage: E00</p>	 <p>M277: Mangel tømrer Tildelt af: Morten Bramstrup Jakobsen, Tønder Kommune, 10. dec 2020, 13:16 Tildelt: Henning Skriver, kraftman a/s Emne: Mangel tømrer "Drypnæse mangler"</p>
	 <p>Bygning: Ny Skole i Skærbæk Etage: E00</p>	 <p>M276: Mangel tømrer Tildelt af: Morten Bramstrup Jakobsen, Tønder Kommune, 10. dec 2020, 13:15 Tildelt: Henning Skriver, kraftman a/s Emne: Mangel tømrer "Hul i profilet. Udskiftes med et tilpasset stykke"</p>
	 <p>Bygning: Ny Skole i Skærbæk Etage: E01</p>	 <p>M275: Mangler inddækning Tildelt af: Sune Bundesen, Tønder Kommune, 10. dec 2020, 13:15 Tildelt: Henning Skriver, kraftman a/s Emne: Mangler inddækning "Mangler inddækning hvor tegl mangler"</p>

Placering		Forløb	
	 <p>Bygning: Ny Skole i Skærbæk Etage: E00</p>	 <p>3 m² 5 seszone n²</p>	<p>M274: Mangel tømmer</p> <p>Tildelt af: Morten Bramstrup Jakobsen, Tønder Kommune, 10. dec 2020, 13:14</p> <p>Tildelt: Henning Skriver, kraftman a/s Emne: Mangel tømmer "Profil skifter? Pap klippes til"</p>
	 <p>Bygning: Ny Skole i Skærbæk Etage: E01</p>		<p>M271: Lysninger</p> <p>Tildelt af: Sune Bundesen, Tønder Kommune, 10. dec 2020, 13:12</p> <p>Tildelt: Henning Skriver, kraftman a/s Emne: Lysninger "Der er åbent ind til vindplade. Bliver vandet ledt korrekt væk?"</p>
	 <p>Bygning: Ny Skole i Skærbæk Etage: E00</p>		<p>M269: Mangel tømmer</p> <p>Tildelt af: Morten Bramstrup Jakobsen, Tønder Kommune, 10. dec 2020, 13:12</p> <p>Tildelt: Henning Skriver, kraftman a/s Emne: Mangel tømmer "Profil for kort i begge sider"</p>
	 <p>Bygning: Ny Skole i Skærbæk Etage: E00</p>		<p>M268: Depot dør mangler rengøring eller malerbehandling</p> <p>Tildelt af: Kim Kirkegaard Sørensen, Tønder Kommune, 10. dec 2020, 13:11</p> <p>Tildelt: Henning Skriver, kraftman a/s Emne: Depot dør mangler rengøring eller malerbehandling</p>

Placering		Forløb	
			<p>M267: Mangel tømmer</p> <p>Tildelt af: Morten Bramstrup Jakobsen, Tønder Kommune, 10. dec 2020, 13:10</p> <p>Tildelt: Henning Skriver, kraftman a/s</p> <p>Emne: Mangel tømmer</p> <p>"Hvorfor skifter profillet størrelse?"</p>
			<p>M266: Pap</p> <p>Tildelt af: Sune Bundesen, Tønder Kommune, 10. dec 2020, 13:09</p> <p>Tildelt: Henning Skriver, kraftman a/s</p> <p>Emne: Pap</p> <p>"Pap skal tilrettes som øvrige vinduer"</p>
			<p>M265: Fuge slipper ved vindue</p> <p>Tildelt af: Kim Kirkegaard Sørensen, Tønder Kommune, 10. dec 2020, 13:08</p> <p>Tildelt: Henning Skriver, kraftman a/s</p> <p>Emne: Fuge slipper ved vindue</p> <p>"Udvendig fuge slipper"</p>
			<p>M264: Teglsten</p> <p>Tildelt af: Sune Bundesen, Tønder Kommune, 10. dec 2020, 13:07</p> <p>Tildelt: Henning Skriver, kraftman a/s</p> <p>Emne: Teglsten</p> <p>"Der sidder noget træ imellem inddækning og tegl"</p>

Placering		Forløb	
			<p>M263: Mangel Tømrer - fuger under dør Tildelt af: Morten Bramstrup Jakobsen, Tønder Kommune, 10. dec 2020, 13:06 Tildelt: Henning Skriver, kraftman a/s Emne: Mangel Tømrer - fuger under dør "Mangler"</p>
			<p>M262: Fugemasse på sokkel og dørparti Tildelt af: Kim Kirkegaard Sørensen, Tønder Kommune, 10. dec 2020, 13:04 Tildelt: Henning Skriver, kraftman a/s Emne: Fugemasse på sokkel og dørparti "Generelt rengøring af vindue og dørpartier for fugemasse."</p>
			<p>M261: Mangel tømrer Tildelt af: Morten Bramstrup Jakobsen, Tønder Kommune, 10. dec 2020, 13:04 Tildelt: Henning Skriver, kraftman a/s Emne: Mangel tømrer "Fugning mangler generelt ved drypnæse på maskinhus"</p>
			<p>M260: Mangel tømrer Tildelt af: Morten Bramstrup Jakobsen, Tønder Kommune, 10. dec 2020, 13:02 Tildelt: Henning Skriver, kraftman a/s Emne: Mangel tømrer "Inddækning ødelagt ved dørparti"</p>

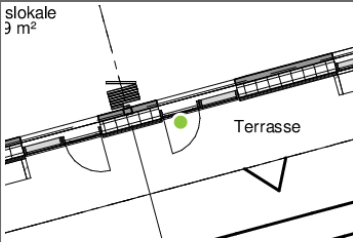
Placering		Forløb
		
<p>Bygning: Ny Skole i Skærbæk Etage: E00</p>	<p>M258: Mangel tømrer Tildelt af: Morten Bramstrup Jakobsen, Tønder Kommune, 10. dec 2020, 12:59 Tildelt: Henning Skriver, kraftman a/s Emne: Mangel tømrer "Overgange i drypnæse er kun nogle steder. Eftergås generelt"</p>	
		
<p>Bygning: Ny Skole i Skærbæk Etage: E00</p>	<p>M256: Mangel tømrer Tildelt af: Morten Bramstrup Jakobsen, Tønder Kommune, 10. dec 2020, 12:55 Tildelt: Henning Skriver, kraftman a/s Emne: Mangel tømrer "Liste dækker ikke er bare fyldt op med fugemasse"</p>	
		
<p>Bygning: Ny Skole i Skærbæk Etage: E00</p>	<p>M254: Teglsten mangler Tildelt af: Sune Bundesen, Tønder Kommune, 10. dec 2020, 11:45 Tildelt: Henning Skriver, kraftman a/s Emne: Teglsten mangler "Der mangler en teglsten"</p>	
		
<p>Bygning: Ny Skole i Skærbæk Etage: E00</p>	<p>M253: Tegl ødelagt Tildelt af: Sune Bundesen, Tønder Kommune, 10. dec 2020, 11:43 Tildelt: Henning Skriver, kraftman a/s Emne: Tegl ødelagt "Teglsten ødelagt og skal skiftes"</p>	